



**“ТАЪЛИМ, ФАН ВА ИШЛАБ ЧИҚАРИШ
ИНТЕГРАЦИЯСИДА ИНТЕЛЛЕКТУАЛ
САЛОҲИЯТЛИ ЁШЛАР-МАМЛАКАТ
ТАРАҚҚИЁТИНИНГ МУҲИМ ОМИЛИ”
МАВЗУСИДАГИ XIV РЕСПУБЛИКА
ИЛМИЙ-АМАЛИЙ КОНФЕРЕНЦИЯСИ**

МАТЕРИАЛЛАРИ

I ҚИСМ

(2017 йил, 27 май)



САМАРҚАНД-2017

**ЎЗБЕКИСТОН РЕСПУБЛИКАСИ
ОЛИЙ ВА ЎРТА МАХСУС ТАЪЛИМВАЗИРЛИГИ**

**МИРЗО УЛУҒБЕК НОМИДАГИ
САМАРҚАНД ДАВЛАТ АРХИТЕКТУРА-ҚУРИЛИШ
ИНСТИТУТИ**



**“ТАЪЛИМ, ФАН ВА ИШЛАБ
ЧИҚАРИШ ИНТЕГРАЦИЯСИДА
ИНТЕЛЛЕКТУАЛ САЛОҲИЯТЛИ
ЁШЛАР-МАМЛАКАТ
ТАРАҚҚИЁТИНИНГ МУҲИМ ОМИЛИ”**

мавзусидаги XIV Республика илмий-амалий конференция

МАТЕРИАЛЛАРИ

I ҚИСМ

(2017 йил, 27 май)

*Архитектура, шаҳарсозлик, дизайн, санъатишунослик, туризм ва
иқтисодиёт соҳаларини ривожлантиришнинг долзарб муаммолари*

Самарқанд-2017

«Таълим, фан ва ишлаб чиқариш интеграциясида интеллектуал салоҳиятли ёшлар-мамлакат тараққиётининг муҳим омили» мавзусидаги XIV Республика илмий-амалий конференция материаллари. Самарқанд: СамДАҚИ наشري, 2017 й.

Ушбу конференция материаллари тўпламига республикада мустақиллик йилларида архитектура, шаҳарозлик, дизайн ва санъатшунослик соҳаларининг устувор юналишлари, қурилиш, муҳандислик коммуникациялари, техника, ва технологияларни ривожлантириш, геодезия, картография ва давлат кадастрлари ягона тизими, экология, атроф муҳитни муҳофаза қилиш ва табиий ресурслардан оқилона фойдаланиш, иқтисодиёт, туризм ва сервис соҳаларини ривожлантиришнинг долзарб муаммолари, кадрлар тайёрлаш ҳамда малакасини ошириш, педагогика, психология, таълим-тарбия соҳасида кадрлар сифатини ошириш борасида олиб борилаётган илмий-изланишлар натижалари, мулоҳаза ва таклифлар киритилган. Тўпلام материаллари олий таълим фанини ривожлантиришдаги муаммоларни чуқурроқ ўрганиш, илмий тадқиқот ишларини янада такомиллаштириш ва мустахкамлашга кўмаклашади.

Конференция материаллари Самарқанд давлат архитектура-қурилиш институти Илмий-техник кенгашининг қарори асосида нашрга тавсия этилди (Баённома № 9, 19.05. 2017).

ТАҲРИР ҲАЙЪАТИ:

1. С.И. Ахмедов СамДАҚИ ректори, таҳрир ҳайъати раиси;
2. Э.Х. Исаков Илмий ишлар бўйича проректор, таҳрир ҳайъати раис муовини;
3. А.Р. Рахимов Ўқув ишлари бўйича проректор, аъзо;
4. Б.К. Абдусаматов Молия ва иқтисод ишлари бўйича проректор, аъзо;
5. У.А. Хушвақтов Илмий ва илмий педагогик кадрлар тайёрлаш бўлими бошлиғи, аъзо;
6. Л.Т. Ибрагимов Илмий ва илмий педагогик кадрлар тайёрлаш бўлими илмий тадқиқот ишлари муҳандиси, аъзо;
7. Ф.А. Қосимова Иқтидорли талабалар билан ишлаш бўйича услубчи, аъзо.

Масъул муҳаррирлар: Хушвақтов У.А., Ибрагимов Л.Т.

Компьютерда саҳифаловчилар: Ибрагимов Л.Т., Қосимова Ф.А.

Ушбу тўпلام муаллифларнинг қўлёзмалари асосида ўзгартиришсиз нашрга тайёрланди ва чоп этилди. Конференцияси материалларидаги маълумотлар учун муаллифлар жавобгардирлар.

Сўзбоши

Мамлакатимиз иқтисодий тараққиётининг ўсиш суръатлари дунё ҳамжамияти томонидан юксак эътироф этилмоқда. Бу айни пайтда илм-фанни ривожлантириш, таълим соҳасини ислоҳ этиш, илмий ва инновацион фаолиятни ҳар томонлама қўллаб-қувватлашга қаратилган кенг кўламли ислохотлар самарасидир.

Мамлакатимиз иқтисодиётини юксалтиришнинг устувор йўналишларидан бири сифатида инновация ва интеграцияга асосланган ривожланиш йўлига ўтиш ишлари жадал равишда олиб борилмоқда.

Хусусан, Ўзбекистон Республика Президентининг 2017 йил 7 февралдаги “Ўзбекистон Республикасини янада ривожлантириш бўйича Ҳаракатлар стратегияси тўғрисида”ги Фармонининг “Ижтимоий соҳани ривожлантириш” деб номланган тўртинчи йўналишида олий таълим тизими сифатини яхшилаш ва янада ривожлантириш чора-тадбирларини амалга ошириш каби устувор вазифалар назарда тутилган.

Бундай эзгу ишларни босқичма-босқич амалга ошириш мақсадида ўтказилаётган **“Таълим, фан ва ишлаб чиқариш интеграциясида интеллектуал салоҳиятли ёшлар-мамлакат тараққиётининг муҳим омили”** мавзусидаги мазкур конференция фан-таълим тизимини инновацион ривожлантириш орқали баркамол авлодни вояга етказишга қаратилган саъйи-ҳаракатлардан бири ҳисобланади.

Бугунги конференциянинг асосий мақсади ҳам олий таълими муассасаларида иқтидорли ва қобилиятли ёшларни илмий тадқиқот ишларига йўналтириш, ёшлар ўртасида ўзаро илмий-ижодий ҳамкорлик муҳитини ривожлантириш, ўзаро фикр-мулоҳаза ва тажриба алмашишлари учун шароит яратиб бериш, ёшларни фан-техника тараққиёти йўлида бирлаштириш ҳамда ёш олимларнинг илмий фаолиятини қўллаб-қувватлаш ва рағбатлантиришдан иборатдир.

Конференция доирасида фикр алмашишлар, янгиликлардан хабардор бўлиш, ёшларнинг илмий салоҳиятини ошириш, танланган мавзулар юзасидан илмий тадқиқотлар олиб бориш, олий таълим муассасалари ўртасида ҳамкорликни янада ривожлантиришга хизмат қилади.

Ўйлайманки, анжуманда берилган таклиф ва тавсиялар республикамизда мазкур соҳаларни ривожлантиришда муҳим аҳамият касб этади.

Мазкур илмий-амалий конференция ишига мувафакқиятлар тилаган ҳолда, Сизларга омад ва илмий изланишларингизга ривож тилайман, келажакда илм фан соҳасида улкан ютуқларни қўлга киритишингизга, ўз билимларингизни Ўзбекистон тараққиёти йўлида сафарбар қилишингизга ишонаман.

*Султон Илясович Ахмедов
СамДАҚИ ректори*

**O‘zbekistonda oliy o‘quv yurtlarining
landshaft arxitekturasi**

Fayzullayeva Nodira Nayimovna, “Arxitektura nazariyasi va tarixi” kafedrası assistenti, SamDAQI.

Bektamishova Vazira Zokirjonovna. 402-QHALTE talabasi, SamDAQI.

Yurtimizda olib borilayotgan ichki siyosatda ijtimoiy soha xususan, yoshlar siyosatiga katta e’tibor berilmoqda. Yosharni hayotini o’rganish, ularni jahon maydnida o‘z tenglari bilan raqobatbardosh mutahasis bo‘lib yetishishi uchun qulay shart-sharoitlar yaratish jamiyatimizdagi barcha soha vakillari oldida qo‘yilgan asosiy vazifalardan biridir. Ushbu maqsadlarda oliy o‘quv yurtlari, jumladan Samarqand arxitektura qurilish institutimizning landshaft arxitekturasi va uning yaqin kelajakda rejalashtirgan kapital rekonstruksiya masalasiga to‘xtalib o‘tamiz.

Oliy o‘quv yurtlarining ilmiy salohiyatini oshirish, ularning texnik bazasini takomillashtirish va talabalar uchun barcha zamonaviy shart-sharoitlarni yaratish davlatni yanada barqaror va jadal sur’atlar bilan rivojlantirish uchun ishlab chiqilgan harakatlar strategiyasining 4-bosqichida ilm-fan, ta’lim-tarbiya tizimini, yoshlarga oid davlat siyosatini takomillashtirish yo‘lida ijtimoiy sohani rivojlantirish borasida olib boriladigan say-harakatlar doirasiga kiradi¹.

Shaharning ko‘kalamzor tizimini, uning bosh rejasini yechishda oliy o‘quv yurtlari shahar muhitining asosiy elementlaridan biri hisoblanadi va ular alohida yondoshuvni talab etadi. Oliy o‘quv yurtlarining hududini shaharozlik, me’moriy landshaft, funksional tashkil qilishda hududni to‘g‘ri zonalashtirish zarur. Hududni zonalashtirish uning ta’lim yo‘nalishlari, mutahasisliklaridan, sonidan kelib chiqib, umumiy holatda bo‘lishligi shart deb hisoblanadi. Oquv zonasi, ilmiy tadqiqot ishlar zonasi, yashash zonasi, maishiy xizmat ko‘rsatish zonasi, sport zonasi, xo‘jalik zonasi. O‘quv zonasi axborot markazi va ilmiy-tadqiqot bo‘linmalari bilan, yashash zonasini u bilan uzviy bog‘langan savdo muassasalari, umumiy ovqatlanish va maishiy xizmat ko‘rsatish shaxobchalar bilan, sport zonasi va xo‘jalik zonalarini esa bir-biriga yaqin umumiy bir hududga joylashtirish oliy o‘quv yurtiga ajratilgan hududdan foydalanishning eng to‘g‘ri yo‘llaridan biri hisoblanadi.

Oliy o‘quv yurtining landshaft tashkillashtirilishini nafaqat uning ta’lim yo‘nalishlarininh soni, turlari, ular uchun yaratilgan o‘quv korpuslari, o‘quv laboratoriyalari va boshqa funktsional zonalar mahalliy, tabiiy-iqlim sharoitlar oliy o‘quv yurti hududining relef tuzilishi, hududdagi tabiiy suv havzalari va o‘simliklar tarkibi ham ta’sir ko‘rsatadi. Oliy o‘quv yurti hududida yaratiladigan ochiq muhitlar arxitekturasi talabalar va professor-o‘qituvchilarning ta’lim-tarbiya, madaniy-ma’rifiy va ilmiy-tadqiqot ishlari dam olish va jismoniy tarbiya – sport bilan to‘laqonli shug‘ullanishlari uchun eng qulay shart-sharoitlarni yaratish imkoniyatiga ega bo‘lishi kerak.

¹ “O‘zbekiston Respublikasini yanada rivojlantirish bo‘yicha harakatlar strategiyasi to‘g‘risida”gi O‘zbekiston Respublikasi farmoni. Toshkent. 2017.

Oliy o‘quv yurtlarining loyihalariga qo‘yiladigan asosiy talablardan biri – ulardan qulay foydalanish, o‘quv jarayoni va tejamkorlik – iqtisodiy talablarni e‘tiborga olgan holda iloji boricha ixcham joylashtirishdir. Baland qavatli o‘quv korpuslarida talabalarning yuqoriga va pastga harakatlanish tanafuslarning qisqaligi va harakatlanish oqimlarining jadalligi tufayli yechish ancha qiyin va tashvishlidir. Shuning uchun ham O‘zbekiston sharoitida o‘quv korpuslarini uch-to‘rt qavatdan oshirmaslik va ular orasidagi bog‘lanishlarni fito dizayn elementlari bilan bezatilgan ochiq o‘tish gallereyalari va yashil shiyponlar orqali tashkil qilish maqsadga muvofiqdir. Oliy o‘quv yurtlarida bunday yechim imoratlar va korpuslarini uning hududidagi yashil maydonlar, ko‘kalamzorlar bilan uyg‘unlikda bog‘lashga imkon beradi. Shuningdek, ichki hovlilar va qishki bog‘larning bo‘lishligi ham maqsadga muvofiqdir².

Binolar alohida guruhlarining proporsiyalari plastik va hajmiy-fazoviy yechimlari, imoratlarning oliy o‘quv yurti hududida joylashishi bo‘yicha fazoviy ichki me‘moriy kompozitsiyalari hududdagi ochiq va yopiq yashil maydonlar nisbati ko‘kalamzor ichki hovlilardan keng foydalanish va mo‘jaz me‘moriy shakllar, landshaft dizayni elementlari oliy o‘quv yurti ansambliga o‘ziga xos me‘moriy yaxlitlik, butunlik va go‘zallik baxshida etish va ta‘minlashi zarur.

Oliy o‘quv yurti kompleksini to‘g‘ri loyihalashning muhim vazifalaridan biri oliy o‘quv yurti hududida piyodalar harakatini to‘g‘ri shakllantirishdir. Oliy o‘quv yurtining hududida to‘g‘ri topilmagan joyi ko‘kalamzorlashtirilmagan va obodonlashtirilmagan funksional zonalarini bir-biriga qulay bo‘lmagan, talabalar muloqotini va soya-salqin muhitni ta‘minlamagan markaziy bosh xiyobonsiz talabalar va ustozlar harakatini tashkil qilish mumkin emas.

Mamlakatimizdagi oliy o‘quv yurtlarida obodonlashtirilgan bosh xiyobon va soyali yashil eksplanadaning bo‘lishligi va hududda to‘g‘ri joylashtirilishligi piyodalar harakatini qulay ta‘minlashning birlamchi sharti ekanligini tushunmog‘imiz zarur. Shuningdek, oliy o‘quv yurti hududi yonida magistral ko‘chalar yoki tezyurar yo‘llar o‘tgan bo‘lsa o‘quv binolari ulardan kamida 50 metr ichkarida qurilishi talab etiladi.

Bundan tashqari oliy o‘quv yurtining ichki yo‘llari va xiyobonlarida piyoda va transport harakatlari qo‘shilib ketmasligi talab etiladi³. Oliy o‘quv yurti hududidagi binolarning bir-biridan uzoqligi 1000 metrdan, ya‘ni piyodalar yuruvi masofasidan oshib ketmasligi zarur.

Samarqand davlat arxitektura-qurilish institutining qayta qurish (rekonstruktsiya) ishlari yaqin 5 yil ichida bajarilishi rejalashtirilgan. Rekonstruktsiya ishlariga yangi o‘quv binolarining qurilishi, mavjud o‘quv binolarini ta‘mirlash, oliygoh hududini obodonlashtirish va maksimal ko‘kalamzorlashtirish inobatga olingan (1-rasm). Loyihani yaratish jarayonida yuqorida aytib o‘tilgan barcha talablar bajarilgan. Oliyogh hududini ko‘kalamzorlashtirish va obodonlashtirishga katta e‘tibor berilgan. Hududda 8 ta favvora qurilishi rejalashtirilgan. Bu hududda optimal mikroiklimni hosil qiladi.

² K.D.Raximov, A.S.Uralov. « Landshaft arxitekturasi obyektlarini loyihalash ». Toshkent. 2015. 115-bet

³ K.D.Raximov, A.S.Uralov. Landshaft arxitekturasi obyektlarini loyihalash. Toshkent. 2015. 117-bet

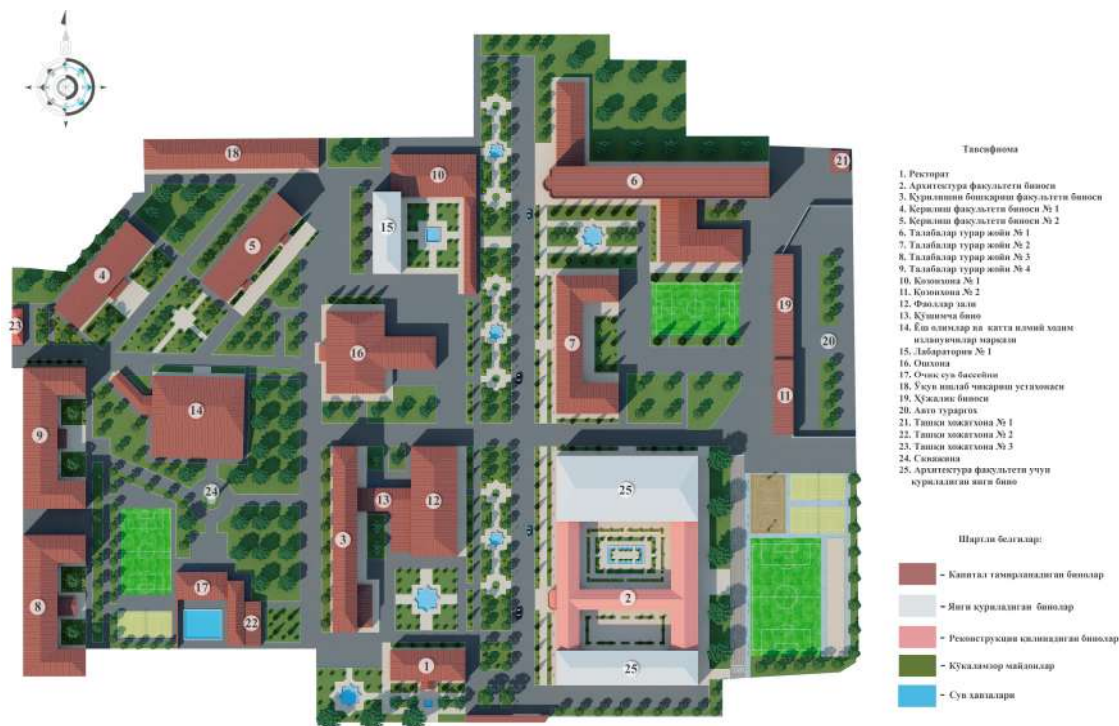

1-rasm. SamDAQI hududini obodonlashtirish loyiha taklifi.

Shu tariqa rejadagi obodonlashtirish loyihasi oliygohimiz hududida har tomonlama qulay va mo‘‘tadil iqlim sharoiti yaratilishiga ishonamiz. Bu esa oliygohimizdagi talabalarning kelajakda har tomonlama yetuk, estetik madaniyati boy va innovatsion, kreativ loyihalar mualliflari bo‘lishlariga olib keladi.

Foydalanilgan adabiyotlar ro‘yxati

1. “O‘zbekiston Respublikasini yanada rivojlantirish bo‘yicha harakatlar strategiyasi to‘g‘risida”gi O‘zbekiston Respublikasi farmoni. Toshkent. 2017.
2. K.D.Raximov, A.S.Uralov. « Landshaft arxitekturasi obyektlarini loyihalash ». Toshkent. 2015.

Учебно-воспитательные учреждения для городов узбекистана *Аджитарова Г., Заирова Ф.Р. СамГАСИ*

Вопросы проектно-строительной реализации Государственной общенациональной программы развития учебно-воспитательных учреждений для городов Узбекистана подняты на особую высоту и в первую очередь было проведено детальное изучение современного состояния сети учебно-воспитательных учреждений.

В различные периоды времени в Республике были построены разнообразные типы учебно-воспитательных зданий. В соответствии с действующими на этот или иной период нормами проектирования, которые совершенствовались в направлении повышения комфортности обучения, обеспечения учащихся всеми необходимыми учебными помещениями для

полноценной организации учебно-воспитательного, физического и творческого воспитания учащихся.

Обеспеченность учебно-воспитательными учреждениями по республике составляет 150-160 мест на 1 тыс. человек по отделенным административным районам 120-150 мест. Если в центральной зоне города обеспеченность учебно-воспитательными зданиями близка к нормативному уровню, то в реконструируемых зонах периферийных районах учебно-воспитательных учреждений недостаточно.

В результате исследования демографических и градостроительных особенностей городов разработаны методика расчёта и организации сети зданий и участков дошкольных учреждений и предложения по применению существующих и проектированию новых типов зданий, сделана оценка экономической эффективности теоретических и проектных предложений.

В процессе дальнейшего развития городов республики возникают волнообразные увеличения в сокращении численности дошкольников и школьников, учитывая потребность населения в дошкольных учреждениях и школах сильно изменяется в процессе развития городов предложено предусматривать глубокую организацию сети, включающую здания, функционирующие постоянно и временно.

Расчёт сети постоянно функционирующих учреждений рекомендуется производить исходя из потенциальной потребности города. Дополнительное же количество мест, требуемое в периоды нехватки этих учреждений, следует обеспечивать за счёт комплекса специальных мероприятий, в частности применения в микрорайонах трансформируемых учебно-воспитательных учреждений многофункционального назначения, размещаемых в комплексе с общеобразовательными школами.

Для ликвидации дефицита в местах для дошкольников трансформируемые многофункциональные учебно-воспитательные здания предлагается использовать, учитывая повышенную занятость населения на производстве, для организации режима продлённого или полного дня, для внешкольной работы с детьми микрорайона на базе общеобразовательной школы, а также для культурно-массовой работы с населением по месту жительства.

Помещения групповых ячеек дошкольного учреждения (с групповыми, буфетными, спальнями, раздевальными, туалета, и т. д.) которые трансформируются в классные секции, состоящие из классов с кладовыми учебных пособий, рекреаций и уборных, а так же в вестибюль с гардеробом и в административные помещения школы (вместо раздевалок при групповых ячей дошкольного учреждения, расположенных на 1-м и 2-м этажах);

Общие помещения для дошкольников (залы для гимнастических и музыкальных занятий с кладовыми при них), которые трансформируются в спортивный зал для школьников с кладовыми спортивного инвентаря и раздевальными с душевыми, и уборными для мальчиков и девочек

(переоборудуемые из раздевальных и туалетных смежно расположенных групповых ячеек);

Медицинские помещения дошкольного учреждения (медицинская комната процедурная), используемые также и для школы;

Административные помещения дошкольного учреждения (кабинет заведующего и методические помещения персонала, завхоза, кладовые и т. д.), расположенные смежно на 1-м этаже, которые трансформируются в помещения школьной столовой (пищеблок дошкольного учреждения используется по тому же назначению в школе), а также изолятор, хозяйственные кладовые, по стирочную трансформируемые в универсальное помещение для занятий школьников ручным трудом, технической игрушкой, моделированием и для художественного воспитания.

В целом учебно-воспитательные здания 1980-90 годов небольшой степени соответствует современным требованиям организации школьного обучения, но в связи с переходом к 9ти летнему школьному образованию вместимость всех типов существующих учебно-воспитательных учреждений должны быть откорректированы, и все учебно-воспитательные учреждения должны подвергнуты модернизации с учётом новых требований по проектированию новых типов учебно-воспитательных учреждений.

Рекомендуемое объёмно-планировочное решение учебно-воспитательных учреждений даст возможность дополнительно снизить технико-экономические показатели по школе, в расчёте на 1 место на 12-14 %. Вариант трансформации соблюдает требования новых строительных норм, и новые стандарты обучения предусматривающие универсальные помещения для занятия школьников ручным трудом, (техническим игрушкам, моделированием) и для художественного воспитания, компьютерные классы, кабинеты духовности и просветительства.

Основной целью переработки устаревших проектов является создание новых типов учебно-воспитательных учреждений отвечающих современным требованиям, при эффективности капитальных вложений республики.

Самарқанд шаҳрида кам қаватли турар-жойлар тизимининг микроиклим муҳитини ташкил этиш усуллари

Юнусова К.Б. – “Ландшафт дизайни ва интерьер” кафедраси ассистенти

Каримова Д.Э – “Ландшафт дизайни ва интерьер” кафедраси кабинет мудараси, СамДАҚИ

Самарқанд шаҳрининг иқлими иссиқ ва қуруқ субтропик иқлим ҳисобланади. Ёзнинг жазирама қуёшли иссиқ иқлими ва чанг–гўзонли шамоллар шаҳарда қулай микроиклим муҳитини яратиш учун асос ҳисобланади. Бу эса биринчи навбатда турар-жой муҳитининг жамоавий-фазовий структурасида кўкаламзорлаштирилган ва сув ҳавзали очик майдонларни (ҳовлилар, майдонлар, ярим очик ёзги хоналар, айвон, воиш, шийпон ва соя солувчи иншоотлар)ни кенг қўллашга имкон яратади.

Турар-жой (маҳалла) муҳитида жамоавий–фазовий структурада микроиклим муҳитини шакллантириш тажрибаси Ўрта Осиё шаҳарларида олимлар томонидан бир неча марта ўрганилган ва тадқиқ этилган. Аммо, бу тадқиқотлар умумшаҳар марказий майдонлари, ҳовлилар, маҳалла, гузар жамоавий муҳитига нисбатан эмас, балки қишлоқ аҳоли пунктлари ёки боғлар, истироҳат боғлари, баъзан шаҳарларда очиқ бўшлиқларига оид олиб борилган. Ўзбекистон тарихий шаҳарларининг янги ва эски қисмларидаги бизгача сақланган маҳалла марказларида микроиклимий ўзлаштириш негизлари ҳалигача тадқиқ қилинмаган.

Оптималь микроиклим муҳитини аниқлаш учун турли лойиҳавий ва фазовий ечимга эга, тарихий аҳамиятга молик маҳалла жамоавий марказларида олиб борилган тадқиқот натижалари замонавий турдаги турли маҳалла марказларининг ўлчов натижалари билан солиштирилган. Замонавий турдаги турли маҳалла марказлари шартли равишда икки гуруҳга бўлинган: маҳалла типидagi оммавий кам қаватли турар-жой уйлари; асосий қисми пала-партиш ўзбилармонларча усулда қад кўтарган микрорайон типидagi кўп қаватли уйлар.

Тарихий тузилишга эга маҳалла марказлари кичикроқ ҳудудга эгаллиги билан ажралиб туради. Уларнинг майдони бевосита одамлар томонидан фойдаланилади. Ҳовуз қирғоқлари буйлаб экилган баланд, кўп йиллик, кенг хажмли дарахтлар–чинор, қайрағоч, терак, баъзан ёнғоқ дарахти, кенг айвонлар, шийпонлар ҳудуд бўшлиғининг асосий қисмини эгаллайди ва комплексда қуюқ сояни ташкил этади. Бунда ҳовузлар катта аҳамиятга эга, яъни сув ва соя қонунига риоя қилиш жуда катта ижтимоий ва экологик самара беради.

Қадимда сувни сақлаш вазифасини бажарган ҳовузлар кун давомида нам ҳавони ва паст ҳароратни сақлаб туриш имконини яратган. Ҳозирда қадимги ҳовузлар баъзи жойларда сақланган. Улар сувни сақлаш мақсадида эмас, балки салқин ҳавони яратиш манбаи сифатида сақланган. Ҳовузлар ҳавони намлик билан бойитиб, майший қулайликни оширади. Бундан ташқари, сув ёнида ҳаво ҳароратининг пасайиши натижасида аэрациянинг кўчайишига ҳам қулай шароитлар яратилади. Маҳалла марказларида ўрта ҳароратнинг оқими шаҳар ҳарорат оқимидан анча паст ва қуёшнинг қизитувчи нури инсон учун қулай ҳарорат чегарасидан ошмайди.

Қурилишнинг иккинчи гуруҳига (микрорайон тури) тааллуқли бўлган замонавий маҳалла жамоавий марказлари унча яхши бўлмаган микроиклимий шароитларнинг яққол мисолидир, уларни лойиҳалаш усуллари тарихий воситалар ва қурилишларнинг биринчи гуруҳидан тубдан фарқ қилади. Улар биринчи навбатда катта ўлчамлари билан фарқланадилар. Бу ерда соя солувчи кўкаламзорлаштиришнинг аҳамияти катта эмас. Бу уйларда яшовчи аҳолининг ўзлари яратган гулзор ва майсазонлари кўп сув сарфланишини талаб этади, бу эса кўп қаватли турар-жойлар учун янги туманларда кўп қийинчилик туғдиради. Бунинг натижасида, улар қуёш радиацияси микдорини бироз камайтирадилар холос ва маҳалла марказида микроиклимни яхшилаш усуллари унчалик таъсир этмайди. Атрофдаги кўкаламзорларнинг зич

бўлмаганлиги умумий ҳудуднинг етарлича сояланмаслиги ва керакли намликнинг бўлмаслигига олиб келади, натижада, жуда оғир, баланд ҳароратли шароитлар юзага келади. Очiq майдонлар, кам соя солувчи кўкаламзорлар биоиклимий шароитларнинг салбий баҳоланишига сабаб бўлади. Натижада турғун ноқулай шароитлар яратилади ва уларга барҳам бериш на сув пуркагичли қурилмалар ёрдамида, на шамол тизимини ошириш билан ечилмайди.

Тарихий ва замонавий маҳалла жамоавий марказлари архитектурасининг турли кўринишларида микроиклимий муҳитни яратиш шароитларини ўрганиш бир томондан очiq ҳудудлар ўлчамлари ва майдонини, иккинчи томондан ҳудудни соялаштириш орасида комплексли боғлиқлик мавжудлигини аниқланди. Маҳалла марказлари учун бу комплексли боғлиқликнинг маъноси шундаки, очiq ҳудудларнинг майдони ва ўлчамлари қанчалик катта бўлса, умумий сояланиш майдони шунча камайд. Ва аксинча, очiq ҳудудлар ва майдонлар камайиши билан сояланиш коэффициенти ошади.

Адабиётлар:

1. Зайкова Е.Ю. Ландшафтная организация коллективных пространств малоэтажной застройки. Ландшафтная индустрия г. Москвы Текст. / Е. Ю. Зайкова // Ландшафтная индустрия 2007: [материалы] междунар. конф. — СПб.: Status-PRO, 2007.

Ҳовли боғини ободонлаштириш ва кўкаламзорлаштириш

Юнусова К.Б., СамДАҚИ

Неъматова Шахло – 201-ЛД гуруҳи талабаси

Ўзбекистонда ҳовли боғларига бўлган қизиқиш аввалги йилларга нисбатан, айниқса, Мустақиллик даврида анча ортди. Бунга сабаб давлатимиз томонидан республикаимиз аҳолисига шу жумладан, шаҳарларда ҳам хусусий тураржойлар қуриш имкониятининг яратилиши бўлди. Қишлоқ жойларда эса хусусий ҳовлили уйларнинг махсус тасдиқланган лойиҳалар асосида давлат кредит ёрдамида қишлоқ қурилиш ташкилотлари томонидан қурилиши бу уйларнинг ҳовлиларини меъморий-ландшафт ечимларига бўлган эҳтиёжларни ошириб юборди.



“Ҳовли боғи” атамаси шу чоққача илму-фанда ўзининг аниқ тушунчасига эга бўлмаган. Натижада уларни меъморий – ландшафт ташкиллаштириш ва лойиҳалаш тамойиллари ишлаб чиқилмаган ва тартибга солинмаган эди. Ҳовли боғи –бу майдони бир сотокдан то 25 соток (0,25 гектар)гача ҳудудга эга бўлган, муайян меъморий-ландшафт услубида ташкиллаштирилиб, асосан

рекреация, яъни дам олиш, хордиқ чиқариш, томоша қилиш, ўйга чўмиш каби функцияларга мўлжалланган манзарали боғидир. Ҳовли боғлари икки хил режавий композицияда: тўғри чизиқли мунтазам ёки эркин табиий кўринишдаги манзаравий ечимларда лойиҳаланиши мумкин.

Ҳовли боғларининг турли табиий иқлим шароитларида ва эстетик ғоялар асосида шаклланган тарихий ва замонавий турлари ҳамда уларнинг минтақавий турлари, яъни Шарқона ва Европача турлари мавжуд. Ҳовли боғларининг Шарқона турларига “адабиёт боғлари” (Хитой), “тошлоқ боғлар” ёки “қуруқ пейзажли боғлар” (Япония), “Чорбоғ” услубидаги ҳовли боғи, “Мушрабия” (Эрон ва Ўрта Осиё), “Сув боғи”, “Мох боғи”, “Чой боғи” (Япония), “Хотира ва қадрият боғлари” (Ўзбекистон) кирса, Европача турларига “Партер боғлар” (Италия, Франция), “Патио”лар (Испания, мавритания), “Қишки боғлар” (Англия), “Тошлоқ боғлар”, “Том усти боғлари”, “Полиз боғлар”, “Ҳайкал боғлари” (Франция, Италия, Америка) “Чинампас боғ” (Мексика)лар киради.

Ҳовли одатда тўртга — яшаш, хўжалик ҳамда ҳовли боғи ва полиз экинлари экиладиган қисмларига бўлинади. Яшаш учун ажратилган қисмга хоналар, ҳовли сатҳи киради. Хоналардан иборат бўлган бино ва ҳовли сатҳи ҳовли худудининг композицион маркази бўлиб, унда оиланинг кўпгина турмуш жараёнлари ўтади, ёзда очиқ ҳавода дам олинади, меҳмон кутилади. Шунинг учун ҳам уни ободонлаштиришга, бу ерда ихчам муҳит ва яхши микроиқлим яратишга эътибор берилади.

Ҳар бир зона учун ҳовли юзасидан мақсадга мувофиқ ва фойдаланишга қулай бўлган жой танланиши керак. Хўжалик ва маиший иморатлар зонасига, одатда, ҳовлининг ичкари, тўр қисмидан жой ажратилади. Хўжалик зонаси таркибига кирувчи омборхона ёки кладовка, ўтинхона, молхона, емхона ва бошқа хоналар бажарадиган хизмат турига қараб жойлаштирилади. Бунда улар ҳовлининг бутун энини ёки бир қисмини эгаллашлари мумкин.

Полиз экинлари учун участканинг қуйи томонидан хўжалик иморатлари ёнида ёки унинг атроф-четларида жой ажратиш мақсадга мувофиқдир. Полиз экинларининг сувга



талабчанлигини эътиборга олиб, уларни ҳовли юзасидан нисбатан пастрокда эккан маъқул. Бу, куз пайтлари ёмғир сувларининг оқиб тушишига ҳам қулайлик яратади. Одатда, полиз экинлари учун ҳовли майдонининг 25—30%, мевали ўсимликларга 30-40%, яшаш уйи, хўжалик ва тирикчилик иморатлари ҳамда проездлар учун 30—40% ажратилади. Ҳовли боғида боғнинг ўзи ва боғ қурилмалари боғнинг муҳим таркибий қисмлари деб қаралиб, уларнинг

композицияси эса тарҳи ва ҳажмига кўра ўзаро узвий ва уйғун боғланишда бўлмоғи керак. Ана шу меъморий яхлитлик, яъни ҳовли боғи ва унинг қурилмалари ёхуд боғ элементлари орасидаги уйғунлик боғ дизайнининг бош тамойилига айланиши зарур. Бунинг учун боғ қисмлари, барча элементлар геометрияси тўғри чизиқли, бир-бирига стилистик ўхшаш, мунтазам, аксли симметрия қонунига асосланган бўлиши талаб этилади. Ҳовли боғларининг яратилиш концепциясида юқоридаги меъморий яхлитлик, геометрик мунтазамлик ва симметриядан ташқари “сув ва соя қонуни”га риоя қилинмоғи зарур.

Ҳовли боғи ҳам бундай сифатга том маънода эга бўлмоғи, тўғрироғи бу сифат унинг энг муҳим меъморий-ландшафт тамойилларидан бири бўлмоғи керак. Бу сифат ҳовлида сув дунёсининг турли меъморий шакллари (ариқларда жилдираб оқаётган сув, фавворалардан тизиллаб отилаётган сув, сокин ҳовуз суви, агар ҳовли боғи қияликда жойлашган бўлиб, саҳни текис поғоналарга бўлинган бўлса шалоларлардан шилдираб оқаётган сув) ҳам анъанавий ҳовли боғига хос муҳим хусусиятлардан бўлиши керак.

Адабиётлар:

1. Уралов А., Нозилов Д., Фармонов А., Матязов С. Қишлоқ уйлари режалаштириш ва қуриш асослари.- Т., 1994 й.
2. Уралов А.С., Имомов М. Қишлоқ уйлари ҳовлисининг меъморий-режавий ва ландшафт ечимлари. “Меъморчилик ва қурилиш муаммолари” илмий-техника журнали. №2, 2013 й.

Шарқона маънавий фазилатларини шакллантириш.

Тоғашарова К. (СамДАҚИ), Худоёрова Зилола

Маънавий ҳаётнинг шаклланиб бориши ва яшовчанлиги, авваломбор, шу жамият фуқоролари зиммасига юкланадиган маъсулиятдир. Маъсулият эса инсоннинг маънавий фазилатлари билан янада мукаммалашади. Шахснинг маънавий фазилатлари унинг иймон-эътиқоди асосида ҳалол-поклик, меҳр-шафқат, адолат ва ҳақиқатгуйлик, ватанпарварлик, катталарга ҳурмат ва кичикларга иззатда бўлиш, камтарлик ва шу кабиларда намоён бўлади.

Маданий тараққиётга хос бўлган умумий қонуниятлардан бири – инсоннинг тўхтовсиз равишда маънавий жиҳатдан юксалиб бориши билан белгиланади. Маънавий ҳаётнинг шаклланиб бориши ва яшовчанлиги, авваломбор, шу жамият фуқоролари зиммасига юкланадиган маъсулиятдир. Маъсулият эса инсоннинг маънавий фазилатлари билан янада мукаммалашади. Шахснинг маънавий фазилатлари унинг иймон-эътиқоди асосида ҳалол-поклик, меҳр-шафқат, адолат ва ҳақиқатгуйлик, ватанпарварлик, катталарга ҳурмат ва кичикларга иззатда бўлиш, камтарлик ва шу кабиларда намоён бўлади.

Муқаддас китобларимизда маънавий фазилатнинг комил инсонни вояга етказиш ҳамда уларнинг жамият тараққиётида тутган ўрни таъкидланади. Маънавий қадриятлар ижтимоий-тарихий, маданий тарққиёт натижасида шаклланади, такомиллашиб бойиб боради. Шу тариқа миллий маданият

ривожланади. Бу жараёнда маънавият аҳли: алломалар, адиб ва зиёлиларнинг миллий онг, миллий рух, миллий ўзига хосликни таъминлаш ва ривожлантиришда тутган ўрни беқиёсдир.

Улуғ аждодларимиз Имом Бухорий, Ат-Термизий, Гиждувоний, Нақшбанд, Муҳаммад Мусо Хоразмий, Аҳмад Фарғоний, Ибн Сино, Абу Райҳон Беруний, Амир Темур, Мирзо Улуғбек, Алишер Навоий каби зотларнинг бизга қолдирган бебаҳо маънавий-маърифий, илмий мероси нафақат халқимиз, балки жаҳон маданияти хазинасидан муносиб ўрин олиб, инсониятни эзгулик сари етаклаб, ҳар томонлама баркамол инсонларни тарбиялаб вояга етказишга хизмат қилиб келмоқда.

Ҳазрат Алишер Навоий бобомиз “Тилинг бирла кўнглингни бир тут”⁴ дер экан, ўзи ҳамиша бунга риоя қилди. Тил ва дил, сўз ва амал бирлиги Навоий даҳосининг мумтоз хислатларидан, маънавий фазилатларидандир.

Бугунги кунда ҳаёлилик ғоят муҳим аҳамият касб этади. Хусайн Воиз Кошифий таъкидлаганидек, “Ҳаё ва андиша дунёда тартиб сақлашнинг муҳим шартларидан бири ҳисобланади. Ҳаё йўқолса ҳеч кимда виждон ҳам қолмайди. У ҳолда дунёда тартиб бузилади. Кишилар бир-бирига бефарқ қарайдиган бўлади”*.

Шу боис оила ва мактабда, академик лицей ва касб ҳунар коллежларида, олий ўқув юртларида, умуман, таълим тарбия жараёнида инсоннинг маънавий фазилатлари саналмиш ҳаёлилик, хулқий гузаллик, назокат, андиша, ор-номус, виждон ва иймон тушунчаларини ўқтириш, шахс эркинлиги ўзгаларга нисбатан муносабатда маъсулият билан боғлиқлигини изчил равшда тушунтириб бориш муҳим вазифалардан ҳисобланади.

Адабиётлар.

1. Усмонхон Алимов. “Имом ал-Бухорий Баракоти”. “Мовароунаҳр” нашриёти “Ўзбекистон миллий энциклопедияси” Давлат илмий нашриёти, Тошкент – 2007.
2. Шайх Абдусаллом ал-Муборакфурий. “Имом ал-Бухорий”. “Тошкент ислом университети” нашриёт-матбаа бирлашмаси. Тошкент – 2008.

Ўрта Осиё ўрта асрлар шаҳарларининг ёпиқ савдо кўчалари ҳақидаги маълумотлар

Ассистентлар Имомов М.Р. СамДАКИ, Ражаббоев А.Ж. 103-АРХгурухиталабаси

Маълумки, Марказий Осиё халқлари қадимдан ўзининг бой моддий ва маънавий қадриятлари билан умуминсоний қадриятлар хазинасига муносиб ҳисса қўшиб келган. Шундай қадриятлардан бири–бозорлар меъморчилигидир. Бозорлар меъморчилиги тарихини, қолаверса ривожланиш йўлларини ўрганишда қадимги бозорларнинг турларини аниқлаш маълум бир аҳамият касб этади. Албатта, ўрта аср бозорлари ижтимоий–иқтисодий аҳамияти, меъморий

⁴Алишер Навоий. “Махбуб ул-Қулуб” Т., “Ғ.Ғулом номидаги адабиёт ва санъат нашриёти. 1983 й. 3-бет.

тузилиши ва кўриниши билан бир–бирдан фарқ қилган. Фарқ қилувчи жиҳатларини, қишлоқ ва шаҳар тузилмасида жойлашган ўрнини ўрганиш, уларнинг турларини аниқлашга ойдинлик киритади.

Хўш, ўрта асрларда қандай бозорлар мавжуд эди ва улар шаҳарларнинг қаерида жойлашган эди.

IX асрдан бошлаб, шаҳарлар кенгайиб, хунармандчилик мавзелари–рабодлар ташкил топганидан сўнг шаҳристон дарвозалари олдидаги бозорлар аҳамияти ўсди ва улар шаҳарларнинг ижтимоий, иқтисодий, маданий ва ҳудудий марказига айланди. Самарқанд, Бухоро, Марв, Хива ва кўпгина шаҳарларининг бозорларида шундай ҳолатни кузатиш мумкин. Темурийлар даврига келиб бозорлар янада кенгайиб, шаҳарларнинг марказий кўчаларини бутунлай қамраб олди. Мисол учун Самарқанд шаҳри бозорини олиб қараш мумкин, у Регистон майдонидан бошланиб барча дарвозалар томон тармоқланиб кетган эди. Клавиҳонинг таъкидлашича, ушбу бозор “кечаюкундуз харидорлар билан гавжум бўлган”. Бундан ташқари, Новадон ариғи ёнида “Пули сафед” бозори, Рухобод ёнида “Маъсуд” бозори, Гўри Амир ансамбли ёнида “Муҳаммад Султон” бозори бўлганлиги маълум. Сўнгги ўрта асрларда ҳам марказий бозорлар шаҳар тузилмасида ўз ўрнини ўзгартирмади. Улар аввалигидек шаҳарларнинг марказий қисмидан жой олган эди. Фақат бу давр шаҳарларида марказий бозорлар билан бир қаторда маҳалла бозорлари ҳам бўлган ва уларда асосан, кундалик эҳтиёж учун зарур бўлган озиқ-овқат маҳсулотлар билан савдо қилинган. Шундай бозорчалардан бири Бухоро шаҳрининг Турки-Жонди қабристонини яқинидаги жухут маҳалласида бўлган. Маҳалла бозорлари асосан, атрофи савдо дўконлари ва устахоналар билан чегараланган ҳовли кўринишига эга бўлган.

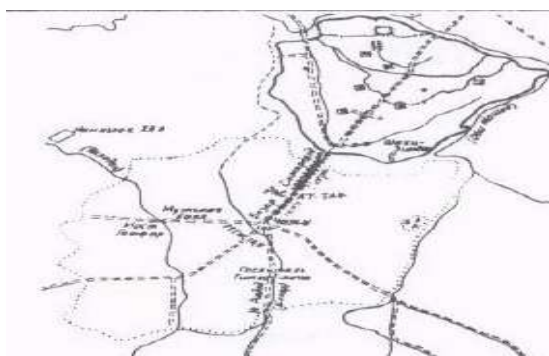

Самарқанд шаҳридаги қадимги савдо бозори. Схема

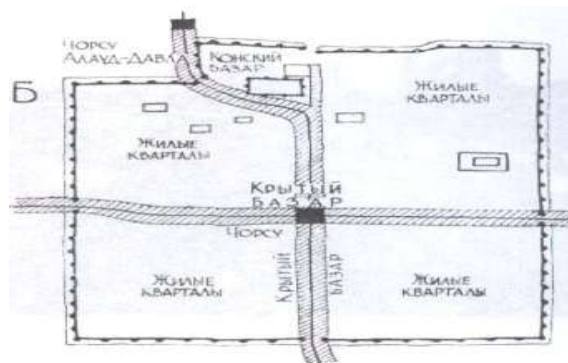

Хирват шаҳрининг савдо иншоотлари.

Lirik ohang kuychisi chingiz axmarov ijodiga bir nazar

*Barnoyeva Sh.V., o'qituvchi, Saydullayeva S.J., Asatova S. M.,
SamDAQI 201 KT (t.svam.g) talabasi*

*Umr qisqa, san'at esa mangudir!
Aflotun*

O'zbekiston tasviriy san'atida o'z ijodi bilan yorqin iz qoldirgan rassomlar ko'pdir. Shulardan biri musavvir Chingiz Axmarov hisoblanib, uning ijodi nafaqat yurymiz balki jahon tasviriy san'atining ajralmas bir qismi bo'lib qoldi. U ko'p qirrali iste'dod sohibi bo'lib, badiiy adabiyot, tarix, musiqa, me'morchilikka ham qiziqadi. Rassom o'zining aynan tasviriy san'at sohasiga kirib kelishiga Samarqand-tamal toshi bo'lgan deb aytib o'tgan. Chunki uning o'spirin yoshlik davri aynan Samarqandda o'tgan.

Samarqand o'zining an'anaviyligi yangicha qonun qoidalar bilan chatishib ketganligi, noyob naqsh yodgorliklari va xalq san'ati ta'siri, qolaversa, Samarqand badiiy bilim yurti 30-yillarning eng yaxshi bilim yurtlaridan biri hisoblanishi ham o'z ta'sirini o'tkazmasdan qolmagan. Samarqandlik rassom Y. Sevinning monumental asarlari ta'siri ostida Chingiz Axmarov ham monumental san'at bilan shug'ullana boshladi. U choyxona va bolalar bog'chasi uchun devoriy rasmlar yaratdi. Odamlarning yangi hayoti va mehnatini, yangicha turmush tarzini hikoya qiluvchi bu pannolarda O'rta Osiyo monumental me'morchiligiga xos bo'lgan an'anaviy bino bezaklari hamda agit plakatning tasviriy ta'sirini ko'rishimiz mumkin.



Toshkentga kelib u ko'plab rassomlar va ularning ijodi bilan tanishdi. Ayniqsa O'rol Tansiqboyev ijodiy intilishlari uni o'ziga tortdi. Tansiqboyevning extirosliligi va maxorati unga bamisli simfoniya deb ta'sir qiladi. Uning monumentalist rassom bo'lishida Moskva badiiy instituti ham muhim amiyat kasb etadi. U Moskva badiiy institutida G. Axmarov, L. Bruni, V. Favorskiy va shu kabi bir qator san'at ustalaridan ta'lim oldi.

Chingiz Axmarov yarim asrlik ijodiy faoliyatida yuzlab grafik asarlar yaratdi. U avvalambor rassom-monumentalist bo'lganligi uchun ijodining katta qismini o'ziga xos monumental asarlarga ishlangan variantlar, fragmentlar tashkil etadi. U o'ziga xos maxorat egasi, o'ziga xos usulubga ega, u yaratgan asarlarni inson o'z ko'zi bilan ko'rib, dildan xis qilmog'I lozim. Falsafiy ma'no yo'g'rilgan, yaxshilik va yomonlik, ziyo va zulmat o'rtasidagi kurash, u yaratgan qaxramonlar obrazida o'zining qaytarilmas, muayyan va yorqin timsolini topadi. Uning juda ko'p dastgohli san'at asarlarida ham tabiiy ravishda monumental- dekorativ ruh kasb etadi. Bunga misol qilib uning "Rahima" portretini keltirishimiz mumkin. Qizning yuzi, yoshlik barq etib turgan xusnida ertaklarda va dostonlarda uchraydigan ideal qiz obrazini ko'ramiz. Bu asar keyinchalik "Bahor", "Xush kelibsiz" deb nomlangan kompozitsiyalaridagi qizlar obrazini yaratishga zamin bo'ldi. Raqs tushayotgan, xonish qilayotgan yosh

yigit va qizlar aks ettirilgan polotonlar, “Yaralangan askar” mavzuidagi devoriy asarlarning ham xuddi mana shunday o‘z tadriji bor.

Chingiz Axmarovning monumentalist sifatidagi ijodining ilk yorqin saxifasi, chinakkamiga yangi monumental asari uning Toshkentdagi Alisher Navoiy nomli opera va balet teatri foyesi devorlariga ishlagan badiiy bezaklari bo‘ldi.

To‘rt yillik mehnati jarayonida rassom sakkizta kompozitsiya yaratdi. Bir andazadagi to‘rtta freska teatrning birinchi qavatidagi foyega ziynat bag‘ishladi. Ularning har birida kuy, tasviriy san‘at, raqs va she‘riyatni o‘zida ifoda etuvchi go‘zal qiz obrazi talqin qilindi. Ikkinchi qavatidagi devoriy rasm Navoiyning mashxur “Xamsa”siga kirgan “Layli va Majnun”, “Farxod va Shirin”, “Saddi Iskandariy”, “Sab‘ai Sayyor” dostonlaridagi eng asosiy qismlariga bag‘ishlangan. She‘riyat ruhini saqlagan va obrazlar borlig‘iga chuqur kirgan holda rassom buyuk shoir asarlarini o‘zining o‘qiganlari, o‘zining tafsiri bo‘yicha talqin qildi. Kompozitsiyalar dekorativligi, rasmlarning muayyanligi, go‘zalligi, musiqaviyligi, serjilo ranglarning hamohangligi, nafisligi kabi O‘rta Osiyo miniatyurasi klassik namunalari ruhida yaratilgan tasviriy vositalar yangicha uslublar, yevro‘pa tasviriy sanati tajribalari bilan boyitadi, bularning hammasini hozirgi zamon san‘ati qoidalari bilan uyg‘unlashtirib yaratadi.



Axmarovning ushbu asarlarida kontur rasmlar, soya va yorug‘likdagi ranglar ham ohangligini kuzatishimiz mumkin. “Layli va Majnun” kompozitsiyasida Layli tasvirida kamon qoshli, to‘lin oyni eslatuvchi yuzlar, hamda ustidagi oq va ko‘k rangdagi libos qizni ideallashtirishga, go‘zal malikaning nigohi Majnunga qaratilganligi, yonidagi ohuning o‘tirgan tasviri qizning ruhiyatini tasvirlashga undagi kechinmalarni ochib berishga qaratilgan. Majnunning ustidagi qora yirtiq yopinchiq, uning utirgan holati va yonidagi sherning uxlagan tasviri muhabbatning cheksiz qudratini ifodalaydi. Majnuntol ustidagi tovus muhabbatning go‘zal tuyg‘u ekanligini kuylayotgandek. Orqa fondagi qoya toshlar hayotdagi to‘siqlar ramzi. Ushbu kompozitsiyada ruhiy kechinmalar, afsonaviylik rassomning naqadar mahoratli ekanligini ko‘rishimiz mumkin.

Rassom Chingiz Ahmarov ko‘pgina asarlari bilan ko‘rgazmalarda ishtirok etib el olqishiga sazovor bo‘lgan. Rassom asarlarini jahon muzeylarida ko‘rish mumkin.

Rassomning shogirdlari ko‘p. Ular hozirgi kunda ustozlarining ishini davom ettirmoqdalar, uning o‘ziga xos tasviriy usulini rivojlantirmoqdalar.

Foydalanilagan adabiyotlar va internet saytlari:

1. Чингиз Ахмаров. Альбом репродукций/Авт. Текста и сост. Альбома А. Р. Умаров.- Т.: Изд. лит. и искусства, 1979 С.- 124 с. ил.
2. <http://ru.wikipedia.org>
3. www.mardjani.ru

**Самарқанд шахрининг бизгача сақланмаган илк шифохонаси–
“Бемористон” ни график қайта тиклаш ҳақида**
Абатова Шамсиқамар–101-АНТАЁТ гуруҳи магистранти;
Илмий раҳбари: меъм.ф.д. А.С. Уралов (СамДАҚИ)

Истиклолимиз шарофати, Республикамиз раҳбарияти раҳнамолиги ва ташаббуси билан мамлакатимизнинг турли вилоят ва тарихий шаҳарларида мавжуд бўлган меъморий обидаларни бус–бутун ҳолда сақлаб қолиб, келгуси авлодларга етказиш учун уларни таъмирлаш, консервациялар ҳамда улардан замонавий эҳтиёжлар учун самарали фойдаланиш, бу эҳтиёжларга уларни мослаштириш, уларнинг атроф–муҳитини ободонлаштириш, шунингдек, мудофаа зоналарини белгилаш ва тартибда сақлаш каби қатор долзарб ва эзгу ишлар навбати билан ўз ечимини топиб, амалга оширилиб келинмоқда. Дарҳақиқат, ўтмишдан қолган тарихий обидаларни сақлаб қолиш, таъмирлаш ва улардан тўғри фойдалана билиш ўта мураккаб, нозик дидни ва маҳоратни, чуқур билим ва тажрибани, юксак салоҳият, керак бўлса, маънавий покликни талаб қиладиган серқирра соҳадир. Бу соҳада қандайдир иккинчи ёки учинчи даражали ишнинг ўзи йўқ. “Чунки бу–халқимизнинг тарихий хотираси, миллий ўзлиги ва маънавиятининг юксалиши билан боғлиқ масаладир”, деган эди биринчи Президентимиз Ислом Каримов.

Ана шу долзарб масала билан боғлиқ яна бир нозик жиҳат борки, у ҳам бўлса архитектурашунослик фанида ҳали етарлича ўрганилмаган ва нафақат бизгача сақланган, балки ўтмишда мавжуд бўлиб халқимиз меъморий меросидан катта ўрин олган, бироқ бизгача сақланмаган меъморий ёдгорликлар ва шаҳарсозлик объектларини ўрганиш, уларни илмий муомилага киритиш ва халқ орасида оммалаштириш масаласи ҳам муҳим илмий ва амалий аҳамият касб этувчи вазифадир. Масалан, тарихий халқ ҳаммомлари, дор уш–шифолар, гармобалар, обзанлар, сардобалар, яхтангилар, хонақоҳлар ҳақида кам сонли зиёли кишилар ва шу соҳанинг мутахассисларигина билишади холос. Чунки уларнинг аксарияти бизгача сақланмаган, сақланганлари эса афсуски, оммалаштирилмай келмоқда. Менинг диссертациям мавзуси ҳам ана шундай бизгача сақланмаган, бироқ ўтмишда халқимиз соғлигини сақлашда ва унга тиббий хизмат кўрсатишда муҳим ўрин тутган “шифхоналар”га, аниқроғи Самарқанд шахрининг илк шифохонаси–“Бемористон”ни илмий ўрганиш ва уни график тиклашга бағишланган. Ушбу объектни тадқиқ қилиш, график

қайта тиклаш ва илмий муомалага киритиш замонавий архитектурашунослик, архитектура тарихи ва назарияси фанининг долзарб масалаларидан биридир.

Шифохоналар ўтмишда нафақат Ўзбекистон тарихий шаҳарларида, балки Ўрта ва Яқин Шарқ ислом мамлакатларининг тарихий шаҳарларида ҳам кўплаб қурилган. Шунинг учун мазкур тадқиқот объектига анъанавий жамоат шифохоналари биноларини ўрганиш жараёнида ислом мамлакатлари тарихий шифохоналаридан олинган мисоллар ҳам киритилган.

Тадқиқотимнинг мақсади тадқиқот объектига кирган масалаларни Ватанимиз ва хорижий мисоллар ва махсус адабиётлар асосида илмий таҳлил қилиш ва умумлаштириш, ўрта аср шифохоналари архитектурасини ўрганиш орқали Самарқанд шаҳрида қурилиб, бизгача сақланмаган жамоат шифохонасини график қайта тиклаш асосида Самарқанд шаҳридаги XI–XII асрлар тиббий маданий меросини кенг оммалаштириш ва илмий муомалага киритишдир.

Тадқиқотнинг илмий янгилиги шундаки, Самарқандда XI аср бошида қурилиб мўғиллар босқинида бузиб юборилган жамоат шифохонаси—“Бемористон” меъморий мерос сифатида Ўзбекистон архитектурашунослик фанида илк бор комплекс илмий ўрганилади ва график қайта тикланади, яъни у меъморий чизмаларда жонлантирилади ва ундан амалиётда қандай фойдаланиш ҳақидаги илмий таклифлар ишлаб чиқилади.

Тадқиқотнинг **амалий аҳамияти** тарихий шаҳарларимиз марказларининг меъморий—шаҳарсозлик қиёфаси ва меъморий масштаб—қўламларини шакллантириш ва қайта тиклаш бўйича бажариладиган меъморий шаҳарсозлик лойиҳаларини, хусусан Ўрта Осиё халқларининг ўтмишдаги соғломлаштириш—тиббий маданиятини кўрсатувчи моддий меъморий мерос объектларини тиклаш лойиҳаларини ишлаб чиқишда катта аҳамиятга эгадир.

Ўрта Осиёда жамоат шифохоналарининг меъморий шаклланишида ислом динининг роли ва ўрни каттадир. Ўтмишда бундай шифохоналарнинг вужудга келиши исломий шариат ва тасаввуф ақоибларининг ҳукмдорларга пиру—устоз бўлишлиги, уларга ана шундай биноларни кўриш орқали халқ оммасининг ҳурматиغا сазовор бўлишликка даъватчилик ҳаракатлари катта аҳамият касб этган. Бу эса ўша даврлар ижтимоий ҳаётида ва ислом ҳукмдорлари фаолиятида эл—юрт тинчлиги, унинг осойишталиги ва, энг муҳими, инсоний қадриятларнинг мустаҳкамлигини билдирган.

Ўрта Осиёдаги илк шифохоналар алоҳида бинолар тарзида XI аср бошларидан бошлаб шаклланган. Буларга мисол қилиб Самарқанд шифохонасини кўрсатиш мумкин. Шифохоналар вазифасига кўра, асосан, икки хил: жамоат шифохоналари ва хусусий, сарой, арк ва чорбоғлар қошидаги шифохоналарга бўлинган. Ақли заиф ва оғир ногиронлар учун эса алоҳида шифохоналар ташкил этилиб, улар шаҳарлардан ташқарисида шакллантирилган.

Самарқанд шаҳрининг илк шифохонаси ҳақидаги тарихий маълумотлар XI асрга оид вақф ҳужжатларига учрайди. Бу вақф ўша давр Самарқанд ҳукмдори бўлган Тимғоч Буғраҳон Қорахонийнинг шифохона таъсис этиши, унга жой ажратиши ва уни қурдириши ҳақидаги ҳужжатдир. Бу ҳужжат инглиз

корчолонлари томонидан Самарқанддан Англияга олиб кетилган ва ҳозиргача сақланиб келмоқда. Унда ёзилишича, ушбу шифохоан, яъни “бемористон” асосан мазлум халқ оммаси, раият ва ногиронлар учун мўлжалланган. Унинг ёнида “нимак бемористон”, яъни дармонгоҳ (поликлиника) ҳам бўлган. Бемористон тарҳи тўғри тўрт бурчакли, ички ҳовлили, фазовий берк композицияли, атроф муҳитдан ҳолилашган меъморий муҳитга, битта дарвоза ва дарчага эга бўлган. Шифохоана кишда ҳам фаолият кўрсатган. У ўзининг зарурий штати ва ходимларига эга бўлган. Шифохоанада даволаниш бепул, яъни касалларга қараш ва врачлар фаолияти давлат вақфлари маблағлари ҳисобидан амалга оширилган.

Кўп қаватли синчли бинолар зилзилабардошлигини таъминлашда мустаҳкамлиги юқори бўлган бетондан фойдаланишнинг аҳамияти
Абдуллаев Б.Н магистр (СамДАҚИ), илмий раҳбар: т.ф.н доц. В.Ф Усмонов

Республикамизда сўнги йилларда шаҳар аҳолисини замонавий турар-жой билан таъминлаш мақсадида бир қатор истиқболли режалар амалга оширилмоқда. Аҳолининг кам таъминланган оилалари учун Тошкент шаҳрида, Қорақалпоғистон Республикасида, вилоят марказларида ва катта шаҳарларда 5-, 7-, 9-қаватли қулай ва арзонлаштирилган замонавий турар-жой бинолари барпо этилмоқда.

Замонавий кўп қаватли турар-жой биноларни лойиҳалаш ва қуриш зилзилавий ҳудудларда қурилишнинг меъёрлари ва қоидаларига мувофиқ бажарилиши лозим. Бундан кўзланган асосий мақсад – бинонинг ҳисобий хизмат муддати давомида ҳудудда энг катта куч билан зилзила содир бўлганида одамлар ва қимматбаҳо жиҳозларнинг хавфсизлигини таъминлаш ҳамда кучсиз зилзилалар содир бўлганида биноларни меъёрий эксплуатация қилиш имконини таъминлашдир.

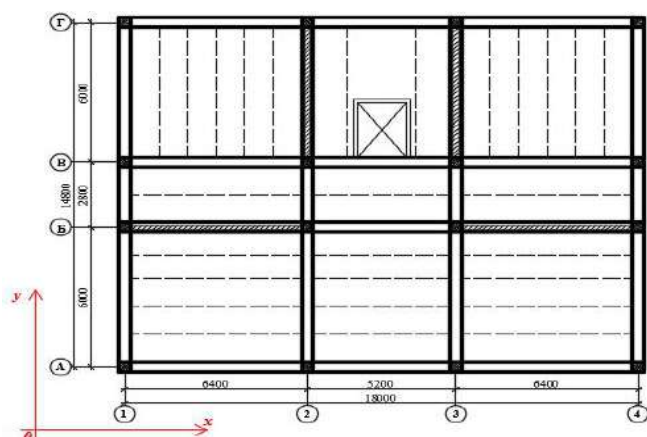

1-расм. Етти қават турар-жой биноси юк кўтарувчи конструкцияларининг фазовий кўриниши ва темир-бетон ёнма плиталарининг жойлашиши схемаси.

Қуйида рама-боғламли конструктив ечимга эга бўлган 7 қаватли синчли бино ҳисоби таҳлил қилинган.

Рама-боғламли (диафрагмали) конструктив ечимга эга бўлган бино қаватларининг баландлиги 3.3 м, ертўла баландлиги 3.7 м, бикрлик

диафрагмасининг қалинлига 20 см га тенг. Бинонинг синчи В15 синфли оғир бетондан тикланган. Қурилиш ҳудуди Самарқанд шаҳри.

Бинонинг юк кўтарувчи конструкцияларига қуйидаги доимий ва вақтинчалик юклар таъсир этади.

1-юкланиш: Бино конструкцияларига тушадиган доимий юклар.

2-юкланиш: Бино конструкцияларига тушадиган вақтинчалик юклар.

3-юкланиш: Бино конструкцияларига тушадиган вақтинчалик қор юки.

4-юкланиш: Бинога “х” координата ўқи йўналиши бўйича таъсир этадиган шамол юки.

5-юкланиш: Бинога “у” координата ўқи йўналиши бўйича таъсир этадиган шамол юки.

6-юкланиш: Бинога “х” координата ўқи йўналиши бўйича таъсир этадиган сейсмик юк.

7-юкланиш: Бинога “у” координата ўқи йўналиши бўйича таъсир этадиган сейсмик юк.

Ҳисоблар “LIRA” дастури ёрдамида бажарилган. Ҳисоб натижалари қуйидагича. Устунлар кўндаланг кесимининг ўлчами 400x400 мм, максимал арматураланиш коэффиценти $\mu=2.3\%$ га, ригелларнинг кўндаланг кесимининг ўлчами 400x400 мм, максимал арматураланиш коэффиценти $\mu=2.03\%$ га га тенг. Устунлар учун 60.8м^3 , ригеллар учун 163.2 м^3 оғир бетон сарфланган. Бино синчи учун арматура сарфи 21465 кг ни ташкил этади.

Бинога таъсир этаётган юкланишлар натижасида бинонинг юк кўтарувчи конструкцияларида кўчишлар (деформация) ҳосил бўлади.

Бинога таъсир этаётган 1-юкланиш (доимий юклар) натижасида бино синчида ҳосил бўлаётган максимал кўчиш x координата ўқи йўналишида 0.854 мм ни, y координата ўқи йўналишида 1.22 мм ни ташкил этади.

Бинога таъсир этаётган 6-юкланиш (сейсмик юк) натижасида бино синчида ҳосил бўлаётган максимал кўчиш x координата ўқи йўналишида 30.5 мм ни, y координата ўқи йўналишида 28.2 мм ни ташкил этади.

Бинога таъсир этаётган 7-юкланиш (сейсмик юк) натижасида бино синчида ҳосил бўлаётган максимал кўчиш x координата ўқи йўналишида 2.02 мм ни, y координата ўқи йўналишида 87.1 мм ни ташкил этади.

Бино синчи элементлари (устун, ригел, диафрагма) учун мустаҳкамлиги юқори бўлган бетонларни ишлатиш орқали бино мустаҳкамлигини ошириш, зилзилабардошлигини таъминлаш ва арматура сарфини камайтириш мумкин. Бинонинг синчи В25 синфли оғир бетондан тикланганда, устунларнинг максимал арматураланиш коэффиценти $\mu=1.24\%$ га, ригелларнинг максимал арматураланиш коэффиценти $\mu=1.68\%$ га тенг. Бино синчи учун арматура сарфи 20602 кг ни ташкил этади. Бино синчи В25 синфли оғир бетондан тикланганда синч учун арматура сарфи В15 синфли бетондан тикланган синчга нисбатан 863 кг га яъни 4 % га камаяди.

Бинога таъсир этаётган 1-юкланиш (доимий юклар) натижасида бино синчида ҳосил бўлаётган максимал кўчиш x координата ўқи йўналишида 0.676 мм ни, y координата ўқи йўналишида 1.01 мм ни ташкил этади. Бу кўчишлар

В15 синфли бетондан тикланган синчдаги кўчишларга нисбатан x бўйича 21% га, y бўйича 17% га камдир.

Бинога таъсир этаётган 6-юкланиш (сейсмик юк) натижасида бино синчида ҳосил бўлаётган максимал кўчиш x координата ўқи йўналишида 27.8 мм ни, y координата ўқи йўналишида 25.8 мм ни ташкил этади. Бу кўчишлар В15 синфли бетондан тикланган синчдаги кўчишларга нисбатан x бўйича 3.6 % га, y бўйича 8.5% га камдир.

Бинога таъсир этаётган 7-юкланиш (сейсмик юк) натижасида бино синчида ҳосил бўлаётган максимал кўчиш x координата ўқи йўналишида 1.63 мм ни, y координата ўқи йўналишида 72.3 мм ни ташкил этади. Бу кўчишлар В15 синфли бетондан тикланган синчдаги кўчишларга нисбатан x бўйича 19.3 % га, y бўйича 17% га камдир.

Ҳисоб натижаларидан, бино синчи мустаҳкамлиги юқори бўлган бетондан тикланганда барча ҳолатларда синчда ҳосил бўлаётган кўчишлар (деформация) қиймати ва арматура сарфининг камайишини кўриш мумкин.

Бундан ташқари синч элементлари кўндаланг кесими кичрайиши ҳисобига бинони тиклаш учун сарф қилинадиган бетон ва арматура миқдори камайиб, бино массасининг камайишига олиб келади. Бу ўз навбатида зилзилалар натижасида бинода ҳосил бўладиган инерцион кучларни камайтиради.

Хулоса.

Кўп қаватли синчли бинолар учун юқори мустаҳкамликка эга бўлган бетон ва арматураларни ишлатиш бино зилзилабардошлигини ошириб унинг таннархини пасайишига олиб келади.

Фойдаланилган адабиётлар.

1. ҚМҚ 2.01.03-96 Зилзилавий ҳудудларда қурилиш. Тошкент, 1996.
2. ҚМҚ 2.01.07-96 Юклар ва таъсирлар. Тошкент, 1996.
3. Ханджи В.В Расчет многоэтажных зданий со связевым каркасом. М., Стройиздат, 1977.

Сихатгоҳлар, дам олиш масканлари аҳамияти

201 БИА магистри Абдурахмонов Б. 201 Ш ва КАЯЖКК Рахмонов А

Мустақиллигимизнинг биринчи кунидан бошлаб Республикамиз Биринчи Президенти И.А. Каримов томонидан мамлакатимиз ҳудудида жойлашган аҳоли пунктларида ижтимоий-манавий, сиёсий, мафкуравий ва иқтисодиёт тараққиёт йўли оқилона тўғри белгиланди. Республикамизда шу жумладан Вилоятларда шаҳар туманларда ижтимоий ҳаётида кўзга кўринарли, эътиборга лойиқ катта ишлар амалга оширилди. Қишлоқда яшовчи аҳолига ёрдамчи деҳқон хўжаликлари ташкил этилиб, уларни хўжалик юритиш учун ер участкалари ва турар-жой қурилиши учун қулай шароитлар яратилди. Яна бир долзарб масалалардан бўлган биз учун энг катта бойлик инсон саломатлигини асраш, аҳолининг тиббий маданиятини ошириш, таълим-тарбия тизимининг моддий базаси ва сифат даражасини кўтариш масалалари бўйича давлат

дастурлари ишлаб чиқилиб ҳаётга тадбиқ қилинган. Мустақиллик йилларида тиббий соҳа объектларини қайта қуриш ва янгидан барпо этиш ишлари бўйича республикамизда жуда куплаб қишлоқ врачлик пунктлари қурилиб, уларнинг моддий техник базаси қайтатдан шакиллантирилди. Янги тиббий асбоб-ускуналари билан жиҳозланди. Вилоятларнинг энг чекка қишлоқларида ҳам замонавий диагностика асбоб-ускуналари билан жиҳозланган тиббий муассасалари тизими яратилди.

Сихатголар қадим қадимдан инсонларнинг саломатлиги учун уни тиклаш мақсадида дам олиб хордиқ чиқарадиган маскан сифатида қаралган. Бугунги кунда замонавий шаҳарларда Сихатгоҳлар дам олиш масканларига бўлган талаблар йилдан йилга ортиб бормоқда. Санаториялар дам олиш масканлари тизими алоҳида ўрин тутаяди. Дам олиш масканлари аҳолисининг фаол ҳаётини саломатлигини тиклашда муҳим аҳамият касб этади ва унинг самардорлигини оширади. Ҳозирги кунда замонавий саломатлик масканлари лойиҳалаш ва бунинг натежасида туризм соҳасини ҳам ривожлантириш мумкин бўлади. Ҳозирги ривожланаётган бир пайтда сихатгоҳлар ва дам олиш марказларини лойиҳалаш ва қурилиш куплиги натежасида ишчи урни яратилиши мумкин бўлади ва аҳолини даромадини оширишга имконият яратилади натежада мамлакатимизнинг ма’навий ва иқтисодий ривожланишига олиб келинади.



Хорижий мамлакатлар санаторияларидан намуналар фото 1-2.

Дунёнинг ривожланган мамлакатларида санаториялар дам олиш масканлари асосан тоғ ва тоғ олди ҳудудларида ва дарё ва дарё қирғоқларида лойиҳаланади. Бунинг асосий сабаби ҳам шуки мусаффо осмони тоза ҳавоси ва шифобахш усимлик дунёси мавжуд ерлар кишилар саломатлигини тиклашларида жуда катта аҳамият касб этади. Ҳозирги кунда замонавий тиббиёт ҳам шуни алоҳида та’кидламоқдаки инсонларга табиатдаги мавжуд табиий гиёҳу усимлик дунёси ва унинг фойдаси хусусида инсонлар улардан тугри фойдаланиш ҳақида тавсиялар берилган.

Сув бўйи дарёлар тоғ олдида ва тоғ ҳудудида санаториялар, дам олиш масканларини лойиҳалашнинг асосий сабаби кишилар эрталабдан офтоб, томонга қараганларида узларини еркин хис қилишлари ва дам олиб, табиатнинг мусаффо ҳавосидан туйиб нафас олишлари мумкин. Қуйида келтириб утилган дам олиш масканлари ривожланган мамлакатлар тажрибасидан намуналар архитектуравий жиҳатдан ҳам такрорланмасдир

Озеленение как средство формирования архитектурно-художественного своеобразия населенных мест

А. Жумамбетов., Н. Ембергенов., О. Султашова

Каракалпакский государственный университет имени Бердаха, г. Нукус

Нам известно, что архитектурно-художественный облик города, как и качество его среды, во многом зависит от количества и качества озелененных территорий, находящихся в его пределах. Парки, скверы, сады создают возможность для организации полноценного отдыха городских жителей, благотворно влияют на их психологическое состояние. Неоднократно отмечалось, что жители города оценивают его более высоко, когда в нем достаточное количество хорошо ухоженных озелененных территорий.

В ландшафтной архитектуре существуют концепция о необходимости сохранения естественных насаждений и концепция, основанная на противопоставлении паркового ландшафта урбанизированному окружению.

Она отличается от предыдущей тем, что отказывается от задачи воссоздания облика естественной среды. Главное в ней - изобразительная сторона ландшафтной архитектуры; основная цель - создание идеализированного ландшафта (имеющего реальный прообраз или полностью созданного воображением художника).

Определенным недостатком ландшафтных композиций этого типа является излишне дробная, измельченная планировка. Серия миниатюрных замкнутых пейзажных композиций, объединенных лишь «сценарием» восприятия, находятся в противоречии с гигантским масштабом окружающего города.

Существует также концепция, связывающая пространственную структуру насаждения с рельефом. Рельеф в этом случае является «каркасом» ландшафтного сооружения и в экологическом, и в композиционном отношении.

Архитектурно организованный рельеф определяет, с одной стороны, микроклиматические характеристики участка, распределение воды и, следовательно, состояние растительности, а с другой - объемно-пространственную структуру озелененного пространства, видовые точки - бассейны видимости. В свою очередь, насаждения выявляют объемную структуру рельефа.

Наконец, в современной ландшафтной архитектуре существует и концепция своеобразного «функционализма», основанная на представлении о том, что главным для озелененных территорий являются высокая степень благоустройства и высокий уровень эксплуатации.

Эта концепция сложилась в условиях быстрого освоения территорий в современном процессе урбанизации. В практике градостроительства на ее основе решаются многие острые вопросы благоустройства; она в наибольшей степени приспособлена к современному индустриальному строительству при высокой механизации всех операций.

В эстетическом плане эта концепция основана на сравнительно новом явлении - современных «инженерных» ландшафтах, созданных не руками человека, а мощной строительной техникой.

Краткий обзор показывает, что существующие концепции в ландшафтной архитектуре во многом противоположны по своему пониманию задач пространственной организации городских насаждений. Но они не исключают друг друга и в современной практике: сосуществуют, иногда даже в пределах смежных объектов.

Архитектуравий лойихалашда ижодий изланиш босқичининг аҳамияти

104-Арх.талабаси Ахадова З.Ф., рахбар. Исламова Д.Г

Ўзбекистан Республикаси мустақилликка эришганидан сўнг бошқа соҳаларда бўлгани каби архитектурада ҳам ката ўзгаришлар рўй берди.

Мустақиллик неъматлари бўлмиш ўзлгимизни англаш, аслий ва азалий қадриятларимизни тиклаш, маънавиятимиз асосларини тушуниб етиш жараёнларида улуғ аждодларимиз, буюк аллома ва фозиллар, саркардаларимиз табаррук номларининг тикланиши, уларга атаб ўрнатилган ҳайкаллар, зиёратгоҳ мажмуалар, майдонлар ва бошқа бунёдкорлик ишларига катта аҳамият берилди ва - маълум маънода бу ишларни амалга ошишида архитекторлар ҳам ўз хиссаларини қўшишди.

Давр ўтиши билан бир маданият ўрнига бошқаси эгаллайди, инсоният цивилизацияларидан эса фақатгина моддий ёдгорликлар-тасвирий санъат асарлари, китоблар, ишлаб чиқариш ва маиший рўзғор асбоб ускуналар сақланиб қолади. Лекин моддий ёдгорликлар ичида энг каттаси ва ёққол кўзга ташланадиган нарса албатта архитектуравий иншоотлардир. Инсон фаолиятининг қадимий ва нафис соҳаларидан бири бу архитектурадир. Яхши архитектор бўлиш учун архитектуравий лойихалаш асослари фанининг аҳамияти каттадир.

Шундай экан архитектуравий лойихалаш асослари фанининг асосий босқичларидан бири бу ижодий изланишдир. Меъмор тасаввуридаги ғояларини ижодий фаолиятида ифодалашда албатта биринчи бўлиб ўз ғоясини қоғозга туширади ва архитектуравий композиция, архитектуравий графикадан кенг фойдаланади. Архитектуравий композиция ва графика ижодий ишларни аниқ ёрқин ифодаловчи турларидан бири хисобланади. Кўпгина мутахасислар таъкидлашича, архитектуравий лойихалашда ижодий изланиш босқичининг роли катта эканини эътироф этишган. Маълумки ҳар қандай бино ва иншоот геометрик шакллардан хажмлардан тузилади. Уларнинг ўзаро муносаб бирикмаларини кўришимиз мумкин. Ана шундай геометрик шаклларни қўллаб, муносаб тамоилларини ишлатиб меъморий такомиллашган бино ва иншоотлар лойихалашнинг сир ва асорларини кўрсата беришда биринчи ғояни қўлда, графикада бажариш талаб этилади. Лойиха бажарилишидан олдин, вазифасига қараб ижодий изланиш босқичи бошланади, бунда ҳар қандай

лойихада инсонлар учун ўзига хос қулайлик ва шинамлик яратишгина эмас, балки инсоннинг гўзалликка бўлган эҳтиёжини қондириш, у яшаётган жамият маданий ҳаёти, халқчил миллий анъаналари ва илғор эстетик туйғуларини ўзида акс эттириш каби вазифалар ҳам киради. Шу боисдан архитектурада муайян ҳаёт тарзи, давр тафаккури ва талаби, муайян эстетик ва мафкуравий эҳтиёжлар, ғоялар мажмуаси ўзининг моддий ва бадий ифодасини топади.

Ҳар қандай муҳит ҳам одамлар руҳиятига, онгининг шаклланишига таъсир кўрсатади, чунки архитектурада қўлланиладиган бирор бир моддий муҳит жозибали кўринишга эга бўлади ва улар инсонларга ижобий ва салбий таъсир этиши мумкин. Архитектура анашу инсонлар эҳтиёжига мос қулайлик, шинамликдан ташқари эстетик гўзаллик талабларига ҳам жавоб бера олиши керак .

Бино ва иншоотлардаги меъморий бадий яхлитликни таъминловчи, услуб ва қоидаларни лойиҳалаш жараёнига самарали қўллаш архитектуравий лойиҳалаш ғоя, клаузура, эскиз босқичларининг ўрни каттадир. Албатта биринчи ўринда архитектуравий лойиҳалаш фанини назарда тутамиз ва ҳар қандай лойиҳаланган архитектуравий лойиҳалаш фанининг ўрнини сезамиз, лекин шуни айтиш керакки, лойиҳалашда ижодий изланиш босқичлари бир бирига чамбарчас боғлиқдир ва айнан лойиҳа ишини бажаришдан олдин, биринчи навбатда эскиз ғоя кўринишини графикада компоновка (жойлаштириш) қилиш билан бошланади. Шундай экан архитектуравий графика, архитектуравий композиция фанларининг архитекторлар, дизайнерлар, рассомлар, қурувчилар ва чизма билан боғлиқ барча соҳа ходимлари ва мутахассислар учун айнан керакли фан сифатида қаралади.

Хозирги кун технологияни шиддат билан кириб келиши, таълимда, ишлаб чиқаришда купгина ютуғларга эришган булсақда, архитектуравий лойиҳа ишларини компьютер графикасида бажарилаётганини курамиз. Қўлда бажарилган ишнинг кетма -кетлик жараёнида талаба ҳар бир чизиқнинг ўрнини, соя чиқариш, биринчи, иккинчи режада кўринишидаги тушган ва ўз сояларини ҳис қилишни ўрганади. Архитектура кундан кун ривожланиб бораётган бир пайтда, ҳар бир ижодкор бу соҳада айнан графика йўналишида қоғозга ўз ғоясини туширади, ҳамда ижодий изланиш босқичи талаба тасаввурдаги шаклни ифода этишда ва унга ерк беришда қулайдир.

Шундагина янги инновацион ғоялар, янгиликлар, ижодий қирралар намоён бўла бошлайди. Ижодий изланиш босқичида талаба ўз ғоясини ифода этиш имконияти катта деб биламан. Ижодий изланиш босқичи икки қисмдан иборат: клаузура ва эскиз-ғоя. Клаузурани бажариш жараёнида объектнинг атроф муҳит ва конкрет шароитлар билан боғлиқ бўлмаган онгдаги туликсиз аксини кўрамиз. Эскиз ғояда лойиҳаланаётган объектнинг бирламчи ғоясини, ярим сезгирлик шаклидаги бирламчи таҳлилларни кўрамиз.

Клаузура мунтазам машқлар усулига айланганлигида, унинг таълим тарбиявий ахамияти янада кучаяди. Образли вариантлар ишлаб чиқаришда композицион қобилиятларини, тасаввурни ва топқирликни ривожлантиради; талабаларни

тезкор реакцияга, диққатни жамлашга ўргатади; диққат эътиборни янада кўчайтиришга, фикр ва хотирани шиддат билан ишлашга мажбур қилади. Қўлда айнан графика йўналишида бажарилган ижодий изланиш ғояси меъморий лойиханинг хиссий бадиий мафтункорлигини янада оширади. Ўзбекистон Республикаси биринчи президенти И.А. Каримовнинг "Биздан келажак авлодларга озод ва обод Ватан қолсин!" — деган даъватлари, аввало, биз архитекторларга қарата айтилган, деб биламиз. Бу улкан вазифани рўёбга чиқариш биз архитекторларнинг, ёш авлод - бўлажак мута-хассисларнинг муқаддас бурчидир.

Адабиётлар рўйхати:

1. “Архитектуравий лойихалаш асослари” ўқув қўлланма – Т., ТАҚИ.
2. Уралов А.С., Рахимов А.Қ., Саидова В.А. “Архитектуравий композиция ва лойихалаш асослари” ўқув қўлланма – Самарқанд, СамДАҚИ, 2005.
3. Розикбердиев М. Кичик архитектура шакллари, Т., ТАСИ., 1995 й.

Тасвирий санъатда манзара жанри Рашид Тимуров ижоди мисолида

Барноева Ш.В., Хасанова Х.Б., СамДАҚИ

Манзара жанри – табиатнинг турли кўринишларин тасвирий санъатда акс эттирилишидир. Тоғ, ўрмон, денгиз, шаҳар ва қишлоқ манзараларининг кўринишлари аниқ бир мазмунни англатса бундай асарлар манзара жанрига тегишлидир. Гап манзара жанри ҳақида кетар экан, манзаранинг моҳир усталари Клод Лорен, Шишкин, Левитан, Н.Карахан, И. Ҳайдаров, Н. Қўзибоев, Ў.Тансиқбоев ва бошқа машҳур рассомлар ижодини мисол келтириш мумкин.

Манзара жанри мустақил равишда биринчи бор Хитойда VI асрда вужудга келган. Хитой рассомларининг манзаралари жуда ҳам шеърӣ ва илоҳийлаштирилган қилиб тасвирланган. Улар дунё табиатининг бениҳоя чексиз тасаввурларини бериб ўзига тортади. X асрда яшаб ижод қилган рассом Дунь Юаньнинг “Дарё манзараси” ипакли матода тушь билан ишланган. Унда сув юзи чексиз, муҳит чегарасиз туюлади, узокда эса юшоқ туман қопланганини кўрамыз.

Ўзбек рангтасвир санъати ичида манзара жанри алоҳида ўринни эгаллайди. Бетакрор табиатнинг турфа ранглардаги кўриниши рассом мўйқалами остида гўзал манзарали асарга айланади. Туғилиб ўсган юртнинг манзарасидан илхомланиб, ижодининг деярли барча қисмини пейзаж, меъморий пейзаж асарлари яратишга бағишлаган рассомлардан бири бу самарқандлик рассом Тимуров Рашид Мухаммадовичдир.

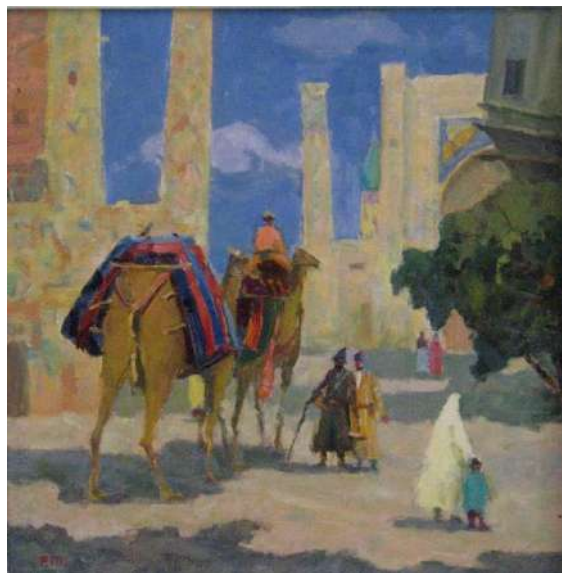

Р.Тимуров 1912 йилда Бухорода таваллуд топган. 1930 йилда эса, Самарқанд шахрига кўчиб ўтади.

Болалигидан рангтасвирга бўлган қизиқиши уни рангтасвирчи рассом бўлишга етаклайди. Айнан шу ният билан у 1932 йилда Самарқанд бадиий билим юртига имтихон топширади. Билим юртда унга машхур педагог-рассом Павел Беньков тахсил беради.

Ўз даврининг илғор қарашлари, ўз услуб ва ғояларга эга бўлган П.Беньков ёш Тимуровга рангтасвирнинг кўплаб сир-синоатларини ўргатади. Пейзаж ва меъморий пейзажга бўлган қизиқиш, шарқона колоритнинг ўзгача талқини-буларнинг барчаси устоздан шогирдга ўтган хусусиятлардир. Шунинг учун бўлса керак, Р.Тимуров ижодининг илк кунлариданоқ “Менинг шахрим”, “Самрқанд”, “Шохи-зинда”, “Бибихоним” деб

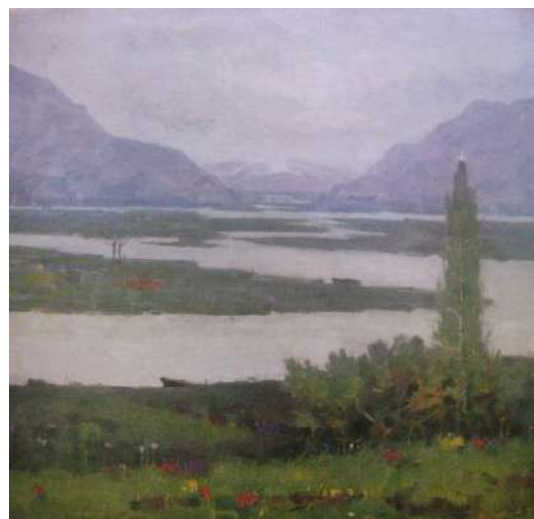

номланган кўплаб асарлар яратади. Танлаган касбига бўлган жавобгарлик, рассомни бошқа соҳалардаги жавобгарликка ҳам ундайди. У 1945 йилдан то 1970 йилга қадар Ўзбекистон рассомлар уюшмаси, Самарқанд бўлимида масъул котиб лавозимида фаолият юритади. Эл-юрт олдида қилган хизмати эвазига рассом, 1959 йилда “Мехнат фахрийси” медали билан тақдирланади.

Ижодкор учун кўрғазмаларда қатнашиш, ўз шахсий кўрғазмаларини ташкиллаштириш энг муҳим мезонлардан бири ҳисобланади. 1962 йилда рассомнинг 50 йиллигига

бағишланган юбилей кўрғазмаси Тошкент шахрида бўлиб ўтади. Орадан кўп вақт ўтмай 1968 йилда Р.Тимуров “Ўзбекистонда хизмат кўрсатган санъат арбоби” деган юксак унвонга сазовор бўлади. 1977 йилда эса, “Мехнат фахрийси” унвонини кўлга киритади.

Турли жанрдаги композициялар, портретлар рассом ижодида мавжуд, аммо унинг қалбига яқин бўлган мавзу, архитектуравий пейзаждир. Одатда рассомлар, меъморий обидаларни ўзгача нигоҳ билан кўришади. Кимдир учун бу маданий ёдгорлик, яна кимдир учун эса, тарихни эслатиб турувчи этнографик объект, учунчилар учун эса, у ижод илхом манбаи ҳисобланади. Шу учинчилар қаторига Р.Тимуровни ҳам киритса бўлади. Кўк гумбаз обидаларнинг ғиштидаги жилолар, масжид, мадраса пештоқидаги кошинларнинг такрорланмас ранглари, рассом асарларида бирин-кетин ўрин эгаллайди.

Рашид Тимуров ўз ижодий фаолияти давомида Тошент ва Самарқанд шаҳарларида кўплаб кўрғазмаларда иштирок этган, юбилей кўрғазмалар

уюштирган rassomdir. Бугунги кунда унинг асарлари кўплаб шахсий коллекцияларида, Россиянинг Третьяковка галереясида, Россия Давлат Шарк давлатлари санъати музейида сақланмоқда.

Фойдаланилган адабиётлар:

1. Нигора Ахмедова. Живопись Центральной Азии XX века: традиции, самобытность, диалог. Ташкент, 2004 г.
2. Вера Жосан. Рядом с художниками. “SAN’AT” 2009 г.

Urgut shaharsozligining paydo bo’lishi va rivojlanish yo’llari *Sam DAQI 101- SH va QAYJKQ guruh magistranti Bahronov. B. S.*

Urgutga kelishga ishtiyoqmand kishilarni faqatgina uning tabiati, osmono’par tog’lari, muzdek buloqlarining mehri tortmaydi. Urgutning o’zi qadimiy bo’lganidek, bu yerda o’zbek xalqining uzoq tarixidan hikoya qiluvchi nodir obidalar – me’morchilik yodgorliklari ham mavjud. Urgutning Ravotxoja, Qoratepa, Omonqo’ton, Chorchinor singari go’shalar bu tumanga tashrif buyuruvchi sayyohlarda biro lam taassurotlar uyg’ota oladi.

XIV-XV asrlarda Omonqo’ton g’oyat xushmanzara joyga aylandi, temuriylar bog’lar barpo etib, bu yerni o’z oromgohlaridan biri deb bilishdi. Oldin ham aytganimizdek, Amir Temur 1398-yilda qurdirgan Taxti qorachabegim (keyinchalik Taxtiqoracha nomini olgan) saroyining atrofi juda ko’rkam bog’ bo’lgan. Tarixchi Ibn Arabshohning yozishicha, Taxtiqorachadagi bog’ shunchalik qalin daraxtzor ekanki, agar ichida ot yo’qolib qolsa olti oyda ham topish qiyin bo’lgan.



Samarqand viloyatidagi Urgut tumanidagi zamonaviy arxitekturaviy namuna.

Urgut tumani Samarqand viloyatining janubi-sharqiy qismida joylashgan. 1926 yil 29 sentyabrda tashkil etilgan. Maydoni 1,12 ming km². Aholisi 348,2 ming kishi, asosan, o’zbeklar, shuningdek, tojik, rus, tatar, yahudiy, ozarbayjon va boshqa millat vakillari ham yashaydi. O’rtacha zichligi 1 km² ga 310,9 kishi (2005). Tumanda 1shahar (Urgut), 12 qishloq fuqarolari yig’ini bor. Markazi — Urgut shahri Tuman Zarafshon tog’ tizmalarining davomi bo’lgan Chaqilikalon va Qoratepa torlarining yon bag’irlarida joylashgan. Sharqiy, janubiy va g’arbiy qismlari past-baland tekislik bo’lib, bir qancha soyliklar bor. Iqlimi keskin kontinental. Chaqilikalon va Qoratepa tog’lari orasidagi Taxtaqoracha dovoni (1675 m) orqali Katta O’zbekiston trakti o’tadi. Marmar, ohaktosh, marganes, mis, vol’fram va boshqa foydali qazilmalar bor.

Oqqo'rg'on, G'jduvonsoy, Urgutsoy, Qoratepasoy, Darg'om, Yangiariq, Yangi Urgut va boshqa kanallar bor. Xo'jaligining yetakchi tarmoqlarini Qishloq xo'jalik mahsulotlarini qayta ishlash, qurilish va mahalliy sanoat tarmoqlari tashkil etadi. O'rta va kichik korxonalar, mikrofirmalar bor. Meva, go'sht, sutni qayta ishlash, non pishirish, qandolatchilik, har xil salqin ichimliklar ishlab chiqarish korxonalari, ta'mirlash korxonalari ishlab turibdi. "Urg-Gazkarpet", "Urg-ANTET YaShAM, "Urgut qoplon", "Urgut SamNegin" gilam ishlab chiqarishga ixtisoslashgan qo'shma korxonalar faoliyat ko'rsatadi. Marmar toshni qayta ishlaydigan "UrgutLADOMarmar", qurilish buyumlari ishlab chiqaradigan "Samplastik", tamakini qayta ishlaydigan "UzBAT" qo'shma korxonalari ishlab turibdi. Tumanda hunarmandchilik qadimdan rivojlangan. Qishloq xo'jalik g'alla, sabzavot, kartoshka, meva, uzum hamda chorvachilik mahsulotlarini yetishtirishga ixtisoslashgan. Sug'oriladigan yerlarga paxta, don ekinlari, kartoshka, sabzavot va poliz ekinlari, yem-xashak ekinlari ekiladi. 1,4 ming ga yer bog' va tokzor bilan band. 380 dan ziyod fermer xo'jaligi faoliyat ko'rsatadi. Tuman jamoa va xususiy xo'jaliklarida qoramol, qo'y va echki, parranda, yilqi boqiladi. Pillachilik rivojlangan. 127 umumiy ta'lim maktabi, 2 maxsus sog'lomlashtirish internati faoliyat ko'rsatadi. 70 jamoat kutubxonasi, madaniyat uylari bor. 8 kasalxona, 36 qishloq davolash bo'limi, 27 feldsher- akusherlik punkti va boshqa tibbiy muassasalar, dam olish maskanlari va yozgi oromgohlar aholiga xizmat ko'rsatadi. 1992 yildan "Chinor" tuman televideniesi eshittirishlar olib boradi.

Ozbekiston Respublikasining Prezidenti, Shavkat Mirziyoyev Urgutda erkin industrial zonani tashkil qilishni taklif etdi (06.10.2016) Ozbekiston Respublikasining Prezidenti, Shavkat Mirziyoyev joylarda ijtimoiy-iqtisodiy islohotlarning borishi, sanoat, qishloq xojaligi va ijtimoiy sohalarida amalga oshirilayotgan keng kolamli ishlar bilan yaqindan tanishish maqsadida shu yilning 5-oktyabr kuni Samarqand viloyatiga tashrif buyurdi, Shavkat Mirziyoyev viloyatga tashrifini Ozbekiston Respublikasining Birinchi Prezidenti Islom Karimov qabrini ziyorat qilish bilan boshladi, Samarqandda tramvay qatnovi qayta tiklanadi Oz safari davomida Urgut tumanida boldi, Mirziyoyev u yerda tashkil qilingan sanoat zonasini ham borib ko'rdi. "Ozbekiston Respublikasi Prezidenti Urgut tumanining resurs bazasidan samarali foydalanish, sanoat va eksport salohiyatini yanada rivojlantirish, investitsiya va ilg'or texnologiyalarni jalb etish maqsadida Urgut erkin industrial zonasi tashkil etilishini alohida qayd etdi".

Shuningdek, tuman yerlaridan unumli foydalanish, xususan, adirli yerlarga yong'oq, bodom, tok, unabi kabi ekinlar ekish maqsadga muvofiqligi qayd etdilar. Yig'ilishda Urgut tumani misolida viloyatni istiqbolda ijtimoiy-iqtisodiy rivojlantirishning kompleks dasturi ko'rib chiqilgan. Bugungi kunda O'zbekistonda uchta iqtisodiy zona faoliyat yuritmoqda — 2008-yilda tashkil etilgan "Navoiy" industrial-iqtisodiy zonasi (Navoiy viloyati), 2012-yilda tashkil etilgan "Angren" maxsus industrial zonasi (Toshkent viloyati), 2013-yilda tashkil etilgan "Jizzax" maxsus industrial zonasi hamda uning Sirdaryo viloyatidagi filiali. Mirziyoyev, shuningdek, viloyatning shahar va tumanlari markazlarida yangi uy-joylar barpo etish, muhandislik-kommunikatsiya va ijtimoiy infratuzilmani yanada rivojlantirish,

xususan, ichki yo'llarni ta'mirlash, ichimlik suvi ta'minotini yaxshilash asosida aholining turmush sharoitlarini yanada yuksaltirishga doir masalalarga alohida e'tibor qaratdilar. Yig'ilishda viloyat va tuman byudjetlarining moliyaviy-iqtisodiy salohiyatini oshirish bo'yicha dolzarb vazifalar, eksport prognozlarini bajarish, yig'im-terim ishlari, kuzgi ekinlarni ekish, oziq-ovqat xavfsizligi va narx barqarorligini ta'minlash, uy-joylar va ijtimoiy obektlarning kuzgi-qishki mavsumga tayyorligi, tibbiy-ijtimoiy xizmatlar sifatini yaxshilash, viloyat iqtisodiyotining barcha sohalari uzluksiz ishlashi masalalari muhokama qildilar.

Саноат дизайни йўналишида қаламтасвир фанини ўқитишнинг долзарблиги

Ғойибов Б.Б ТошДТУ

Ўзбекистон Республикаси мустақилликка эришгандан сўнг, замонамизнинг энг асосий долзарб вазифалардан бўлган, таълим тизимини ислоҳ қилишга катта эътибор берилмоқда. Кадрлар тайёрлаш миллий дастурини босқичма-босқич амалга ошириш, саноати илғор, иқтисоди ривожланган давлатлар Олий таълим муассасалари тажрибасини ўрганиб илғор замонавий ўқув технологиялари асосида янги таълим дастурини ишлаб чиқиш ва жорий этиш бўйича кенг кўламли ишлар олиб борилмоқда.

Европа ҳамжамияти олий таълимни глобаллашувига АҚШ, Канада, Япония, Хитойбилан ҳамкорлик дастурлари орқали кўмаклашмоқда. Янги ҳамкорлик уюшмалар, қўшма дастурлар, маърузалар, монографиялар ва бошқаларни таълим тизимининг интернационаллашувидаги аҳамиятига мисол сифатида кўрсатиш мумкин. Таълимнинг интернационаллашувига сабаб бўлаётган ўзаро ҳамкорлик фаолиятини кўрсата оладиган мутахассисларни тайёрлаш ҳар қачонгидан ҳам боғлиқ бўлмоқда.

Саноат ишлаб чиқариш соҳасида олий маълумотли кадрлар тайёрлаш сифатини замон талаблари даражасига кўтариш, янги техника ва технологияларни яратиш, уларни ишлаб чиқаришга жорий этиш ва улардан унумли фойдаланиш қобилиятига эга бўлган кадрларни тайёрлаш, техника таълимини ишлаб чиқариш ва илм-фан билан интеграциясини янада кучайтириш, мазкур кадрларни тайёрлашда ҳар бир минтақа ҳудудида фаолият кўрсатаётган ишлаб чиқариш корхоналарининг истиқболий ривожланишини назарда тутган ҳолда режалаштириш ва амалга ошириш, бугунги кунда олий техника таълимини такомиллаштиришда муҳим масалалардан бири бўлиб қолмоқда.

Республикамизда саноат ишлаб чиқариш соҳалари жадал суръатда ривожланмоқда, юқори ишлаб чиқариш технологиялари асосида замонавий ишлаб чиқариш корхоналари фаолият юритмоқда. Янги саноат турлари транспорт воситалари, маиший техника, мебел, енгил саноат маҳсулотлари ишлаб чиқарилмоқда. Замон талабига мос саноат маҳсулотлари намуналари дизайнини яратиш ва ишлаб чиқаришга жорий этиш бўйича юқори малакага эга бўлган дизайнерларни тайёрлаш ўқитиш давр талабидир.

Қаламтасвир фани тасвирий санъат ва дизайн соҳасининг энг муҳим фанлардан бўлиб оддий геометрик шаклдан инсон қоматини тасвирлашга бўлган ўқув жараёнини ўз ичига олади. Тасвирий санъатнинг барча турлари - рангтасвир, графика, ҳайкалтарошлик, амалий санъат, дизайн йўналишлари бўйича таълим олаётган талабалар бир хил ўқув режа асосида ўқитиладилар. Фан бўйича қўйиладиган талаблар деярли бир хил.

Етакчи хорижий Олий таълим муассасалари тажрибаси аксинча соҳасига қараб қаламтасвир фанини ўқитишда янгича ёндашишни замонавий таълим технология асосида қайта ишлаб амалда жорий этишни талаб этмоқда. Саноатда қаламтасвир фани собиқ Шўро даврида ҳам қисман ўқитилган, бўлғуси инженер муҳандислар учун мўлжалланган бўлиб, асосан чизмачилик фани талаблари асосида тузилган ва ижодий фантазия ва қаламтасвир фани талабларидан йироқ холда тузилган дарсликдан иборат эди.

Тасвирий санъатнинг асосий қонунларидан бўлган перспектива фазовий қисқаришни чуқур ўзлаштириш ва уни амалда қўллаш учун дастлабки амалий машғулотларда оддий геометрик жисмлар ёки уй-рўзғор буюмлари, уй жихозлари, стол, стул ва шкафларни тасвирлашда кейинчалик босқичма-босқич топшириқларни мураккаблашган маиший техникалар, транспорт воситаларини перспектива асосида қуриш малакасини шакллантириш муҳим рол эгаллайди. Саноатда қаламтасвир фанини ўқитишда яна бир муҳим жihat, соҳа бўйича ўқитиладиган турдош фанлар билан қўшиб ўқитиш фанни ўзлаштиришда муҳим ўрин тутди. Лойихалаш, ҳажмли композиция, эргономика, бионика фанлари бевосита қаламтасвир фанининг ўқитишда берилган топшириқларни турдош фанлардаги ва топшириқлар билан боғлиқ равишда ўқув дастурини тузиш ва дарсга жорий этиш фанни ўзлаштиришда катта рол ўйнайди.

Саноатда қаламтасвир фанининг ўқитишда ашёлар тузилиши ва структурасини билиши ва дастлаб графитли қаламлар (қаттиқ ва юмшоқ) ретуш, кўмир қалам, соус, сангина фломастер, маркер, туш билан ишлаш малакасини ўзлаштириш соҳа бўйича муҳим аҳамиятга эга. Саноатда қаламтасвир фанини замонавий технология асосида янги дастурини тузиш ва фаннинг тубдан ислоҳ қилишни давр тақозо этмоқда. Қуйидаги малакавий талаблар асосида ишчи ўқув режа ва ишчи дастурини ишлаб чиқиш ва ўқув жараёнида жорий этиш мақсадга мувофиқ:

- Тасвирланаётган жисм ва объектларни конструктив тузилишини фазовий қисқариш қонунлари асосида таҳлил қилиш;
- Қоғозда тасвирланаётган жисм ва объектларни тўғри жойлаштириш;
- Қуришда буюм ва объектларнинг кўринмайдиган томонларини ҳам кўрсатган холда конструктив қуриш;
- Перспектива - фазовий қисқариш қонунларини амалда қўллаш;
- Геометрик жисмлардан композиция тузиш;
- Замонавий саноат маҳсулотлари (уй маиший жихозлари, мебел, транспорт воситалари)ни янги моделлар эскизини яратиш;

- Бионика ва эргономика фанлари асосида компьютер графикасида турли скетчлар ярата олиш;
- Рангларни хусусиятларини билиш, турли ашёлар ишлаш билан малакасини шакллантириш;
- Статик ва динамик композициялар тузиш;
- Объектлар фактураси ва текстурасини чуқур таҳлил қилиш ва амалда қўллаш;
- Техникавий ижодни шакллантириш;
- Хорижий етакчи ОТМлар соҳага оид янгиликлар ва ютуқлари билан мунтазам равишда танишиб бориш;

Дизайн соҳаси тараққиётининг ривожланиш махсули бўлиб, кундалик турмуш ва ишлаб чиқаришнинг барча соҳалари турларига: меъморчилик, интерьер, ландшафт, либос, саноат махсулотлари ишлаб чиқаришнинг тармоқлари, реклама ва машинасозлик ва транспорт воситалари каби барча соҳаларни қамраб, янги (эксклюзив) қулай (комфорт) ишланмалар намуналарини яратишда муҳим омил ҳисобланади ва соҳа бўйича ўқитилаётган: Лойихалаш, бадий конструкциялаш, макетлаш, эргономика, бионика ва хайкалтарошлик, рангтасвир фанлари билан боғлаб ўқитиш ва соҳа бўйича олган билим ва кўникмаларини янада мустахкамлашга, босқичма-босқич малакаларини мукамаллаштириб ижодий тафаккурларини янада ривожланишига муҳим рол ўйнайди.

Саноатда қаламтасвир фанидан ишчи ўқув дастури, ишчи ўқув режаларини тузишда турдош фанлардаги кўрсатилган вазифаларни ва лойихаланаётган буюмларни намуналарини қўллашни, мустақил иш вазифа ва топшириқларида янги махсулотлар эскизларини яратиш, бадий конструктив тузилиш, яхлит шакл ва композицион ечими, эргономик ва бионик қонун-қоидаларини амалда қўллаш, фазовийликни хис қилиш, ғояни тез амалда бажариш кўникмасини шакллантириш учун турдош фанлар талабларини умумлаштириб ўқитиш лозим. Ўқув дастурларини мувофиқлаштириб тузиш ва оддийликдан мураккаблашган топшириқ дасутрларини ишлаб чиқиш ва амалиётда қўллаш ўқув жараёнидан олган билимларини мустахкамлашга тез фикрлаш ва ғояни тез ифодалаш кўникмасини шакллантиради.

Соҳа бўйича ўқув аудиторияларининг замонавий талаблар асосида моддий техник базасини яратиш ва янги ўқув дастурлар асосида таълим тизимига жорий этиш, бўлғуси дизайнерларнинг соҳа бўйича билим ва малака кўникмаларини шакллантириш, ижобий натижа бериб юртимиз иқтисодиёти ва саноати ривожини учун малакали дизайнерлар тайёрлаш учун муҳим аҳамиятга эга.

Цветовое решение малогабаритного жилого помещения

*Джураева Гулчехра Нуруллаевна. Преподаватель кафедры Дизайна «ЛДиИ»
Архитектурного факультета СамГАСИ,
Студентка 302-группа ДИ Архитектурного факультета СамГАСИ
Рахимова Мафтуна*

Ваша квартира не отличается большой площадью? А у Вас сложился стереотип, что малогабаритные квартиры неуютные и непрактичные? Это не причина расстраиваться. Решение есть!

При создании уютного интерьера в небольшой квартире следует руководствоваться несколькими основными правилами. Поговорим о методах визуального увеличения границ пространства.

Цветовая гамма — значимый элемент интерьера помещения, поскольку цвет присутствует во всех отделочных материалах и элементах декора. Никто не может комнату сделать физически больше, но используя верные цвета, выбирая правильные архитектурные решения, вы можете сделать так, что это пространство будет казаться больше.

Нужно помнить, что есть цвета, которые очень плохо выглядят при тусклом освещении: красный, оранжевый, коричневый, черный. Они как губка впитывают солнечный свет и почти не отражают его обратно в комнату. Другие цвета более бледные: светло-зеленый, голубой, почти не поглощают свет, они отражают его. Свет хоть и выглядит белым, состоит из спектров, поэтому, когда свет попадает на стены, окрашенные в красный цвет, большая часть спектра поглощается, кроме красного, который отражается, именно по этой причине подобные цвета затемняют и уменьшают пространство. Форма помещения с плотным цветовым сочетанием воспринимается как подлинная, но ощущается ограничение пространства

(рис. 1). Чем бледнее цвет, тем больше света будет в вашей комнате, что способствует визуальному расширению (рис. 2).



Рисунок 1. Пример комнаты в насыщенных цветах



Рисунок 2. Пример комнаты в малонасыщенных цветах

Например, белый цвет является отличным фоном, который объединяет все предметы, словно погружая их в единую атмосферу. В интерьере белый цвет в чистом виде почти никогда не используется, большие белые поверхности несколько утомляют глаз (рис. 3). Как правило его дополняют другие цвета, что смотрится более живо и уютно (рис. 4). Белый цвет хорошо использовать

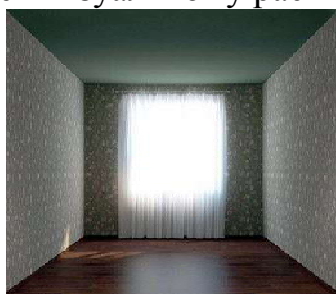
на потолке. Белый потолок — универсален, он неповторимо сочетается со всеми без исключения цветами. Одним из его достоинств считается способность иллюзорно приобретать легкий оттенок цвета стен, поэтому белый потолок в любом помещении с любым цветом будет смотреться выигрышно. Еще один плюс в том, что он зрительно расширяет пространство. Что касается теплоты или холодности белого, то в оформлении жилища лучше использовать молочно-белый (теплый оттенок белого) в сочетании с холодными цветами стен. На белом фоне все краски звучат ярче, поэтому в качестве акцентов можно использовать самые светлые оттенки: бледно-синий, пшеничный, песочный, сиреневый, светло-зеленый (рис.5).



Рисунок 3. Пример интерьера с использованием только



Рисунок 4. Пример интерьера с использованием только

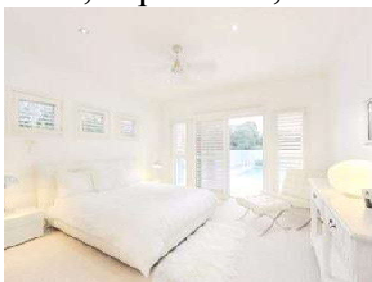

Рисунок 5. Пример интерьера с одним акцентным цветом

Цвет, как известно, способен зрительно удлинять или сокращать, сужать или расширять пространство. Так выделяют отступающие и выступающие цвета. Отступающие называются цвета холодной гаммы (рис. 6), выступающие — теплые (рис 7). Известно, например, что оттенки синего особенно хороши для небольших помещений, голубой зрительно сглаживает острые углы и несколько удаляет предметы. А теплые тона, например оранжевый, желтый наоборот визуально приближают их. Такое решение можно проследить в журнале «Уютные квартиры» 2011 года (рис. 8). Комната выполнена в холодных сине-голубых оттенках, которые расширяют тесное пространство и создают ощущение прохлады. Присутствует вертикальный рисунок на стене, который визуально увеличивает высоту комнаты. Также отличным выходом является встроенная ниша в стене, для тех, у кого не хватает места для ночного столика.

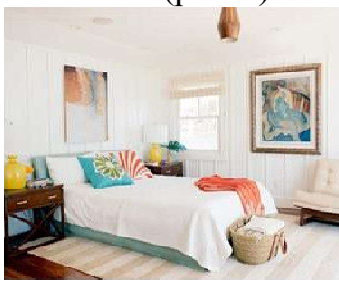

Рисунок 9. Примеры использования монохромной гаммы в интерьере жилого помещения

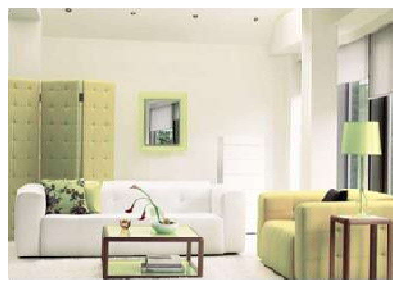
Если же рискнули выполнить дизайн комнаты в полихромном (многоцветном) цветовом решении, это будет выглядеть значительно уютней, если правильно подобрано сочетание теплых и холодных цветов. Стены

дизайнеры советуют выбирать холодных оттенков, а мебель поискать теплых цветов. Холодный, полупрозрачный голубой цвет прекрасно сочетается с теплым коричневым (рис. 10). Центральный элемент данного интерьера — ковер и журнальный столик. Разные оттенки шоколада появляются на подушках и декорациях по стенам комнаты. Это классическая зимняя палитра будет уместна и в детской комнате, и для комнаты мужчины или женщины. Если вы серьезный человек Вам подойдет лаконичный интерьер на основе серых оттенков в сочетании с пыльно-бежевым цветом. Нейтральные тона помогут отдохнуть от городской суеты и сделать комнату визуально просторней (рис. 11). Глоток свежей природы можно ощутить от зеленого цвета. Синтез оттенков весенней гаммы в сочетании с серым и рыже-коричневым хорошо впишутся в гостиную, где окна выходят на юг (рис. 12).



Рисунок 10. Пример сочетания голубого и коричневого цветов в интерьере



Рисунок 11. Пример использования серых и бежевых оттенков

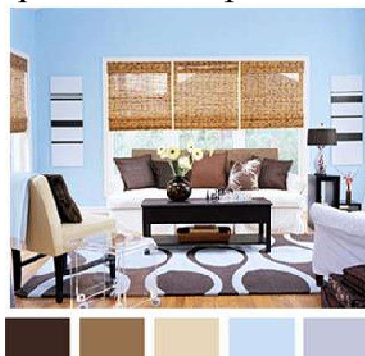

Рисунок 12. Пример сочетания теплых и холодных цветов

Подбирая цветовую гамму, следует учитывать назначение комнаты и стороны, на которые выходят окна. Теплые цвета подбирают для комнаты, где окна выходят на северную сторону. Это создаст чувство теплоты и комфорта. Если окна выходят на юг, можно воспользоваться и теплыми, и холодными цветами. Важную роль играет восприятие цвета. Цвет оказывает огромное влияние на настроение и работоспособность. При подборе цветовой гаммы помните, что цвет, который вы увидели на маленьком квадратике в таблице, на большой стене будет восприниматься более глубоким и интенсивным, поэтому подстрахуйтесь — возьмите колер на один-два тона светлее, чем тот, который вы действительно хотите.

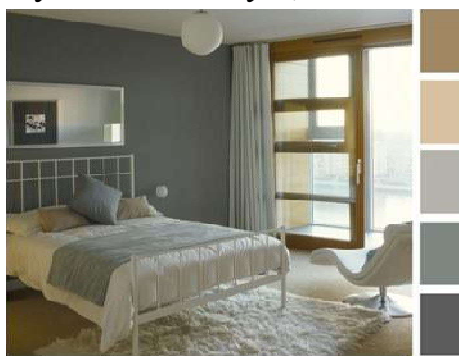
Таким образом, цвет — это сильнейший инструмент декора, способный моментально решить проблемы малогабаритного пространства, создавая нужную атмосферу. Именно цвет является единственно важным элементом, который отражает настроение, стиль и способен решить проблемы малогабаритных помещений.

Список литературы:

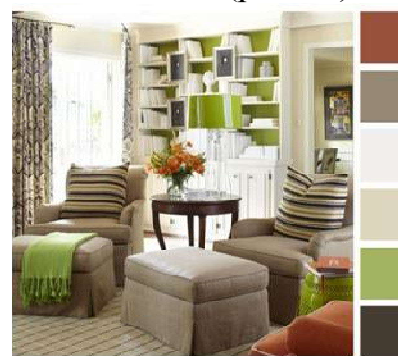
1. Айсмен Л. Дао цвета. М.: Эксмо, 2005. — 173с.
2. Гилл Марта. Гармония цвета. Естественные цвета. М.: АСТ; Астрель, 2006. — 108с.
3. Иттен И. Искусство цвета. Издатель: Д. Аронов, 2004 г. — 95с.

4. Фрилинг Г., Ауэр К. Человек — цвет — пространство. М.:Стройиздат, 1973. — 141с.

Миллий ва анъанавий устахона уйлар ва маҳалла марказларида хунарманчилик марказларининг қурилиш тажрибалари

СамДАКИ «Кишлоқ ҳудудларини архитектура-лойихавий ташкил этиши» кафедраси ассистенти Бокиева НАФИСА Сулаймоновна.

4-босқич «Кишлоқ ҳудудларини архитектура-лойихавий ташкил этиши» талабаси Махрамова Дилфуза Абдумадатовна

Ўзбекистон тарихий шаҳарларида маҳаллаларнинг ривожланиши ва шаклланишини ҳар бир регион шаҳарларига ўзига хос ва мос бўлган. Масалан Бухоро шаҳри Жариблар ва Маҳалларга бўлиниб уларнинг марказлари гузар бўлган. Бухоро шаҳри XIX асрнинг охири ва XX бошларида 12 та жарибларга бўлиниб, ҳар бир жарибда 5-7 та маҳала бўлган. Маҳалла маркази структурасида албатта Маҳалла масжиди, болаларни ўқитадиган мактаб, ҳовуз, Маҳалла маъмурияти, савдо дўкони, нонвойхона кичик бозорча бўлган. Маҳаллани бошқаришда масжиднинг роли ниҳоятда катта бўлган. XIX асрнинг охири XX асрнинг бошларида Самарқанд шаҳри 7 та даҳага бўлинган, унинг таркибида 30 дан ортиқ маҳалла бўлган. Маҳаллани бошқаришда масжиднинг роли ниҳоятда катта бўлган. XIX асрнинг охири ва XX асрнинг бошларида Тошкент шаҳри 5 та даҳага бўлиниб, унинг таркибида 30 дан ортиқ маҳалла бўлган. Маҳалла марказида, маҳалла масжиди болалар ўқийдиган мактаби билан ёки усиз ҳовуз, нонвойхона, бозорча ва чойхона, дўконлар бўлган. Айрим Маҳаллаларда ҳовуз бўлмаган. Хоразмда даҳа ва маҳаллалар бошқа номлар билан юритилган, лекин моҳияти бир. Хива шаҳри 7 та мавзе-елотларга бўлинган ва унинг таркибида 67-тадан ортиқ масжид ҳовлидан иборат бўлган. Масжид ҳовли марказида эса масжид, майдонча дўконлар бўлган.

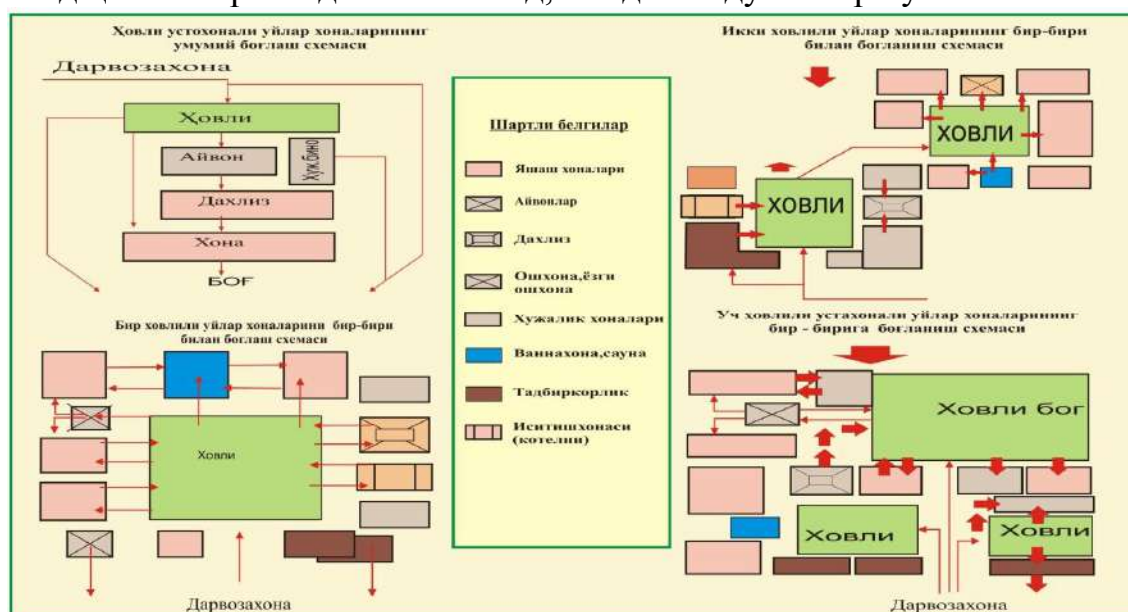

Ҳаммага маълумки, Самарқанд шаҳри олтин водий ва жаҳоннинг пойтахти сифатида жаҳон сивилизациясидан бири ва унинг бетакрор маданий меъроси

бутун дунё олимлари, архитектор, тарихчилар, этнографлар, археологлар ва бошқалар қизиқишлари ниҳоятда каттадир. Шу боисдан, ЮНЕСКО ва “Ага-хон” фондлари Самарқанд шаҳри тарихий қисмидаги анъанавий халқ уйлари ва маҳалаларни қайта тиклаш ва уларни сақлаб қолиш борасида бир қанча лойиҳа таклифлар ишлаб чиқилди. Буларнинг ичида, Рухобод меъморий ёдгорлигининг тарихий муҳити XX аср охирида бузиб юборилган эди. Ана шу тарихий муҳитни ўрганишга, анъанавий уйлар асосида, турар жой уйлари, Маҳалла ва унинг марказини қайта тиклаш лойиҳасини берган. Анъанавий уйларни қайта тиклаш, масчид ва маҳалла марказини тиклаш лойиҳалари анча яхши ишланган, уларни қайта тиклашда анъанавий уйлар структурасини тўлиқ фойдаланилган. Иккинчи бир лойиҳада – Гўри-Амир ансамбли ва Оксарой атрофидаги турар жой ва маҳалла марказини қайта тиклашган. Турар жой уйлар ва маҳаллаларни ҳозирги ҳолатдаги топо муҳит асосида бажарилган. Лойиҳани бажаришдан олдин маҳалла тарихини, уйлар ва маҳаллалар Австриялик архитекторлар томонидан XIV-асрдаги А. Темур шаҳрининг қайта тиклаш аксонометрияси лойиҳасини берган. Бу қайта тиклаш лойиҳаси ниҳоятда қизиқарли. XIV асрдаги шаҳарнинг қиёфасини яхши тиклаган. XIV аср Ўрта Осиё ренессанс даври бўлганлиги учун, лойиҳада ўша давр шаҳарсозлиги ниҳоятда юқори чўққида бўлганлиги учун Самарқанд шаҳрининг Дунё тан олган, жаҳон пойтахти образи яратилганлиги исботланиб берилган.

Самарқанд шаҳри тарихий қисмидаги анъанавий халқ уйлари ва маҳаллаларни қайта тиклаш борасида СамДАҚИ Архитектура факултети профессор-ўқитувчилари ва талабалари томонидан қизихарли лойиҳалар бажарилди. Рухобод меъморий обидаси атрофида муҳити суриб ташланган жойда, анъанавий уйлар асосида турар жой уйлар ва Маҳалла марказини қайта тиклаш лойиҳаси бажарилди, лойиҳада, маҳалла маъмурият биноси бор масчид билан уйғунлашиши маҳалланинг яхлит образи топилган ва тарихий муҳит билан уйғунлашиб кетган.

Регистон комплекс Заргарлик кўчаси унинг атрофидаги анъанавий уйлар ва лойиҳаларни қайта тиклаш лойиҳаси бажарилди. Бу лойиҳа анъанавий уйларни қизиқарли қайта тиклаш лойиҳаси, тиклаб бўлмайдиган уйларнинг ўрнида илмий асосланган анъанавий уйлар лойиҳалари таклифлари берилди. 8-март кўчаси Ходжа Нисардор маҳалласи ва маҳала марказини қайта тиклаш лойиҳаси бажарилди, лойиҳада, тарихий масчиднинг қайта тиклаш лойиҳаси, маҳалланинг ҳозирги ҳолатини илмий-тадқиқод ишларини олиб борилганда, шундай анъанавий уйларнинг типлари топилдики, улар XIX асрнинг ярми ва XX асрнинг бошларида қурилган типик (намунавий) анъанавий уйлар экан, улар асосан икки ва уч ҳовлили бўлиб, ташқи ҳовлида меҳмонларни кутиб олиш, икки ҳовлида оила турмуш тарзи кечган.

Анъанавий уйлар ва маҳаллаларни комплекс реконструкция ишлари олиб борилмасда, анъанавий нодир халқ уйларини аъло даражада қайта таъмирланган ва тикланган. Натижада, Сайёхларнинг жамоат бинолари ёдгорлиги билан анъанавий уйлар ва турар жой архитектурасига ҳам қизиқиш ортиб борилмоқда.

Хива шаҳрида бу шаҳар осмон остидаги музей бўлганлиги учун, бизда маъданий меъросни сақлаш учун комплекс илмий-тадқиқод ва лойиҳа ишлари олиб борилмоқда. Натижада бу шаҳар янада кўхна ва навқирон бўлиб бормоқда.

Yoshlar ijod markaziga bo'lgan talabni rivojlantish

Jonuzoqova G.A SamDAQI assistenti,

Raximov Z.O 402-KXALTE talabasi

Inson jamiyatining taraqqiyoti tobora o'sgani sayin zamonaviy turar joy va jamoat binolarga bo'lgan talab oshib bormoqda, qurilish ham rivojlana borib, qurish texnikalari ham takomillashib borib, yangi qurilish ashyolari kirib kelmoqda. Zamonaviy binolar shahar qurilishida asosiy o'rinni egallagani uchun binolarni loyihalash jarayoniga katta e'tibor berilishi lozim bo'ladi.

Jamoat binolari o'zining hajmiga ko'ra qurilishning boshqa turlari o'rtasida eng ommaviy tur hisoblanadi. Ular inson hayoti faoliyatining turli tomonlarini qondirishga mo'ljallangan obyekt sifatida miqdori jihatdan ham, xizmat ko'rsatish turlari bo'yicha ham ko'p asrlardan buyon rivojlanib kelmoqda.

Jamoat binolaridan yoshlar markazi binosi o'zining asosiy vazifalari, aholi hududlarida joylashishi, rejaviy tuzilmasi, asosiy xonalar tarkibi, arxitekturaviy kompozitsiyasining g'oyaviy-badiiy tasvirlanishi bo'yicha tavsiflanadi.

Yoshlar markazi binolari ko'p sonli tashrif buyuruvchilarning vaqtinchalik tashrifi uchun mo'ljallangan. Shuning uchun kommunikatsiya hamda tashrif buyuruvchilarni qabul qilish va ularni qutqarish alohida ahamiyat kasb etadi.

Hozirgi kunda yoshlarning bo'sh vaqtlarini mazmunli o'tkazish, maxsus kurslar tashkil qilinish kasb-hunarga yo'naltirish, ish bilan ta'minlash uchun qishloq joylarida ham yoshlar markazi binolari qurilmoqda.

Keyingi yillarda qishloq joylarida ham ijodiy faoliyatga xos bo'lgan tadbirlarga (havaskorlar ijodiyoti, umumiy qiziqish bo'yicha birlashish, o'yin-kulgi bilan vaqt o'tkazish) intilish sezilmoqda.

Hozirgi davrda diqqatga sazovor bo'lgan klub tiplaridan mujassamlashtirilgan klublar yoshlar markazi deyilib, u ikki qismdan iborat, biri -ommaviy ko'ngil ochar (tomoshabin) qismi va ikkinchisi - to'garaklarga mo'ljallangan (klub) qismi.

Yoshlar markazini besh tipga bo'lish tavsiya qilinadi:

-150-400 o'rinli qishloq yoshlar markazi (ishchi posyolkalari hududlarida qurish mo'ljallangan);

-300-700 o'rinli qishloq yoshlar markazi (qishloq markazlari ishchilar posyolkalarining markaziy turar joy hududlarida qurish mo'ljallangan);

-500-800 o'rinli tuman yoshlar markazi (tumanlarning ma'muriy markazlarida qurish mo'ljallangan);

-300-700 o'rinli shahar yoshlar markazi (shaharlarning turar joy hududlarida qurish mo'ljallangan);

-500-1000 o'rinli shahar yoshlar markazi (shaharlarning jamoat markazlarida qurish mo'ljallangan).

Yoshlar markazi xonalari quyidagi guruhlarga bo'linadi:

A - tomoshabin qismi xonalari;

V - klub qismining xonalari;

D - yordamchi va ma'muriy-xo'jalik xonalari.

Mahalliy shart-sharoitlar talab esa va shunga yarasha texnik-iqtisodiy asos mavjud bo'lsa, yoshlar markazi binolarida raqs-musiqa maktablari, muzey va klub jihozlarini prokatga berish bazalarini joylashtirish mumkin.

Yoshlar markazi *binosini boshqa muassasalar bilan birlashtirish*. Yoshlar markazining tipik variantlardan biri, bu — ko'p funksiyali yoshlar markazi, ya'ni yoshlar markazi binosining boshqa turdagi bir yoki bir nechta muassasalar (qahvaxona, sport zali, raqs zali, muzey va boshqalar) bilan birlashgan variantidir.

Bu holda muassasalarning ish dasturlari har tomonlama boy va rang- barang bo'lishi tabiiy. Ammo shuni hisobga olish kerakki, muassasalar bir-birlari bilan yaxshi bog'langan bo'lishi, har birining ham birgalikda, ham alohida ish olib borishiga imkoniyat yaratilishi lozim.

Demak, yoshlar markazi binosi tegishli vazifalarni bajarish uchun mo'ljallangan asosiy xonalar (tomosha zallari, tugarak xonalari kutubxona va h.k.)ga ega bo'ladi. Bino asosiy xonalardan tashqari, yordamchi xonalar (vestibyullar, foye, koridorlar, zinapoyalar va boshqalar)ga ham ega bo'ladi.

Alohida asosiy va yordamchi xonalarni binolarning elementlari deb nomlash qabul qilingan. Yoshlar markazi binolarining barcha asosiy va yordamchi xonalarini hamda joylarini sanab o'tish va ularga ta'rif berish imkoniyatini tasavvur qilish mumkin. Faqatgina loyihalash amaliyotida ko'p uchraydigan asosiy hamda yordamchi xonalar va joylarni sanab o'tishga va ularga ta'rif berishga to'xtalamiz, xolos. Yordamchi xonalarga vestibyullar, foyelar, gorizontal (zinapoyalar, nishabli yo'laklar, yeskalatorlar) bog'lovchilar, sanitariya uzellari kiradi.

Yoshlar markazi binolarining vazifasiga, funksional proessning xususiyatiga u yerdagi odamlarni soniga va bo'lishining davomiyligiga qarab, sanitar-gigiyenik talablarga asosan, binodagi xonalarning yorug'lik, havo muhiti va ovoz rejimi aniqlanadi.

Uzoq vaqt davomida odamlarning bo'lishi ko'zda tutilgan yoshlar markazi xonalari tabiiy yorug'lik bilan ta'minlanishi shart. Xonalarning tabiiy yorug'lik bilan ta'minlanishining kerakli miqdori, ularning vazifasiga, funksional proessining xususiyatiga, u yerda kechadigan ishlarning tavsifi va aniqlik darajasiga nisbatan aniqlanadi.

Xonalarning insolyatsiyasi ham ularning vazifasi, odamlarning tarkibiy kontingenti va iqlimiy sharoitlarga asosan aniqlanadi. Derazalarning yo'naltirilishi, ularning o'lchamlari va quyoshdan himoyalovchi konstruksiyalar xonalarning talab etilgan insolyatsiya vaqtini aniqlab, ortiqcha quyosh radiatsiyasidan himoyalashi kerak.

Yoshlar markazi binolari xonalarining havo muhiti (harorat, namlik, havoning tozalik darajasi va uning tezligi) parametrlari odatda markaziy issiqlik sistemasi va sun'iy shamollatish sistemalari bilan ta'minlanadi.

Yoshlar markazi zallarini tashqi shovqindan himoyalash bilan birga ularda yaxshi

akustikani yaratish o'ta muhimdir. Bu esa tinglovchilar uchun hamma o'rinlarni kerakli ovoz energiyasi bilan ta'minlash, teng (diffuziyali) ovoz maydonini tashkil qilish, zalning funksiyasiga qarab reverberasiya vaqtini ta'minlash kabi talablarni bajarishni taqozo etadi.

Oxirgi yillarda Respublikamizda aholi sonini oshib borishi bilan dam olish maskanlariga bo'lgan talab oshib bormoqda. Natijada shaxar va tumanlarda yangidan yangi madaniy dam olish maskanlari, kinoteatrlar, parklar qurilmoqda, hozirgi paytda turli dam olish turlarini o'z ichiga qamrab olgan, madaniy ko'ngilochar markazlarni qurilishi dolzarb bo'lib qoldi.

Respublikamiz aholi sonini ko'pchiligini yoshlar tashkil qiladi. Yoshlar markazini loyixasi juda ham qiziqarli bo'lishi bilan birga, yorqin xarakterli, ya'ni o'sib kelayotgan avlodning intellektual salohiyatini belgilab beradi.

Yoshlar markazi binosi loyihasi mavzusi o'ta dolzarb hisoblanadi. Chunki butun Respublika bo'ylab keng xalq ommasining dam olishga mo'ljallangan hozirdagi mavjud madaniyat va istirohat bog'lari ham moddiy, ham funksional jihatdan ancha eskirgan. Yoshlar markazi binosida, ayniqsa bolalar hamda o'smirlarning madaniy dam olishlari uchun qulay shart-sharoitlar yaratiladi. Buning uchun yoshlar markazi mo'jaz o'quv zal, kichik zal, shinar to'garaklar xonasi, umumiy ovqatlanish uchun oshxona barpo etilishi ko'zda tutilgan.

Yoshlar markazi binolari hozirgi zamon talablariga to'lig'icha mos keladigan darajada yangilanib takomillashtirilyapti va unda aholining madaniy va estetik dam olishi uchun barcha shart-sharoitlar va qulayliklar yaratilyapti.

Ichki muhitga ega bo'lmagan kichik me'moriy shaklni loyihalash uslubiyati

Jumamatova Z.A.-SamDAQI, Arxitektura fakulteti talabasi

Kushmanov T.F.-SamDAQI, “Arxitektura nazariyasi va tarixi” kafedrasi mudiri

Uslubiyat o'quv loyihalashga yagona ijodiy jarayon xususiyatini beradi. Loyihalash mazmuni modellashtirishdan, ya'ni estetik vazifalarga va shakl yaratish qonuniyatlariga to'g'ri keladigan model yaratishdan iboratdir.

Grafik modellashtirish sxemalar, rasm, eskiz, chizmalar bajarishdan iborat.

Modellashtirish yoki maketlash g'oyaning maket ashyosidagi hajmiy-fazoviy ifodasini o'z ichiga oladi va tekshirib ko'rish uchun xizmat qiladi.

Tayyorlov bosqichi. Tayyorlov bosqichi ma'lumotlarni yig'ish va ishlov berishdan iborat. Ma'lumot deganda loyihalash topshirig'ini, loyihalash joyini o'rganish, o'xshash obyektlarni borib ko'rish, kafedradagi uslubiy ishlar bilan tanishish va maxsus adabiyotlarni o'qish tushuniladi. Bunda yangi ma'lumotlar bilan tanishish uchun yangi nashr etilgan adabiyotlar bilan doimiy tanishib borish tavsiya etiladi.

Adabiyotlar bilan ishlash jarayonida yoqib qolgan detallarni, inshoot qismlarini, tarh va tarzlarining yaxshi yechimlarini chizib borish kerak. Bunda bitta obyektning “Avtobus bekati” yoki “Gul do'koni” ni izlash kerak emas, shaklning yoki uning badiiy jihatlarini ko'rish kerak.

Ijodiy izlanish bosqichi. Ijodiy izlanish bosqichi - bu yaxlit ijodiy loyihalash jarayonining asosiy qismi hisoblanadi. U uch asosiy bo'g'indan klauzura, eskiz-g'oya va dastlabki eskizlashni bajarishdan iborat.

Klauzura. Klauzuraning maqsadi-obyekt haqida dastlabki tasavvurni hosil qilish. U talabning ijodiy quvvatini muofiqlashtiradi, fantaziyasini uyg'otadi va mavzuning asosiy mazmuni bilan tanishish imkoniyatini beradi.

Klauzura bajarish talabdan juda ko'p kuch talab qiladi. Obrazning dastlabki tasavvurlarini ifoda etish jarayoni talabdan o'zligicha ishlashni talab qiladi. Shuning uchun klauzura bajarishda dastlabki ijodiy izlanishni buzmaslik uchun pedagog aralashmaydi.

Klauzura har xil maqsadlarda bajariladi: umumiy mazmuni topish uchun, kichik muammolarni yechish uchun va nazorat mashqi sifatida.

Klauzura kirish ma'ruzasidan so'ng bir necha soat davomida bajariladi va pedagog bilan muhokama qilinadi. Dastlabki fikrni ifoda etishda har xil grafik usullardan foydalaniladi. Qoida bo'yicha, tarh, tarz, bosh reja va perspektiva ko'rinishlarini tasvirlash lozim.

Eskiz-g'oya. Eskiz-g'oya mavzuni yanada ochib beradi va obraz yechimni topish imkoniyatini oshiradi. Eskiz-g'oyani bajarishdan maqsad-loyihalashni muammoli tarzda olib borish va izlanish chegarasini aniqlab olish.

Eskiz-g'oyani topishda variantlar juda ko'payib ketadi. Bu maqsadning aniq emasligi va tajribaning yetishmasligi natijasida yuz beradi. Bunday vaziyatda pedagog yordamga keladi, u keraksiz g'oyalarni olib tashlaydi va ijodiy topshiriq yechimining perspektiv yo'llarini ko'rsatadi. Jarayon keyinchalik eskizlashga asos bo'ladigan mualliflik g'oyalarini chiqarish bilan yakunlanadi.

Dastlabki eskizlash. Dastlabki eskizlash bir faktor variantlarni sintezlash va tahlil qilishni o'z ichiga oladi va natijada ularning umumlashgan ko'rinishidagi loyiha eskizi paydo bo'ladi. Dastlabki eskizlashdan maqsad- obyektga va uning atrof muhit bilan uyg'unligiga qo'yiladigan barcha talablarning bir-biriga to'g'ri kelishiga erishish. Ish masshtabda bajariladi.

Ishlab chiqilayotgan eskizning shakllangan konsepsiya va loyihalash topshirig'iga mos kelishi doimiy amalga oshirib boriladi. Eskizlashning birinchi bosqichi oxirida pedagog talabaga muqobil yechimlarni tekshirishga va ularni umumlashtirishga o'rgatadi. Oxirgi eskizni ishlab chiqish oldingidan kelib chiqqan holda navbatdagisining paydo bo'lishi uchun zamin bo'ladigan variantlarni toppish natijasida sodir bo'ladi.

Eskizni tugallash. Eskizni shakllantirish bir necha hafta davom etadi. Bu davrda qo'shimcha ma'lumotlar yig'iladi, tugallangan konsepsiya yaratiladi. Talaba oxirgi loyihaga nisbatan kichkina masshtabda loyiha eskiziniy barcha proyeksiyalarini bajaradi.

Eskiz umumiy taqdimotda pedagog tomonidan tahlil qilinadi va bu ishning muvafaqqiyatlarini yoki kamchiligini ko'rsatadi va boshqa loyihalar bilan taqqoslash imkoniyatini yaratadi.

Tasdiqlangan eskiz-bu ijodiy izlanish bosqichining natijasidir va keyinchalik loyihani ijodiy ishlash jarayonida dasturi amal bo'lib xizmat qiladi.

Ijodiy ishlash bosqichi. Ijodiy ishlash bosqichi-loyihalashning uzoq davom etadigan bosqichidir. Eskizda ko'p noaniqliklar bo'ladi va kattaroq masshtabda ishlash ko'p unsurlarga aniqlik kiritishni talab qiladi.

Ushbu bosqichdan maqsad-shaklni yaratishda o'zaro bog'liq masalalarning ichki homahongligiga erishish. Talaba oldida obyektning atrof muhitga monand ekanligini aniqlash topshirig'i turibdi. Agar u avtobus bekati bo'lsa, passajirlar oqimini, kelayotgan transportga nisbatan yo'naltirilganligini, tanlangan hajmiy-fazoviy shaklining atrofdagi landshaft mosligini, bekatni uzoqdan ko'rish uchun zarur bo'ladigan belgilarning borligini tekshirish kerak.

Grafik ishlov berish. Loyihani grafik ishlash emosional-badiiy ahamiyatga ega bo'lib, mazmuni tasvirlash vositasidir. Grafik ifodalash vositalari loyihaning mavzusiga mos bo'lishi, har bir proyeksiyaning mazmunini ochib berishi, loyihani yaxshiroq qabul qilish imkoniyatini yaratishi zarur. To'la ma'lumot beradigan proyeksiyalar-fasad va perspektivaga ko'proq urg'u berish kerak.

Loyihaga grafik ishlov berish quyidagi ketma-ketlikda bajariladi: barcha tasvirlarni planshetga joylashtirish eskizi; uni qalamda bajarish; ishga grafik ishlov berish. Loyihalash amaliyotida arxitekturaviy chizmalarni bajarishga bo'lgan talablar tizimi paydo bo'ladi va ular haqida kichik me'moriy shakllarning loyihalarini bajarish jarayonida bilish kerak.

Bosh reja - bu loyihalalanayotgan inshootning atrofdagi hudud bilan birga gorizonttal proyeksiyasi. Bosh rejada hudud chegarasi inshootning xususiyatdan kelib chiqqan holda va atrof muhit bilan aloqa darajasiga qarab aniqlanadi. Bosh rejadagi barcha ko'rinadigan unsurlar tashqi konturlari bilan ko'rsatiladi, bunda asosiy obyekt chizmadagi boshqa unsurlarga nisbatan grafik va kompozitsion jihatdan yaxshiroq ko'rsatiladi. Bosh rejada inshootga olib keladigan yo'llar, hududni obodonlashtirish ko'rsatiladi.

Bino va inshoot rejasi - bu gorizonttal' proyeksiyaning gorizonttal yuza bilan qirqimidir. Reja chizmasida qirqimga tushadigan asosiy qurilmaviy usullardan tashqari (devor, ustunlar) qirqim tekisligidan tashqaridagi zinapoyalar, yopilmalar, o'rindiqlar ham ingichka chiziqda ko'rsatiladi. Ba'zi holatlarda yopilmaning shakli tushunarli bo'lishi uchun u punktir chiziqlarda ko'rsatiladi.

Rejani chizishda qurilmalarning qalinligi, o'tish joylarining kengligi, zinapoyalar eni, maydonlar, o'rindiqlar va ularning oralig'i, yo'lning kattaligi inobatga olinadi.

Qirqim - bu loyihaning qurilmaviy va kompozitsion sifatini to'la ochib berish imkonini beradigan vertikal qirqimdir. Odatda qirqim zinapoya, deraza, eshik va murakkab qurilmaviy tugunlardan bo'ylama yoki ko'ndalang qilinadi. Albatta, rejada qirqim yo'nalishi ko'rsatilgan bo'lishi kerak. Kichik me'moriy shakllar loyahasida, talabalar o'qishining boshlang'ich bosqichi inobatga olingan holda, arxitekturaviy qirqim qurilmalar ishlanmalarisiz bajariladi. Inshootning qirqimga tushadigan qismlari qalin chiziqda, qolganlari ingichka chiziqda chiziladi.

Fasad - loyihalalanayotgan inshootning tashqi ko'rinishining tasviri. Fasad reja va qirqimga mos ravishda chiziladi. Fasadda obyektning tashqi ko'rinishi, oynavand qismlari, obodonchilik unsurlari, ba'zi holatlarda yozuvlar va

ko'rsatkichlar, atrof landshafti (anturaj) tasvirlanadi. Odamlar va mashinalar (staffaj) tasviiridan foydalanish tavsiya etiladi, bu inshoot masshtabini his qilishga yordam beradi.

Perspektiva - ortogonal proyeksiyalar loyihalanaётган obyektning barcha o'lchamlarini biror masshtabda ko'rsatish imkonini beradi. Ammo, bu obyektning hayotiylikdan birmuncha farq qiladigan yassi modelidir. Perspektiv proyeksiya hajmli predmetlarni yuzada tasvirlash, ularning chuqurligini, egiluvchanligini ko'rsatish imkonini beradi. Shuning uchun perspektiva loyihalash jarayonida muhim rol o'ynaydi, qabul qilingan yechimni tekshirish va to'g'rilashga yordam beradi, qabul qilingan kompozitsiyani to'laqonli tasvirlash imkonini beradi. Perspektiva nazariyasi maxsus kursda beriladi. Ushbu bo'limning vazifasi binoning perspektiv ko'rinishini qurish amaliy usullariga e'tiborni qaratish.

Asosiy nur chizig'i unga perpendikulyar bo'lgan koordinatalar tekisligining holatini aniqlab beradi. Har qanday holatda ham perspektivani qurishni osonlashtirish uchun kartinalar tekisligini qurilayotgan hajmning chekkasidan o'tkazish zarur, chunki ushbu yuzaga haqiqiy o'lchamlar qo'yiladi.

Ko'rish nuqtasining joylashish holati uning obyektдан uzoqlashishiga qarab aniqlanadi. Obyektдан uzoqlashganda perspektiva xotirjam, yaqinlashganda harakatchan ko'rinadi. Juda uzoqlashib ketilganda perspektiva noaniq chiqadi, juda yaqinlashib ketilganda shakllar buzilgandek ko'rinadi. Unisi ham bunisi ham ro'y bermaslik uchun ko'rish nuqtasining uzoqligi shunday hisob qilinadiki, ko'rish burchagi 28-35 gradusni tashkil i kerak. Asosiy nur chizig'i ko'rish burchagining o'rtasidan o'tishi zarur.

Vertikal yuzada ufq chizig'ining holati ko'rish burchagiga bog'liq. Ufq chizig'ining holati perspektiv tasvirni ko'rsatib beradigan rakursni aniqlab beradi. Qoidaga ko'ra, ufq chizig'i obyektga qaraladigan tabiiy balandlikda bo'lishi kerak.

Ko'pgina perspektiv ko'rinishlar inson bo'yi balandlikdagi gorizontda quriladi. Ba'zi holatlarda, bino murakkab rejaga ega bo'lganda ufq chizig'i obyektдан ancha yuqoriga ko'tariladi. Boshqa holatda bino tepalikda bo'lsa va tomoshabinga pastdan ko'rinsa ufq chizig'i pastga tushiriladi.

Nihoyat, perspektivaning chizmada joylashishi katta ahamiyatga ega, bu obyektning muhitda ruhan qabul qilinishiga yordam beradi. Ufq chizig'ini qog'ozning 3/1 balandligida joylashtirish kerak, bu tasvirning yuqorisida katta joy qoldirish imkonini beradi. Agar ufq chizig'i balandda bo'lsa, tasvirni chizmaning pastiga tushirish, aks holda ko'tarish kerak.

Foydalanilgan adabiyotlar

1. Asqarova D., Miryusupova M. Kichik me'moriy shakllar. T.: 2007.
2. O'rolov A., Po'latov X. va boshqalar. Arxitekturaviy loyihalash asoslari. T.: 2010.
3. Po'latov X. va boshqalar. Arxitekturaviy kompozitsiya asoslari. T.: 2005.

**Шахарсозликнинг тарихий ривожланиши
(Самарқанд шаҳри мисолида)**

*СамДАКИ «Кишлоқ ҳудудларини архитектура-лойихавий таъкил этиши»
кафедраси ассистенти Бокиева НАФИСА Сулаймоновна
4-босқич 403 «Кишлоқ ҳудудларини архитектура-лойихавий таъкил этиши»
гуруҳи талабаси Расулова Зебунисо Дилишадовна*

Самарқанд шаҳри тарихий қисмининг ҳар бир кўчасини кўриб чиқадиган бўлсак, ананавий турар жойлар орасида тор кўчаларнинг доминанти, шу муҳитдаги композицион ечими бўлиб масжид ва чойхоналар яққол кўзга ташланади. Шу қурилган турар жойлар комплекс кўринишда бўлса, жамоат бинолари (масжид, чойхона, маҳалла марказлари) шу кўчаларнинг режавий тузилишига киритилган. Иккинчи томондан кўриб чиқадаган бўлсак-ҳовлили уйлар ўз замоннинг чизиқли уйлари бўлиб, кўчаларнинг режавий тузилиши ва муҳитига мутаносиблик билан чамбарчас боғлиқдир. Учинчи томондан шу тарихий зонада яратилган композицион муҳитда анъанавий уйлар, ёғоч устунли айвонлар, тиниқ сувга тўлдирилган ҳовузлар, майда баргли дарахтлардан экилган кўкаламзорлар, масжид ҳамда чойхоналар нафақат кўчаларнинг режавий тузилиши балки, аҳолини бир-бири билан мулақоти, дам олиб хордиқ чиҳариши ҳамда ёз кунларида салқин ва сояли жойларда дам олиб хордиқ чиҳаришига ҳам хизмат қилади. Ундан нафақат яшовчи аҳоли балки ўтиб кетадиган йўловчилар ҳам баҳраманд бўлишлари мумкин бўлган.

Маҳалла ансамбллари турар жойлар орасида мутаносиб бир текисликда жойлашган бўлиб, улар орасидаги масофа 450-500 метрни ташкил қилган. Ўтиб кетаётган йўловчилар лабиринт каби тор кўчаларда композицион муҳитдан завқланиб, узоқдан кўринаётган масжид минорасидан мўлжал олиб катта кўчага чиқиб кетган.

Шаҳар қурилишида майда маҳалла ансамбллари бир-бири билан боғлиқ композицион ҳарактерга эга бўлиб, улар зич жойлашган кўчаларнинг режавий тузилишига контраст ва нюанс даражада мослаштирган. Агар умумшаҳар режалаштириш системасида архитектуравий ансамбллар ягона пластик стержнда ўтадиган бўлса, унда биз маҳалла ансамблларини бундай системада учратмаймиз, ҳамда архитектуравий ансамблларнинг кварталларда жойлашган режавий схемаси шу композицион муҳитга ва кўчаларнинг режавий тузилишига мутаносибдир. Кварталли ансамблларнинг бир-бирига ўлчамлари, силуети, рангли гаммалари, композицион муҳити мослиги билан яқиндир. Бу кварталлар, архитектуравий ансамблларни бир-бирига боғлаб, ягона ҳарактерга олиб келади ва кўчаларни режавий тузилиши билан ансамблларни бир-бири билан мослаштиради. Олимларнинг кўп йилги тадқиқотига қараганда, ҳар бир шаҳар ўзига хос силуетга эга бўлиб, улар шу шаҳарни ҳарактерига, композицион муҳитига, шаҳарда зич жойлашган аҳоли яшаш турар-жойларига боғлиқдир ва бунда кичик маҳалла ансамбллари шаҳарнинг режавий структурасига асосий рол ўйнайди. Улар маҳалла структурасига, тарихий кўчани акс этиб, Самарқанд шаҳрини тарихий шаҳар эканлигини яна бир далил

сифатида акс эттиради. Бундай индивидуал иншоот композициялар, шаҳарни вертикал силуети ҳисобланиб, у нафақат маҳалла ҳатто шаҳарни доминанти бўлиб ҳам хизмат қилади. Шунини айтиб ўтиш жоизки, тарихий қисмларда жойлашган аҳоли кварталлар, ҳамда шаҳарни тарихий қисмида жойлашган турар жойлар, алоҳида элементлар, вертикал композициялар ҳар бир маҳаллани текис фонига композицион муҳитига кўрк қўшиб туради.

Фойдаланилган адабиётлар рўйхати:

1. О.М.Салимов. Архитектура ёдгорликларидан замонавий мақсадларда фойдаланиш усуллари. Ўқув қўлланма. Т.2013.
2. Х.Ш.Пўлатов, А.С.Ўролов. Архитектура ёдгорликларини таъмирлаш ва қайта қуриш. Ўқув қўлланма. Т., 2002. 85 бет.
3. Д.А. Назилов «Халқ меъморчилиги». Тошкент Фан, 1982.
4. Р. А. Абдурасулов «Архитектура народного жилища Узбекистана» http://lex.uz/pages/getpage.aspx?lact_id=25461

Экологик шаҳарсозлик концепциялари.

(201- Шва ҚАЯЖКҚ гуруҳи магистранти Илмуродов Б.А.

Илмий раҳбар: арх.ф.н. доц. Балгаев А.Б)

Шаҳарсозликнинг ривожланиши мобайнида атроф муҳитни муҳофаза қилиш ва яхшилашга йўналтирилган кўплаб хилма хил ғоялар, назарий концепциялар ва лойиҳа таклифлари илгари сурилган. Бу рўйхатни Э.Говард томонидан илгари сурилган энг машҳур “шаҳар-боғ” ғоясидан бошлаш мумкин. Шаҳар-боғ – катта бўлмаган, ихчам тузилган жойдир, у ерда меҳнат, мулоқот, дам олиш, яшаш жойлари ҳар бир фуқаро учун пиёда келиши учун қулай бўлиши керак. Говарднинг фикрича, шаҳар кенг ўрмон ҳиёбон минтақасига эга бўлиши керак. Шаҳар-боғлар яқинида зарарсиз корхоналар жойлашган.

Н.Ладовский шаҳарни бир йўналишда ривожлантириш ҳақидаги таклифни илгари суради – чизиқли динамик марказли ва парабола бўйича кенгайувчи, саноатли ва кўкаламзорлаштирилган зонали. Шаҳарнинг асосий зоналарининг ўзаро жойлашуви бўйича таклиф ҳозиргача принципиал аҳамиятини сақлаб қолган.

1931 йили Ле Корбюзье шаҳар-йўл концепциясини ишлаб чиқади, унинг асоси денгиз соҳиллари контурини такрорловчи, узунлиги бўйича кўп километрли бино бўлган (Алжир ва Рио де Жанейро реконструкцияси лойиҳалари). Ле Корбюзье томонидан баён этилган чизиқли шаҳар концепцияси прогрессив ғояларга эга: комплекс селитеб саноат туманлари, яшил экинлар чизиғи ўтган автострадали; яшил зоналарда мактаблар, болалар боғчаларининг, дам олиш жойларининг жойлашуви ва ҳ.к.

1941 йили “Марс” гуруҳи “Параллель Париж” лойиҳасини ишлаб чиқишда чизиқли шаҳар ғоясидан фойдаланган. Бироқ чизиқли тизимларни ишлаб чиқиш ва амалга ошириш тажрибаси шунини кўрсатдики, бу концепциянинг муҳим вазифаларидан бири - атроф муҳитни муҳофаза қилиш.

Биноларнинг яхлит чизиклари табиат ландшафтларининг сунъий бўлиниш хавфини яратади, яъни экологик алоқаларнинг бузилишини. Бундай камчиликларни олдини олишга уринишлар чизикли шаҳар ғояларини кўчиришга олиб келди: “жойлашишнинг тармоқли тузилиши” (М.Бархин), “жойлашишнинг кинетик тизими” (Н.Пчельников, А.Иконников), “жойлашишнинг янги элементлари” (А.Бабуров, А.Гутнов, И.Лежава ва бошқ.).

Худудий ўзаро боғлиқлик ва очик ва қурилган маконларнинг ўзаро сингиб кетиши бу таклифларнинг барчасида шаҳарларни ривожлантириш ва жойлашиш тизими йўлини танлашга таъсир этувчи муҳим омиллардан бўлиб қолади. Турар жойдан НЭРнинг ташқи чегарасигача бўлган максимал масофа 20 дақиқали пиёда юришдан ошмайди, бу 1,5 км йўлни босиб ўтиш дегани. Яхлит қурилиш зонаси 3 км дан ортиқ бўлмаслиги керак. “Жойлашишнинг кинетик тизими” нинг моҳияти қуйидагилардан иборат: жойларнинг ноташкилий ва табиий ривожланиши инсон томонидан яратилган табиат ва сунъий муҳит ўртасидаги мувозанатнинг бузилишига олиб келди. Глобал масштабда иккала муҳит ўртасидаги динамик муҳитни ва тўғри ўзаро таъсирни таъминлаш керак: аҳолининг жуда юқори концентрацияси “қуюқлиги” (100-120 минг киши) очик макон билан галма гал келади. “Қуюқлашиш” ўртасидаги интервалларни тикланган табиий муҳит эгаллаши керак. 60-йилларда М.Бархин томонидан илгари сурилган жойлашишнинг “тармоқли” тузилиш концепцияси иккита ўзаро боғлиқ ҳолатлардан келиб чиқади: шаҳарларнинг чизикли ўсиши ва ер юзасида табиий ландшафтнинг йирик худудларини сақлаш. Чизикли бирлаштириш тармоғи йирик ячейкалар тизимини ҳосил қилади. Қишлоқ хўжалиги худудларининг катта кенгликлари, кенг акваториялар, ўрмон заповедниклари, эркин дала ва майсазорлар бу ячейкаларнинг катталигини аниқлайди. “Тармоқли” шаҳарларни лойиҳалаштиришнинг хорижий тажрибаси маълумдир: Милтон- Кейнз, Этаблазо, Норт- Хемптон, Хемпшир- (2001й. ва бошқалар).

Йирик шаҳарларнинг ўсишига турли табиий муҳитларда шаҳарларнинг ўсиши ва ривожланиши схемасини ишлаб чиқарувчи бир қатор архитектура мактабларининг таклифлари таъсир қилди. Бир қатор гипотезаларга кўра Ер юзасида шаҳарларни ривожлантириш учун жойлар етмаслиги мумкин. Шаҳарлар “учинчи ўлчамга” ўтмоқда: ё ердан юқорида улкан “инфратузилмада” осилиб туради, ёки “учаётган” шаҳарларга айланади, ёки қуруқликдан сувга юзасига ўтади, денгиз тубига тушади, эркин табиат ва эркин жой излаб жойлашади.

“Маконли шаҳарлар”нинг конструктив асоси (И.Фридман) пўлат трубади конструкциялар ҳисобланади, улар эски шаҳар сатҳидан 20-100м баландликда жойлашган қурилиш майдони бўлиб хизмат қилади. “Маконли шаҳар” ғоясини ривожлантириб метаболистлар (К.Танге, Курокава, Исодзаке) уч ўлчамдаги очик тизимли шаҳарлар лойиҳаларини яратади. Таянчлардаги ер устида осилиб турган тизимлар “сунъий” ерни шакллантиради. Исодзакенинг шаҳарлари “дарахт” принципи бўйича қурилган ва “кластер” элементлардан ташкил

топган. Улкан вертикал ствол-таянчлардан горизонтал консоллар- “шоҳлар” кетади, уларга эса мобил турар жойлар “инлар” илиб қўйилади.

К.Тангенинг лойиҳасида “Токио 60 режаси”да шаҳарни ривожлантиришнинг марказий ўқи таклиф қилинган, мунтазам бўғинлар билан ўсиб боради. Бироқ “мобил” архитектуранинг таклиф ва принциплари шаҳарлар ўсишининг урбанизация жараёнидаги бошқарилмаслиги ҳақидаги тасаввурларда, прогнозларнинг нотўғрилигида, ижтимоий жараёнларнинг ўзгарувчанлиги ўртасидаги зиддиятларда қурилган. Мураккаб маконли тузилишлар ер ости ва сув маконларини ўзлаштириш ер юзасидан узилишни ўзига мақсад қилиб олган.

Ғарб шаҳарсозларининг инсонни табиатдан ажратувчи, архитектурани техник иншоотларга алмаштирувчи асрлар давомида шаҳарсозликнинг тажрибаси билан тўпланган эстетик қадриятлардан бош тортишни очик айтувчи келажак шаҳарлари ҳақидаги тасаввурлари нотўғридир. Қатор ҳолатларда келажак шаҳарларида одамлар учун сунъий муҳитни яратиш таклифи киритилган.

Шу билан бирга урбанизациялашган ҳудудларда антропоген нагрузкаларни қайта тақсимлаш ва ҳудудий бошқариш усуллари ва авваламбор жойлашиш тизимини шакллантириш, ҳудуддан оқилона фойдаланиш ва уни функционал зоналаш бўйича тадбирлар муҳим роль ўйнайди. Замонавий шаҳарларни ривожлантиришнинг прогрессив концепцияларини таҳлил қилиб, таъкидлаш керакки, режали ташкил этиш воситалари билан атроф муҳитни яхшилаш ва муҳофаза қилиш мақсадларини амалга ошириш “режали зоналаш”нинг кенг тарқалган назарияси билан боғланади, у турли шаклларда шаҳарларни режалаштириш ва қуриш амалиётида амалга оширилади. Режали тузилиш бу назарияда саноат, турар жой, коммунал, транспорт ва бошқа функционал зоналарнинг жойлашуви ва ўзаро боғлиқлигини акс эттириб замонавий шаҳарни маконли ташкил этишнинг асосий характеристикаларидан биридир.

Функционал зоналаш принципларини қўллаш шаҳар ҳудудини тарихий қўллаш типидан ўзаро боғлиқ режали қисмларни ажратишга ўтиш билан ажралиб туради. Бундай алоқалар шаҳар доирасида унга барча элементларнинг динамик мувозанатини таъминлаб зарур яхлитлик ва бирликни беради. Режали тузилишдаги, шаҳарларнинг табиий шароитларидаги, уларнинг халқ хўжалиги профилидаги тафовутлар шаҳар ҳудудларини қисмларга, йирик режалитизимли қисмлар конфигурацияси ва ўлчамларини аниқлашга бўлган турли ёндашувни асослайди.

Қишлоқ боғ-парклари ландшафтни шакллантиришнинг замонавий анъаналари

Ассистент Имомов М.Р. (СамДАҚИ),

Собирова О.И. 302-Арх гуруҳи талабаси(СамДАҚИ),

Ниёзмуродова Д.Ф. 202-КХАЛТЭ гуруҳи талабаси(СамДАҚИ)

Давлатимизнинг биринчи президенти Ислон Каримов 2013–йилда мамлакатимиз ижтимоий-иқтисодий ривожланишининг асосий яқунлари ва 2014–йилнинг энг муҳим устувор йўналишларига бағишланган Вазирлар Маҳкамасининг мажлисидаги маърузасида қишлоқларда уй–жой қуриш, қишлоқ ижтимоий инфратузилмаси ва иқтисодиётини ривожлантиришни аввалги йиллардагидек жорий йилнинг ҳам энг муҳим устувор йўналишларидан бири сифатида белгилаб берди. Республикамиз аҳолисининг 60 %дан ортиғи қишлоқларда яшаганлиги, уларда аҳоли сонининг шаҳарларга нисбатан тез ўсганлиги мавжуд муаммоларнинг янада кескинлашига сабаб бўлди.

Қишлоқ парклари, одатда, очик ландшафт муҳитида ўтказиладиган оммавий маданий-маърифий тадбирлар, концертлар, наврўз ва мустақиллик байрамлари, халқ сайллари, болалар ва спорт ўйинлари, аттракционлар ва бошқа оммавий-маданий ва дам олиш функцияларига мўлжалланади. Айнан шу мақсадларга мослаб парк худуди бир нечта функционал зоналарга: оммавий-маданий тадбирлар ва аттракционалар, спорт, болалар, тинч дам олиш ва бошқа зоналарга бўлинади. Парк худудида сув ҳавзаси (табиий кўл ёки пруд) бўлган ҳолларда ушбу зоналар қаторига акватория зонаси ҳам кўшилади. Бу зоналар бир-бири ва паркнинг бош дарвозаси билан парк хиёбонлари ва сайргоҳ йўллари орқали боғланади. Ҳар бир зона ўз функциясига мос тарзда парк иншоотлари, иморатлари, қурилмалари, мебеллари ва ҳудуднинг ташқи ободонлаштириш жиҳозлари билан таъминланиши зарур. Бу зоналарни манзаравий ландшафт ечимлари ҳам уларга мос тарзда шакллантирилади. Масалан, паркнинг бош дарвозаси олди ва бош хиёбон яшил партерлар ва қаторлар билан кўкаламзорлаштирилади. Бунинг учун эса, одатда, тўғри геометрик шакллар (конус, устун, пирамидасимон) ёки бошқа манзаравий силуетларга эга доим яшил хвойли ва баргли дарахтлар, буталар ва гулловчи ўсимликлардан фойдаланилади. *Парк марказий қисмининг режаси*- кўпинча мунтазам стилда ечилиб, шунга мос равишда гулзорлар ва хиёбонлар шакллантирилади. Доим яшил буталардан оддий можжевельник ва қазақкийларни экиш тавсия этилади. Уларнинг биринчиси пирамидасимон тик шаклга эга бўлса, иккинчиси ер бағирлаб сочилиб ўсади. Бундай гуруҳлар ям-яшил майсазор фониде яна ҳам яхши манзара беради, бироқ можжевельник ва қазақкий ёнида атиргуллар экилса самара янада ошади.

Парк марказидан узоқлашган сари дарахт ва буталардан тузилган табиий ландшафт тусидаги аралаш ва мураккаб гуруҳлар композициясини кўпайтириб бориш зарур, уларнинг таркиби кенгайиб уларга дарахтларнинг маҳаллий турлари ҳам қиради (мажнунутол, чинор ва бошқалар). Гулзорларнинг шакли ва турлари ҳам ўзгариб, сони эса камайтирилади. Асосан майса фонига экилган

кўп йиллик гуллардан тузилган гуруҳлар (рудбекия, астра, флокс, ирис) ва буталардан шаклланган гуруҳлар, миксбордерлар қўлланилади.

Тинч дам олиш зонасида- юқорида айtilган кўп йилликлардан тузилган гуруҳлар – ландшафт композициялари парк скамейкалари, ишкомлар ёнларига экилади. Бу зонани кўкаламзорлаштирганда очик ва ёпиқ яшил муҳитлар тизимини шакллантириш мақсадга мувофиқки, бунинг учун ўтлоқ майсазорлар, пастқам буталар ва соя берувчи дарахтлар массивини қўллашни тавсия қилиш мумкин.

Болалар зонасида- унча катта бўлмаган модулли боғлар яратиш мақсадга мувофиқдир. Уларда турли ўсимликларни ўлчамлари (1x1м ёки 1,5x1,5 м) бўлган гул қутиларида ўстириш мумкин. Бу болаларнинг модулли қутилар орасидаги йўлаклардан қувишиб фаол ва шўх ўйинлари учун қулай имконият яратиши мумкин. Болалар аттракционларини бир-биридан яшил тўсиқлар ёки тирик деворлар орқали ажратиш тавсия этилади.

Спорт зонасида- одатда, гулзорлар экилмайди. Дарахт ва буталардан иборат қаторлар, йўлаклар ва хиёбонларни кўкаламзорлаштиришда қўлла-нилади. Қаторлар эса кўпроқ майса ва ерёпар ўсимликлар фонида шакл-лантирилади.

Хўжалик зонасида- (парк инвентарлари жиҳозларини сақлаш учун сарой ёки шийпон)ни тирмашиб ўсувчи буталар (лианлар) ёрдамида ёпиш тавсия этилади. Бояришникдан ишланган баланд яшил тўсиқ, қисқа баргли лох ёки оддий барбарислар нобоп хўжалик иморатларини тўсиш, кўздан холилаштириш имконини беради. Хўжалик ҳовлисининг девори, ҳожатхоналар ва ахлатхоналар ёнига ёғоч панжаралар ўрнатиб, уларга суянтириб виноград девичий, пятилисточковый, оддий хмел каби тирмашиб ва чирмашиб ўсувчи ўсимликларни экиш мумкин.

Қишлоқ паркларини табиий ёки сунъий шакллантирилган сув ҳавзалари ҳам безаши мумкин. Улар атрофидан айланиб юриш учун йўлаклар ўрнатиш зарур. Сув ҳавзаларининг қирғоқларини майсалар билан, дарахтлар, буталар ва кўп йилликлардан тузилган гуруҳларни эса шундай жойлаштириш керакки, улар сув ҳавзаларининг чиройли пейзажларини тўсиб қўймасин. Аксинча сув ҳавзалари соҳилларига мажнунтол каби манзарали ва гулловчи буталардан экиш мақсадга мувофиқдир. Унча катта бўлмаган ирмоқлар соҳилига эса тошлар ва намликни ёқтирувчи турли хил кўп йиллик ўсимликлар, шу жумладан вероника простертая, незабудка болотная, папоротникларни экиш мумкин.

Қишлоқ уйлари ҳовлилари ва ёзги дала ҳовлиларида полиз боғларини яратишнинг французча модели

А.С.Уралов – меъм.ф.д., Б.Э.Қучкоров – катта ўқитувчи (СамДАҚИ)



Кейинги йилларда Фарб мамалакатларида қишлоқлар ва шаҳар четидаги ёзги дала ҳовлилари боғчилик амалиётида французча полиз боғи алоҳида оммавийлашиб бормоқда. Ўз қўлингиз ва хоҳишингиз билан яратиладиган бундай боғни сиз ҳам, мухтарам ўқувчи, ўз ҳовлингизда яратиб кўришингиз мумкинки, бу ҳовлингиздаги ажойиб янгилик бўлиши муқаррардир.

Французча полиз боғи фаранглар қироли бўлмиш машхур Людовик XIV даври анъаналарига асосланган. Мазкур боғ табиатдаги уйғунлик, гўзаллик, тозалик ва орасталлик рамзларини ўзида акс эттиради.

Француз полизининг ўзига хос асосий хусусияти – бу боғ режавий ечимларида жўяклардан иборат симметрик элементлар ва геометрик шаклларнинг мавжудлигидир. Анъанага кўра, француз полиз боғининг режаси 4 та бир хил квадратларга бўлинган тўғри тўрт бурчакни ташкил қилади. Тўрт бурчак маказида, одатда, ҳайкал ва қуёш соати жойлашади.

Французча полиз боғи ўзининг нафақат утилитар аҳамияти, балки манзаравий хусусиятлари билан ажралиб туради. Чиройли безатилган клумбаларда нафақат сабзавотлар, балки гуллар, буталар ва мевали дарахтлар ҳам ўстирилади (1-расм). Клумбалар (жўяклар) оралиғида чиройли плиткалардан ишланган йўлаклар жойлаштирилади. Бу хусусиятлар француз полиз боғчилик анъаналарининг оддий полиз боғларидан фарқини кўрсатади (2-расм).

Энди француз полиз боғини амалда режалаштиришга ҳаракат қилиб кўрамыз. Боғ худудини қисмлар ва жўякларга бўлиб чиқишдан олдин, уларнинг қандай шаклларда бўлишлигини аниқлаштиришимиз зарур. Улар анъанавий тўғри тўрт бурчакли шаклларда ёки айлана кўринишини олиши мумкин.

Француз боғининг жўяклари ҳовли сатҳида бўлишлиги, яъни ҳовли сатҳи билан бирдай ёки ер сатҳидан 20-30 см кўтирилган бўлиши мумкин. Бундай ҳолатда жўяклар девори табиий тошдан, пишиқ ғиштдан ёки бошқа материаллардан ишланиши лозим (3-расм). Бундай жўякларни ҳосил қилишда озгина тер тўкиш керак бўлади, бироқ бу ўзини оқлайди: жўяклар чиройли ва тартибли кўринишга келади, уларни парваришlash осон бўлади.

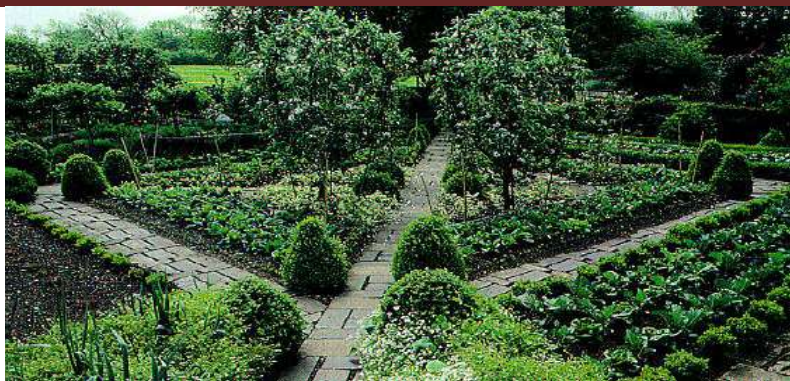

2-расм.



3-расм.

Кейинги босқич – бу ўша жўякларга экиладиган экинларни аниқлаш ва танлашдир. Француз полизида яланғоч қолган ер худуди учрамаслиги керак: экилган сабзавотларнинг турлари бир-бирини бойитиши, бўш ерлар эса манзарали ўсимликлар билан тўлдирилиши зарур. Жўякларга экишда ўсимликларни шундай жойлаштириш керакки, токи улар бир-бирининг ўсишига ҳалақит бермасин. Бунда ўсимликларнинг куёш нурини ёқтириш даражаси, уларнинг баландлиги, гуллаш ва ҳосилга кириш даврларини билиш катта аҳамиятга эга.



4-расм

Француз полиз боғининг муҳим атрибутларидан бири улар худудида тик акцентларнинг мавжудлигидир. Мазкур акцентлар вақтинчалик ва доимий турларга бўлинади. Вақтинчалик акцентларга: маккажўхори, памидорлар, тирмашувчи бир йиллик манзарали ўсимликлар билан безатилган деворлар кирса, доимий акцентларга мевали ёки манзарали буталардан, тирмашувчи кўп йилликлар, кичикроқ олмалар ёрдамида ишланган элементлар кирази (4-расм).



5-расм.

Энди француз полизини кўлбола тарзда яратиш услубига тўхталиб ўтамиз. Бунинг учун дастлаб ҳовлингиз ёки ёзги дала ҳовлингиз ҳудудида сизга ёққан клумба-жўякларнинг геометрик айлана шаклини чизиб оласиз. Клумба марказидан ҳар томонга нурлар ўтказинг, шунда уч бурчакли жўяклар шаклланади. Ҳосил бўлган жўяклар оралиғини йўлакчалар билан ажратинг (5-расм). Жўяклардаги тупрокнинг тўкилмаслиги учун улар атрофини табиий тошлар, пишиқ ғишт ёки ёғоч тахталар билан мустаҳкамланг.

Жўяклар чегараси бўйлаб декоратив карамни, қизил тусли салат ёки бархатци гулларини экиб чиқиш мумкин. Улар клумбага чирой беради, бархатцилар эса жўякларни зараркунандалардан ҳимоя қилади.

Жўяклар тайёр бўлгач уларга ўсимликларни экишга киришинг. Кумбалар рангдор бўлсин десангиз уларга турли хил баргли салатларни, декоратив карамларни, хушбўй базаликани, календулаларни, бархатциларни, астралар ва бошқа ёрқин рангли ўсимликларни экишингиз мумкин.

Полиз атрофига эса мевали буталардан экишингиз мумкин. Улар ҳудудга чирой беришдан ташқари ўсимликларни ташқи шамоллардан ҳам ҳимоя қилади.



6-расм.

Шундай қилиб, француз полиз боғини яратиш учун: жўякларга шакллар бериш, жўякларни бир-биридан визуал тарзда ажратиш, улар атрофини бардюрлар ёки декоратив тўсиклар билан чегаралаш ва жўякларга керакли ўсимликларни экиш талаб этилар экан (6-расм). Демак, Франция полиз боғларини биздаги қишлоқлар, шаҳарлар ёки шаҳарлар атрофидаги ёзги дала ҳовли боғларини яратишда ўзига хос модел тарзида фойдаланиш имконияти мавжуддир.

Намунавий лойхалар буйича арзонурта каватли турар жой уйларни лойхалашнинг тамойиллари.

Магистр: Мавлонова Г. 101- БИ ва Арх гуруҳ

Илмий раҳбар: Тоштемуров Р.Т.

Ҳозирги кунда Республикани, улкан қурилиш майдонига ўхшатиш мумкин. Қурилаётган бинолар орасида нафақат турли хил типдаги турар жойлар, балки жамоат бинолари, ишлаб чиқариш ва саноат бинолари, завод ва фабрикалар, коммунал хўжалик ва энергетика, транспорт иншоотлари, кенг ва равон йўллар, ирригация ва қишлоқ агросаноати қурилмоқда. Ҳар бир бино бир-биридан гўзал, чиройли ва шинам қилиб қурилмоқда.

Бугунги кунда нафақат бинолар, балки уларнинг туркумлари-меъморий ансамбллар вужудга келмоқда. Тошкент, Самарқанд, Бухоро, Андижон, Наманган, Термез, Ургенч, Қўқон ва бошқа шаҳарларда олиб борилаётган кенг шаҳарсозлик қурилишлари бунга ёрқин мисолдир.

Инсоният ва ҳаёт ривожланар экан қурилишлар кўлами пасаймайди, аксинча кенгайиб боради, биноларнинг янгидан-янги турлари ва типлари пайдо бўлмоқда.

Бу қурилишлар мамлакатимиз халқ хўжалиги ва иқтисодиётини ривожлантириш, мустаҳкамлашда, аҳолининг турмуш шароитини яхшилашда, кенг кўламдаги, ижтимоий эҳтиёжларни қондиришда етакчи аҳамиятга эгадир. Биз бугун нафақат аجدодларимиз қурган тарихий ёдгорликлар ва эртакнамо шаҳарларимиз билан, балки янги авлод қурган ва қураётган замонавий биноларимиз, меъморий мажмуалар ва шаҳарларимиз билан ҳам тўла маънода фахрланишимиз мумкин. Энг муҳими бу улкан қурилишларни ўзимиздан етишиб чиққан талантли кадрлар-меъморлар ва муҳандис қурувчилар хал қилишмоқда.

Биринчи Президентимиз томонидан ишлаб чиқилган «Кучли давлатдан - кучли жамиятга ўтиш» тамойилида маҳалланинг урни алоҳида курсатилган ва ишда ҳамда маҳала билан оиланинг умумий ривожланиши, жамиятимизга хос идеологик, ижтимоий-иқтисодий ва уз-узани бошқаришнинг фундаментал умумий ва кенг тарқалган жараёнлари комплекс олиб борилди. Улар турар жой уйлар ва ячейкаларининг намунавий ечимлари урта ва куп каватли турар-жойларнинг оммавий қурилиши учун асос бўлиб хизмат қилади.

Иккинчиси - республика аҳолисининг миллий маъданий-маъиший хусусиятлари ва анъаналарни, оила турмуш тарзига таъсир этади ва турар-жойга алоҳида талабларини қуяди ва аниқлайди: Табiiй-иклим шароитлари турар-жой композицияси очик ва ёпиклиги, аҳолининг ёзги турмуш тарзи ва шаклларига боғлиқ хусусиятлар, демографик (оиланинг катталиги, ёш-жинси структураси - уч авлодли, тулик булмаган оилалар ва бошқалардан); миллий-маъданий-маъиший хусусиятлари (уй хўжалиги, оила турмушига, унинг маъданий фаолиятига, муносабатига, оила ичида ва оиладан ташқаридаги таъсир хусусиятлари), оиланинг касбий йуналиши касбий, маданий ёки хўжалик фаолият йуналишларини ҳисобга олиш керак.

Шундай экан, ҳар бир касб-кори эгаси, шу жумладан бўлажак қурувчилар ва меъморлар ҳам ўз касбларини мукамал билишлари, чуқур малакавий маҳоратга эга бўлишлари лозим. Аини пайтда янги қурилаётган объектларни лойиҳалаш ва қурилиш сифатига талаблар ошиб бормоқда. Турар жой биноларини лойиҳалашнинг асосий мезонлари меҳнат унумдорлигининг ошишини таъминлайдиган юқори даражадаги қулайликлар яратишни, капитал ва фойдаланиш харажатларининг пасайишига ва бино архитектуравий-бадий ечимларининг юқори даражада бўлишига кўмаклашувчи омиллар ҳисобланади.

XX асрда Ўзбекистон шаҳарлари жадал суратлар билан усиши натижасида урта ва куп каватли турар жой уйлар қурила бошлади ва унинг архитектурасига катта кизиқиш уйғотади. Шу даврда олимлар томонидан Ўзбекистон шаҳарларининг табиий - иқлим шароитларига мос ва хос булган уйсозлик халқ тажрибаларининг тадқиқотлар қилинган ва жамланган. Масалан Бухоро анъанавий халқ уйлари шаҳар ва марказлари уйғунлиги ва узининг бетакрорлиги билан бошқа шаҳарлардан ажралиб туради. Уларнинг композицияси ярим ёпик ва ёпик характерли бўлиб, жазирама иссиқдан, куча шовқини ва чангдан химояланган. Бундай (уйларда) ховлили-уйларда узининг микро иклими бўлиб ва куннинг иссиқ вақтларида салқин булган. Хива анъанавий халқ уйларида узининг оптимал микроклимининг ҳосил қилиш учун махсус система яратилган, масалан айвонлар ва ховлилар системаси.

XX асрнинг 30-40 йилларида Ўзбекистон шаҳарлари тез суръатлар билан ривожланиши натижасида, урта каватли тураржой уйларига талаблар орта борди ва қурила бошлади.

Ёпик савдо кўчаларининг архитектуравий ечимлари ва меъморий типологияси

*Ассистент Нарзиева К.Қ. СамДАҚИ, Асатуллаева Умида 304-КХАЛТЕ
гуруҳи талабаси*

Ўрта аср бозорларида кўпдан-кўп савдо иншоотлари бунёд этилган. Улардан сақланиб қолганлари бугунги кунда ҳам шаҳарларимизнинг меъморий кўринишига кўрк бағишлаб турибди. Ушбу иншоотларни кузатар эканмиз беихтиёр хаёлимизни “ Савдо иншоотлари дастлаб қандай меъморий кўринишга эга бўлган, уларнинг тадрижий-тараққиёт жараёни қандай кечган экан?” деган саволлар чулғаб олади. Савдо иншоотларига оид тарихий маълумотларни титқилаб шу ва шунга ўхшаш саволларга жавоб топишга ҳаракат қиламиз.

Афсуски, қўлимизда эрамизгача ва антик даврга тааллуқли бозорлар, савдо иншоотларига оид маълумотлар йўқ. Кўпгина мутахассислар бу давр бозоргоҳлари меъморий жиҳатдан шаклланмаган очиқ майдон кўринишида бўлган дейишади. Нима бўлганда ҳам бозоргоҳларда илк пайдо бўлган савдо иншооти-айвон бўлса ажаб эмас. Чунки, айвонлар тузилиши жиҳатдан оддий, қурилиши осон ва тежамли, зарурат туғилганда бузиб бошқа жойда қайтадан қуриш имконияти мавжуд. Шунинг учун бўлса керак улар ҳозирги кунгача

аҳамиятини йўқотмай келмоқда. XIX асрда олинган тасвирларга кўз югуртирсак, бозорларимизнинг асосан айвонлардан иборат эканлигининг гувоҳи бўламиз. Ҳозирги кунда ҳам бозорларимизда кўплаб айвонлар қурилаяпти. Ҳозирги қурилиш ашёларининг турлари хилма-хил, бироқ ўрта асрларда айвонлар оддий ёғоч устунларга тўсинлар ўрнатиб, устига қамиш ёки бўйра ташланиб ёпилган.

Тарихий маълумотларда қайд қилинишича, X–XI асрлардаги Самарқанд бозорига туташувчи кўчаларнинг икки томонида дўконлар бўлган. Кейинги йилларда Регистон атрофида шундай иншоотларнинг қолдиқлари топилган. Йиллар оша шаҳарлар катталашди, шаҳарлар билан биргаликда бозорлар ҳам кенгайди. Айниқса савдо кўчаларининг аҳамияти ўсди. XIV–XV асрларда Самарқанднинг энг катта савдо кўчаси Оҳанин дарвозасидан бошланиб, то Чорсу дарвозасигача давом этган. Сўнгги ўрта асрлардаги Бухоронинг энг гавжум кўчаси Лабиховуз ансамблидан то Регистон майдонигача чўзилган эди. Маҳаллий ва чет эл моллари сотиладиган минглаб дўконлар, карвонсаройлар, тим ва тоқлар ёнма-ён жойлашиб, ушбу кўчаларнинг икки томонини бутунлай банд қилган.

Савдо кўчалари одатда, у бетидан бу бетигача тўсин тиклаб, устига қамиш бўйра ва ҳакозолар тўшаб ёпилган. Айниқса, XVIII–XIX асрларда савдо кўчаларининг устини ёпиш урф бўлган. 1868 йилда юртимизга ташриф буюрган рус олими А.П.Федченко Кўқон бозори ҳақида шундай ёзади: “Кўқон бозори жуда ажойиб... Унинг энг диққатга сазовор томони ёпиклигидадир. Кўчанинг устига баланд қилиб хода ташланган, ходага эса қамиш тўшаб ёпилган. Деворлари эса ёғочлар оралиғига лой тўлдирилиб ишланган”. Шунингдек, А.П.Федченконинг яна бир гапи диққатимизни тортди. У Кўқон бозори ҳақида ёзар экан, “Марказий Осиёнинг деярли барча бозорларининг тепаси ёзда ёпилади”–деб кўшимча қилиб ўтган [2]. XIX асрнинг охирларидаги Тошкент бозорига тегишли фото ҳужжатни кузатганимизда ҳам шундай ҳолатга дуч келамиз; кўчанинг икки томонида бир ва икки қаватли дўконлар жойлашган. Уларнинг олдида айвонлари ҳам бор. Икки томондан бир–бирига қарама–қарши жойлашган ушбу айвонларнинг чеккасида бутун кўча бўйлаб, икки қатор устунлар ўрнатилган. Икки қатор устунларни эса уларга маҳкамланган тўсинлар боғлаб турибди. Қизиғи шундаки, айрим жойларини ҳисобга олмаганда тўсинларга ҳеч нарса ташланмаган, савдо кўчаси деярли очиқ. Демак, савдо кўчаларининг тепаси одатда, ёз ойларида ёпилган, қишда эса очиб кўйилган. Фикримизча, савдо кўчаларининг қишда ёпилишига зарурат бўлмаган. Чунки, қуёш нурининг етарли тушмаслиги кўчаларда ҳаво ҳароратининг пасайиб кетишига олиб келади.

Самарқанд шаҳрида Амир Темур буйруғига биноан бунёд этилган савдо иншооти ҳам маҳобатли савдо иншоотлари сирасига киради. Таниқли олима Г.А. Пугаченкова испан элчиси Л. Клавихо қолдирган маълумотларга асосланиб, ушбу иншоотнинг чизмасини ишлаган. Чизмада кўрсатилишича, иншоот Регистон майдонидаги Тими–Кулоҳфурушондан бошланиб, то Оҳанин дарвозаси томон давом этган. Кўчанинг икки томонини қатор жойлашган

дўконлар қуршаб турибди. Иншоотнинг ўртасидаги йўлак қисми эса гумбазлар билан ёпилган.

Ўз навбатида савдо–сотик ривожланиб, бозор шаҳар марказидаги майдонга сиғмай қолгач шаҳарларнинг асосий кўчалари бўйлаб кенгая бошлади. Кўчанинг икки томонини расталар банд қилади ва натижада **савдо кўчаларига** асос солинди. XV асрга келиб Марказий Осиёнинг кўпгина шаҳарларида асосий кўчалар савдо кўчаларига айланиб бўлган эди. Савдо кўчалари такомиллашиб ёпиқ савдо кўчаларига айланади. Аввалига савдо кўчаларинингустуи энгил қурилмалар билан ёпилган бўлса, кейинчалик уларни гумбазли қилиб ёпиш урф бўлган. Ёпиқ савдо кўчалари ривожлана бориб, маҳобатли савдо иншоотлари Тим, Чорсу ва Тоқлар кўринишидаги иншоотлари қурилишига олиб келган. Шундай қилиб, савдо иншоотлари ўрта асрларда оддий айвон кўринишидан, бугунги кунгача сақланиб қолган тим, чорсу ва тоқлар кўринишигача бўлган узок меъморий тадрижий тараққиёт даврини босиб ўтган.

Qadimgi va o`rta asr davlatlarining bog`-park san`ati

Assistant o`qituvchi: Isakova Dilnoza Erkinovna

203-L.arxitekturasi talabasi: Pulatova Lola

Bugungi kun me'morchiligi qadimgi davlatlarning landshaft arxitekturasi, xususan, bog'-parkchilik san'ati haqida to'liq ma'lumotlarga ega emas. Bu sohadagi ma'lumotlar, asosan, qadimiy qo'lyozmalarga, shartli ravishda chizilgan kamyob tasviriy san'at asarlari va arxeologik topilmalarga asoslangan. Mavjud tarixiy ma'lumotlar bog'-park san'ati insoniyat sivilizasiyasi taraqqiyotining ilk davrlaridayoq paydo bo'la boshlaganidan darak beradi. Bog' yaratish tajribalari boshda insonlarga manfaatli, ya'ni foydali xo'jalik bog'larini yaratish ehtiyojlariga asoslangan. Shu boisdan xo'jalik bog'larining bizga ma'lum bo'lgan eng qadimgilari jamiyatning yuqori tabaqadagi a'zolariga tegishli bo'lgan. Faqat badavlat kishilar, hukmdorlar va ibodatxonalariga foydali xo'jalik bog'laridan tashqari istirohat uchun mo'ljallangan me'moriy bog'lar yaratish imkoniyatiga ega bo'lganlar. Xalq ommasiga mo'ljallangan istirohat bog'lari esa judakambo'lgan.

Fanga ma'lum bo'lgan eng qadimgi bog'-parklarning yer yuzining dastlabki sivilizasiyalaridan biri hisoblangan Misr hududida vujudga kelgan. Sug'orilish inshootlari va qurilmalarining rivojlangan tizimiga asoslangan, yuksak saviyadagi Misr bog'dorchiligida o'lkaga xos issiq iqlim sharoitidan, jazirama quyosh taftidan saqlanish uchun quyuq sovali soya-salqin bog'lar yaratishga ehtiyoj paydo bo'lgan. Mevali daraxtlar kam soya berishi sabab Misr bog'lariga chinor, tameriks, yunon yong'og'i, tol va boshqa manzarali, quyuq soya beruvchi daraxtlar ekilgan.

Milloddan avvalgi IV-III asrlardagi Misr bog'lari haqida noyob ma'lumotlar saqlangan. Eramizdan avval II asr o'rtalarida Misrda boshlangan Yangi podsholik davri naqsh – bezaklari va barelyeflarida turli xil hovuzlar, bir-biridan farq qiluvchi ekinlar va daraxtlarga, to'g'ri burchakli muntazam me'moriy rejaga ega bo'lgan xususiy bog'larning tasvirlari uchraydi. Bunday bog'lar hukmdorlar saroylari qoshida-«saroy-bog'lari», badavlat uylarning ichki hovlilarida, ibodatxonalar

atrofida, shahar tashqarisidagi villalar qurilgan. Saroylar va ibodatxonalar esa, odatda, Nil daryosining toshqin suvlari yetib bormaydigan tepalik va qirlarda joylashtirilgan. Ehtimol shu sababdan Qadimgi Misr qirlari etaklarida pog'onali (ko'p qavatli) bog'lar vujudga kelgan. Saroylarning ichki hovlilari tekislanib, to'g'ri burchakli tekis bog'lar shakllantirilgan. Bog' chetlariga katta daraxtlar, ichkariga esa pastroq daraxt va butalar ekilgan. O'rtada katta hovuz, uning yoniga soyabon qurilgan.

Misr bog'larining o'ziga xos xususiyatlaridan biri – ularda hovuzlar, gulzorlar, mevali va manzarali daraxtlar, uzumzor va sabzavotzorlarning aralash eqilishidir. Daraxt qatorlari orasidagi bo'sh joylarga sabzavot va gullar ekilgan. Tokzorlar uchun esa alohida maydon ajratilgan. Eng qadimgi podsholik davrlaridayoq toklarni ko'tarib qo'yish uchun ustunli-to'sinli qurilmalar ishlatilgan. Keyinchalik ularga zeb berilib, tokzorlar bilan o'ralgan soyabonlar vujudga kelgan. Bog'lar to'rida saroy binosi joylashgan. Bog' darvozasidan saroy eshiklarigacha bo'lgan yo'lakda tok bilan yopilgan xiyobon tortilgan. Bog' markazi va alohida qismlarining markazlarida hovuzlar joylashgan. Shahar qal'alari, ehromlar, bog'lar va ulardagi hovuzlar asosan to'g'ri to'rtburchakli muntazam simmetrik tarx asosida qurilgan.

Mesopotamiyaning qadimgi bog'-parklari

Mesopotamiya bog'-park san'ati tarixi uch davrga bo'linadi. Ular: shumeroakkad, ossuriya va yangi bobilliklar davri.

Shumeroakkadlar davri o'ziga xos ehromlar – zikkuratlar tarkibidagi bog'lar bilan ajralib turgan. Zikkurat pog'onali piramida ko'rinishidagi minoraga o'xshash, yirik xom g'isht va toshlardan qurilgan ko'p qavatli bino bo'lib, eng yuqori qavatda ehrom joylashgan. Mesopotamiyaning eng qadimgi (eramizdan avval XXIV-XXIII asrlar) bog'lari Ure tog'idagi zikkuratning pog'onasimon bog'lari hisoblangan. Ularda turli xil o'simliklar o'stirilgan. Ehrom pog'onalari keng bo'lib, uning atrofidagi landshaft erkin tarzda rivojlangan. Bu landshaftni ochiq maydonlar va suv havzalari tashqil qilgan.

Ossuriylar davrida ikki xil bog' bo'lgan. Birinchisi, piramida ko'rinishida bo'lib, binoning o'zida, piramida pog'onalarida daraxtlar va o'simliklar o'stirilgan. Ikkinchisi, kattaligi bilan farq qilib, hukmdurning ov va hordiq chiqarishiga mo'ljallangan. Bog' tarkibidagi bino atrofida ko'l yoki daryo bo'lib, hudud tabiiy shakllangan istirohat bog'lariga bo'lingan. Bu bog'lar rejasi qat'iy muntazamlikka ega bo'lmay, o'simliklar o'rmondagidek ancha erkin shakllangan.

Ossuriya va Bobilda davlat tomonidan qo'riqlanadigan rivojlangan sug'orish tarmoqlari mavjud bo'lib, ular o'simliklar o'stirish va bog'lar bunyod etish imkonini bergan. Biroq, tarixiy manbalar bu yerdagi bog'lar Qadimgi Misr bog'laridan keyin vujudga kelganligini ko'rsatadi va rejaviy yechimi bilan farq qiladi. Bunday bog'larni bir qismi simmetrik asosda rejalashtirilgan bo'lib, ularning asosiy binolari va hovuzi bitta o'qda joylashtirilgan. Tarixiy suratlarning birida Shumer shohi Gudeaning eramizdan avval taxminan 2340 yillarda qamishli o'simliklar bilan chegaralangan tokzorlar va hovuzlar tashqil etganining tasvirlangani fikrimizni isbotlaydi. Bu parklar haqida ilk bor Ossuriyashohi Tigratpalasar I shunday ma'lumot beradi: «Kedr, qora qayin hamda bu yerga mendan oldin hyech kim ekmagan daraxt

navlarini magʻlub etgan oʻlkalarimdan olib kelib, oʻz mamlakatim bogʻlariga ekdim» Keyinroq esa shoh Sargon II ham oʻzi qurdirgan yangi shahar Dur-Shurakindagi saroyi qoshida park bunyod etib, uni Xett mamlakatidan keltirilgan turli xil ekzotik oʻsimliklar va togʻ mevalari bilan bezatgan. Sargonning oʻgʻli Sanxerib ham Ossuriyaning avvalgi poytaxti Nineviyada saroy qurib, uning yonida park bunyod etgan va parkda turli xil bogʻlar, shuningdek, mevali daraxtlar hamda uzumzor tashqil qilgan. Bogʻlar kanal orqali sugʻorilgan va unda uzumlar, mevali daraxtlar, xushboʻy oʻtlar, gullar, sarv, palma va boshqa oʻsimliklar yayrab oʻsgan. Parkda, shuningdek, noyob hayvonlar ham saqlangan. Sunʼiy suv havzalari va turli shakllardagi pavilonlar qurilgan.

Eronning qadimgi bogʻlari

Pasargad, yaʼni eronlar shahri, Persepolisdan 45 km uzoqlikda, Eronning janubida, Fors viloyatida joylashgan. U yerda saroylar, ehrom va ahamenid podshosi Kuroshning maqbarasi mavjud. Bu maqbara – kichik zikkurat koʻrinishida boʻlib, 6 qator zinalar ustida joylashgan piramida bir xonadan iborat, xonada marhum sharafiga duolar oʻqilgan. Holbuki taxminlarga koʻra, Kurosh yonma – yon yotgan 2 ta yassi tekis toshlar tagiga dafn etilgan. Bu maqbara bilan yonma-yon tarzda Naqshi Rostam joylashgan boʻlib, unda (miloddan avvalgi 600-yilgi) qoya yozuvlari va toshdan yoʻnilgan inson tasvirlari bor. Naqshi Rostamning ikki tarafida joylashgan tosh qabrlar bu yodgorlikning ahamiyatini yanada oshiradi, bu joyning Ahamoniylar imperiyasining poytaxti – Persepolisga yaqin joylashgani tarixiy yodgorliklarning koʻpchiligini umumiyashtirib oʻrganishni taqozo etadi.

Kurosh, midiylar hukmronligini ogʻdardi, lekin ularning anʼanalarini saqlagan holda Ahamoniylar sulolasiga asos soldi. Yangi yil marosimlari va bahor bayrami Ahamoniylarning asosiy bayrami deb eʼlon qilingan. Baʼzi bir tarixchilar fikricha, Persepolis bu bayramlarni har yili nishonlash va Ahamoniylarning nechogʻlik buyukligi va ulugʻvorligini butun dunyoga namoyon etish uchun barpo etilgan.

“Apadana” Persepolisning bosh saroyi boʻlib, kvadrat koʻrinishida qurilgan, har tomoni 60 metrdan iborat. Bu saroyi bezatishda asosan yogʻoch katta rol oʻynagan. Abstrakt sarvlar va suvdagi nilufarlar devorlarda va zinalar yonlarida juda ajoyib tasvirlangan. Persepolisda bu tasvirlarning turfa rangligi va ahamiyatliligi, hududning geografik joylashuvi, qadimgi Eronda gullagan bogʻlar mavjud boʻlgani haqida soʻzlaydi. Bu joylarning yangi yil marosimlari va bahor bayrami tantanalari oʻtkazish uchun tanlanganligi bejiz emas. Aynan shu holat Pasargad bogʻining boʻlganini va Eronda bogʻlar qadimdan barpo etilganligi haqidagi yangi taxminni mustahkamlaydi.

Foydalanilgan adabiyotlar

1. Axmedov M.Q. “Oʻrta Osiyo meʼmorchiligi tarixi”, “Oʻzbekiston” nashriyoti, Toshkent, 1995, 55-60 varaq.
2. Rahimov K.D., Oʻralov A.S., “SHarq mamlakatlarining bogʻ-park”, “Tafakkur-boʻstoni” nashriyoti, Toshkent, 2013.
3. Oʻralov A.S., Ojegov S.S., Raximov K.D. “Landshaft arxitekturasi va dizayn” oʻquv qoʻllanma, Samarqand, 2003 yil.

Самарқанд шаҳри ривожланишининг бош тархлари.

СамДАҚИ магистранти Бекназаров.И.Н., Илмий рахбар Салимов. А.М

Самарқанд 1868 йил 2 май куни Чор Россияси қўшинлари томонидан босиб олинади. Генерал-губернатор Кауфман, ҳарбий рассом В.В.Верещагин кундаликлари ва бошда манбаларда ёзилишича, рус ҳарбийлари Самарқандга кириб келгач, Амир Темурнинг собиқ аркига жойлашишади. Аркнинг узунлиги 3 чақирим, майдони эса тахминан 20 гектардан иборат бўлган. Рус қўшинлари ва маъмурларини жойлаштириш учун аркдаги барча мавжуд иморатлардан фойдаланишган. Рус қўшинлари Сохибқироннинг Кўк саройига ҳарбий касалхона - лазаретни жойлаштиришади ва ўрта асрлардаги арк иморатларини бузиб, унинг ўрнига ўз кўрғонларини қурадилар. Мана шу рус ҳарбий кўргонига қаратиб Европа шаҳарсозлигига хос бўлган, дастлаб Марселда, сўнг Санкт-Петербург ва Вашингтон шаҳарларининг планировкасида қўлланилган уч нурли композиция асосида, эски шаҳарга тескари қилиб, россияликлар яшашига мўлжалланган янги шаҳарни бунёд этишади.

Руслар даврида тузилган Самарқанднинг биринчи бош плани Туркистон генерал - губернатори Кауфман томонидан 1870 йилда тасдиқланган эди. Уни ўша пайтларда Заргарон кўчаси ва руслар истехкомининг атрофини текислаш билан шуғулланган полковник Л.Серов тузган эди. 1872 йилда топограф И.Г.Цеханович шаҳар худудининг топонусхасини тузиб, кўчаларнинг жойлашув режаларини тортиб чиқди. 1875 йилнинг 1 январига қадар кичик топограф, подпоручик И.К.Петров томонидан ҳарбий иншоотлар туширилган Самарқанд ҳарбий кўргони ва янги шаҳарнинг бош плани тузилиб, тақдим этилди. Мана шу лойиҳага кўра ҳарбийлар қалъаси 31,2 га, янги шаҳар эса 121 га ерни эгаллаган. 1883 йилда Амир Темур арки худудидаги Кутби Чахордахум номи билан маълум булган Шайх Нуриддин Басир мақбараси ҳарбийлар томонидан портлатиб юборилди. 1888 йилда Самарқандга Каспийорти темир йулининг кириб келиши муносабати билан қурилишлар ривожланиб, жадаллашиб кетди. Руслар эски арк ўрнидаги тепаликда ўз ҳарбий қалъаларини қуришади. Руслар ўзлари учун қурган янги шаҳар шимол томондан жарликлар билан, жанубдан эса Абрамов бунёд этган булвар билан чегараланган эди. Унинг шарқида собиқ Амир Темур арки ўрнида, унинг мудофаа деворлари ичида янги ҳарбий халқа шаклланди. Шу туфайли шаҳарнинг жануби-ғарбий қисмида 1883 йилда ҳарбий госпитал ва унинг мутахассислари учун турар-жойлар қурилиб, янги шаҳар худуди 270,5 гектарга етказилади.

Янги шаҳар кенгая боргач, ҳарбийлар сони хам кўпая боради ва бир неча ҳарбий қисмлар шаҳарнинг чеккаларида ўрнаштирилади. Ҳарбий қалъа олди кенг очик майдон қилиниб, мабодо кўзғолон кўтариладиган бўлса, кафтдек кўринадиган қилиб ишланади. Ҳарбий қалъа буржлари мустахкамланиб, майдонга қарата янги буржлар қурилади. Темирйул хурилгач, шаҳарга европаликларнинг кириб келиши янада тезлашади. Янги саноат бинолари - ун заводи, вино заводи, пиво заводи, ва бошқа завод-фабрикалар қурила бошланади. Самарқанд статистика бошқармасининг 1893 йилдаги маълумотида

қараганда эски шаҳар аҳолиси 30 минг кишидан сал ортиқ бўлган бир пайтда янги шаҳар аҳолиси 10128 кишини ташкил этади. Уларнинг 4828 нафари ҳарбийлар бўлган. Шаҳарнинг янги қисмида боғлар, кенг булвар ва кўчалар равон ариқлар бунёд этилади.

Руслар Самарқандни босиб олганидан кейин 30 йиллар ўтгач, бу ерда топилган бойликлар ўз самарасини бера бошлайди. Руслар қўлга киритилган даромадлар ҳисобидан маҳобатли иморатлар қурилиши бошланади. Биринчи навбатда генерал губернатор уйи, кўриш мумкин. Капиталнинг кириб келиши 1899 йилда Рус-хитой банки (ҳозирги СамДУ ректорати), 1908 йилда Рус давлат банки (ҳозирги Ташки иқтисодий фаолият Миллий банки Самарқанд вилоят бўлими) каби иморатларнинг қурилади. Абрамов булварида 1902-04 йилларда қизлар гимназияси (СамДУ биология факультети), 1911 йилда шаҳар кутубхонаси (ҳозирги болалар ва усмирлар кутубхонаси), 1912 йилда Алексеев черкови, 1916 йилда Католиклар костели ва бошқа бинолар қурилади. Генерал губернатор Абрамов маҳаллий аҳоли билан руслар орасида воситачилик сифатида Бухоро яҳудийларидан фойдаланади. Уларга домийлик қилиб, эски шаҳарнинг шарқий қисмидан катта ҳудудни ажратиб беради. 1917 йилда Октябр давлат тунтарилиши бўлди. Самарқанд 1918 йилдан бошлаб Туркистон Совет Автоном республикаси ва 1924 йилдан бошлаб Ўзбекистон социалистик Республикаси таркибига кирди. 1928 йилдан - 1930 йилгача унинг пойтахти бўлди. Мана шу даврдан бошлаб маҳаллий аҳоли яшаб келган эски шаҳар ва европаликлар яшаб келаётган янги шаҳардан қандай қилиб ягона, органик аҳоли яшаш пункти ёки яхлит шаҳарга айлантириш муаммоси шаҳарсозлар олдида кўндаланг бўлиб турибди. Уша даврдан то ҳозиргача бўлган давр давомида ишланган барча бош планларнинг асосий гоёси 2750 йиллик Самарқандни янги планировка таркибига киритишдан иборат бўлиб қолмоқда. Мана шундай мадсадни ўз олдига қўйган биринчи бош план меъмор М.С.Булатов томонидан 1935 йилда ишлаб чиқилган эди. Унинг асосини кўп тармоқли, кўп марказли, қадимий ўзакдан кенгайиб борадиган шаҳар композицион гоёси ташкил этади. Бироқ унда эски шаҳар ҳудуди кўп марказли тўрт бурчак транспорт йуллари ичига чегараланиб қўйилган эди. Самарқанднинг бу бош плани устида иш бошланганда бу шаҳар республика пойтахти эди. Лойиҳанинг асосий қисми қоғозда қолиб кетди. Иккинчи жаҳон уруши йиллари Самарқандга бир неча саноат корхоналари кўчиртирилиб олиб келинди. Архитекторлар Т.Н.Калиновская ва А.М.Александровичлар бошчилигида ги муаллифлар гуруҳи 1968 йилда янги бош план лойиҳасини ишлаб чиқишди. Бу меъморий лойиҳа ўша вақтлар шўро шаҳарсозлигининг асосини ташкил этган, ғарбдаи ўзлаштириб олинган зоналаштиришга таянган эди. Бу усул 1903 йилда муҳандис П.Гарне томонидан ишлаб чиқилиб, саноат корхоналарни ва турар жой районларини алоҳида ҳудудларда бир-бири билан функционал боғлашга асосланган эди.

Адабиётлар:

1. Ахмедов.М.Қ. Темурнома. Тошкент., Фан ва технология, 2011.
2. Қодирова. Т.Ф. " Санъат, Архитектура ва Шаҳарсозлик тарихи".Ўқув

қўлланма. Т., Чўлпон, 2012.

Тарихий савдо иншоотларининг интерьерлари ечими

*Ассистентлар Имомов М.Р., Нарзиева К. СамДАКИ, Ниёзмуродова Д
202-КХАЛТЕ гуруҳи талабаси*

Тарихий савдо иншоотларининг интерьерлари ҳақида арх. доктори Д.А. Нозилов ўзининг “Марказий Осиё меъморчилигида интерьер” (2005) китобида тўхталиб ўтган. Биз ушбу параграфни ёзишда мазкур китоб материалларидан фойдаландик.

Ўрта Осиё шаҳарларида савдо марказлари қурилиши узок ўтмишга бориб қадалади. Уларнинг аксарияти ҳозирги кунда археологлар томонидан очилганича йўқ. Археологлар илк ўрта асрларга оид марказий кўча бўйлаб жойлашган кўп бўлинмали савдо иншоотининг Панжикентда бўлганлигидан гувоҳлик беришади . Ўрта Осиё савдо иншоотлари бир неча турда бўлган. Улардан бири дўкон деб аталган. Дўкон оддий текис томли ва бир бўлинмадан ташкил топган. Ҳунармандлар унда ўз маҳсулотларини тайёрлаб сотишлари ёки фақат тайёрлашлари ҳамда фақат сотишлари мумкин бўлган . Бундай иншоот бир неча дўкондан ташкил топган бўлиши ҳам мумкин. Шундай дўконлар бўлганлиги ҳақидаги маълумотлар тарихий вақифномаларда ҳам ёзиб қолдирилган. Соҳибқирон Амир Темур буйруғига биноан XIV аср охирида Самарқандда марказий кўчалардан бири, Оханин дарвозасидан то Бухоро йўлига олиб чиқадиган қисмини кенгайтириб, унинг икки томонида қатор дўконлардан ташкил топган савдо расталари қуришга фармон беради. Рюи Гонзалес де Клавихонинг хабар беришича, мазкур кўча кенгайтирилган ва унинг икки томонига дўконлар тикланган, ҳар бир дўкон олдида оппоқ тошлар билан қопланган курсилар ўрнатилган. Бутун кўчанинг усти ёй шаклида гумбазлар билан ёпилган бўлиб, улардан ёруғлик тушиб туриши учун туйнукчалар қолдирилган . Самарқанднинг Бухоро, Фарғона ва Шаҳрисабзга олиб борадиган кўчаларнинг кесишган жойида (ҳозирда бу жойда Регистон ансамбли жойлашган) марказий савдо майдони ва Тими КухўлФурушон номли савдо иншооти қурилади. Бу иншоот Амир Темурнинг хотини Туркон оға номидан қурилади.Марказий Осиёда икки кўчанинг кесишган жойида чорсу ва тўрт кўча бўйлаб йўналган савдо дўконлари бўлган. XIX асрнинг иккинчи ярмида Тошкентда Чорсу бозори 8 та кўчани бирлаштирган. Чорсу бозори ўнтага яқин савдо майдонларини ва қирққа яқин савдо–ҳунармандчилик расталарини ўз ичига олган. Чорсу бозорида тўрт ярим мингта дўкон бўлган. Расталар кўчанинг икки томони бўйлаб жойлаштирилган. Расталарни кўча ўртасини эгаллаган баланд тим бирлаштирган .

Равоқчалардан тушаётган ёруғлик, куёш нурлари марказий гумбазни янада баланд қилиб, салобатли бўлиб кўринишига омил бўлган.Юқоридагиларга хулоса қилиб айтиш мумкинки, савдо иншоотларининг интерьерлари энг серзавқ ва гавжум жой ҳисобланган. Уларнинг тарҳида ҳар бир бурчак, конструктив қисмидаги ҳар бир элемент ўз функциясини мукамал бажаришга қаратилган.

Уларнинг ички кўриниши ҳам савдо интерьерлари функциясидан келиб чиққан ҳолда ўзига хос бадиийликка эгадир.

Натюрморт в учебном процессе

Суюнова.Н.А старший преподаватель кафедры “Изобразительного искусства”

Сидикова.М.С. ассистент кафедры “Изобразительного искусства”

В учебном процессе роль натюрморта очень велика. Близость расположения постановки от зрителя, произвольный выбор формы предметов, неизменность постановки позволяют приобрести навыки изображения цветом объёма, материала, пространства. Они тщательно продумываются так, чтобы наилучшим образом выразить замысел художника. Отбирая предметы для натюрморта, всегда учитывают их размеры, форму, материал, цвет, чтобы составить определённую группу.

Когда предметы будущего натюрморта отобраны, приступают к поиску композиционного решения. Находят место для каждого предмета, выделяют наиболее значительный из них по величине или наиболее яркий по цвету, помещая в центре композиции. Размещение остальных предметов подчиняется главной мысли композиции. Предметы перемещают в пространстве до тех пор, пока не будет найден нужный вариант в решении характера освещения, пространства, цветовой гармонии всей группы, выражающий главную мысль постановки, выявляющей живописные качества предметов, красоту и своеобразие их форм, материала. Сделав рисунок и смочив бумагу водой, чтобы она не была жирной, приступают к выполнению натюрморта. Находят цвета предметов и фона, определяя основные цветовые отношения в натюрморте. Цвета полученные смешиванием красок. проверяют на палитре. Найденные цвета накладывают крупными пятнами на соответствующие места рисунка натюрморта. Цвета начинают накладывать чаще всего со светлых мест предметов, потом переходят к более тёмным, затем к самым тёмным, в нужных местах делая главный переход к более тёмному. Там, где надо цвет усиливают повторным наложением. Таким образом, отношения цветов в акварельной работе постепенно подводят к натуре. Накладывая цвет тени выделяют цвет рефлекса, а на освещённой части - блик.



Определив основным цветом отношения постановки, переходят к детальной проработке объёмности предмета нужно сравнивать светлоту и насыщенность цвета на свету и в тени каждого предмета. Живописные решения пространства передаются перспективным изменением цвета. Предметы, расположенные ближе к зрителю, выделают чётче. Сделав натурную постановку, можно приступить к работе. Прежде всего требуется правильно и красиво закомпановать изображение на листе бумаги. От композиционного размещения во многом зависит успех работы. Для этого нужно в начале посмотреть на натюрморт с различных точек зрения и выбрать наиболее удачную, затем, не приступая к работе, решить как расположить изображение - по вертикали или горизонтали. Полезно выполнить небольшие цветные эскизы, чем определяют место и размер изображения в соответствии с форматом листа, стремясь к наибольшей выразительности и гармонии цветовых пятен, затем найденные решения переносят на основной лист бумаги. Гризайлю называют живопись, выполненную в различных оттенках одного цвета, чаще всего серого. Слово « гризайль» французского происхождения: «grisaille», от «gris» - серый . С XVII века она применяется как самостоятельный вид живописи. Какого цвета быть гризайли, решает художник. Она бывает чёрная, коричневая, зеленоватая - любая, важно, чтобы соблюдался принцип, характеризующий эту технику. В гризайли работают тоном, однако возможности её настолько велики, что, разыгрывая тональные нюансы, можно добиться полного ощущения цветового богатства действительности. Иногда чёрно - белым вариантам живописей может взять настолько тонко разыграть все нюансы, что с одной стороны, полностью ощущаешь колорит всего произведения, отдельную окраску предметов, а с другой - гризайль оставляет место те для цветовой фантазии, индивидуального восприятия картины. Акварельная живопись в технике гризайли является серьёзным этапом в обучении художника педагога. Поскольку работа идёт только тоном и о цвете речи не ведётся, то яснее и определённое становится задачи цельности произведения, тональных отношений предметов, выразительности силуэтов, передачи материальности.

Наука в профессии архитектора.

Ст. пр. каф. КХАЛТЭ Ф.Ф.Суванкулова.

Ст. гр. 305 КХАЛТЭ Каландаров Х.

Архитектура – застывшее время, дающее нам возможность окунуться в пленительный и загадочный мир прошлого, и одновременно заглянуть в таинственный мир будущего.

Архитектура на рубеже веков понимается как обширная в пространственном отношении и сконцентрированная в творческом плане сфера деятельности всех искусств. Проблемы архитектурной выразительности, гармонизации жилой среды и смыслового богатства архитектурной формы не могут рассматриваться с узко специализированных позиций.

Как говорит У.Моррис, «архитектура охватывает всю совокупность внешнего окружения человеческой жизни..., она означает формирование и преобразование, в соответствии с человеческими потребностями, всего лица земли»^{III}.

Архитектура занимает особое место в системе культуры, она соединяет в себе материальные и духовные ее слои. Здесь пересекаются вопросы эстетические и материально-практические, параллельно существуют художественный, философский и научно-технический подходы. Можно сказать, что архитектура, являясь междисциплинарной отраслью науки и культуры, обречена на вечные «метания» между инженером и художником, функцией и эстетикой. Отсюда и огромное количество научных дисциплин, с которыми архитектура идет (или должна идти) рука об руку.

Гуманитарные науки включают в себя философию, эстетику, культурологию, социологию, психологию, изобразительное искусство, политику, религию. Науки этой группы относятся к основам работы зодчего как художника, творца, эстета, несущего человечеству крупицу духовного.

Искусство никогда не возникает из «ниоткуда». Философские и социальные учения задают определенные мировоззренческие принципы, которые последовательно, как в зеркале, при помощи художественных средств отражаются в искусстве архитектуры. Архитектурная форма во все времена выступает как носитель не только эстетических ценностей, но и идейно-художественного содержания произведения.

Теснейшее содружество архитектуры с изобразительными искусствами во все времена обогащало как первое, так и второе новаторскими стилистическими решениями, которые несомненно как архитектуру, так и искусство, усложняя, обогащают, перестраивают, развивают.

С кибернетической точки зрения архитектурная теория может рассматриваться как блок управления для архитектурно-строительной практики, устойчивое развитие которой невозможно без обратной связи от практики к теории через осмысление накопленного опыта, в том числе и негативного.

Для воплощения проекта в жизнь архитектору, как воздух, необходимы знания наук, как типология, математика, информатика, градостроительство, инженерное оборудование, материаловедение, стимулирующие работу творческой мысли и одновременно позволяющие эту мысль материализовать.

Воплощение архитектурной мысли – строительство объекта, невозможно без точного расчета работы конструкций или геодезической съемки места строительства. И в тоже время эти науки могут служить и «музой» для зодчества, как, например, биологические формы живой природы вдохновляли мастеров модерна или сторонников бионического стиля в архитектуре. В обоих случаях зодчие использовали растительные мотивы в декоре и орнаменте, в конструктивных формах и малой архитектуре.

Связь архитектуры с естественнонаучными дисциплинами (физика, химия, геология, биология, экология) настолько органична, что не требует

доказательств. Рост знаний в этой области неминуемо ведет к расширению возможностей в архитектуре, поднимая ее на иной качественный уровень.

Архитектор, приступая к проектированию, не задается целью связать воедино архитектуру с физикой или философией, социологией или биологией, эти взаимосвязи автоматически возникают в процессе работы над проектом. Реализация в профессиональных действиях архитектора зависит не только от экономических структур и материально-технических средств, от места, занимаемого профессией в обществе, от культуры общества и его воли преобразовать среду обитания, но и от внутренних возможностей самого архитектора, его знаний и умений, культурно-художественного потенциала. Именно поэтому, чем шире круг знаний архитектора не только в области профессии, но и вне ее, тем выразительнее и богаче идейно-художественный язык его произведений.

Самарқанд тарихий ёдгорликларининг тарихан ривожланиш ва шаклланиш таснифи

*СамДАКИ «Қишлоқ ҳудудларини архитектура-лойиҳавий ташкил этиши»
кафедраси ассистенти Бокиева Нафиса Сулаймоновна.
403 КХАЛТЕ талабаси Азимова Умида Абдурафиковна*

Тарихий шаҳарларни ривожлантириш муаммосини самарали ҳал қилишда ёдгорликлардан ҳозирги вақтда фойдаланиш масаласи энг муҳим масалалардан бири ҳисобланади. Ўзбекистонда ҳозирги вақтда меъморий ёдгорликлардан фойдаланиш хусусиятини аниқлашнинг аниқ методикаси ҳали ишлаб чиқилмаган, чунки ҳар бир алоҳида ёдгорликлар гуруҳига, аниқ регионларнинг ҳудудий, миллий тарихий ва бошқа анъаналарини инобатга олиб индивидуал ёндошиш талаб этилади.

Ўзбекистонда қадимги Бақтрия подшолигидан бугунги кунгача бўлган архитектура ёдгорликлари комплекси сақланган. Қадимги маданиятнинг ривожланиш авжи, кульминацияси XIV-XV асрга тўғри келади ва Темурийлар даври пойтахти – Самарқандда қад ростлаган ажойиб ёдгорликларда ифодаланган. Шарқ ва Ўрта Осиё халқларининг архитектура санъати дурдоналари – Бибихоним, Шоҳи-Зинда, Регистон, Афросиёб, Гўри-Амир ва Исмоил Сомонийдир. Амир Темур набираси – Улуғбек ҳуқумронлик даврида яратилган Регистон майдонини ҳақиқий архитектура ёдгорлиги деб тан олиш керак. Анъсамбл 3 та мадрасадан – Улуғбек (1420й), Шердор (1619-39й) ва Тилла-Қори (1640й) иборат. Самарқанднинг яъна бир буюк анъсамбли Шоҳи-Зинда мақбараси иккита мақбарадан иборат бўлиб, XIV-XV асрларда яратилган.

Мамлакатимизда архитектура ёдгорликларини қайта таъмирлаш принциплари етарлича яхши ишлаб чиқарилган.

Республика шароитида архитектура меъросини қўллаш ва регенерация масаласи муҳим масалалардан бири бўлиб келмоқда: турли функциялар учун биноларни қўллаш ва регенерациялаш бинонинг умрини узайтиришга қодир.

Самарқанд ва Хиванинг ривожлантириш бош режаси лойиҳалари (1967 й) ёдгорликларга кераклича ғамхўрликнинг йўқлиги сабабли бекор қилинган эди. Самарқанднинг Гўри-Амир мақбараси ёнида 9 қаватли меҳмонхона мавжуд бўлиб, у ёдгорликни қабул қилишга тўсқинлик қилади, архитектуравий диссонансни яратади. Бухоронинг қадимги қисми кўрикхона ҳисобланади. “... 1980йил давомида унинг қадимги қисмида бутун аҳоли янги микрорайонга олиб чиқилади, қолган пахсали турар жой бинолари мунтазам қулай бошлайди. Бунинг натижасида муҳофаза зонаси худуди тозаланади ва қадимги шаҳардан ҳеч нарса қолмайди. Монументал меъморчилигининг алоҳида турувчи қадимги ёдгорликларидан ташқари ... муҳофаза зонаси қадимги архитектуранинг алоҳида турувчи ёдгорликларини бўш майдонга айлантиради...”. Худди шу ҳолат Самарқанд ва бошқа шаҳарларда ҳам кузатилади. Бино-ёдгорликларни илмий асосда мослаштириш уларнинг тез қайта таъмирланишига ва уларни шаҳар ҳаётига киритишга ёрдам беради деган асослар мавжуд: музейлар, кўргазма заллари, маъданий-оқартув, маъмурий муассасалар, хизмат кўрсатиш, туризм ва дам олиш муассасалари.

Тарихий шаҳарларни қайта таъмирлаш-узлуксиз ва табиий жараёнлар ва ҳар бир босқич қуйидаги ҳолатларга мос келувчи янги талабларни илгари суради:

- шаҳарнинг яшаш муҳитини тубдан яхшилаш, уй-жой муаммосини ечиш;
- ижтимоий бинолар, хизмат кўрсатувчи корхона ва муассасалар номенклатурасини ошириш;
- хизмат кўрсатувчи марказларни аҳоли эҳтиёжини қониқтира олувчи ўзаро боғлиқ тизимга айлантириш;
- архитектура ёдгорликларини сақлаш, қайта тиклаш ва қайта таъмирлаш;
- шаҳар магистраллари ва марказга яқин кўчаларни қайта қуриш;
- транспорт ва пиёдалар ҳаракатларини ажратиш;
- инженерлик ободончилиги тизимини қайта таъмирлаш;
- аҳоли турмушининг маиший ва санитар-гигиеник шароитини яхшилаш.

Ўзбекистоннинг шаҳарсозлик вазифаларининг хусусиятлари ҳақида гапириб шуни таъкидлаш керакки, улар мураккаб ва аллақачон ўрганилгандир. Самарқанд, Бухоро, Хива ҳар доим тадқиқотчилар эътиборини жалб қилган, Ўзбекистоннинг шаҳарсозлик тарихи эрамиздан олдинги VII – IX асрларни қамраб олади. Ўзбекистон – қадимги маданият давлатидир, дунё тарихига архитектура ва санъатнинг ажойиб намуналарини берган, туризмнинг ривожланиши учун қулай шароитларга эга.

Архитектуравий графиканинг турлари

А.А. Қалқоразов–катта ўқитувчи;

И. Ерембетов–архитектура 3–курс талабаси;

Б.Далибаев- архитектура 4–курс талабаси (ҚҚДУ)

Архитектура ижодий жараённинг энг муҳим ва доимий заруратларидан бири бу архитектуравий графикадир. Архитектуравий графика ёрдамида

меъмор ўзи яратган композицияни дастлаб эскиз, сўнгра лойиҳа кўринишиданамоён этади, лойиҳага тегишли барча чизмаларни аввал қаламда, кейин тушда ва рангда тасвирлайди. Меъмор ижод этган лойиҳа билан фақат архитектуравий графика орқали танишиш ва тушуниш мумкин бўлади. Лойиҳани амалга ошириш учун зарур бўлган барча бирламчи меъморий лойиҳавий ҳужжатлар ҳам архитектуравий графика ёрдамида бажарилади.

Архитектуравий графика бошқа графика турларидан кескин фарқ қилувчи алоҳида хусусиятларга эга. Бу хусусиятлар архитекторларнинг тахминий ўлчамли предметлар устида эмас, балки аниқ катталиққа, сонли ўлчамлар ва масштабга эга бўлган объектларни тасвирланиши ва чизмаларда ифодаланиши билан боғлиқдир.

Бу хусусият композициянинг ғоя тарзида туғулишидан тортиб, то тугалланган меъморий лойиҳа тарзида чизмаларда тасвирланишигача бўлган барча ижодий босқичларга тегишлидир. Шунинг учун ҳам тасвирда масштабилиққа ва мунтазамлиққа эга бўлишлиқ архитектуравий графиканинг асосий вазифаларидан биридир. Архитектуравий графиканинг ўзига хос хусусиятларидан яна бири шуки, унда меъморий чизмалардан ташқари ҳар доим у ёки бу кўринишда объект қуриладиган муҳит ва ландшафт элементлари турли хил расмлар ёки расм элементлари тарзида ифода этилади.

Архитектуравий ижод жараёнининг маҳсули тарзида меъморий лойиҳа ва чизмаларни бажаришда бир неча **график усуллар** ишлаб чиқилган. Бу усулларни шартли равишда асосан 5 гуруҳга ажратиш мумкин: чизиқли график услуб; бўёкли график услуб (тонли графика); рангли графика; уйғунлашган аралаш графика–комбинация услуби; меъморий крмпьютер графикаси.

Чизиқли графика услубида лойиҳа ва унга тегишли чизмалар асосан қора қаламда ёки қора тушда бажарилиши мумкин. Архитектор ўз ижодини дастлаб чизиқли график услубда бажаради. Шу услубда у ўз лойиҳасини охиригача тасвирлаши ҳам мумкин. Бу услубда соялар ҳам чизиқли графикада бажарилади. Бунда чизма оқ фонда қора ранг билан ёки қора фонда оқ рангда ишланиши мумкин (1–расм).

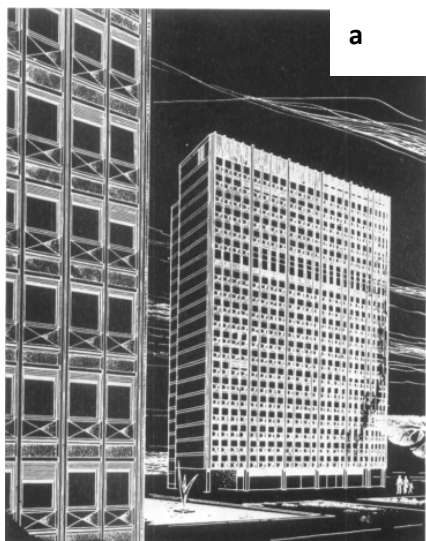

1–расм давоми. Чизиқли графикага мисоллар: а–қора фонда оқ ранг билан; б–оқ фонда қора ранг билан ишланган графикалар.



Бўёкли график услуб, яъни тонли графикада чизмалар ва соялар фақат чизиклар ёрдамидагина эмас, балки оқ-қора ёки бошқа мос ранглар билан бўёклаш услубида бажарилади (2-расм).

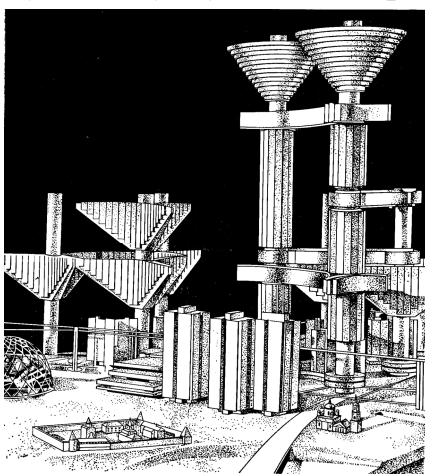

2-расм. Тушбўёқ нуқтали графикаси.

Тон-қора ва оқ ранглар нисбати тушунчаси ёки контраст нисбийлик тушунчасидир. Бу тушунчанинг асосий мазмуни-рангларни яққол ажратмасликдир. Тон тушунчаси ҳар доим “сирт” тушунчаси билан ҳамоҳанг келади. Тон турли хил сирт ва юзаларнинг ёруғлик ёки қоронғулигини ифодалайди. Шу билан бирга тон худди чизик каби шаклнинг хилма-хил хусусиятларини кўрсатиб бера олади. Тон чизикдан фарқли ўлароқ чизик контрастини эмас, балки сиртнинг (юза томоннинг) фарқини ифодалайди. Тон ишлатилиб бажарилган графика **“тонли графика”** дейилади.

Шундай бўлган сиртларни энг ишонарли қилиб, энгил перспективада кўрсата оладиган жойларда қўлланилади.

Тонли графикадан фойдаланиш жараёнида фазовий тасаввур, шаклни моделлаштириш, пластика, бинонинг қиёфасини ёруғлик контрасти, мўйкаламдан фойдаланиш, ретушь, юмшоқ грифель, аэрограф ёрдамида ишлаш тавсия этилади.



Замонавий графика мутахасисларининг фикрича, расмни қалам, кўмир, шаклни сангина орқали ифодалашни ўзлаштириш энг ишонарли усулдир.

Штрих графикаси ва ретуш техникасидан фойдаланиш шуниси билан ажралиб турадики, графикада сангина, кўмир таёкчалар орқали ижро этилганлари кўполроқ, контрастроқ, ёруғлик ва соя нисбати куюқроқ бўлади. Ретушировка қилишда тоннинг кучи штрихлар, кўмир таёкчасини турли ҳолатда кучлироқ босиб ва қайталаб суриш орқали амалга оширилади.

Туш-меъморий графикада ишлатилади ва хитой туши (қуруқ туш) деб айтилади. Тонал буюклаш ўз

ичига бир неча график усулларни олиб, уларда юқорида таъкидлаганимиздек акварель, гуаш, темпера, хитой туши ёки оддий туш ҳам қўлланиши мумкин. Бўёқлаш чизиқли графикадан фарқ қилиб, чизмаларда архитектуравий шаклларнинг ҳажмий композицияси ва улардаги ҳаво чуқурлиги (перспективаси) ва сояларни кўрсатиш ёрдамида ҳажмларни бўрттириб, шакллар пластикаси ва гармониясини тасвирлаб бериш имкониятларини яратади. Бўёқлаш графикасининг энг анъанавий ва кенг тарқалган услубларидан бири—бу сувбўёқ (отмывка) услубидир (3–расм).

Бу услуб архитектуравий графиканинг мумтоз услубларидан бири ҳисобланади. Архитектуравий графиканинг бу тури бино ва иншоотларнинг ҳажмий шакллари ва ҳаво перспективасини кўрсатиш шарт бўлган ҳолларда кенг қўлланилади.

Рангли графика. Ранг меъморий графикада рангтасвир ва амалий графикага караганда ўзгача хусусиятларга эга. Архитектура шаклини ва қиёфасини бўрттириб кўрсатиш керак бўлган ҳолатларда рангдан фойдаланиш мақсадга мувофиқ. Рангдан фойдаланиш бундан ташқари меъморий композицияни, атроф муҳитни, ёруғликни, атрофда турган нарсаларнинг ҳақиқий хусусиятларини кўрсатиш учун ҳам қўлланилиши мумкин. Рангли графика—меъморий объектни ўраб турган муҳитни ранг орқали ифода қилиш, меъморий шаклга ранг бериш усулидир. Одатда, рангли графика лойиҳани изланиш жараёнининг тугалланиш арафасида, чизмаларни томошабин ҳукмига ва кўргазмаларга ҳавола қилишда кенг қўлланилади.

Акварел билан ишлаш. Меъморий графикада акварелни қўлловчиларга қуйи-дагилар таклиф қилинади: 1) бўёқли идишга ҳар доим тоза мўйқаламни солиш керак; 2) рангларни қориштирганда алоҳида тоза қоғоз ёки сопол, чинни идишлар олиниб, мўйқалам ишлатилгани маъқул; 3) акварелнинг суюлтирилган қисмида қуюқ жойи қолмаслиги лозим, чунки улар қоғоз юзасида рангли чизиқлар қолдиради; 4) оқ бўёқ билан аралаштирилганда рангнинг қуюқ–суюқлиги ўртача бўлиши лозим, сўнгра керакли рангни оз–оздан қўшиб борилади; 5) акварел билан ишлашда энг яхши рангни танлаш қоғоз юзасига бир марта сурилганда олинган ранг ҳисобланади; 6) шуни ёдда тутиш лозимки, меъморий графикада ранг танланганда лозим бўладиган локал рангларни танлаш керак: булар тилларанг охра, сариқ кадмий, қовоқ ранг, кадмий, (иссиқ тонли ёки умбра, нейтрал ранг, ложувард кўк (совуқ тонлар)дир.

Акварел билан ишлашда қуйидагилар ман этилади: 1) ифлос политра юзасида мўйқаламни тозаламасдан бўёқларни қориш; 2) ранг жиҳатдан бир–бирига зид бўлган рангларни (сарик рангни ҳаворанг билан, қовоқ сариқ билан) аралаштириш; 3) қоғозга акварел бўёқларини қуюқ ҳолатда суртиш; 4) акварел бўёқлари учун калка ёки ялтироқ ва ўта силлиқ бўлган қоғозлардан фойланиш; 5) чизмаларни бўяшда акварелни ўта ёрқин ва ялтироқ қоғозга суртиш мумкин эмас.

Шуни ёдда тутиш лозимки, акварел бўёғини меъморий графикага қўллашда уни фақат зарур бўлган жойга ишлатиш керак. Рангли акварел суюқлигини туш суюқлиги билан қўшиш мумкин.

Клаузура ва плакатларни бажаришда рангли акварел суюлтирмасидан фойдаланиш маъқул.

Натижада архитектуравий чизмаларни замонавий **компьютер графикалари** ёрдамида бажариш имкониятлари туғилди (4–расм). Компьютер графикасида бажарилаётган меъморий лойиҳалар соз ва тез, хоҳланган қурилиш ва пардозлаш материали, ранг ва масштабларда ишланмоқда. Бироқ, ҳаётий тажрибалар кўрсатмоқдаки, компьютерда яхши натижаларга эришиш учун бўлажак архитекторлар, авваламбор, ушбу қўлланмада баён этилган меъморий композиция асослари ва архитектуравий графика турларини яхши тушунмоқлари ва улардан ўзларининг ижодий ишларида унумли фойдалана билмоқлари лозим. Ҳозирги вақтда компьютер графикаси архитекторлар учун алоҳида фан тарзида ўтилаётганлиги туфайли биз ушбу мақолада бу графика турига махсус тўхталмадик.

Архитектурада фронтал композицияларнинг хиллари

А.А. Қалқоразов–катта ўқитувчи; Б.Далибаев- архитектура 4–курс талабаси(ҚҚДУ)

А. Қаҳҳоров–501 А гуруҳи талабаси (СамДАҚИ)

Фронтал композиция бу томошабинга фронтал жойлашган икки ўлчамли, асосан кенглик ва баландликка эга бўлган шакл ёки шакллардан тузилиб тарз кўринишида идрок этилувчи композициядир. Бинонинг бўйи фронтал композицияда бўйсунувчи рол ўйнайди ва композициянинг шаклланишида катта аҳамият касб этмайди. Бош тарзи билан шаҳар майдонлари ёки асосий кўчаларга қаратилган бинолар, одатда, фронтал композицияларда шакллантрилади, чунки улар биринчидан, ушбу майдонлар ва кўчаларни меъморий шакллантириш учун назарда тутилган бўлса, иккинчидан, томошабиннинг уларни айнан шу майдонлар ва кўчалардан туриб идрок этишига ҳам мўлжалланган. Энг оддий фронтал композиция бу томошабиннинг кўриш нуқтасига фронтал жойлашган тўғри бурчакли тик текис сиртдир. Бунга фронтал тарзли меҳмонхоналар, офис бинолари, турар жойлар, декоратив деворлар, бадий ишлов берилган рельефли таянч деворлар, тасвирий ойнанинг фронтал тахта лавҳалари ва бошқалар мисол бўлиши мумкин.

Шаклларнинг қуйидаги белгиларига қараб фронтал композициянинг турлича хиллари мавжуд:

1. Композицияни шакллантирувчиларнинг сонига қараб композиция битта, иккита ёки бир неча шакллардан тузилади. Бунда шакллар бир–биридан муайян ораликда туриши, бир–бирига бирикиши, бир–бирининг ичига кириши ёки бири иккинчисининг устида туриши билан боғланиши мумкин (1. б, г, д–расмлар). Шакллар бир композициянинг ўзида бир неча хил бирикиш орқали ҳам боғланган бўлиши мумкин (1.в–расм).

2. Композиция шаклларининг бир–бирига нисбатан ичкарилиги, яъни буйлама координат бўйича жойлашиш даражасига қараб ҳам фронталлик бир неча кўринишларга эга бўлиши мумкин: фронтал текислик кўринишидаги

композиция (2. б–расм), фазовий кўринишдаги фронталлик (2. а ва 3–расмлар) ва қисман ичкари муҳитли фронтал композиция (2. в–расмга қаранг). Фронтал композициянинг айрим қисмлари ёки элементларининг бошқа қисмларига нисбатан жойлашишидаги ичкарилик даражаси ушбу ичкарилик ва кенгликнинг катта ёки кичиклиги билан аниқланади. Агар ушбу ичкарилик кучли даражада ифодаланган бўлса фронтал композиция ичкари муҳитли фазовий композицияга айланиб кетиши мумкин.

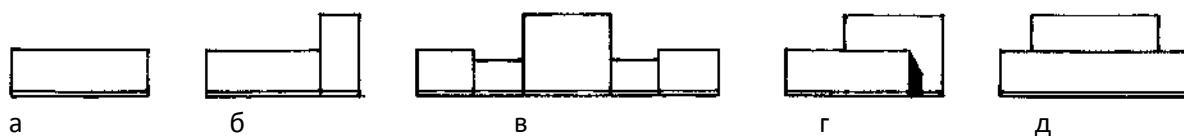

1–расм. Фронтал композициянинг хиллари.

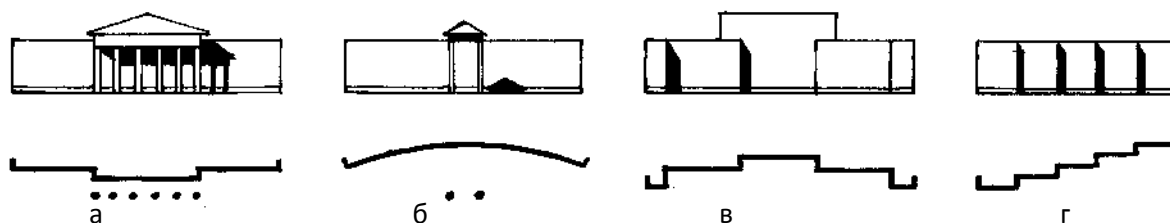

2–расм. Фронталликнинг текис сирт кўринишидаги композицияси.



3–расм. Фазовий кўринишдаги фронталлик.

Фронтал композициянинг юқорида кўрилган барча турларида композиция яхлитлиги ва бутунлигига эришиш учун унинг бош асосий қисмининг, яъни **композицион марказ**нинг унга бўйсунган қолган қисмларига нисбатан ечилиши муҳим аҳамият касб этади. Ҳамма вақт композиция марказида унинг бош қисми етакчи ролни ўйнаши керак. Композицион марказ қолган қисмлар билан ритмик алоқада ёки контрастлик белгилари асосида боғланиши мумкин.

Агар композициянинг бош қисмига бўйсунувчи қисмлар (шакллар) марказнинг ҳар икки ёнида бир хил жойлашса, фронтал композиция симметрик кўринишга эга бўлади (4–расмга қаранг). Бундай пайтда симметрия (вертикал) ўқи композицияни икки тенг қисмларга бўлади ва композицияда тенг вазнликни вужудга келтиради. Марказий кириш қисмига (шаклига) нисбатан

бўйсунувчи шаклларнинг бир хилда жойлашмаслиги композицияда носимметрик вазиятни ҳосил қилади.

Кенглиги ўта катта бўлган фронтал композицияли мураккаб меъморий комплексларда бир–бирига бўйсунувчи бир неча **композицион марказлар** бўлиши мумкин. Композициядаги ана шундай ҳар бир марказ ўз жойида етакчи роль ўйнаши ва, айти пайтда, битта бош асосий марказга бўйсунуши мумкин (4–расм).

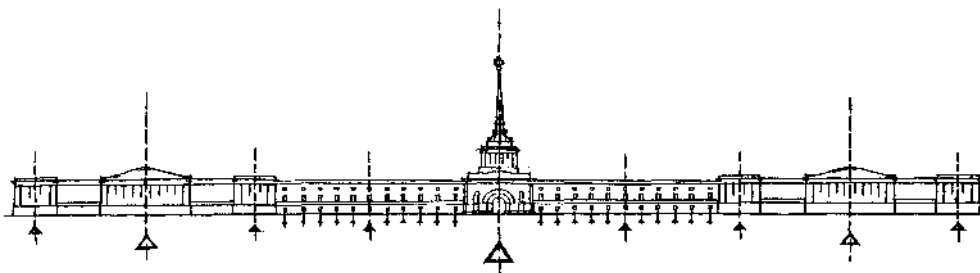

4–расм. Бир неча композицион марказга эга бўлган фронтал композиция.

Фронтал композиция ҳаётда ажратилган ҳолда мавжуд бўлмай балки муайян меъморий–фазовий муҳит билан ўзаро алоқада бўлади, ушбу муҳит элементлари фронтал композициянинг жозибадорлигига ёрдам беради; фронтал композиция эса ўз навбатида ушбу муҳит учун композицион бирлаштирувчи марказ тарзида хизмат қилади. Бундай фазовий меъморий муҳит элементлари бўлиб алоҳида тўрган ҳажмий шакллар ёки уларнинг гуруҳлари ва уларга қўшилган майдон, кўча, хиёбон ва шунга ўхшашлар хизмат қилади.

Архитектурада шаклларнинг ҳажмийлилик шартлари

А.С. Уралов–меъм. ф.д. (СамДАҚИ); А.А. Қалқоразов–катта ўқитувчи;

И. Ерембетов–архитектура 3–курс талабаси (ҚҚДУ)

Шаклнинг ҳажмийлиги ва ҳажмий композициянинг томошабинга таъсирчанлигини ошириш қуйидаги шартларга боғлиқ:

- шакл ўлчамларининг уч координата бўйича ўзаро нисбатига;
- шаклни ҳосил қилувчи сиртларнинг кўриниш ҳолатига;
- шаклнинг томошабинга нисбатан жойлашиш ҳолатига;
- шаклнинг ёритилиш ҳолатига;
- шаклнинг бўлакланиш услубларига;
- атроф–муҳитҳолати ва шаклларига.

Ҳажм ўлчамларининг координата бўйича нисбатан тенг бўлишлиги биринчи шарт бўйича ҳажмийликка яққол намунадир. Куб, баландлигининг ўлчами диаметрига тенг ёки яқин цилиндр, ўлчамлари тенг ёки бир-бирига яқин параллелепедлар ана шундай ҳажмий шакллардир (1–расм).

Ҳажмнинг баландлиги қолган нисбатан тенг икки ўлчамларидан анча катта бўлганда (алоҳида турувчи маҳобатли устунлар, миноралар, минора шаклидаги иншоотлар) ёки баландлик ушбу икки ўзаро тенг ўлчамлардан анча кичик бўлган ҳолатлардаги шакллар (бўйлама ва кўндаланг ўқли ҳажмий шакллар,

баландлиги турли хил параллелепипедлар, призмалар) ҳам ҳажмий композицион ечимларга мансубдир.

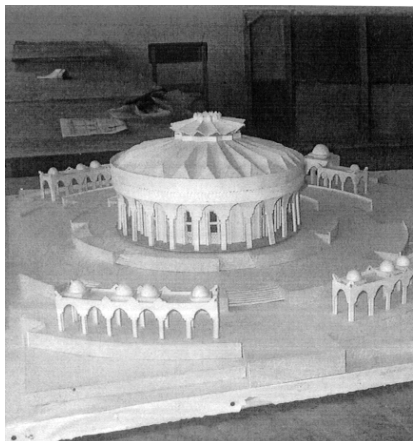

1–расм. Бойсун воҳасига

лойиҳаланган Алпомиш музейининг макети.

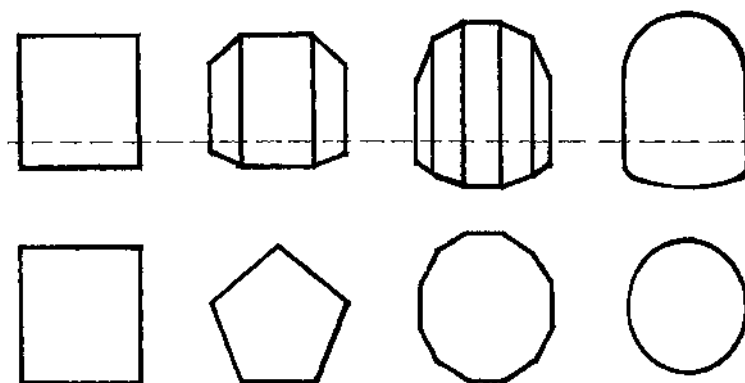

2–расм. Ҳажмийликнинг чегараловчи сиртлар шаклига боғлиқлиги.

Шаклни ҳосил қилувчи сиртларнинг кўриниш ҳолатлари, тўғри ёки эгри чизиқлар билан чегараланганлиги ҳам ҳажмни қабул қилиш аниқлигини ва унинг таъсирчанлик даражасини ўзгартириш қобилиятига эга. Бунда шаклни ҳосил қилувчи сиртлар қанча кўп кўринса ҳажмийлик шунча кўп ошади (2–расм).

Шаклнинг томошабинга нисбатан қуйидагича жойлашиш ҳолатлари ҳам композицияда ҳажмнинг яққоллигига сезиларли даражада таъсир кўрсатади:

а) **Шаклнинг бош кўриш нуқтасига нисбатан бурилиб туриши.** Агар шакл томошабинга нисбатан фақат бир томони билан турса ва унинг қолган томонларини кўришнинг иложи бўлмаса ҳажмийлик тўлалигича идрок этилмайди (3–расм, а). Шаклни буриб унинг икки томонини кўринадиган ҳолатга келтирсак, шакл ҳажми аниқроқ кўринади. Агар шунда кўринаётган икки томон бир-бирига тенг бўлмаса шакл ҳажми янада яққолроқ ва таъсирчанроқ кўринади (3–расм, б, в).

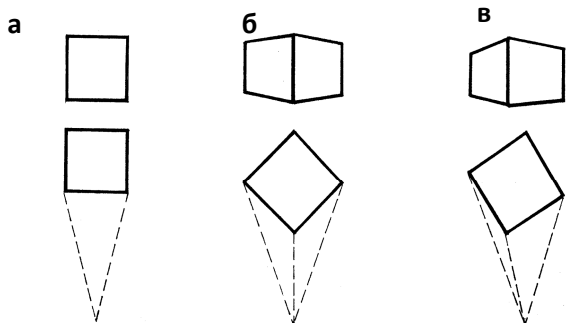

б) **Уфқнинг баландлиги ва кўриш нуқтасининг узоқлашиши.** Ҳажмдан томошабингача бўлган масофа бир хил бўлиб, уфқ чизиғининг ҳолати ўзгарса ҳажмнинг кўринишидаги таъсирчанлик ҳам ўзгариб бораверади. Уфқ чизиғи шакл ўртасидан ўтса шаклнинг перспектив қисқариши туфайли унинг пастки ва юқори қисмлари тенглашиб ҳажм таъсирчанлигининг сусайишига олиб келади. Уфқ чизиғининг шакл асосига яқинроқ жойлашиши ҳажмийликни оширади, чунки шакл пастки чегараларининг каттароқ тасвирда кўриниши ҳажмни таъсирчанроқ ва ишончлироқ кўрсатади (4–расм, а). Уфқ чизиғининг одам бўйича олингани унинг жуда баландда бўлганига нисбатан кўркам ва таъсирчан тасвирни ҳосил қилади.

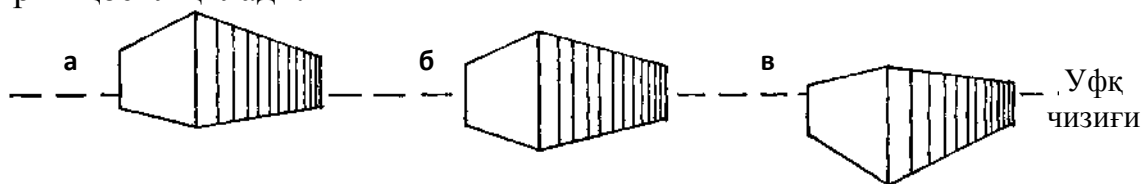

4–расм. Уфқ чизиғи ўзгариши билан ҳажмийликнинг ўзгариши.

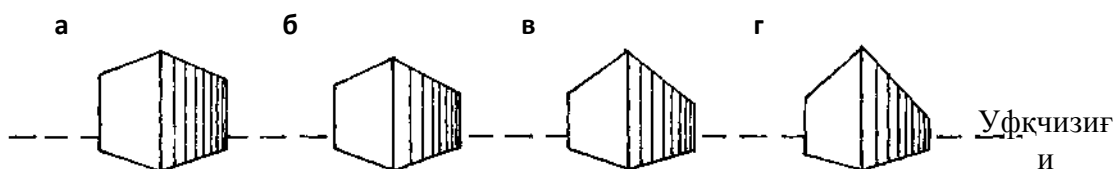

5–расм. Ҳажмийликнинг шаклдан томошабингача бўлган масофага

Юқорида айtilган қоидалар эгри юзалик ҳажмларга ҳам тааллуқлидир. Ҳажмнинг кўриниши унинг ёритилиш ҳолатларига ҳам бевосита боғлиқдир. Шаклнинг иккала тарзи бир хил ёритилса, у текислик кўринишига келиб қолади. Агарда ёритиш бир томондан амалга оширилса, ҳажмнинг бурчаклари яққол кўринади, чунки бир томондан тушган ёруғлик иккинчи томонни сояда қолдиради. Нур ва соя контрастлиги даражаси ўз меъёрига эгадир. Контраст кучининг меъёрсиз даражада ошиши ёруғ ва сояли қисмлар боғлиқлигининг бузилишига ва шакл ҳажми яхлитлигининг йўқолишига олиб келади. Эгри сирт билан чегарланган шакл, қайси йўналишда ёритилмасин бирдай соя ва рефлексга эга бўлади. Фактура ва ранг ҳам нур ва сояга ўхшаб ҳажмни қабул қилишга ва унинг яққолроқ кўринишига ўз таъсирини кўрсатади.

Юқоридагилардан ташқари, шаклнинг ҳажмини хис этиш унинг сирти ва массасининг бўлиниш хусусиятларига ҳам боғлиқ. Бу бўлинишлар, юқорида фронтал композиция мисолида кўриб ўтганимиздек, горизонтал, вертикал ёки эгри чизиқ йўналишида бўлиши мумкин (6–расм, а, б, в). Ҳажм сиртларидан ташқари массанинг ўзи ҳам бўлиниши мумкин. Бунда масса тўлиқ ёки қисман бўлинган, рельефли ёки контр рельефли тарзда бўлиниши мумкин (6–расм, г, д, е).

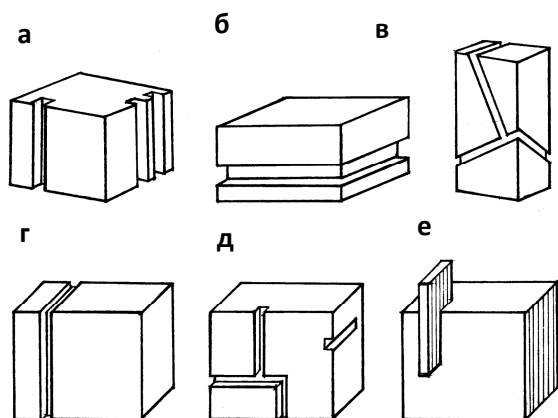

6–расм. Ҳажмийликнинг шакл сирти ва массасининг бўлиниш ҳолатларига боғлиқлиги: а–вертикал бўлиниш; б–горизонтал бўлиниш; г–яхлит бўлиниш; д–қисман бўлиниш; е–рельефли бўлиниш.

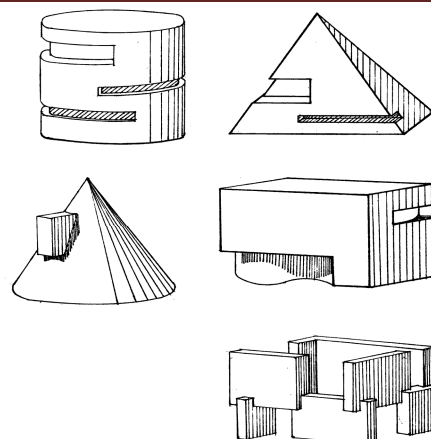

7–расм. Ҳажмийликнинг шакл массасидаги элементларнинг контрастлигига боғлиқлиги.

Ҳажмлар контраст сиртларҳосил қилиш ёки ҳажм ичига фазовий бўшлиқ киритиш йўллари билан ҳам бўлиниш мумкинки, бу шакл ҳажмининг таъсирчанлигини оширишга қаратилган меъморий услублардир (7–расм).

Шакл ҳажми шу шаклни ўраб турувчи меъморий муҳит, муҳит элементлари, жой рельефи ва бошқалар билан биргаликда ҳам идрок қилинади. Шундай экан, атроф–муҳит ҳам асосий шаклни ўраб турувчи бошқа элементлар билан биргаликда ҳажмнинг уйғун кўринишини таъминлашга ва композициявий масалаларни ечишга ёрдам беради (8; 9–расмлар).



8–расм.
Тошкентдаги Самарқанддарвоза чойхонаси, 1977 й.

9–
расм. Ҳажмий композициянинг бир ёки бир нечта шакллар мунособатидан тузилиши.



Ўрта осиеда илк ўрта асрлар меъморчилигининг шаклланиши
А.А. Қалқоразов–катта ўқитувчи; Е. Нагаибаев–архитектура 4–курс талабаси; И. Ерембетов–архитектура 3–курс талабаси (ҚҚДУ)

Ўрта Осиеда ўрта асрлар меъморчилигининг шаклланиш жараёни ўз бошидан бир қатор тарихий даврларни кечирган. Буларга: Илк ўрта асрлар даври меъморчилиги (V–VIII асрлар); Ўрта Осиеда фан ва маданиятнинг қайта уйғониш давридаги меъморчилик (IX асрдан XIII асрнинг 20–йилларигача бўлган давр); ўрта асрлар ва Темурийлар даври меъморчилиги (XIII асрнинг 20–йилларидан XVI асргача бўлган даврлар) киради [1]. XVI асрдан то XX аср бошларигача Ўрта Осиеда Бухоро, Хива ва Қўқон хонликлари даври меъморчилиги шаклланади.

Ўрта Осиеда илк ўрта асрлардаги даври кулдорлик тузумининг таназзулга юз тутиши билан характерланади. Натижада маълум бир вақтга келиб аввалги тизим асосида марказлашган шаҳар ҳокимияти ўз таъсирини йўқотиб нуфузли деҳқонлар атрофига умумий меҳнат асосида бирлашган кадиварлар уюшмалари юзага келади. Бу эса ўз навбатида феодал муносабатларнинг юзага келиши ва шаклланишига асос бўлади. Натижада Ўрта Осиеда меъморчилигида янги ижтимоий ҳаёт таъсирида юзага келган феодал кўшк қалъалари ва савдо бинолари пайдо бўлади [1].

Феодал кўшкларининг қадимги харобалари бутун Ўрта Осиеда худудида тупроқ–тепаликлар ва тупроқ–қалъаларсифатида учрайди. Улар атрофи хандак билан ўраб олиниб кўпинча тўғри тўрт бурчак шаклидаги кўринишга эга. Уларни синчиклаб ўрганилганда ижтимоий жиҳатдан ўша даврдаги ҳаёт тарзига мос равишда қурилганлигини аниқлаш мумкин. Чунки бу каби феодал кўшклари бирон нуфузли феодал оиласининг яшаши ҳамда мудофааланишига мослашганлиги маълумдир. Шунинг учун ҳам бу қасрлар мустаҳкамроқ мудофаа иншоотини ташкил этиб, алоҳида сув билан таъминлаш мажмуасига ва заҳира озиқ–овқат жамлаш имкониятига эга бўлган. Одатда бундай қалъалар атрофида йирик мулк эгасининг ер–мулки ва унинг кадиварлари жойлашган, бир феодал маълум бир мавзени эгаллаган ва ўз нуфузига эга бўлган [1].

VII аср охири ва VIII асрнинг биринчи чорагида Ўрта Осиеда нафақат деҳқончилик ва ер мулкчилиги, балки ҳунармандчилик ҳам ривожланиб боради ва натижада бир қатор савдо марказлари шаклланади. Бухоро воҳасидаги илк савдо шаҳарчалари Пойкент, Ромитон, Варахшалар шулар жумласидандир. Улар билан биргаликда бу даврда Суғдиёна, Чағониён, Таҳористон, Шош ва Фарғонада ҳам қатор нуфузли шаҳарлар барпо этилган. Буларнинг ичида Суғдиёна давлатининг пойтахти ҳисобланган қадимий Самарқанд, Қадимги Панжакент ва Кушания шаҳарлари анча машҳур бўлган.

Араб сайёҳлари ва маълумотларига қараганда илк ўрта асрлардаги Ўрта Осиеда шаҳарларининг аксарияти уч қисмлик бўлган. Биринчи қисм шаҳар арки–ҳукмдор қароргоҳи бўлса, иккинчиси шаҳристон бўлиб, унинг асосий қисми савдо–ҳунармандчилик расталари, жамоат ҳамда турар жой биноларини ўз ичига олган. Учинчи қисм рабод деб аталиб, у шаҳристон ташқарисидаги савдо–

хунармандчилик қисмини ташкил этган. Лекин Ўрта Осиёнинг VII–VIII аср шаҳарларини ўрганиш натижалари уларнинг кўпчилиги икки қисмдан–арк қалъа ва шахристондан ташкил топганлигини кўрсатади [1].

Самарқанд шаҳри илк ўрта асрларда уч қисмдан иборат бўлган. Шаҳарнинг қалъа қисми шимолий томонда Сиёб ариғи бўйлаб жойлашиб, 1,5 км узунликдаги мудофаа деворлари билан ўралган. Шаҳарнинг иккинчи қисми жануброкда жойлашган бўлиб, зодагонлар қароргоҳлари ва жамоат биноларидан ташкил топган. Учинчи қисм–рабод эса қалъа деворлари ташқарисида жойлашиб, мудофаа деворларига эга бўлмаган. VI асрда шаҳар тобора жанубга кенгая бориб, иккинчи мудофаа девори билан ўраб олинган. Шаҳар ўзининг каналлари бўйлаб жадал тараққий этади. Бу нарса Балх ва Термез учун ҳам характерли ҳисобланган.

Бу даврда Самарқандда уй–жойлар ва бошқа фуқаро бинолари қаторида илоҳий бинолар–оташкадалар, санам ва бутлар билан жиҳозланган эҳромлар, ибодатхоналар, даҳмалар мавжуд бўлган. 1965–1968 йилларда Афросиёбнинг иккинчи ва учинчи халқасимон мудофаа деворлари оралиғида бир неча хоналардан иборат комплекс кавлаб олинади. Ҳозирда дунёга машҳур Афросиёб деворий суратлари, мана шу комплекснинг марказида жойлашган бир неча хонадан иборат иморатнинг меҳмонхонасидан топилган. Расм сюжети ва бу деворий суратлардаги бир одам тасвирининг камзули этагига туширилган суғдий ёзувга қараб бинолар Самарқанд шоҳи Вархуманга даҳлдор деб ҳисобланаган. Хона деворларидаги расмларда шоҳ аъёнлари, Чағониён, Таҳористон, Шарқий Туркистон, Шош, Чину Мочин, Ҳиндистон ва бошқа мамлакатлардан келган элчилар, олиб келинган от–улов, совғалар ва ов саҳнаси ифодаланган. Суратлар ниҳоятда нафис ишланиб, юқори дид билан зийнатланиб бўялган [2]. Деворий расмлар, шунингдек Панжакент, Болалик тепа, Варахша, Ер қўрғон ва V–VIII асрларга оид бошқа кўпгина шаҳарчалару–саройлар харобаларидан ҳам топилган.

Бухоронинг ҳам бу даврларда каттагина шаҳар бўлганлигимаълум. Арк майдонининг 3,5 га эканлигини ҳисобга олинса, шаҳар нисбатан катта эканлигини билиб олишимиз мумкин.

Бухоро, Самарқанд каби шаҳарлардан ташқари илк ўрта асрларда Ўрта Осиёда яна талайгина шаҳарлар мавжуд бўлганки, булар сирасига Эски Термиз, Пайкент, Варахша, Кушания, Нур (эски Нурота қалъаси), Бунжикент, Арбинжон, Ривдод, Иштихон, Бинкент, Ер қўрғон (Қарши яқинида), Хусрав-қалъа (Туркманистон)да ва бугунги кунда Кофир-қалъа, Қулдор тепа, Тали Барзу, Хайрбод тепа каби номлар билан аталадиган хароба–тепаликларга айланган қатор шаҳарлар киради.

Турар жой биноларини ўртада қурилган катта квадрат тарзидаги хона ва атрофи қатор узунчоқ ва тўрт бурчак хоналар билан ўраб олинган комплекслар ташкил этади. Уларнинг баъзилари энсизроқ ва эшик жойлари ярим айланасимон тоқлар билан ёпилган бўлса, баъзи чоғроқ квадрат хоналар гумбаз билан беркитилган.

Ўрта Осиёда бу даврда асосан икки хил дин—оташпарастлик (зардуштий) ва буддизм ҳукмронлик қилган. Бироқ, бошқа катор диний мазҳаблар ҳам бўлганлиги маълум. Ибодатхоналар орасида кўпчиликни ташкил этадиганлари оташхоналар ва будда эҳромлари бўлган [3]. Бундан ташқари V–VIII асрларга оид катор қишлоқ иншоотлари маълум. Қизиғи шундаки, буларнинг асосий қисми хом ғишт, пахса, ёғоч ва баъзилари тоғ тошидан қурилган. Пишиқ ғишт (гарчи милоддан олдин маълум бўлган бўлсада) деворларни тиклашда ишлатилмаган. У фақат баъзи қаср ва оташхоналарнинг полини қоплашда ишлатилган. Хона деворлари майин сомоншувоқ ва махсус ганч пардози билан сайқалланган.

Шуни алоҳида таъкидлаш керакки, Илк ўрта асрлардаги ҳукмдорлар ва бой хонадонларнинг бинолари жуда ҳам ҳашаматли тарзда безатилган. Бунга жумладан Афросиёб, Панжакент, Варахша, Болалик тепа, Ер қўрғон ва бошқа шаҳарчалардан топилган деворий расмлар гувоҳлик берса, иккинчи томондан махсус лойдан ишланган нақшлар ва кўплаб топилган ёғоч ўймакорлиги намуналари мисол бўла олади [3].

Хулоса қилиб айтганда, Ўрта Осиёда илк ўрта асрларда феодализм меъморчилиги шаклланиб, унга мос тарзда маданий ҳаёт тараққий топди. Лекин VII аср охири ва VIII аср бошларидаги араблар истилоси ушбу тараққиёт суръатига ўзининг сезиларли таъсирини ўтказди.

Темурийлар даврида қурилган мадрасалар, масжидлар ва хонақоҳлар архитектураси

М.Р. Эшпўлатова—ассистент (СамДАҚИ)

Темурийлар давридаги фан ва маданият, меъморият тараққиёти ҳақида гапирилганда, сўзсиз ўша даврнинг юқори даражадаги илм масканлари бўлмиш мадрасалар хусусида ҳам тўхталиб ўтишга тўғри келади. Жумладан, Темур Самарқандда ўзи қурдирган “Бибихоним” масжиди рўпарасида мадраса ҳам қурдиргани маълум. Бу икки иморат (масжид ва мадраса) “кўш” кўринишидаги меъморий ансамблни ташкил этган.

Шоҳрух, Улуғбек ва Навоий даврларида ҳам улар томонидан Ҳирот, Самарқанд ва бошқа шаҳарларда талайгина мадрасалар қурилади. Жумладан, Улуғбек бунёд этган Бухоро, Самарқанд ва Ғиждувондаги уч мадраса машҳурдир.

Шулардан энг йириги 1417–20 йилларда Самарқандда қурилгандир. Томонлари 81x56 метрни ташкил этувчи бу иморатнинг бош пештоқи тоқининг кенглиги 16,5 метрга тенг [1]. Тўрт бурчагида ҳар бири уч ярусли тўртта минора бўлган, ҳозир уларнинг фақат биринчи яруси сақланиб қолган. Мадрасадаги пештоқ марказидан эмас, балки пештоқнинг икки ён деворига ёндош жойлашган тирсаксимон йўлак орқали кирилади. Ҳовли атрофида 28 та ҳужра икки қаватли тарзда жойлашган ва ҳужраларнинг ҳар бири ўз навбатида 2 бўлимли бўлган. Пастки қисми кундузи ўтиришга мўлжалланган бўлса, юқори қисми ётоқхона вазифасини ўтаган. Мадраса ҳовлисида томонларининг

тўрт марказий қисмида тўртта маҳобатли равоқли айвони бор. Равоқлардан бири бош пештоқ орқасида жойлашганидан ташқари, қолган учтаси ёзги дарсхона вазифасини ўтаган. Қишги дарсхоналар эса бош пештоқнинг иккала томонида жойлашган, ҳовли тўрина мадраса толиблари ва аъёнларига хизмат кўрсатадиган каттагина масжид эгаллаган.

Бухорода 1417 йилда қурилган Улуғбек мадрасаси Самарқанддаги мадрасадан кичкина бўлиб (45x40 м), композициявий жиҳатдан ҳам унга нисбатан одмироқдир. Бу ерда ҳам ҳужралар икки қаватли қилиб қурилган, аммо бир қишқи ва икки ёзги дарсхоналар мавжуд, мадраса масжиди ҳам чоғроқдир. Улуғбекнинг учинчи мадрасаси Ғиждувонда 1433 йилда қурилган бўлиб, бир қаватдан иборатдир.

Мадрасалар қурилишини кўриб чиқар эканмиз, кўпгина ҳолатларда уларга туташтирилган ҳолда хонақоҳлар қурилганлигини кўрамиз. Чунончи Султон Муҳаммад мадрасаси қаршисида (Гўри Амир ансамбли) шу номли хонақоҳ пойдеворлари сақланиб қолган. Улуғбек мадрасаси рўпарасида хонақоҳ мавжуд бўлганлиги иккинчи мисол. Навоий “Вақфия” асарида Ҳиротда, Инжил ариғи бўйида Ихлосия мадрасаси қаршисида Халосия хонақоҳини кўрдим деб ёзади. Шунингдек Самарқанддаги Хўжа аҳрор, Абди Дарун, Ҳиротдаги Садриддин Армани, Зиёратгоҳдаги Мулло Калон сингари алоҳида бунёд этилган хонақоҳлар ҳам талайгина [2].

Хонақоҳлар асосан дарвешларнинг тоат–ибодати учун мўлжалланиб қурилган. Шунинг учун улар баъзан дарвешлар ва бошқа диний маслаклар тарафдорлари пирларининг қадамжолари ёки оромгоҳларида қурилган.

Масжидлар турларига тўхталадиган бўлсак, ислом динининг асосий биноси сифатида уларнинг жуда кўплаб турлари мавжудлиги эътиборни тортади. Булар сирасига ислом байрамлари, яъни ҳайит кунлари намоз ўқиладиган, одатда шаҳар ташқарисида қурилган намозгоҳ ёки мусалло, шаҳарларда жума кунлари одамлар йиғиладиган жума ёки жомеъ масжидлари, маҳалла ва қишлоқ масжидлари, шунингдек арк, карвонсарой, рабат, мадраса, зиёратгоҳ сингари бино ва қадамжолар қошидаги масжидлар киради.

Масжидлар ҳақида сўз борар экан, шуни алоҳида эътироф этиш керакки, ўрта асрлардаги шаҳар меъморчилигида жомеъ ёки жума масжидлари қурилишига алоҳида эътибор билан қаралган. Бу даврга келиб Самарқанд, Бухоро, Шаҳрисабз, Тошкент, Ҳирот, Машҳад ва бошқа шаҳарларда ўта пишиқ қилиб ва улуғвор тарзда қурилган жума масжидлари бўлган. Жумладан, Самарқандда Темурнинг Ҳиндистонга қилган сафаридан сўнг (1399–1404 йилларда) қурилган Бибихоним масжиди бутун Ўрта Осиё тарихий обидалари ичида ўзининг салобати билан ажралиб туради.

Шарофиддин Али Яздийнинг маълумотига кўра бу масжид учун 380 дона тош устун тарошланган ва масжид асосий биносининг баландлиги 90 газ бўлган [3]. “С.М. Булатовнинг бу бино учун ишлатилган газнинг узунлиги 60,8 см деган тахминини қабул қилсак, мақсуранинг баландлиги даставвал тахминан 55 метрга тенг бўлган”, деб ёзади М.Қ. Ахмедов.

Бибихоним масжидининг ташқи томонлари бурчакларидан ҳисобланганда (миноралар марказидан) 130x99 м. Ҳовлиси эса 78x64 м. Масжиднинг тўрт бурчагига тўрт минора ўрнаштирилган. Бош пештоқ анча олдинга чиқарилиб, кичрайиб борувчи учта тоқ тарзида ишланган. Пештоқнинг икки ташқи четини ҳам икки думалоқ минора бурж шаклда безаб турган. Бош пештоқ катта тоқининг эни 18,8 м. Ҳовлининг тўрида мақсура жойлашган бўлиб, унинг ҳам пештоқи минора билан зийнатланган. Мақсура бош тоқининг эни 17,5 м., гумбаз диаметри ундан бироз кичикроқ қилиб олинган.

Ҳовлининг қоқ марказидан ўнг ва сўл томонларда икки ён хонақоҳлари жойлашган. Масжиднинг хонақоҳ ва мақсуралари томи ўрта асрларга хос икки қават гумбазли тарзда ишланган. Бино пойдевори анча чуқур ва мустаҳкам қилиб тоғ тошларидан ишланган. Унинг остига қамиш ва жундан тўшамалар солинган [1]. Бино деворлари пишиқ ғиштдан ишланиб, ораси яхши тиндирилган лой, ганчгоҳ, ғишт парчалари билан яхлит монолит шаклда шибаланган, гумбазларнинг ички сиртида ложувард, тилла ва бошқа ранглар билан ишланган ислимий нақшу–нигор излари сақланиб қолган. Ташқи безаклар кошинкорлик ва кошинбурруш воситасида гирих, ҳаттотий ва озроқ (ён гумбазлар сиртида) ислимий нақшлар ишлаб чиқилган. Бино изораси ва ҳовли юзасига мрамар фарч қилинган.

Зиёратгоҳ, Анау, Ҳирот, Машҳад ва бошқа шаҳарлардаги масжидлар ҳам ўзига хос қайтарилмас усулларда бирпо этилган. Аммо миноралар масаласига тўхталадиган бўлсак, XIV–XV аср миноралари асосан мадраса ёки масжид таркибида иморатнинг бир қисми сифатида бунёд этилган. Аммо уларнинг кўпчилиги XII асрда Жарқўрғонда ва XIII аср бошида Дехлида қурилган кўп ошёналик, тепаси кунгурали каби иншоотлардир. Уларнинг янгича кўриниши Бибихоним масжиди ва Самарқанддаги Улуғбек мадрасаси минораларида шаклланиб, сўнг бутун яқин ўлкаларга тарқалган [1].

Темурийлар даври мақбаралари

А. Қаҳҳоров–501 Арх. гуруҳи талабаси;

Илмий раҳбари: проф. А.С. Уралов (СамДАҚИ)

Умуман олганда, XIV–XV аср меъморчилигида бинолар типологиясини жуда ҳам кўп қиррали бўлганлигини кўриш мумкин, лекин уларнинг ичида мақбаралар қурилиши хусусида алоҳида тўхталиб ўтиш мақсадга мувофиқдир. Темурийлар даврида қурилган мақбаралар шаклланиш композицияси жиҳатидан иккига бўлинади: бир хонали ва кўп хонали мақбаралар [1].

Бир хонали мақбараларнинг икки кўриниши мавжуд. Биринчиси мисолида Ўрта Осиё ва Эрон меъморчилиги учун азалдан яқка тартибдаги иншоотлар учун дастуруиламал бўлиб келган “чортоқ” типидagi биноларни кўрсатиб ўтиш жоиз.

Бу усул ислом тарқалгунча оташпараствлар эҳромлари–оташкадалар қурилишида ҳам кенг қўлланилган. IX–X асрларда ушбу композициянинг қўлланилганлигини Бухорода Сомонийлар қурган мақбарада ҳам кўраимиз.

Темурийлар даврида эса энди у якқол “чортоқ” сифатида эмас, балки, ўзининг асосий композицион хусусиятларини сақлаб қолгани ҳолда мақбара қурилишларида қўлланилган.

Бир хонали мақбараларнинг яна бошқа иккинчи кўриниши—бу гумбазли—пештоқли бинолардир. Бундай мақбаралар IX–XII асрларда Ўзган, Термиз яқинидаги Султон Саодат, Косондаги Хусам Ота, Самарқанддаги Шоҳи Зинданинг ғарбий йўлаги ва бошқа жойларда барпо этилган бўлиб, Темурийлар даврида ҳам уларни қуриш кенг тараққий эттирилган. Бинобарин Шоҳи Зинда комплексида қурилган мақбараларнинг асосий қисми, Шаҳрисабздаги Шамсиддин Кулол ва Гумбази Сайидон, Марв яқинидаги Асҳоблар мақбаралари ҳам гумбазли—пештоқли бинолардир.

Бу турдаги биноларнинг аввалгисидан фарқи шундаки, энди иморатнинг чортоқ кўринишидаги тўрт томони бир хилда қурилмасдан, асосий кириш қисми алоҳида маҳобатли тарзда қурилиб кириш йўли пештоқ орқали ўтади. Гўрхоналар кўпинча ер остига туширилиб, алоҳида даҳмалар қовланганлигини кўрамыз. Гумбазлар эса ҳам бир ошёнли, ҳам икки ошёнли тарзда, икки ошёнлилари айлана девор—устивон устига қурилган.

Мақбара биноларининг турлича туркуми Самарқандда Шоҳи Зинда узлатгоҳ (некропол)ида намоён бўлади.

Хулоса қилиб айтганда, Темур ва Темурийлар даврида қурилган мақбаралар архитектураси кейинги даврлар архитектураси ривожига, мақбарасозлигига, айниқса меъморий безаклар тараққиётига катта ижобий таъсир кўрсатди. Меъморчиликда маълум қонуният ва билимлар йиғиндиси, чексиз янги ечимлар ва амалий безак намуналари, қурилмалар шакллари, геометрик уйғунлик усуллари келиб чикди ва юқори даражасига эришди.

“Шаҳар агломерацияси” тушунчалари тўғрисида.

Магистрант Хамраев А.Н. (Сам.ДАҚИ).

Шаҳарлар агломерацияси — йирик марказлар атрофида ҳосил бўлаётган шаҳарлар ва қишлоқ аҳоли пунктларининг бирлашмаси ҳисобланади. Улар одамларнинг ҳаёт тарзини чуқур ўзгартирадиган шаҳарлашишнинг ҳақиқий манбаини, унинг асосий жараёнларининг моҳиятини ўзида акс эттиради.

Жаҳоннинг асосий кўпчилик мамлакатларида шаҳарлар агломерацияси — аҳолини жойлаштиришнинг асосий формаларидан ҳисобланади. Ўсиб бораётган аҳоли сонининг, ривожланган мамлакатларда асосан шаҳар аҳолисининг ўсиб боришини назарда тутадиган бўлсак, улар, худди шаҳарлар, асосан йирик шаҳарлар каби ўз хусусиятлари бўйича қарама-қаршиликларга эга: уларнинг ижобий хусусиятлари салбий хусусиятлари билан бирлашиб кетмоқда. Худди шаҳарлардаги каби, бу агломерация муаммосининг мураккаблигини ва долзарблигини аниқлайди.

Бутун жаҳонда шаҳарлар агломерацияси тараққиётида маълум бир тартибни вужудга келтириш жуда муҳим иқтисодий, социал ва экологик вазифа сифатида қаралади. Шаҳарсозликдаги, туманларни режалаштирилишидаги, иқтисодий

географиядаги, регионал иқтисоддаги, сотсиологиядаги агломерация муаммосига жуда катта эътибор қаратилаётганлигини шу билан изоҳлаш мумкин.

Агломерациянинг шаклланиши – халқ хўжалигининг ҳудудий ва тармоқлар бўйича тараққиёти томонидан стимулланиб турадиган объектив жараён ҳисобланади.

Аҳолининг ҳаддан ташқари бир жойда тўпланиб олиши ва ишлаб чиқаришнинг концентрацияси, ҳудудни режалаштиришдаги тартибсизлик атроф – муҳитнинг ва одамлар яшаш шароитининг сезиларли ёмонлашувига олиб келиши мумкин. Шунинг учун агломерацияни бошқариш ўта муҳим жараён ҳисобланади. Бу нафақат унинг тараққиётининг салбий оқибатларини бартараф этишга, балки, сезиларли даражада социал, иқтисодий ва экологик эффектларга эришиш учун шарт-шароит яратиш учун ҳам муҳим ҳисобланади.

Агломерациянинг ривожланишини бошқаришнинг зарурати тобора ортиб бормоқда. Бу эса агломерацияларнинг асосий хусусиятларини очиб берадиган, уларнинг ривожланиш қонуниятлари ва тенденцияларини, жойлашиш ва фаолият кўрсатиш хусусиятларини, жамият ҳаётининг ҳудудий ташкил этилишидаги ролини, бошқаришнинг илмий асосларини очиб берадиган илмий тадқиқотларнинг аҳамиятини кучайтиради.

“Агломерация” терминини тушунишдаги жаҳон илмий адабиётидаги ўзаро фарқлар бу ҳодисанинг мураккаблигини ва у ёки бу мамлакатнинг хусусиятларини яққол акс эттиради. Агар собиқ совет географик ва шаҳарсозлик фанида агломерацияни шаҳар ва қишлоқ жойлашишларининг ҳудудий жиҳатдан яқинлашган, аммо фазовий ажралишларга эга бўлган гуруҳланиши тушунилган бўлса, ғарб тадқиқотчиларининг фикрича у қурилган ҳудудларнинг бирлашиши натижасида ҳосил бўлган узлуксиз маскан ҳисобланади.

Агломерация тушунчасига бизнинг таърифимиз ва унинг асосий белгилари ва хоссаларини келтирамиз.

Шаҳар агломерацияси – шаҳар ва қишлоқ аҳоли пунктларининг ихчам ҳудудий гуруҳлашган тўпланмаси бўлиб, у кўп қиррали жадаллашган – ишлаб чиқариш, коммунал-хўжалик, меҳнат, маданий-маъиший, рекреацион ҳамда ушбу ҳудуд ва унинг ресурсларини биргаликда фойдаланиш алоқалари билан бирлашган мураккаб ўзгарувчан локал тузим ҳисобланади.

Алоҳида таъкидлаш лозимки, шаҳар агломерацияси – бу нафақат аҳоли пунктлари йиғиндиси, балки улар орасидаги фазо ҳам ҳисобланади. Бу, худди шаҳар ва қишлоқ аҳоли пунктларининг шаҳар атрофи ҳудудлари билан бирлашган зич тармоқдек бўлиб, юқори даражада шаҳарлашган ҳудуд ҳисобланади.

Хусусий ҳолда, юқорида айтиб ўтилганлар шуни англатадики, шаҳар агломерацияси ҳудуднинг ялпи жойлашиш тузими сифатида қаралади. Бунда шаҳар ва қишлоқ жойлари ўртасидаги чэгара кучли ўзгариши туфайли жуда ҳам шартли бўлиб қолади

Агломерация, - бу турли типдаги жойлашувларнинг бирлашмаси бўлиб йирик марказнинг ва кўп сондаги кичик ҳамда ўрта шаҳарларнинг, поселкаларнинг ва қишлоқ жойларининг бирлашиб кетишидир. Кичик шаҳарлар йирик марказнинг бевосита таъсир доирасига кириб, агломерациянинг таркибий қисми бўлиб қолади. Агломерация шаҳарни инкор этмайди, аммо уни ўзгартиради. Агломерацияларнинг таркибига у социал ва иқтисодий жиҳатдан янги, янада мураккаброқ ва самаралироқ ҳаётни олиб киради. Агломерацияни ҳосил қилувчи шаҳарлар системанинг бир қисми сифатида вужудга келиши юз беради. Агломерацияларда шаҳар ва қишлоқ жойлари бир – бирига бирлашиб, жипс боғланиб кетишади.

Агломерацияларнинг яна бир хусусиятини таъкидлайдиган бўлсак – бу икки ҳудудий тузилмаларнинг, - ишлаб чиқариш ва жойлашишларнинг энг йирик масштаби бирлашиш тугуни ҳисобланади.

Агломерацияни, унинг юқори интенсивликка ва хилма-хилликка эга бўлган ички алоқалари бирлаштиради ва унга бирлик ҳамда бутунлик беради. Агломерация учун *аҳоли алоқалари* – маятникли, ишга, маданий-маиший ва рекреацион қатнашлар энг характерли ҳисобланади

Агломерацияларда асосий аҳамият шаҳар-марказ зиммасида бўлади. Бу эса агломерациянинг генезисидан келиб чиқади, яъни унинг шаклланишини кўп ҳолларда йирик марказнинг функционал ва фазовий риволанишининг юқорироқ босқичи деб қараш мумкин. Агломерациянинг ички алоқаларининг жуда кўпчилик қисми шаҳар–марказга йўналтирилган бўлади ва у агломерациянинг туманлараро алоқаларни ўз ичига олади.(1-расм)

Шу билан бир қаторда агломерациянинг бошқа жараёни ҳам мавжуд,- агломерацияларнинг туманлардан шаклланиши. Шаҳар-партнерларларнинг ҳудудий гуруҳлари орасида (масалан, ишлаб чиқариш марказлари) бирор шаҳар хўжалик-ташкилий, илмий, маданий ва бошқа функцияларини ривожлантириб, аста-секин бошқаларига нисбатан катталашади ва шу асосда агломерациянинг маркази бўлиб қолади. У маълум даражадаги етуклик даражасига етгандан кейин, агломерациянинг ривожланиши биринчи вариант бўйича амалга оша бошлайди

Qishloq xo'jaligini intensiv rivojlantirish-davrtalabi.

I.f.n.Abitqoriyev A.M. Tursunova M.A. AndijonDavlatUniversiteti

Qishloq xo'jaligi moddiy ishlab chiqarishning ikkinchi yirik tarmog'idir. U kishilik jamiyatining eng qadimgi xo'jalik sohasi hisoblanadi. Shu bilan birga, bu ishlab chiqarish tarmog'i barcha davrlarda insonning kundalik iste'mol mahsulotlariga bo'lgan ehtiyojini qondiruvchi asosiy manba bo'lib xizmat qilgan. Shu sababli, jahonda bironta mamlakat yo'qki, unda qishloq xo'jaligi va u bilan bog'liq bo'lgan o'rmon, ovchilik, baliqchilik xo'jaliklari tashkil topmagan bo'lsin. Hozirgi vaqtda bunday xo'jalik tarmoqlarida hammasi bo'lib 1 mlrd. dan ortiq kishi yoki jami iqtisodiy faol aholining 70 foizidan ko'prog'i ish bilan band.³

Qishloq xo'jaligining asosiy xususiyatlaridan biri uning joylardagi tabiiy iqlim sharoiti bilan chambarchas bog'liq ekanligidir. Boshqacha aytganda, tabiiy iqlim sharoiti imkon bersagina muayyan hududlarda bug'doy, sholi, paxta, meva, choy kabi mahsulotlarni yetishtirish mumkin bo'ladi. Shu sababli, qishloq xo'jalik tarkibi va tarmoqlarining hududiy joylashish holati turlicha bo'ladi.

Qishloq xo'jaligi tarmoqlarini rivojlanishi va joylashishiga avvalo, tabiiy-iqtisodiy va ijtimoiy omillarning xalqaro mehnat taqsimotidagi holati, ishlab chiqarish kuchlarining rivojlanganlik darajasi, mehnat resurslari malakasi va ko'nikmalari, iqtisodiy geografik o'rni hamda qishloq xo'jaligi mahsulotlariga bo'lgan ehtiyoj kuchli tasir qiladi.

Intensiv xo'jalik rivojlangan davlatlar uchun xos bo'lib, qishloq xo'jaligida sodir bo'lgan “Yashil inqilob” ga asoslanadi. Ushbu davlatlarda asosan tovar qishloq xo'jaligi rivojlangan. Chunki bu davlatlarda qishloq xo'jaligida barcha qo'l mehnatini asosan mashinalar bajaradi. Yuqori sifatli mineral o'g'itlardan foydalaniladi, zararkunandalarga qarshi zaharli kimyoviy dorilardan chorva mollari kasalliklariga qarshi kurash vositalaridan keng foydalaniladi. Mexanizatsiyalashtirish, elektrlashtirish va kimyolashtirish qishloq xo'jaligini yanada rivojlantirish va jadallashtirishning asosiy yo'lidir. Yer qishloq xo'jaligida mehnat majmui va ayni paytda mehnat vositasi bo'lib xizmat qiladi, shuning uchun yerdan to'g'ri foydalanish va uning hosildorligini saqlash qishloq xo'jaligining muhim vazifalaridan biridir.

O'zbekiston milliy iqtisodi yotida qishloq xo'jaligi yetakchi o'rinlardan birini egallaydi. Oziq-ovqat mahsulotlarining 90 foizga yaqini agrar tarmoqda tayyorlanadi. 2014-yilda mamlakatimiz yalpi ichki mahsulotining 16.8 foizi qishloq xo'jaligi xissasiga to'g'ri keladi.³

2015-yilda qishloq xo'jaligida yetishtiriladigan mahsulotlar zamonaviy agro texnologiyalarni joriyetish ya'ni intensive xo'jalikni yanada takomillashtirish xisobiga 7 million 500 ming to'nnadan ziyod g'alla va 3 million 350 ming to'nnadan ortiq paxta xomashyosi yetishtirildi. Shu asosda mamlakatimiz iqtisodiyoti agrar-industrial shakldan tobora, asta-sekin industrial-agrar yo'nalish kasb etmoqda. Meva sabzavotchilik, bog'dorchilik, uzumchilik va chorvachilik, shuningdek, ularning mahsulotlarini sanoat yo'li bilan qayta ishlash jadal sur'atlarda rivojlanmoqda.¹

2016-yilda qishloq xo'jaligi sohasini rivojlantirish, modernizatsiyalash va diversifikatsiyalash bo'yicha dasturiy chora-tadbirlar faol amalga oshirilishi natijasida qishloq xo'jaligi mahsulotlari hajmi 6.6 foizga, jumladan, meva-sabzavot 11.2 foiz, kartoshka 9.7 foiz, sabzavot mahsulotlari yetishtirish 10.4 foizga o'sishi ta'minlandi.²

Hozirda qishloq xo'jaligini intensive rivojlantirish maqsadida turli rejalar amalga oshirilmoqda. Bu esa mamlakatimiz iqtisodiyotini yanada rivojlantirishiga samarali hissasini qo'shadi. Qishloq xo'jaligini chorvachilik tarmog'ida zotdor chorva mollarini ko'paytirish, sut-go'sht, tuxum mahsulotlarini intensive tarzda yetishtirish shakllanmoqda, agrobiznes yo'lga qo'yilmoqda.

Bir o'lovli masalalarni chegaraviy elementlar usuli bilan yechish

Salimov X. (SamDU 2-kurs magistranti)

Chegaraviy masalalarni yechishning eng mukammal va ommaviy usullaridan biri chegaraviy elementlar usulidir. Bu usul yana chegaraviy integral tenglamalar usuli ham deb ataladi.

Chegaraviy elementlar usulining asosiy mohayati berilgan chegaraviy masalani unga ekvivalent bo'lgan faqat sohaning chegarasidagina aniqlangan integral tenglamaga keltirish va uni yechishdan iboratdir [1-2].

Hisob-kitoblarda chegaraviy integral tenglamaga nisbatan olib borilganligi uni yechish berilgan chegaraviy masalani yechishga nisbatan osonroq, chunki uning o'lovli bittaga kam. Sohaning ichki nuqtalaridagi noma'lum funksiyaning qiymatlari topilgan chegaraviy qiymatlar yordamida ma'lum ifodalar yordamida aniqlanadi.

Chegaraviy integral tenglamalarni tuzishni quyidagi sodda misolda ko'rsatamiz [1]:

$$\frac{d^2x}{dx^2} + u + x = 0 \quad 0 < x < 1 \quad (1)$$

$$u(0)=0, \quad u(1)=0 \quad (2)$$

Integral ifodaga o'tish: differensial tenglamani vazn funksiyasi W -ga ko'paytirib, $[0,1]$ oraliq, bo'yicha integrallaymiz:

$$\int_0^1 \left(\frac{d^2u}{dx^2} + u + x \right) W dx = 0 \quad (3)$$

Bu ifodani ikki marta bo'laklab integrallab, chegaraviy shartlarni hisobga olgan holda, quyidagi munosabatlarga ega bo'lamiz:

$$\begin{aligned} & \int_0^1 \frac{d^2W}{dx^2} u dx + \int_0^1 (uW + xW) dx + W \frac{du}{dx} \Big|_0^1 - \frac{dW}{dx} u \Big|_0^1 = \\ & = \int_0^1 \frac{d^2W}{dx^2} u dx + \int_0^1 (uW + xW) dx + \left[W \frac{du}{dx} \right]_1 - \left[W \frac{du}{dx} \right]_0 = 0 \end{aligned} \quad (4)$$

Oxirgi ifodani yana ikki marta bo'laklab integrallab quyidagini topamiz:

$$\int_0^1 \left(\frac{d^2u}{dx^2} + u + x \right) W dx = - \left[(u - \bar{u}) \frac{dW}{dx} \right]_0^1 \quad (5)$$

yoki (1)-(2) masaladan unga ekvivalent bo'lgan quyidagi integral ifodaga o'tib olamiz

$$\int_0^1 \left(\frac{d^2u}{dx^2} + u + x \right) W dx + (u - \bar{u}) \frac{dW}{dx} = 0 \quad (6)$$

bu ifodani ikki marta bo'laklab integrallab, $\frac{du}{dx} = q$ deb belgilab olib quyidagini topamiz

$$\int_0^1 \left(\frac{d^2 W}{dx^2} + w \right) u dx + \int_0^1 x W dx + [qW]_0^1 - \left[u \frac{dW}{dx} \right]_0^1 = 0, \quad (7)$$

bu ifodadan foydalanib chegaraviy integral tenglamani tuzish mumkin. Soha $[0,1]$ oraliq bo'lganligi uchun, ya'ni bir o'lchovli masala bo'lganligi uchun yuqoridagi masalaga mos keluvchi integral tenglamalar chetki 0 va 1 nuqtalarda q -ning qiymatlariga nisbatan ikki noma'lumli ikkita algebraik tenglamalar sistemasi ko'rinishida bo'ladi: bu tenglamani hosil qilish uchun (7) ifodadan vazn funksiyasi W sifatida quyidagi tenglamani qanoatlantiruvchi funksiya olinadi.

Dirakning delta funksiyasi:

$$\frac{d^2 W}{dx^2} + W = \Delta_i(x), \quad (8)$$

bu yerda $\Delta_i(x) = \Delta(x - x_i)$ quyidagi xossalarga ega bo'lgan Dirakning delta funksiyasi

$$\int_{-\infty}^{\infty} \Delta(x - x_i) dx = \int_{x_i - \varepsilon}^{x_i + \varepsilon} \Delta(x - x_i) dx = 1, \quad (9)$$

$$\int_{-\infty}^{\infty} f(x) \Delta(x - x_i) dx = \int_{x_i - \varepsilon}^{x_i + \varepsilon} f(x) \Delta(x - x_i) dx = f(x_i), \quad (10)$$

bu yerda ε ixtiyoriy kichik musbat son, $f(x)$ – bu x_i nuqtada uzluksiz bo'lgan funksiya. (8)-(10) ifodalardan foydalanib (7) tenglamadan topamiz

$$u(x_i) = - \int_0^1 x W dx - [qW]_0^1, \quad (11)$$

bu yerda W (8) tenglamaning yechimi

$$W = \frac{1}{2} \sin|x - x_i|. \quad (12)$$

(11) ifodani sohaning chetki nuqtalariga qarab, $q = \frac{du}{dx}$ ning $x = 0$ va $x = 1$ nuqtalardagi qiymatlariga nisbatan tenglamalar sistemasiga kelamiz, uni yechib quyidagi qiymatlarni topish mumkin.

$$q_0 = \frac{1}{\sin 1} - 1, \quad q_1 = \frac{\cos 1}{\sin 1} - 1. \quad (13)$$

Ichki nuqtalardagi qiymatlarni topish: chetki nuqtalardagi q_0 va q_1 qiymatlarni bilgan holda, (12) formuladan foydalanib $[0,1]$ kesmaning ixtiyoriy ichki x_i nuqtasida $i(x_i)$ funksiya-yechimning qiymatini topish mumkin.

Masalan, $x = \frac{1}{2}$ nuqtada uning qiymatini topaylik. Buning uchun (12) formulada

$x_i = \frac{1}{2}$ deb olamiz:

$$\begin{aligned} u\left(\frac{1}{2}\right) &= -\frac{1}{2} \int_0^{0.5} x \sin(0.5 - x) dx - \frac{1}{2} \int_{-0.5}^1 x \sin(x - 0.5) dx - q_1 \sin \frac{1}{2} + q_0 \sin \frac{1}{2} = \\ &= -\frac{1}{2} \frac{\cos 1 - 1}{\sin 1} \cdot \sin \frac{1}{2} - \frac{1}{2} \left(\frac{1}{2} - \sin \frac{1}{2} \right) - \frac{1}{2} \left(\frac{1}{2} + \sin \frac{1}{2} - \cos \frac{1}{2} \right) = 0,06974 \end{aligned} \quad (14)$$

bu (1)-(2) chegaraviy masalaning pastda keltirilgan aniq yechimining $x=0,5$ nuqtadagi qiymati bilan ustma-ust tushadi:

$$u\left(\frac{1}{2}\right) = \left(\frac{\sin x}{\sin 1} - x\right)\Bigg|_{x=\frac{1}{2}} = 0,06974. \quad (15)$$

Методическая разработка к изучению свободного колебательного движения материальной точки с помощью математического пакета `mathcad`

Рахимова Х.А., Касимова Ф.У. (ассистенты СамГУ)

Теоретические материалы. *Гармоническим колебанием* называется такое колебательное движение материальной точки, которое она совершает под действием только упругой силы $F = -kx$, будучи выведенной из положения равновесия за счет внешних сил. Здесь x – смещение точки от положения равновесия, k – жесткость пружины. Максимальное отклонение точки от положения равновесия называется *амплитудой* колебаний [1,2].

Дифференциальное уравнение движения точки массой m под действием упругой силы имеет вид:

$$m\ddot{x} = -kx, \quad (1)$$

Разделив (1) на массу и перенеся слагаемые через знак равенства, получим:

$$\ddot{x} + \omega^2 x = 0, \quad (2)$$

где введено обозначение $\omega^2 = \frac{k}{m}$, ω – круговая частота (или частота собственных колебаний);

Решение уравнения (2) имеет вид:

$$x = c_1 \cos \omega t + c_2 \sin \omega t, \quad (3)$$

Постоянные c_1 и c_2 находятся из начальных условий: при $t = 0$ смещение $x=x_0$, скорость $v=v_0$. Откуда имеем: $c_1 = x_0$, $c_2 = v_0 / \omega$.

Окончательно уравнение (3) будет иметь вид:

$$x = x_0 \cos \omega t + \frac{v_0}{\omega} \sin \omega t, \quad (4)$$

Уравнение (3) можно записать в амплитудном виде: $x = A \sin(\omega t + \alpha)$, где A – амплитуда колебаний, α – начальная фаза. Постоянные A и α также находятся из начальных условий.

Гармонические колебания, возникнув однажды вследствие начального отклонения x_0 или начальной скорости v_0 , будут продолжаться сколь угодно долго без изменения параметров колебания.

Периодом колебания T называется время одного полного колебания: $T = \frac{2\pi}{\omega}$

Свободным колебанием называется такое колебательное движение материальной точки, которое она совершает под действием упругой силы

$F = -kx$ и силы сопротивления среды $R = -\mu\dot{x}$, будучи выведенной из положения равновесия за счет внешних сил.

Для этого случая дифференциальное уравнение движения материальной точки массой m :

$$m\ddot{x} = -kx - \mu\dot{x}, \quad (5)$$

здесь k – коэффициент жесткости пружины, μ – коэффициент сопротивления.

Разделив (5) на массу и перенеся слагаемые через знак равенства, получим:

$$\ddot{x} + 2b\dot{x} + \omega^2 x = 0, \quad (6)$$

где: $2b = \frac{\mu}{m}$, b – коэффициент затухания.

Решение уравнения (6) для случая малого сопротивления дается в виде:

$$x = e^{-bt}(c_1 \cos \omega_1 t + c_2 \sin \omega_1 t), \quad (7)$$

здесь $\omega_1 = \sqrt{\omega^2 - b^2}$ – частота затухающих колебаний. Эти колебания называются *затухающими*, так как их амплитуда с течением времени стремится к 0.

Аналогично из начальных условий находим: $c_1 = x_0$, $c_2 = \frac{v_0 + bx_0}{\omega_1}$

Окончательно уравнение (7) принимает вид:

$$x = e^{-bt}(x_0 \cos \omega_1 t + \frac{v_0 + bx_0}{\omega_1} \sin \omega_1 t) \quad (8)$$

Периодом затухающих колебаний T_1 называют время между двумя максимальными отклонениями точки от положения равновесия:

$$T_1 = \frac{2\pi}{\omega_1} = \frac{2\pi}{\sqrt{\omega^2 - b^2}}.$$

Логарифмическим декрементом затухания называется логарифм отношения двух последовательных амплитуд колебания: $\eta = \ln \frac{A_m}{A_{m+1}} = bT_1$

В случае если сопротивление велико ($b > \omega$), затухающие колебания переходят в *апериодические колебания* или *затухающее движение*, при котором точка асимптотически стремится вернуться в положение равновесия:

$$x = c_1 e^{(-b + \sqrt{b^2 - \omega^2})t} + c_2 e^{(-b - \sqrt{b^2 - \omega^2})t}$$

При $b = \omega$ (случай *критического сопротивления*) также получим затухающее движение: $x = e^{-bt}(c_1 t + c_2)$

Пример. Материальная точка массы m подвешена к пружине с коэффициентом жесткости k . В начальный момент времени пружину растянули из положения статического равновесия на длину, равную x_0 , и точке сообщили начальную скорость v_0 . Требуется следующие:

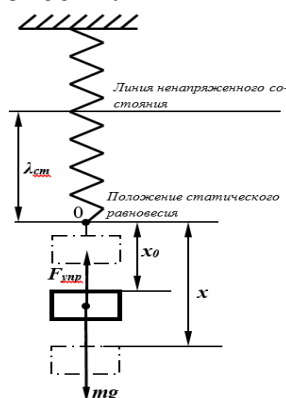

1. При заданных параметрах колебательной системы m и k и начальных

условиях x_0 , v_0 получить уравнение гармонических колебаний, построить график зависимости смещения z от времени t . Определить период колебаний T аналитически и графически.

2. С учетом силы сопротивления $R = \mu v$ рассчитать коэффициент затухания b и при тех же параметрах системы (m , k) и начальных условиях (x_0 , v_0) получить уравнение затухающих колебаний. Построить график зависимости смещения от времени. Определить период колебаний T_1 и логарифмический декремент затухания η . Величину η определить двумя способами: аналитическим $\eta = b \cdot T_1$ и графическим $\eta = \ln(A_1/A_2)$ (используя функцию трассировки графика).

3. В одних координатных осях для трех значений коэффициента затухания b_i построить графики зависимости затухающих колебаний. Изменяя максимальное значение коэффициента затухания b_2 , определить предельное значение $b_{пр} = b_2$, при котором затухающие колебания переходят в апериодические (предельное значение коэффициента затухания $b_{пр}$ не должно быть более частоты собственных колебаний ω).

Решение. Исходные данные задачи: $m = 2,0$ кг; $k = 0,48$ Н/м; $x_0 = 0,85$ м, $v_0 = 0,96$ м/с; $\mu = 0,28$ Нс/м. Текст программы и результаты расчетов [1,2]:

1.

```

t := 0,0.1..50
m := 2.0      k := 0.48      x0 := 0.85      v0 := 0
w := sqrt(k/m)  c1 := x0      c2 := v0/w
w = 0.49      c1 = 0.85      c2 = 1.96
x(t) := c1*cos(w*t) + c2*sin(w*t)

```

$T_0 := \frac{2\pi}{w}$ $T_0 = 12.825$

3

```

i := 1..3      b := (0.07, 0.15, 0.28)
z0(t) := c11*cos(w1(b0)*t) + c12(b0)*sin(w1(b0)*t)
z1(t) := c11*cos(w1(b1)*t) + c12(b1)*sin(w1(b1)*t)
z2(t) := c11*cos(w1(b2)*t) + c12(b2)*sin(w1(b2)*t)
x0(t) := exp(-b0*t)*z0(t)
x1(t) := exp(-b1*t)*z1(t)
x2(t) := exp(-b2*t)*z2(t)

```

2.

$$\mu := 0.28 \quad b := \frac{\mu}{2 \cdot m} \quad w1(b) := \sqrt{(w^2 - 1)}$$

$$c11 := x0 \quad c12(b) := \frac{v0 + b}{w1(b)}$$

$$b = 0.07 \quad w1(b) = 0.485$$

$$c11 = 0.85 \quad c12(b) = 2.124$$

$$z1(t) := c11 \cdot \cos(w1(b) \cdot t) + c12(b) \cdot \sin(w1(b) \cdot t)$$

$$x(t) := \exp(-b \cdot t) \cdot z1(t)$$

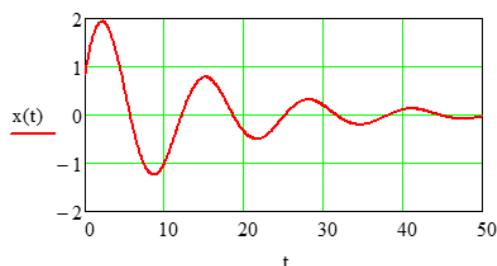

1. Бертяев В.Д. Теоретическая механика на базе Mathcad. – Практикум. – СПб.: БХВ-Петербург, 2005. – 752 с.

2. Жилкин В.А. Применение системы Mathcad при решении задач прикладной механики. Часть 2. Теоретическая механика. Статика. – Челябинск, 2001. – 102 с.

Методическая разработка к изучению применения теоремы об изменении кинетического момента при исследовании движения механической системы с помощью математического пакета mathcad

Касимова Ф.У., Рахимова Х.А. (ассистенты СамГУ)

При применении теоремы об изменении кинетического момента системы к системе, состоящей из плиты и груза, кинетический момент L_z системы относительно оси z определяется как сумма моментов плиты и груза. При этом следует учесть, что абсолютная скорость груза складывается из относительной \bar{v}_r и переносной \bar{v}_e скоростей, то есть, $\bar{v} = \bar{v}_r + \bar{v}_e$. Поэтому и количество движения этого груза определяется выражением: $m\bar{v} = m\bar{v}_r + m\bar{v}_e$. Тогда из теоремы Вариньона следует, что: $M_z(m\bar{v}) = M_z(m\bar{v}_r) + M_z(m\bar{v}_e)$.

Пример. Однородная горизонтальная прямоугольная плита со сторонами l и $2l$, имеющая массу m_1 , вращается вокруг вертикальной оси z , проходящей на расстоянии h от центра плиты, с угловой скоростью ω_0 (рис.1). В момент времени $t=0$ начинает действовать вращающий момент $M = kt$, направленный противоположно ω_0 ; одновременно груз D массой m_2 , находящийся в точке C , начинает двигаться по желобу по закону $s = CD = f(t)$. Определить закон изменения угловой скорости плиты $\omega_1 = f(t)$.



Рис.1.

Дано: $m_1 = 16 \text{ кг}$, $m_2 = 10 \text{ кг}$, $\omega_0 = 2 \text{ с}^{-1}$, $l = 0,5 \text{ м}$, $h = l$, $k = 6 \text{ Нм/с}$, $s = 0,4 \text{ т}^2$.

Найти: $\omega_1(t)$.

Решение:

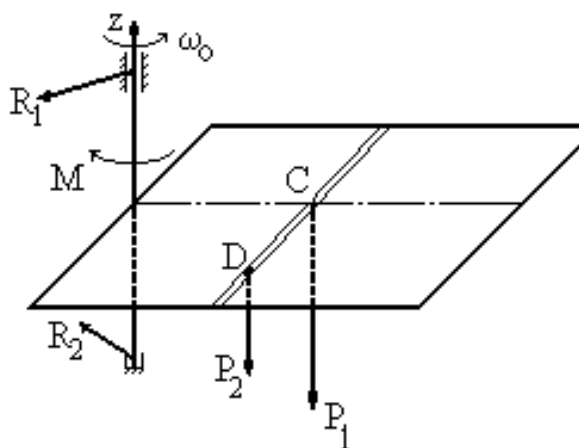
Используем теорему об изменении главного кинетического момента относительно оси z механической системы, состоящей из плиты 1 и груза D :

$$\frac{dL_z}{dt} = \sum_k M_z(\bar{F}_k^e).$$

Моменты сил тяжести относительно оси z равны нулю, так как эти силы параллельны оси z .

Моменты реактивных сил относительно оси z равны нулю, так как эти силы пересекают ось z . Тогда, считая для момента положительным направление ω_0 , получим: $\frac{dL_z}{dt} = -kt$.

Интегрируя, находим зависимость главного кинетического момента механической системы относительно оси z от времени (для L_z , L_{z0} – главные кинетические моменты системы в начальный и конечный моменты времени):

$$\int_{L_{z0}}^{L_z} \frac{dL_z}{dt} = -\int_0^t kt, \quad L_z - L_{z0} = -\frac{kt^2}{2}, \quad (1)$$



Рис.2.

Определим главный кинетический момент механической системы относительно оси z в начальный момент времени как сумму кинетических моментов плиты 1 и груза D :

$$L_{z0} = L_{1z0} + L_{2z0} \quad (2)$$

Кинетический момент плиты в начальный момент времени находим по формулам вращающегося тела: $L_{1z0} = J_{z1} \omega_0$.

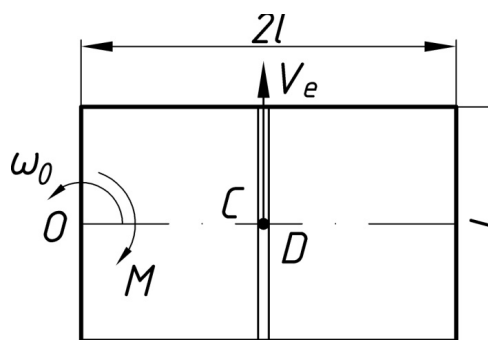
Момент инерции плиты относительно центральной оси J_{cz} равен:

$$J_{cz} = m_1[(2l)^2 + l^2]/12 = 5m_1 l^2/12.$$

Тогда момент инерции плиты относительно оси z находим по теореме Гюйгенса-Штейнера:

$$J_{z1} = J_{cz} + m_1 h^2 = 17 m_1 l^2/12.$$

Кинетический момент плиты в начальный момент времени равен:

$$L_{1z0} = (17 m_1 l^2/12) \omega_0.$$

Кинетический момент груза D относительно оси z находим как момент его количества движения. Рассмотрим движение груза как сложное, считая его движение по платформе относительным, а вращение самой платформы вокруг

оси z - переносным движением. Абсолютная скорость груза определяется выражением: $\bar{v}_2 = \bar{v}_{2r} + \bar{v}_{2e}$.

Определим относительную скорость груза. Так как груз по плите движется по закону $s = CD = 0,4 t^2$, то $v_{2r} = ds/dt = 0,8 t$.

Определим переносную скорость груза. Учитывая направление вращения, изображаем вектор \bar{v}_{2e} ; численно $v_{2e} = \omega_1 OC$.

Тогда по теореме Вариньона:

$$L_{2z0} = M_z(m_2\bar{v}_2) = M_z(m_2\bar{v}_{2r}) + M_z(m_2\bar{v}_{2e}) = -m_2v_{2r} \cdot OC + m_2v_{2e} \cdot OC$$

Так как в начальный момент времени ($t=0$) $v_{2r}=0$, то получим

$$L_{2z0} = m_2v_{2e} \cdot OC = m_2v_{2e} \cdot l = m_2 \cdot \omega_0 \cdot l^2$$

Тогда, подставляя полученные величины в равенство (2), имеем:

$$L_{z0} = \frac{17}{12}m_1l^2\omega_0 + m_2\omega_0l^2$$



Рис.3.

Определим главный кинетический момент механической системы относительно оси z в произвольный момент времени как сумму кинетических моментов плиты 1 и груза D:

$$L_z = L_{1z} + L_{2z} \quad (3)$$

Учитывая направление вращения, изображаем вектор \bar{v}_{2e} ; численно $v_{2e} = \omega_1 OD$.

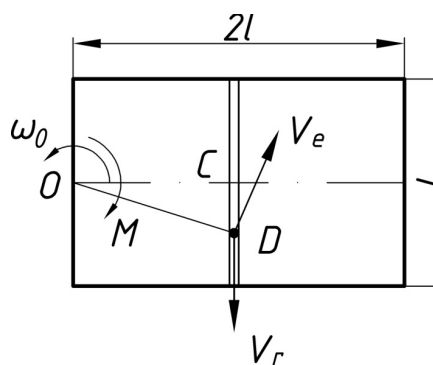
Тогда по теореме Вариньона:

$$\begin{aligned} L_{2z} &= M_z(m_2\bar{v}_2) = M_z(m_2\bar{v}_{2r}) + M_z(m_2\bar{v}_{2e}) = \\ &= -m_2v_{2r}OC + m_2v_{2e}OD = -m_20,8tl + m_2\omega_1(OD)^2 \end{aligned}$$

Из рис.2 видно, что $OD^2 = l^2 + s^2 = l^2 + 0,16t^4$.

Тогда, подставляя полученные величины в равенство (2), имеем:

$$L_z = \frac{17}{12}m_1l^2\omega_1 - m_2(0,8t)l + m_2\omega_1(l^2 + 0,16t^4) \quad L_z = -\frac{kt^2}{2} + L_{z0}$$

$$\frac{17}{12}m_1l^2\omega_1 - m_2(0,8t)l + m_2\omega_1(l^2 + 0,16t^4) = -\frac{kt^2}{2} + \frac{17}{12}m_1l^2\omega_0 + m_2\omega_0l^2$$

$$\omega_1 = \frac{-\frac{kt^2}{2} + \frac{17}{12}m_1l^2\omega_0 + m_2\omega_0l^2 + m_2(0,8t)l}{\frac{17}{12}m_1l^2 + m_2(l^2 + 0,16t^4)}$$

$$\omega_1 = \frac{-\frac{6t^2}{2} + \frac{17}{12} \cdot 16 \cdot 0,5^2 \cdot 2 + 10 \cdot 2 \cdot 0,5^2 + 10 \cdot 0,8t \cdot 0,5}{\frac{17}{12} \cdot 16 \cdot 0,5^2 + 10(0,5^2 + 0,16t^4)} = \frac{16,33 + 4t - 3t^2}{8,17 + 1,6t^4}$$

где t в секундах, ω_1 – в c^{-1} . Дано

$$m1 := 16 \quad m2 := 10 \quad \omega_0 := 2 \quad l := 0.5 \quad h := 1 \quad k := 6 \quad s(t) := 0.4 \cdot t^2$$

Решение

$$J_{cz} := m1 \cdot \frac{[(2 \cdot l)^2 + l^2]}{12} \quad J_{z1} := J_{cz} + m1 \cdot h^2 \quad J_{z1} = 5.667$$

Определим кинетический момент в начальный момент времени, L_{z0} с угловой скоростью вращения плиты ω_0 .

$$OD(t) := \sqrt{l^2 + s(t)^2} \quad OC := l \quad L1z0 := J_{z1} \cdot \omega_0 \quad v2r(t) := \frac{d}{dt}s(t) \quad v2r(t) \rightarrow 0.8 \cdot t$$

$$v2e(t) := \omega_0 \cdot OD(t) \quad L2z0(t) := -OC \cdot m2 \cdot v2r(t) + OD(t) \cdot m2 \cdot v2e(t)$$

$$Lz0(t) := L1z0 + L2z0(t) \quad t0 := 0 \quad Lz0(t0) = 16.333$$

Построим график зависимости угловой скорости плиты от времени, $\omega_1(t)$

$$t := 0, 0.1 .. 10 \quad Lz(t) := \frac{-k \cdot t^2}{2} + Lz0(t)$$

$$Lz1(\omega_1, t) := J_{z1} \cdot \omega_1 - OC \cdot m2 \cdot v2r(t) + OD(t)^2 \cdot m2 \cdot \omega_1$$

$$\omega_1(t) := \frac{k \cdot \frac{t^2}{2} + Lz0(t0) + OC \cdot m2 \cdot v2r(t)}{J_{z1} + OD(t)^2 \cdot m2}$$

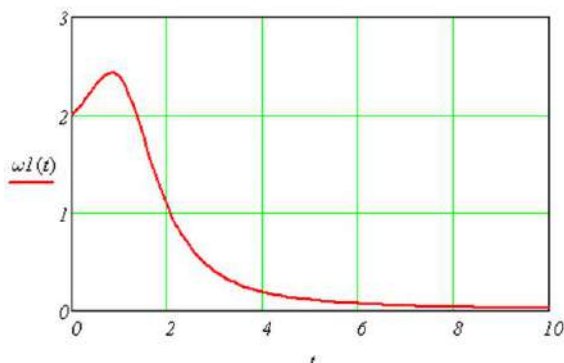

О‘zbekistonning tabiat buyurtmaxonalaridan ekoturizmда foydalanish imkoniyatlari

*Boboyev Sh.X. SamISI o‘qituvchisi, Ismoilov S.S. SamISI talabasi
Jamolova M.B. Samarqand san‘at kolleji o‘qituvchisi*

О‘zbekistonda ekologik turizmni rivojlantirishda yana bir salohiyatli ekoturistik ob’ektlarning biri-tabiat buyurtmaxonalari hisoblanadi⁵. Vatanimizda turlari kamayib ketayotgan o‘simliklar, hayvonlar va tabiiy landshaftlarni ma’lum bir muddatlarda muhofaza qiluvchi 12 ta tabiat buyurtmaxonalari (zakazniklari) bor.

⁵Гуломов Р. ва бошқ. Туркистон табиий географияси. Тошкент, «Ўқитувчи», 2000. 191 б.

O‘zbekiston Respublikasining davlat buyurtma maskanlari

Buyurtmaxonalar	Ixtisoslashuvi	Tashkil topgan sanasi	Maydoni, ga
1.Arnasoy buyurtmaxonasi	Suv havzasi tabiati, Qushlar va qishlovchi qushlarning muhofazasi.	1983	63300
2.Dengizko‘l buyurtmaxonasi	Suv havzasi tabiati, Qushlar va qishlovchi qushlarning muhofazasi.	1973	50000
3.Qoraqir buyurtmaxonasi	Cho‘l landshaftlari.Jayron va qishlovchi qushlarning muhofazasi.	1992	30000
4.Qarnobcho‘l buyurtmaxonasi	Cho‘l landshaftlari.Tuvaloq,qorabovur va jayronlarni va ularning yashash joylari muhofazasi.	1998	40000
5.Qo‘shrabod buyurtmaxonasi	Cho‘l landshaftlari.Tuvaloq,qorabovur va jayronlarni va ularning yashash joylari muhofazasi.	1998	16500
6.Nurobod buyurtmaxonasi	Cho‘l landshaftlari.Saksavulzorlar, tuvaloq va kobrani muhofaza qilish.	1992	29000
7.Oqtog‘ buyurtmaxonasi	Cho‘l landshaftlari. Barcha tabiiy majmualarni muhofaza qilish.	1997	2500
8.Saygachi buyurtmaxonasi	Cho‘l landshaftlari.Sayg‘oqlarni muhofaza qilish.	1991	10000
9.Sudoch‘e buyurtmaxonasi	Suv havzalari tabiati. Baliqlar va ko‘chib o‘tuvchi qushlarni muhofaza qilish.	1991	50000
10.Muborak buyurtmaxonasi	Cho‘l landshaftlari tabiati bioxilmaxilligi va asosan yo‘rg‘atuvaloq ni saqlash, muhofaza qilish va ko‘paytirish.	1998	219534
11.Qumsulton buyurtmaxonasi	Cho‘l-to‘qay	2010	4900
12.Xadicha buyurtmaxonasi	Cho‘l	2010	11300

Bu buyurtmaxonalarlar mamlakatimiz hududlarining barcha tabiiy landshaftlari majmualarini qamrab olgan bo‘lib flora va faunamizdagi ko‘plab noyob biologik xilma-xillikni,tabiiy landshaftlarni,suv havzalarini va ularda muhofaza qilinayotgan hayvonot olami va o‘simliklar dunyosini,vatanimizda qishlab ketadigan qushlarni muhofaza qiladi (jadval-1). Bugungi kunda O‘zbekiston hududida faoliyat yuritadigan 12 ta buyurtmaxona mavjud.

1.«Dengizko‘l» davlat ornitologik buyurtmaxonasi sobiq O‘zSSR Vazirlar Kengashining 1973 yildagi 530-sonli qarori bilan tashkil qilingan, faoliyati muddati Buxoro viloyati ijroqo‘mining 26.06.90 yildagi 157-11-sonli qarori bilan (muddatsizga) uzaytirildi. Buyurtmaxona maydoni 50 ming ga. Tashkil qilishdan maqsad–uchib o‘tadigan suvda suzuvchi qushlarni muhofaza qilish va qayta tiklash, qishlash yerlarini, yashash muhitini saqlab qolishdir. O‘zbekiston Respublikasi Davlat tabiat qo‘mitasi ixtiyorida. Buyurtmaxonani muhofaza qilish davlat tabiatni muhofaza qilish inspeksiyasi tomonidan amalga oshiriladi. Muhofaza doimiy emas, operativ reydlar orqali yuritiladi.

2.«Qoraqir» davlat buyurtmaxonasi Buxoro viloyati ijroqo‘mining 25.01.92 y.dagi 15-1-sonli qarori bilan tashkil qilingan. Buyurtmaxonaning muddati cheklanmagan. Maydoni 30 ming ga. Tashkil qilishning maqsad–uchib o‘tadigan qushlar va boshqa hayvonlarni, ular yashash va ko‘payish yerlarini muhofaza qilishdan iborat. Davlat tabiat qo‘mitasi, Buxoro viloyati tabiatni muhofaza qilish qo‘mitasi ixtiyorida. Buyurtmaxona hududini muhofaza qilish davlat tabiatni muhofaza qilish inspeksiyasi tomonidan amalga oshiriladi. Buyurtmaxona o‘z soqchilariga ega emas.

3.Arnasoy ornitologik buyurtmaxonasi Jizzax viloyati Forish tumanidagi Tuzkon ko‘lida sobiq O‘zSSR Vazirlar Kengashining 9.09.83 yildagi 521-sonli qarori bilan tashkil qilingan. Buyurtmaxona maydoni 63,3 ming ga. Buyurtmaxona muddati cheklanmagan. Tashkil qilishdan maqsad–uchib o‘tadigan va uya quradigan qushlarni muhofaza qilishdir. Buyurtmaxonani Davlat tabiat qo‘m–Jizzax viloyati tabiatni muhofaza qilish qo‘mitasi va Davlat biologik nazoratning Arnasoy inspeksiyalari muhofaza qiladi.

4.«Saygachi» davlat buyurtmaxonasi Qoraqalpog‘iston Respublikasi Vazirlar Kengashining 29.11.91 y.dagi 311/42-sonli qarori bilan tashkil qilingan. Qoraqalpog‘iston Respublikasi Mo‘ynoq tumanida joylashgan. Qoraqalpog‘iston Respublikasi Vazirlar Kengashining 11.02.2001 y.dagi 33/1-sonli qarori bilan buyurtmaxona tartibining amal qilish muddati 2020 yilgacha uzaytirildi. Buyurtmaxona maydoni 1 mln. ga. Buyurtmaxona sayg‘oqlar CITES II va ular yashash joylari–migratsiya yo‘llari, qishlash va ko‘payish yerlari, shuningdek, boshqa, birinchi navbatda, ”Qizil kitob”ga kiritilgan hayvonlar – tuvaloq, yo‘rg‘a-tuvaloq kabilarni muhofaza qilish maqsadida tashkil qilingan. Qoraqalpog‘iston Respublikasi tabiatni muhofaza qilish qo‘mitasiga bo‘ysunadi.

5.«Sudoche» davlat ornitologik buyurtmaxonasi Qoraqalpog‘iston Respublikasi Vazirlar Kengashining 29.11.91 yildagi 311/42-sonli qaroriga muvofiq tashkil qilingan. Qoraqalpog‘iston Respublikasi Muynoq tumanida joylashgan. Qoraqalpog‘iston Respublikasi Vazirlar Kengashining 11.02.2001 yildagi 33/1-sonli qaroriga muvofiq buyurtmaxona tartibining amal qilish muddati 2020 yilgacha uzaytirildi.

Buyurtmaxona maydoni 50 ming ga. Ornitologik buyurtmaxonasini tashkil qilishdan maqsadi–Amudaryo sohilbo‘yidagi suv-botqoqlik joylari biologik kompleksini saqlab qolish, uchib o‘tadigan qushlarni, ular ko‘payishi va dam olishi joylarini muhofaza qilishdan iborat. Har yili ko‘lda yuz minglab suvda suzuvchi va

suv yaqinida yashaydigan qushlar dam oladi va ko‘payishadi. Qoraqalpog‘iston Respublikasi Tabiatni muhofaza qilish qo‘mitasiga bo‘ysunadi.

6.«Muborak» davlat buyurtmaxonasi Qashqadaryo viloyati hokimiyatining 5.12.98 yildagi X-344/12-sonli qarori bilan tashkil qilingan (muddati cheklanmagan). Buyurtmaxona maydoni o‘zgartirilgan–219534 ga. Tashkil qilish maqsadi–yo‘rg‘a-tuvaloq, uning yashash joylari va boshqa yovvoyi hayvonlar yashash joylarini saqlab qolishdan iborat. Davlat tabiat qo‘mitasi–Qashqadaryo viloyati tabiatni muhofaza qilish qo‘mitasi ixtiyorida.

7. «Oqtog‘» davlat buyurtmaxonasi Navoiy viloyati hokimiyatining 21.04.97 yildagi K-113-sonli qarori bilan tashkil qilingan (muddati cheklanmagan). Navoiy viloyati Nurota tumanidagi Oqtog‘ tizmasida joylashgan. Buyurtmaxona maydoni 15420 ga. Tashkil qilish maqsadi- «Oqtog‘» tog‘li mavzesi tabiiy kompleksini saqlab qolish. Navoiy viloyati tabiatni muhofaza qilish qo‘mitasi ixtiyorida.

8«Qarnabcho‘l»davlat buyurtmaxonasi Navoiy viloyati hokimiyatining 9.07.98 yildagi F-90-sonli qarori bilan tashkil qilingan (muddati cheklanmagan). Buyurtmaxona maydoni 25 ming ga. Tashkil qilishdan maqsad–birinchi navbatda, yo‘rg‘a-tuvaloq va uning yashash joylari, shuningdek, butun Qarnabcho‘l biologik kompleksini saqlab qolish. Buyurtmaxona yo‘rg‘a-tuvaloq ko‘plab uchib o‘tadigan yo‘lda joylashgan. Davlat tabiat qo‘mitasi–Navoiy viloyati tabiatni muhofaza qilish qo‘mitasi ixtiyorida.

9.«Qo‘shrabod» davlat buyurtmaxonasi Samarqand viloyati ijroqo‘mining 8.07.92 yildagi 86-k-sonli qarori bilan tashkil qilingan (muddati cheklanmagan). Buyurtmaxona maydoni 16 ming ga. Tashkil qilishdan maqsad–Qizil kitobga kiritilgan hayvonlar–yirtqich qushlar, Nurota qo‘riqxonasidan buyurtmaxona hududiga kiradigan Seversov qo‘yini (*Ovis ammon severtzovi*) muhofaza qilishdir. Davlat tabiat qo‘mitasi–Samarqand viloyati tabiatni muhofaza qilish qo‘mitasi ixtiyorida.

10.«Nurobod» davlat buyurtmaxonasi Samarqand viloyati ijroqo‘mining 8.07.92 yildagi 86-k-sonli qarori bilan tashkil qilingan (muddati cheklanmagan). Buyurtmaxona maydoni 40 ming ga. Tashkil qilishdan maqsad–yovvoyi hayvonlar, jumladan, yo‘rg‘a-tuvaloq va uning yashash joylari, butun tabiiy cho‘l kompleksini muhofaza qilishdir. Davlat tabiat qo‘mitasi – Samarqand viloyati tabiatni muhofaza qilish qo‘mitasi ixtiyorida.

Qayd qilingan tabiat qo‘riqxonalari, buyurtmaxonalari turmarshrut orqali borish ham ekoturistlar uchun zerikarli bo‘lmaydi aksincha, tabiat landshaftlari, tabiiy mintaqalar o‘zgarib borganidan ekoturistlar ko‘z o‘ngida xilma-xil o‘simliklar dunyosi va hayvonot olami ham o‘zgarib boradi.

Ekologik turizmni rivojlantirish dasturlarini rejalashtirish va tayyorlashda birinchi navbatda, mamlakatimizda ichki ekologik turizmni rivojlantirishga katta e‘tibor berishimiz lozim bo‘ladi. Chunki, davlat tabiat qo‘riqxonalari, tabiatga qiziquvchilarning qo‘yilmasligi natijasida aholining, talabalarning, maktab o‘quvchilarining qo‘riqxonalarimiz haqidagi bilimlari juda kam.

Shuning uchun ham xalqaro ekologik turizm rivojlangan davlatlarning ayniqsa ekoturizm rivojlangan Yevropa davlatlarining boy tajribalarini qo‘riqxonalarimizda

qo‘llash vaqti keldi. Buning uchun birinchi navbatda vatanimizda alohida muhofazadagi hududlardan ekoturistik maqsadlarda foydalanishning huquqiy me‘yorlarini ishlab chiqishimiz lozim.

Ekologik turizm ishqibozlarini shartli ravishda quyidagi guruhlariga bo‘lishimiz mumkin;⁶

- ❖ Tabiiy landshaft majmualariga qiziquvchi ekoturistlar;
- ❖ Faqat sut emizuvchi yovvoyi hayvonlarga qiziquvchi ekoturistlar;
- ❖ Faqat qushlar hayotiga qiziquvchi ekoturistlar;
- ❖ Faqat kaltakesaklarga qiziquvchi ekoturistlar;
- ❖ Faqat o‘simliklarga qiziquvchi ekoturistlar;
- ❖ Suv havzalari tabiatiga qiziquvchi ekoturistlar;
- ❖ O‘rmonlar tabiatiga qiziquvchi ekoturistlar;
- ❖ Safariga qiziquvchi ekoturistlar.
- ❖ Sharsharalarga qiziquvchi ekoturistlar;
- ❖ G‘orlarga qiziquvchi ekoturistlar;
- ❖ Ochiq geologik yotqiziqqlarga qiziquvchi ekoturistlar;
- ❖ Tabiiy jarayonlarga qiziquvchi ekoturistlar.

Shuning uchun ham, O‘zbekiston Respublikasidagi davlat tabiat qo‘riqxonlarida, tabiat buyurtmaxonalarida, milliy parklarida saqlanayotgan, muhofaza qilinayotgan va ko‘paytirilayotgan, noyoblighi bo‘yicha endemik bo‘lgan va xalqaro miqiyosdagi xalqaro «Qizil kitob»ga kiritilgan hayvonot va o‘simliklar turlarini ham ekoturizmga foydalanish uchun tabiat qo‘riqxonalarining ekoturistik reklamasiga kiritish ekoturistlarni tabiat qo‘riqxonalariga jalb qilishda maqsadli yo‘nalishlardan bo‘ladi deb hisoblaymiz. Chunki, xalqaro «Qizil kitob»ning dovrug‘i, o‘ziga chorlovchi kuchi, shuhrati haqiqatdan ham xalqaro masshtablarda o‘lchanmoqda. Ikkinchidan, bizdagi xalqaro «Qizil kitob»dagi hayvonlar dunyoning ko‘plab davlatlarida qirilib, abadiy yo‘q bo‘lib ketgan.

O‘zbekistonning milliy parklaridan ekoturizmga foydalanish imkoniyatlari

Boboyev Sh.X. SamISI o‘qituvchisi

Sunnatov J.A. SamISI talabasi

Jamolova M.B. Samarqand san‘at kolleji o‘qituvchisi

O‘zbekistonda milliy parklarni xalq bog‘i, davlat milliy tabiat parki deb atashmoqda. Bu nomlanishlar jahondagi milliy parklardagi tabiat muhofazasi va milliy parklardagi biologik xilma-xillikni saqlashning ustuvor tomonlarini o‘rganish davrlarida berilgan edi (o‘tgan asrning 70 yillari). Olingan ma‘lumotlardan ma‘lum bo‘ldiki, milliy parklarni faqat Germaniyada (qisman) va bizning mamlakatimizda bog‘ deyishadi.

Biz mevali daraxtzorlarni bog‘ deymiz. Milliy parklar haqidagi xalqaro ilmiy-amaliy tadqiqotlarda hamkorlik qilish ishlarida bu atamalar biroz tushunmovchiliklar keltirib chiqaradi. Chunki, xalqaro miqiyosda milliy parklarning belgilangan nizomi

⁶ Hayitboyev R. Ekologik turizm O‘quv qo‘llanma Toshkent 2015

va maqomi bir xil talablarda bo‘lib bu talablarni hamma davlatlar qabul qilishgan. Ikkinchidan, bizdagi xalq bog‘i va davlat milliy tabiat parkining nizom va maqomlari (statusi) jahondagi milliy parklarning nizomi va maqomidagi ko‘plab bandlarining talablariga javob bera olmaydi.

Shunday holatlar milliy parklarni rivojlantirish va ulardan ekologik turizm va rekreatsiyada foydalanish bo‘yicha Rossiya va Germaniyalik ekologik turizm ekspertlari o‘rtasidagi ilmiy konferensiyada yuz bergan edi. Germaniyalik mutaxassislar milliy parklardan ekologik turizm, rekreatsiya va dam olishning imkoniyatlari bo‘yicha Baykal ko‘li ekoturizmini rivojlantirishning bir necha loyihalarini taklif qildi (loyiha bajarilishiga Germaniya mablag‘ ajratishi kerak). Rossiyalik mutaxassislar esa -bu bizda man qilingan, mumkin emas» deyishdan nariga o‘ta olishmadi. Natijada loyiha amalga oshmadi.

Keltirilgan mulohazalar bo‘yicha biz ham milliy bog‘larimizni xalqaro miqyosdagi atama bilan milliy parklar deb nomlashga o‘tishimizni talab qilayapti. Chunki, ilmiy adabiyotlarda va ilmiy ommabop manbalarda ko‘pincha xalq bog‘i emas milliy park atamasi ko‘proq ishlatilmoqda. O‘zbekistonda chop qilinayotgan maqolalar va adabiyotlarda milliy parklar turlicha nomlanmoqda. Fikrimizcha, mutaxassislar va olimlar bu haqda yagona xulosaga kelishlari lozim.

O‘zbekiston Respublikasida hozirgi kunga kelib 3 ta milliy parklarimiz bor;⁷

1. Zomin milliy parki;
2. Ugom-Chotqol milliy parki;
3. Oqtepa milliy parki.

Zomin milliy parki.⁸ Turkiston tizma tog‘larining hududlaridagi Qizilmozorsoy, Ko‘lsoy, Supa, Chortangi, Sharilloq, Qashqasoy, O‘rikli soylari bu tog‘larning eng xilma-xil tabiiy archazor o‘rmonlari bilan qoplangan. Shuning uchun ham bu archa o‘rmonlari va uning noyob hayvon olamini muhofaza qilish uchun Markaziy Osiyoda va O‘zbekistonda birinchi Zomin (ilgarigi nomi G‘o‘ralas) davlat tabiat qo‘riqxonasi 1960 yilda tashkil qilingan edi. Qo‘riqxonaning umumiy maydoni 26800 gektarni tashkil qiladi, shundan 22135 gektari archazor o‘rmonlari bilan qoplangan.

Zomin milliy parki Jizzax viloyati, Zomin tumanidagi Zomin tog‘- o‘rmon qo‘riqxonasi tegrallarida betakaror tog‘-archazor o‘rmonlarini saqlash, muhofaza qilish va rekreatsiyali maqsadlarda o‘zlashtirish uchun 1976 yilning 8- yentyabrida ochildi. Milliy park qo‘riqxonasi tabiatida muhofazani ko‘chaytirish shu bilan birga aholining dam olish maskanlarini yaratish maqsadida qo‘riqxonasi chegaralarida hududlarining bir qismida Zomin milliy bog‘i tashkil qilindi. Bu milliy bog‘ ma‘muriy jihatdan Jizzax viloyatining Zomin tumani hududida Pomir-Oloy tog‘ tizmasiga kiruvchi Turkiston tog‘ tizmasining G‘arbiy qismida, Molguzar tog‘ining g‘arbiy yon bag‘rida joylashgan bo‘lib, uning maydoni 24110 gektarni tashkil etadi. Shundan, o‘rmonli yerlar-16783 ga, to‘liq o‘rmon bilan qoplangan yerlar-12130 ga.

⁷ I.A.Hasanov, P.N.G‘ulomov O‘zbekiston tabiiy geografiyasi Toshkent 2007 yil

⁸ Jizzax viloyati hokimiyati rasmiy veb sayti

Milliy parkning dunyo miqyosida takrorlanmas bo‘lgan boyligi shifobaxsh archa o‘rmonlaridir. Archazorlar tabiiy-iqlimiy o‘shish sharoitlari va geografik vertikal poyaslar (qavat) bo‘yicha quyidagicha joylashgan;

- ❖ Dengiz sathidan 1700-2300 metr balandlikda- Zarafshon archasi;
- ❖ Dengiz sathidan 2300-2500 metr balandlikda yarimsharsimon archa;
- ❖ Dengiz sathidan 2500-3300 metr balandlikda Turkiston archasi.

Milliy park qo‘riqxonaga chegarasida va tegralarida bo‘lganligi uchun uning tabiati va tabiiy iqlim sharoitlarida alohida belgili o‘zgarishlar, xususiyatlar uchramaydi. Faqat geomorfologik rel’ef tuzilishida tog‘ massivlarining joylashishlarida, o‘simliklar qoplaminig qalinligi yoki siyrakligida va hayvonot olaminig yashash areallarida biroz farqlanishlar uchraydi.

Qo‘riqxonada va Milliy tabiat bog‘ida g‘oyat noyob va xilma-xil hayvonot dunyosi yashaydi. Bu tabiatda qushlarning 134 ta turi, sut emizuvchilarning 37 ta turi, sudralib yuruvchilarning 37 ta turi ro‘yxatga olingan. Qo‘riqxonadagi Turkiston silovsini, oq tirnoqli ayiq, Sibir echkisi O‘zbekiston Respublikasining «Qizil kitob»iga kiritilgan. «Tabiatni muhofaza qilish xalqaro ittifoqi» va YUNESKO ning «Qizil kitob»iga, Turkiston silovsini, oq tirnoqli ayiq, soqolli burgut, burgut, qirg‘iy va qora laylak kiritilgan.

Milliy parkda o‘simliklar olami ham nihoyatda boy va biologik xilma-xillikka ega hisoblanadi. Bu hududlarda 59 oilaga mansub, 312 turkumga kiruvchi 660 tur gullovchi yuksak o‘simliklar o‘sadi. Bu o‘simliklarning 13 turi O‘zbekiston Respublikasining «Qizil kitob»iga kiritilgan. Shundan 48 turi endemiklar (faqat shu hududlarda o‘sadi) hisoblanadi, 400 turi foydali o‘simliklardir (dorivor, shifobaxsh o‘simliklar–119 tur, yem-xashak– 88 tur, manzarali–57 tur, oshlovchi–49 tur, ozuqabop– 42 tur, zaharli–35 tur, buyoqbob–10 tur, efir moyli–14 tur, yelim beruvchi–3 tur, yog‘li–3 tur, ziravor–5 tur).

Sangzor daryosining irmoqlaridan biri–Ko‘ksoyning o‘rta qismida ohaktoshlar orasidagi g‘aroyib bir darani mahalliy aholi «Chortangi» deb ataydi. Bu darada suv hayqirab oqib, sayroqi qushlar kabi har xil ovozlar chiqaradi. Shuning uchun ham bu «Sayrovchi dara» nomini ham olgan. Bu dara ohaktosh yotqiziqlari orasidan 2 km masofaga cho‘zilgan. Bunday tor va chuqur daralar, Qashqasuv, G‘o‘ralashsoylarda ham mavjud.

G‘o‘ralashsoyning o‘ng yon bag‘ridagi katta archali qismida ming yillar davomida nurash natijasida palaxsa toshlar turli shakllarga afsonaviy ajdarho, yo‘lbars va boshqa ko‘rinishlarga ega bo‘lganligidan turistlarni hayratga soladi. Xuddi shunday tabiat haykallari Qizil etaksoydagi «Qirqqiz»dir (mahalliy aholining atamasi). Baland holatdagi qizil konglomerat va qumning ekologik tarixiy davrda yemirilishi natijasida Misrdagi sfinklarni eslatuvchi qirqta o‘ziga xos ko‘rinishlardagi tabiat haykallari hosil bo‘lgan. Ushbu tabiat yaratgan mo‘jizalarni turistlar tomosha qilish bilan birga shifobaxsh archazorlar havosidan bahramand bo‘ladilar.

Ugom-Chotqol milliy parki. Ugom-Chotqol davlat tabiat milliy parki 1990 yilda Toshkent viloyati hududlarida, G‘arbiy Tyan-Shan tog‘ tizmalaridagi 574,6 ming ga maydonda tashkil qilindi. O‘rmon bilan qoplangan yerlar-56,4 ming ga, yaylov va

pichanzorlar-177,3 ming ga, sugʻoriladigan yerlar-1,61 ming ga, qoyali va oʻsimliksiz yalangʻoch togʻ yonbagʻirlari-329,4 ming ga.

Milliy park bu yerda joylashgan va yashayotgan yerdan foydalanuvchilar va yer egalarning xoʻjalik faoliyatlarini tartiblashtirish, betakror tabiiy ekotizimlarni saqlash, muhofaza qilish va rekreatsiyali foydalanish maqsadlarida tashkil qilingan.

Milliy parkning hududlari quyidagi faoliyatlar zonasiga boʻlingan;

❖ Agroparkli zona-59,1 ming ga;

❖ Faol rekreatsiyali zona-30,7 ming ga;

❖ Muvofiqlashtiriladigan rekreatsiyali zona-13,6 ming ga;

❖ Qoʻriqxonasi-35,8 ming ga;

❖ Qoʻriqxonasi tartib sharoitlariga tenglashtirilgan zona-109,1 ming ga;

❖ Tabiiy landshaftlar zonasini-326,1 ming ga;

❖ Milliy park hududlarida oʻrmon xoʻjaligining 322,6 ming ga va 620ga madaniy oʻrmonlar maydoni roʻyxatga olingan.

Ugom–Chotqol milliy parkining aosiy qismi Chirchiq daryosi havzasidagi alohida-alohida tabiiy geografik landshaft majmualarini hosil qiluvchi togʻlar ekotizimlaridan iborat. Tabiiy geografiya landshaftshunosligi qonuniyatlari boʻyicha milliy park hududlari tabiati quyidagi tabiiy-geografik majmualarga boʻlinadi;

❖ Pskomning butun voqea qismini egallagan va oʻrtacha baland togʻlarning yon bagʻirlari, quyi qismi bilan bogʻlangan yovvoyi olmozor va siyrak oʻrmonli daryo terrasalaridagi tabiiy landshaftlar. Togʻ yon bagʻridagi grek yongʻoqli qoldiq oʻrmonlar ekotizimi;

❖ Qizil Nur togʻ massividan gʻarbdagi kuchli parchalangan oʻrtacha balandlikdagi togʻlarning quyi qismidagi bugʻdoyliqli efemeroidli togʻlar landshaftlari;

❖ Dengiz sathidan 1200-1400 metrdan to 2000-2500 metrlardagi Ugom, Pskom, Koʻksuv va Chotqol togʻlari yon bagʻirlarida rivojlangan archazorlar bilan kuchli parchalangan oʻrtacha balandlikdagi togʻ yon bagʻirlari landshaftlari;

❖ Koʻksuv, Pskom va Ugom suv ayirgʻichlarining baland qismlarini egallagan tipchakli, past boʻyli alp oʻtloqlari bilan baland togʻ landshaftlari. Bu maydonlar tekislik koʻrinishidagi kengliklardan iborat boʻlib subalp va alp poyaslarida (3500 m) joylashgan;

Gʻarbiy Tyan-Shanning oʻsimliklar olami milliy parkning betakror boyligi boʻlib turlarning xilma-xilligi jihatidan hayratlanarli darajadagi oʻsimlik turlaridan iborat. Milliy parkda 2200 tur oʻsimliklar oʻsadi, ularning 2150 turi yopiq urugʻlilardir. Baland togʻlarga koʻtarilgan sari quyidagi 5 ta oʻsimlik poyaslari uchraydi;

❖ Dengiz sathidan 700-1200 metrlar balandlikda- efemer- efemeroidli mintaqa;

❖ Dengiz sathidan 1200-1500 metrlar balandlikda-barg tashlovchi yogʻochsimon-butali oʻsimliklar qatlami;

❖ Dengiz sathidan 1500- 2300 metrlar balandlikda-archazorlar;

❖ Dengiz sathidan 2300-2800 metrlar balandlikda-togʻ dashtlarining yostiqsimon tikanli oʻsimliklar qatlami;

❖ Dengiz sathidan 2800 metrlikda-alp o‘tloqzorlari qatlamlari landshaftlari joylashgan.

Milliy parkning o‘simliklar qatlamidagi turlardan 650 turi tabobatda, xalq tabobatida, 400 turi oziq-ovqat mahsulotlari va ziravorlar sifatida ishlatiladi. Milliy park G‘arbiy Tyan-Shanning O‘zbekiston qismini egallagan bo‘lib hayvonot olami quyidagi 280 turdan iborat;

- ❖ Sut emizuvchilar-44 tur;
- ❖ Qushlar-200 tur;
- ❖ Reptiliyalar- 16 tur;
- ❖ Amfibiyalar-2 tur;
- ❖ Baliqlar- 20 tur.

Milliy park hududlarida «Qizil kitob»ga kiritilgan Menzbir sug‘uri (qunduz) ning asosiy populyatsiyalari yashaydi.

Oq tepa milliy parki (Oqtepa tabiat bog‘i). Surxondaryo viloyati noyob hayvonot va nobotot dunyosini tiklash va ko‘paytirish hamda O‘zbekiston va chet el ekologik turizm sayohatchilarini yovvoyi tabiat bilan tanishtirish, dam olish, ov va baliq ovlash maskanini yaratish maqsadida 2005 yil 9 mart kuni O‘zbekiston Respublikasi Davlat bionazorati nozirliqi qoshidagi Surxondaryo viloyati Jarqo‘rg‘on tumani, Termiz shahridan 30 km shimoliy-sharqda, jami 1034 gektar maydonni tashkil etgan Oq tepa suv omborining atrofida joylashgan «Oq tepa» tabiat bog‘i tashkil etildi.⁹

Ushbu maskan migratsiya qiluvchi qushlar, yovvoyi o‘rdaklar va suv qushlarining vaqtincha dam olib, to‘xtab o‘tuvchi hamda ko‘pgina qushlarning qishlab qolish makoniga aylangan hududdir. Hozirgi kunda Oq tepa milliy parkida o‘rmonzorlar, saksovulzorlar barpo etish, tabiiy to‘qayzorlar hamda Markaziy Osiyoda qirilib ketish arafasida turgan noyob o‘simliklar va hayvonlar turini (Buxoro bug‘usi, Buxoro qo‘yi, jayron va morxo‘r) tiklash va ko‘paytirish yo‘nalishida keng ko‘lamli ishlar boshlandi.

Ekoturizmni mamlakatimizda tashkil qilishda ekoturistlarning bu qiziqishlarini diqqat e‘tiborga olishimiz kerak. Chunki ma‘lum bir tabiiy ob‘ekt yoki tabiiy komponent yoki biologik xilma-xillikga qiziqgan ekoturist ekoturizm marshrutlarida o‘zi juda qiziqgan biologik resurslar ob‘ektini ko‘rsa, kuzatsa, tomosha qilsa tabiiyki uning xursandchiligi ekomarshrutdan qoniqish juda yuqori natijani beradi.

Shuning uchun ham, O‘zbekiston Respublikasidagi davlat tabiat qo‘riqxonalarida, tabiat buyurtmaxonalarida, milliy parklarida saqlanayotgan, muhofaza qilinayotgan va ko‘paytirilayotgan, noyobligi bo‘yicha endemik bo‘lgan va xalqaro miqiyosdagi xalqaro «Qizil kitob»ga kiritilgan hayvonot va o‘simliklar turlarini ham ekoturizmda foydalanish uchun tabiat qo‘riqxonalarining ekoturistik reklamasiga kiritish ekoturistlarni tabiat qo‘riqxonalariga jalb qilishda maqsadli yo‘nalishlardan bo‘ladi deb hisoblaymiz.

⁹ Hayitboyev R. Ekologik turizm O‘quv qo‘llanma Toshkent 2015

УДК. 659.4.336.7

Банк соҳасида маркетинг муҳити ва таъсир кўрсатувчи омиллар
Мирзаева Д.А. катта илмий ходим изланувчи, Мирзаев З.А (СамДАҚИ)

Бугунги кунда мамлакатимиз иқтисодиёти модернизациялаш, таркибий ўзгаришлар ва инқирозга қарши чоралар дастурини амалга ошириш миллий банк тизимини ривожлантишини таъминлашнинг замонавий усулларида фойдаланишини тақоза этмоқда.

Ўзбекистон Республикаси собиқ Президенти И.А.Каримов, “ Иқтисодий тараққиётни тезлаштиришда банклар ва бошқа молия ташкилотларининг аҳамияти жуда катта. Банкларсиз саноат бўлмаслиги, экспорт бўлмаслиги, банкларсиз сармоя бўлмаслигини жуда яхши биламиз. Банк соҳалари ва уларнинг тараққиёти Ўзбекистон ҳукуматининг диққат марказида турибди” деб таъкидлаганлар эди [1]. Миллий иқтисодиётида бозор инфратузилмасининг ривожланган бўғинларидан бири банк тизимидир. Банк тизимининг миллий иқтисодиётда тутган ўрни катта бўлиб, унинг самарали фаолият юритиши бошқа тармоқларга ижобий таъсир кўрсатади. Бошқача айтганда банклар бутун иқтисодиётимизни озиқлантириб турадиган қон томирлари ҳисобланади, мамлакатимизнинг молиявий иқтисодий барқарорлиги кўп жиҳатдан унинг самарали фаолиятига боғлиқдир. Маълумки, бозор иқтисодиёти шароитида банклар хизматларига бўлган талаблар ортиб боради. Шу сабабли банклар ўзларининг ривожланиш стратегияларида мижозларнинг талабларини тўла даражада қондириш учун янги банк хизматлари ва маҳсулотларини ишлаб чиқиш ҳамда уларни доимий равишда реклама қилиб боришлари талаб этилади. Шунини мамнуният билан қайд этиш лозимки, мамлакатимизда сўнгги йилларда банкларнинг барқарорлиги ва капиталлашув даражасини ошириш, уларнинг барқарор ресурс базасини мустаҳкамлаш, активлар сифатини яхшилаш, инвестицион фаолиятини юксалтириш, самарали банк назоратини амалга ошириш ва банк қонунчилигини такомиллаштириш ҳамда уни халқаро талабларга мувофиқлаштириш борасида эътиборга молик ишлар амалга оширилди. Истеъмолчилар, яъни мужозлар банк ташқи муҳитининг асосини ташкил этади. Бошқа хизматлар тизимида бўлгани сингари банк хизматлари маркетинг муҳити ҳам микромуҳит ва макромуҳитларга бўлинади. Қуйидаги (1-расмда) банк маркетинги муҳитининг асосий ташкил этувчилари келтирилади. Бу чизма маълумотларидан кўриниб турибдики, микромуҳитдаги ички муносабатлар банк хизматининг сифатини таъминлашда муҳим аҳамият касб этади. Умуман, хизматлар индустрияси юқори контактга эга бўлган соҳа ҳисобланади, бу ерда хизмат кўрсатиш сифати хизмат кўрсатаётганларнинг ишлаш сифатига кўп даражада боғлиқ бўлади. Юқори контактлик деганда шуни тушуниш мумкинки, хизматни сотиш хизмат кўрсатувчи билан мижознинг учрашуви жараёнида рўй беради. Мижоз шу жараёндаги ҳамма ҳодисаларни, инструмент ва жиҳозларни кузатиб туриб хизмат сифатига баҳо беради. Маркетингнинг ташқи микромуҳити – бу банкнинг мижозларга хизмат кўрсатиш имкониятига тўғридан - тўғри таъсир кўрсатадиган субъектлар ва

омиллардир. Маркетингнинг ташқи макромухити – бу маркетингнинг ҳамма ташқи микромухитига таъсир кўрсатувчи катта табиий омиллар (сиёсий, ижтимоий-иқтисодий, ҳуқуқий, илмий – техникавий, маданий, табиий) нинг мажмуидан иборатдир. Сиёсий омиллар давлатнинг тадбиркорлар манфаатини ҳимоя қилиш, ҳар хил мулкчилик шаклларига муносабати, сиёсий ҳолатнинг барқарорлиги кабилар билан характерланади. Ижтимоий – иқтисодий омиллар аҳоли турмуш даражаси, аҳолининг тўлов қобилияти, демографик жараёнлар, молия системасининг барқарорлиги, инфляция жараёнлари ва ҳоказолар билан характерланади. Ҳуқуқий омилларга табиатни муҳофаза қилиш бўйича меъёрий ҳужжатлар, маҳсулотларни ишлаб чиқариш ва истеъмол қилиш тизимида стандартлаштириш, истеъмолчилар ҳуқуқларини ҳимоя қилиш ва бошқа соҳаларда қабул қилинган.



1-расм. Банк соҳасида маркетинг муҳити

Қонунлар ва қонунчилик ҳужжатлари киради. Илмий – техникавий омиллар илм – фан ютуқларидан фойдаланаётган корхоналарга устунлик беради. Маданий омиллар маркетингга катта таъсир кўрсатади. Истеъмолчиларнинг маълум бир маҳсулотни сотиб олишлари ва истеъмол қилишлари тарихий, маданий анъаналарга асосланади ва бунда географик омилларнинг ҳам таъсири катта бўлади. Табиий омиллар – бу табиий ресурсларнинг мавжудлиги ва атроф – муҳитнинг ҳолати киради. Ташкилотлар ва микромуҳитнинг ташқи субъектлари ўзларининг хўжалик ва маркетинг фаолиятларида бу омилларни албатта ҳисобга олишлари керак бўлади. Банкнинг маркетинг хизмати ташқи муҳитни ва банкнинг ички фаолиятини доимий равишда тадқиқ этиб бориши керак. Банкнинг асосий гуруҳ мижозлари жисмоний шахслар, корхоналар, давлат органлари ҳисобланади. Мижозларнинг талаблари ўзгариб турганлиги учун мижозлар билан доимий алоқа ўрнатиб туриш, учрашувлар, суҳбатлар, сўровлар ташкил этиб туриш жуда муҳим ҳисобланади. Индивидуал мижозларнинг мотивациясига иқтисодиётнинг ҳолати катта таъсир кўрсатади. Масалан, инфляция (пулнинг қадрсизланиши) одамларни ўз маблағларини ҳимоя қилиш йўллариини ўйлай бошлашга мажбур этади, табиийки бу ҳолда банкларга қизиқиш ортади. Айни вақтда йирик

корхоналар хорижий банкларнинг мовқеига катта аҳамият беради ва халқаро операциялар ўтказишга аҳамият бера бошлайдилар. Кўпчилик ҳолларда банк хизматлари бозорида банкларнинг рақобатчилари учта стратегик гуруҳлар ҳисобланади. Булар ўша ҳудудда жойлашган банклар, бошқа регионларда жойлашган катта ихтисослашган банкларнинг филиаллари ва бошқа банк бўлмаган молия ташкилотлари ҳисобланади. Банкнинг маркетинг хизматлари бажарадиган муҳим ишлардан бири ахборотларни тўплаш ҳисобланади.

Маркетинг ахборотларининг манбалари бўлиб қуйидагилар ҳисобланади: молия бозори (банк, инвестицион компаниялар, суғурта фонди, нафақа фонди, биржа, аукционлар, рақобатчилар); давлат ташкилотлари (хокимият, марказий банк, божхона хизмати, статистика қўмитаси, солиқ хизмати ва бошқалар); оммавий ахборот воситалари (СМИ); мижозлар билан алоқада бўладиган банк структуралари фаолиятлари натижалари ва бошқалар. Албатта банк маркетингларини рақобатчи маркетинг тадқиқотларини ҳам ўтказиб боришлари мақсадга мувофиқ ҳисобланади.

Маркетинг тадқиқотларининг энг аънанавий схемаси қуйидагича: банк хизмат кўрсатадиган бозорнинг ҳиссаси аниқланади; рақобатчиларга нисбатан бозорда аниқ хизмат турларининг ҳиссаси аниқланади; демографик ахборотлар қайта ишланади, керак бўлса мижозларнинг демографик ривожланиш модели ишлаб чиқилади[2].

Рақобат банкни ҳар бир мижознинг потенциал талаби ва имкониятларини билган ҳолда уларнинг ҳар бири учун курашишга мажбур қилади.

УДК. 659.4.336.7

Банк хизматлари ва бан маҳсулотларини сотишни кенгайтиришга асосланган стратегиялари

Мирзаев З.А, Мирзаева Д.А. - катта илмий ходим изланувчи, (СамДАҚИ)

Маълумки, бозор иқтисодиёти шароитида банклар хизматларига бўлган талаблар ортиб боради. Шу сабабли банклар ўзларининг ривожланиш стратегияларида мижозларнинг талабларини тўла даражада қондириш учун янги банк хизматлари ва маҳсулотларини ишлаб чиқиш ҳамда уларни доимий равишда реклама қилиб боришлари талаб этилади. Банк маркетингида рақобатбардошликда устунликка эришишни таъминлайдиган маркетинг стратегиясини шакллантирувчи бир неча хил ёндашувларни кўрсатиб ўтиш мумкин [1].

Биринчи ёндашув – бу бозорда банк хизматларини ва банк маҳсулотларини сотишни кенгайтиришга асосланган маркетинг стратегияларидир. Бу ёндашув доирасида қуйидаги стратегияларни кўрсатиб ўтиш мумкин. Бу стратегиялар (1-расмда) келтирилган.

1. *Виолент стратегияси* – бу паст харажатлар етарли даражада сифатга эга бўлган банк хизматларини кўп миқдордаги мижозларга тақдим этиш орқали уларнинг эҳтиёжларини қондириш. Бундай стратегия барқарор ва катта банклар томонидан жорий этилиши мумкин.

2. *Патентная стратегия.* Бу стратегия жуда тор бозор нишасида жуда юқори сифатга эга бўлган янги, эксклюзив хизматларни тақдим этиш орқали мижозларни ушлаб туриш ва ўзига мойил қилиб олишни кўзда тутди. Бундай банклар асосан пулдор, “алигарх” мижозларга хизмат кўрсатади.

3. *Коммуникатив стратегия.* Бу стратегия мижозларнинг тез ўсиб бораётган талабларини банк маҳсулотлари ва хизматлари ассортиментини вақти-вақти билан янгилаб туриш ҳисобига мижозларнинг эҳтиёжларини қондиришни кўзда тутди. Бунга эса хизмат кўрсатиш сифати оширилмаган ҳолда кредит-молия системасининг мосланувчан бўлиши ҳисобига эришилади.

4. *Эксперт стратегияси.* Бу стратегия банкнинг рақобатда устунликка эришишини ташкилий, информацион ва технологик инновацияларни жорий этиш асосида амалга оширишни кўзда тутди. Бу стратегия яхши натижаларга эришиш учун хавфли инновацион лойиҳаларда иштирок этишни хоҳлаган банкларга мўлжалланади.

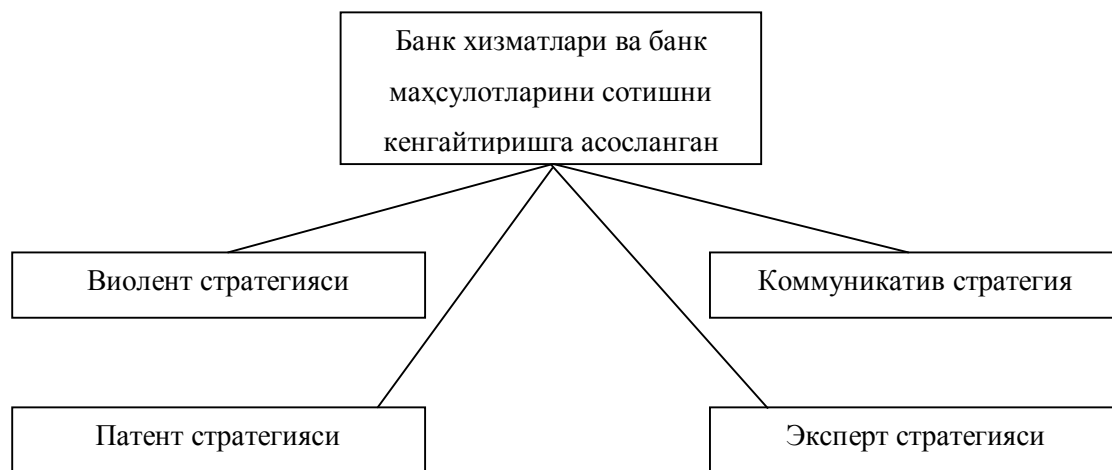

1-расм. Банк хизматлари ва маҳсулотларини сотишни кенгайтиришга асосланган стратегиялар

Биз тадқиқот ишлари олиб бораётган Асака банкнинг “Афросиёб” филиали ҳам ўз фаолиятини эксалтиришда маркетинг стратегияларидан фойдаланади. Асосан бу банк ўз фаолиятини ташкил этишда биз кўриб чиққан 4 та стратегиядан, асосан биттасини қўллаб фаолият юргизиш келмоқда. Бу коммуникатив стратегиядир. Мазкур банк вақти-вақти билан хизматлар ва банк маҳсулотларини янгилаб туриш ҳисобига мижозлар эҳтиёжини қондириб келмоқда. Замонавий тижорат банкларининг стратегияларни танлашга бўлган **иккинчи ёндашув** М.Портер томонидан шакллантирилган бўлиб, улар қуйидагилар ҳисобланади (2-расм) [2].

1. *Харажатларни минималлаштиришда лидерлик (етакчилик) стратегияси.* Бу стратегияда асосий эътибор банк хизматлари кўрсатишдаги харажатларга қаратилиб, кам харажатли банк технологиясига ўтишни кўзда тутди. Бу стратегия доирасида банклар нисбатан паст нархлар билан хизмат кўрсатиб, кенг бозор сегментини эгаллашга ҳаракат қиладилар.

2. *Дифференциациялаш стратегияси.* Бу стратегия банк хизматлари ва маҳсулотларига потенциал мижозлар томонидан ижобий баҳоланадиган сифат

кўрсаткичлари бериш ҳисобига юқори мақомга эга бўлган жойни эгаллашни кўзда тутди. Демак, банклар бу стратегия бўйича ўзларига фойда келтирадиган дифференциациянинг янги усуллари излаши керак бўлади. Бу банкларга мисол қилиб ипотека кредитлари берадиган Ипотека банкларини киритиш мумкин.

3. *Харажатларни фокусиштиришга қаратилган стратегия* (оптимал харажатлар). Бу стратегия замонавий банклар томонидан қўлланилиши қийин бўлган стратегия ҳисобланади, чунки банк тор сегментда ишлайди.

4. *Дифференциацияни фокусиштиришга қаратилган стратегия* (“бозор нишаси”). Бу стратегия ўзига хос эҳтиёжга эга бўлган миқдорларнинг мақсадли сегменти уларга аниқ ажратилганда рақобатда устунликка эришишини кўзда тутди.

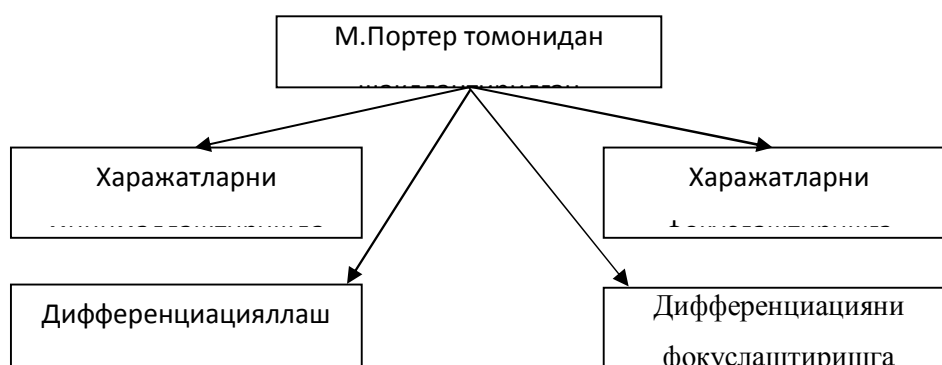

2-расм. М.Портер томонидан шакллантирилган стратегиялар

Агар банк томонидан танланган мақсадли сегмент, амалда бошқа сегментлардан фарқ қилмаса, у ҳолда дифференциацияни фокусилашга қаратилган стратегия кутилган натижани бермади.

Асака банкнинг “Афросиёб” филиалида М.Портер томонидан шакллантирилган стратегияларнинг фақат биттасидан, яъни харажатларни минималлаштириш стратегиясидан фойдаланиб иш кўриб келмоқда. Маълумки, бу стратегиядан молиявий аҳволи жуда юқори бўлмаган банкларнинг фойдаланиши мақсадга мувофиқ ҳисобланади.

УДК. 659.4.336.7

Банкнинг рақобат ва молиявий ҳолатини таҳлил қилишга асосланган стратегиялари

Мирзаев З.А – ассистент (СамДАҚИ)

Рақобат стратегиясини танлашдаги учинчи ёндашув банкнинг рақобат ва молиявий позициясини таҳлил қилишни, банк хизматларининг жозибадорлиги ва барқарорлигини баҳолашни кўзда тутди. Натижаларни ҳисобга олган ҳолда банк қуйидаги стратегиялардан бирини танлайди.



1-расм. Банкнинг рақобат ва молиявий позициясини таҳлил қилишга асосланган стратегиялар

1. *Агрессив стратегия.* Бу стратегия банкнинг харажатлар бўйича лидерлигини ва банк хизматлари бозор ҳиссасининг юқори бўлишини кўзда тутди (1 расм).

2. *Рақобат стратегияси.* Бу стратегия рақобатчиларни дифференциациялашни ва банк мижозларнинг лояллигини рағбатлантиришни кўзда тутди.

3. *Ҳимоя стратегияси.* Бу стратегия банк ўзининг фойдали позициясига асосан эътибор бериш кераклигини кўзда тутди. Масалан, бу кредитларнинг ўзига хос тури сингарилар бўлиши мумкин. Агар хавф-хатарлар туғиладиган бўлса, унда банк бу позициялардан дарҳол воз кучиб, фойдали бўлган янги хизматларга ўтади.

4. *Сегментлаштириладиган стратегия.* Бу стратегия бозорнинг айрим олинган сегментларида рақобат устунлигини шакллантиришни, банк хизматлари бозорида яхши мўлжал олишни кўзда тутди. Масалан, йўл қурилиши лойиҳаларини кредитлаш, шунингдек бошқа инфраструктура объектларини кредитлашни шу стратегия турига киритиш мумкин. Шундай қилиб, замонавий банк стратегиялари хилма-хил. Унинг бош мўлжали эса банк рақобатбардошлигини ошириш, фаолиятининг юқори самарадорликка эришишини таъминлаш ва бозор ҳиссасини максималлаштириш ҳисобланади. Самарқанд вилоятида фаолият олиб бораётган Асака банкнинг “Афросиёб” филиали ўз фаолиятини юритишда банкнинг молиявий ва рақобат позициясини таҳлил қилишни, банк хизматларининг жозибадорлиги ва барқарорлигини баҳолашни кўзда тутадиган тўртта стратегиянинг иккитасидан, яъни ҳимоя ва сегментлаштириладиган стратегиялардан фойдаланиб келмоқда. Банкка янги мижозларни жалб этиш маркетинг стратегияси. Шунинг алоҳида қайд этиш лозимки, банк тизими амалиётида мижозлар билан ўзаро алоқани ўрнатиш муаммоси долзарблигича қолмоқда. Иккинчидан, мижозлар билан алоқани таъминлаш банк рақобатбардошлигини таъминлашнинг муҳим омили ҳисобланади. Ҳозирги вақтда мижознинг биринчи мулоқотга киришишида банклар учун асосий вазифа мурожаат қилган мижоз унинг потенциал мижозига айлангани ёки йўқми деган саволга жавоб излаш ва уни доимий мижозга айлантириш ҳисобланади. Ўтказилган тадқиқотлар шундан далолат берадики, банк учун эски мижозларни тутиб туриш, янги мижозларни топиш ва

уни потенциал истеъмолчига айлантиришга қараганда кам харажатлар талаб этади. Лекин, бугунги кунда янги мижозларни топиш сиёсати билан шуғулланмаса, у ҳолда бандай банк бозорда ўз имиджини йўқотади, бу эса унинг оладиган фойдасини ҳам барбод қилади, деган маънони англатади.

Мутахассисларнинг фикрича мижозлар бизнесида қуйидаги асосий тўртта элементга аҳамият берилиши керак: мижозларни айнан банк хизматларидан фойдаланишга жалб қила билиш; мижозни ушлаб туриш; мижоз билан боғлиқ ишларни доимий ривожлантириб бориш; фойда келтирмайдиган мижозлардан воз кечиш.

Таниқли америкалик маркетинг Питер Друкернинг фикрича, янги мижозларни жалб этиш шунинг учун зарурки, бу жараёнда янги мижозларни жалб этиш билан боғлиқ масалалар ечимига банк фаолиятини йўналтиришни мажбурлаш, шу асосда банк таркибий тузилмаси, ходимлари, умуман банк фаолиятини жонлантириш мумкин бўлади [1].

Юқорида қайд этганимиздек, мижозларни жалб этиш мижоз бизнесининг бошқа шаклларига қараганда 2-3 баробар кўп харажатларни талаб этади. Мижозни жалб этиш технологияси мутахассисларни тайёрлаш, ташкилотларни излаб топиш, муоқотлар олиб бориш, янги мижозларнинг кўникишига эришиш ва потенциал мижоздан ижобий қарор олишдаги юқори хаввф-хатар даражасини баҳолаш каби бир қанча муҳим босқичларни ўз ичига олади.

Банкка янги мижозларни жалб этишдаги ташкилий тайёргарлик жараёнида аниқ ҳаракат дастури ишлаб чиқилиши керак. Янги мижозларни жалб этишнинг тўғридан-тўғри шаклларига қуйидагиларни киритиш мумкин: банкда олдиндан муваффақиятли ишлаб келаётган мижозлар орқали янги мижозларни жалб қилиш; оммавий ахборот воситалари ҳақида банк хизматлари ва уларнинг қулайликлари, фойдаси ҳақида маълумотлар бериш; махсус ташкил этилган кўргангалар, симпозиумлар, анжуманлар орқали мижозларни жалб этиш; янги фирмалар, компаниялар ташкил этилишини рўйхатга олувчи муассасалар маълумотлари асосида; шаҳар ҳудудларда сиёсат ва ижтимоий масалаларга бағишланган йиғилишлар маълумотлари асосида; банк ходимлари қариндошлари орқали; менежерлар томонидан шахсий алоқаларни амалга ошириш орқали; потенциал мижозга мақсадли хат йўллаш (direct-mail) деб номланувчи тизим орқали; бозорга яхши мослашган буюртмачилар ва истеъмолчилар орқали; банк етакчи менежерлари ёрдамида мижозларни жалб этиш ва бошқалар.

Албатта бу масалаларни амалга ошириш учун маркетинг тадқиқотларини ўтказиш мақсадга мувофиқ ҳисобланади. Буларни комплекс тадқиқ этиш бўйича маркетинг тадқиқотларини олиб бориш йўналишлари, усуллари, услублари бўйича бўйича кенг миқёсда илмий адабиётларда ёритиб берилган. Аммо шуни таъкидлаш жоизки, ушбу илмий адабиётларда асосан ишлаб чиқариш корхоналарининг истеъмол бозорини ўрганиш жиҳатлари ёритиб берилган. Бу ерда шуни алоҳида қайд этиш лозимки, маркетинг тадқиқотларини олиб боришда банкнинг мавжуд мижозлари фаолияти эмас, балки янги жалб этилиши лозим бўлган мижозлар фаолияти тадқиқ қилиниши талаб этилади. Бу

тадқиқотларни амалга оширишнинг бир неча усуллари тавсия этиш мумкин. Шу усуллардан бири, агар банкда ахборот-таҳлил маркази бўлмаса, бу вазифани ҳал этишни махсус шуғулланадиган марказларга шартнома билан бериш мақсадга мувофиқдир. Бу вазифани ҳал этишнинг иккинчи усули, агар банкда шундай марказ мавжуд бўлса, ана шу марказ зиммасига юклашдир. Бу вазифаларни амалга оширишнинг учинчи йўли эса ушбу бозор таҳлили билан миждозларни жалб этиш бўйича менежерларнинг тўғридан-тўғри шуғулланиши ҳисобланади.

Юқорида баён этилган стратегияларни умумлаштириб, бугунги кунда Асака банкнинг “Афросиёб” филиали томонидан қўлланилиб келаётган маркетинг стратегияларни қуйидаги 2-расмда келтириш мумкин.



2-расм. Асака банк “Афросиёб” филиалининг маркетинг стратегиялари

Банк масалалари ҳам ишлаб чиқариш корхоналари сингари ўз маркетинг стратегияларини чиқишдан аввал SWOT-таҳлилни ўтказиши мақсадга мувофиқ ҳисобланади. Шу сабабли биз Асака банкнинг “Афросиёб” филиали SWOT-таҳлилни ўтказдик. Асака банкнинг “Афросиёб” филиали ҳам ўзининг кучли, кучсиз томонларига эга. Шу билан бирга имкониятлари ҳам мавжуд. Бошқа банклардаги сингари бу банкка ҳам баъзи таҳдидлар тааллуқлидир. Демак, раҳбарият ва соҳа мутахассислари банк фаолиятини такомиллаштириш бўйича режалар ишлашда ана шу SWOT-таҳлили маълумотларидан тўғри фойдаланишлари мақсадга мувофиқ ҳисобланади. Маълумки, хизмат кўрсатиш корхоналари рақобатбардош маркетинг стратегиясини ишлаб чиқишда америка олимлари И.Ансофф (“маҳсулот-бозор” матрицаси), М.Портер (Портер модели), америка консалтинг фирмаси (БКГ матрицаси) таклиф этган моделлардан фойдаланадилар [2].

Адабиётлар:

1. Ламбен Ж. Ж. Стратегический маркетинг: учебник/ Ж.Ж. Ламбен.- СПб: Наука, 2011. – 487с.
2. Мирзаев З.А. Асака банк фаолиятини маркетинг тамойиллари асосида такомиллаштириш. Магистрлик диссертацияси. Самарқанд, 2016 йил, 66 бет.

Ўзбекистонда туризм соҳасининг ривожлантиришнинг долзарб муаммолари

Каримов М., Каримова Ш.М.

Самарқанд иқтисодиёт ва сервис институти

Туризм туристларга хизмат кўрсатишга алоқадор бўлган тармоқларни қамраб олувчи ўзига хос дам олиш саноати ҳисобланади. Сўнги йилларда туризм жаҳон иқтисодиётининг юқори суръатларда ривожланаётган сектори ва йирик экспорт тармоғига айланиб бормоқда. Туризм соҳасидаги ҳамкорлик иқтисодий имкониятлари нисбатан юқори эмаслиги билан фарқланувчи айрим минтақаларни ривожлантиришда муҳим рол ўйнайди.

Туризм соҳасида ҳамкорлик қилиш орқали тармоқнинг жадал ривожланиши, унинг иқтисодий аҳамиятининг ўсиши туристик хизмат соҳасининг катта фойда келтира олиши бу соҳага сармояларни кўплаб сарфланишига олиб келди. Туризмнинг миллий иқтисодиёт учун аҳамиятини оширувчи яна бир жиҳати шундан иборатки, у йирик миқдорда молиявий ресурсларни жалб этади, мазкур ресурсларнинг айланиш тезлигини оширади, инвестиция фаоллигини яхшилайти, шунингдек, транспорт, савдо, саноат каби иқтисодиётнинг бошқа тармоқлари ривожланишига рағбатлантирувчи таъсир кўрсатади.

Жаҳонда ва жаҳоннинг кўплаб мамлакатларида туризмнинг ижтимоий-иқтисодий ривожланишида тутган роли ўсиб бораётган бир пайтда Ўзбекистонда ва мамлакатимиз минтақаларида туризм ривожланишининг ҳозирги ҳолати қатор зиддиятлар билан тавсифланади. Бир томондан, Ўзбекистон бой табиий-географик ва тарихий-маданий ресурсларга эга, мамлакатларда кўп укладли туристик-рекрецион тармоқ шаклланган ва фаолият кўрсатмоқда, туристик корхоналар сони ўсиб бормоқда, иккинчи томондан, туристик ресурслар мамлакатимиз минтақалари бўйлаб текис тақсимланмаган, улардан фойдаланиш даражаси анча паст ва туризм соҳасининг жами хизматлардаги улуши атиги 0,5 фоизни ташкил этади, холос (Статистический сборник 2013). Шундай булсада, Ўзбекистон юксак туристик салоҳиятга эга ва биринчи Президентимиз И.А. Каримов айтганидек “Энг муҳими, шуни унутмаслик керакки, катта капитал қуйилмалар талаб қилмайдиган бу соҳа иқтисодиётнинг юксалишига, аҳоли бандлиги ва даромадларининг ортишига сезиларли даражада ижобий таъсир кўрсатади”.

Бугунги кунда туризм - жуда кучли жаҳон миқёсидаги саноат бўлиб, унинг жаҳон ялпи ривожланишидаги, улуши 10% ни, жаҳон инвестицияларининг 7% ни ташкил этади.

Жаҳоннинг ҳар 12 одами шу соҳада банд ҳамда бу соҳага жуда кўп асосий воситалар ва йирик капитал маблағлар жалб қилинган. Туризм- йирик бизнес, катта маблағ ва глобал миқёсдаги жиддий сиёсатдир (www.unwto.org).

Ҳозирги кунга келиб туризм соҳасида эришилган ютуқлар унинг алоҳида бир индустрияга айланишига олиб келади. Бутунжаҳон Туризм Ташкилоти маълумотларига қараганда, 2015 йилда жаҳон туристик ташрифари 2014 йилга нисбатан 5% дан кўпга ошди ва 1млн. кишини ташкил этди (Бутунжаҳон туризм ташкилоти, 2014).

Дунё миқёсида ижтимоий-иқтисодий глобаллашиш жараёни кучайиб бораётган ҳозирги кунда халқаро туризм соҳаси кўпгина мамлакатлар учун миллий даромад топишнинг энг самарали йўлларида бирига айланиб бормоқда. Бутун жаҳон Туризм Ташкилоти маълумотларига қараганда, дунё аҳолисининг 14% халқаро миқёсда саёҳат қилишади. Бу кўрсаткич 2030 йилга келиб 25%ни ташкил этиш кутилмоқда.

Ўзбекистон Республикасининг иқтисодиётида халқаро туризмнинг вазифалари қуйидагиларни ташкил этади:

- Туризм соҳасига хизмат кўрсатувчи тармоқларни яратган ҳолда иқтисодиётни диверсификация қилишга ўз хиссасии қўшади;
- Тўлов баланси ва мамлакат ЯИМга йўналтирилган капитал қуйилмаларни кенгайтиради;
- Мамлакат учун валюта тушумларининг ва бандликнинг таъминлашнинг маънбаларидан бири ҳисобланади;
- Туризм соҳасидаги бандликнинг ўсиши билан аҳолининг ҳам даромадлари ўсади ва шу билан бирга миллатнинг фаровонлик даражаси ҳам ошади.

XXI асрда туризм сиёсати, инсоният учун тинчлик ҳамда осойишталик рамзи сифатида ҳукуматлараро дўстлик ва ҳамкорлик алоқаларини ривожлантириш, эркин саёҳат қилишга тўсқинлик қилувчи жараёнларни камайтириш, туристларнинг саломатлиги ва хавфсизлини таъминлаш, туристик марказларнинг барқарор ривожланишини рағбатлантириш каби муҳим масалаларни ўз ичига олган устувор сиёсатдир.

Туристик сиёсатнинг мақсадлари мамлакат ривожининг муайян иқтисодий ва тарихий шароитлари ҳамда туристик индустриянинг узининг етуклиги даражаси билан боғлиқдир. Бунда бирон бир мамлакатда туризмни шакллантириш ва уни халқаро туристик бозорда ўрнимустаҳкамланиши даврида битта мақсадлар, туризм ривожининг юқори даражасига эришиш даврида эса бошқа мақсадлар қўйилиши назарда тутилади.

Туристик сиёсатни шакллантириш ва амалга ошириш доирасида давлат бир қатор вазифаларни бажаради, булар умуман олганда, туризм тизими ҳаётий фаолиятнинг ижтимоий манфаътларни таъминлаб беради.

Булар қаторига кенг маънода қуйидагилар киради: мувофиқлаштириш, режалаштириш, тартибга солиш, миллий туристик маҳсулот маркетинги, рағбатлантириш, ижтимоий туризм, манфаатларни муҳофаза қилиш.

Туризмнинг фаол ривожига интилаётган аксарият мамлакатлар, шу жумладан Ўзбекистон ўз олдида бир қатор мақсадларни қўйган:

- Мавжуд бўлган туристик потенциалдан самарали фойдаланиш;
- Туристтик индустрия объектларини жиҳозланишини яхшилаш;
- Табiiй шарт-шароитлар хусусиятини ҳисобга олган ҳолда туризм ривожини баркамоллаштириш;
- “Ойлик мавсум”ларда туристик индустрия корхоналарини фаолият юритиш рентабеллигини ошириш;
- Нарх ва натижа ўртасида оптимал мутаносибликни таъминлаш;
- Саёҳларни хилма-хил товар ва хизматларни тақдим этиш йули билан жалб этиш;
- Истеъмолчилар талабига кўра доимий тарзда таклифни мослаштириш;
- Туристтик индустрия корхоналари ўртасида ҳамкорликни рағбатлантириш;
- Мамлакатимиз сайёҳликнинг янги турларини ривожлантириш бевосита ушбу соҳада кадрлар таёрлаш ва малакасини ошириш билан боғлиқдир.

Туризмни ривожлантиришга ҳар бир ҳудуд учун вилоят, туман, шаҳар ва қишлоқларда ички туризмни ривожлантиришга оид мўлжалланган махсус дастурлар ва тадбирлар киритилган. Улардан ҳар бир ҳудуднинг ички имконият ва салоҳият инобатга олинган. Ўзбекистонда фаолият кўрсатаётган туризм минтақалари билан бир қаторда яна истиқболли минтақалар мавжуд бўлиб, улар Жиззах, Қарши, Ўрта Қорақалпоқ минтақаларидир. Келажакда бу минтақалардаги мавжуд имкониятларнинг ривожланиши мамлакатимизда туризм хизматлари бозорини янада кенгайтишига олиб келади.

Ўзбекистонда туризм соҳасини яхшилаш борасида эътиборимизни:

- туристик ресурслари ҳолатини инобатга олган ҳолда туристик хизматларни ривожлантириш ҳамда янгиликларни яратиш;
- хизматлар сифатини ошириш;
- туризм соҳасида фаолият юритувчи ходимларнинг касбий малакасини оширишга қаратсак мақсадга мувофиқ бўлар эди.

Шуни алоҳида таъкидлаш лозимки, жаҳон молиявий-иқтисодий инқирози таъсирида дунёнинг кўплаб мамлакатларида ялпи ички маҳсулот ҳажмининг пасайиши кузатилаётган бир пайтда Ўзбекистон ва унинг минтақаларида бу кўрсаткичнинг ўсиш тенденцияси сақланиб қолди.

Демак, Ўзбекистон Республикаси туризмни ривожлантириш учун макроиқтисодий муҳитни қулай деб баҳолаш мумкин, чунки ўсиб боровчи иқтисодиёт мақсадга мувофиқ таркибий ўзгаришларни амалга ошириш, иқтисодиётнинг турли тармоқлари, жумладан туризм соҳасида ислохотларни чуқурлаштириш, тармоқнинг моддий-техник базасини кенгайтириш имконини беради. Ўзбекистон ва унинг минтақаларида туризм ривожланишига таъсир кўрсатувчи омиллардан: кўп асирлик тарихий ривожланишни ўзида акс эттирувчи ўзига хос маданий мероснинг мавжудлиги ва вилоятларнинг тарихий обидаларга нисбатан бой эканлиги билан боғлиқ.

Ундан ташқари «Буюк Ипак Йўлини» қайта ташкил этиш борасида кенг қўламли ишларнинг олиб борилаётганлиги билан боғлиқ ва республикада халқ ҳунармандчилигининг тараққий топганлиги ҳам ижобий омиллар сирасига

кириши ҳеч кимга сир эмас. Бу фақатгина биринчи босқич омиллар қаторига кирса, ундан кейинги омиллар ушбу босқични самарали ва тўлақонли бажарилиши оқибатида вужудга келади.

Шу муносабат билан Ўзбекистон Республикасининг ҳукумати томонидан туризм соҳасини ислоҳ қилиш бўйича кенг ва тўлақонли ишлар амалга оширилар экан бунда биз ёшларнинг ўрни ва керак бўлса ҳиссаси ҳам бекиёсдир деб ўйлайман.

Роль туризма в развитии гостеприимства в Узбекистане.

Каримова Ш.М., Каримов М

Самаркандский институт экономики и сервиса

Уже многократно звучало и, казалось бы, известно всем, что «кадры решают всё». Однако, сегодняшняя реальность по-прежнему такова, что владельцы туристического бизнеса и индустрии гостеприимства в целом охотно вкладывают деньги в технологии, современный дизайнерский интерьер, во что угодно, но только не в подготовку и выращивание квалифицированных кадров.

С развитием индустрии гостеприимства в Узбекистане, все больше внимания необходимо уделять качеству обслуживания гостей. Как и во всем мире - основным является человеческий фактор. Недостаточно научить сотрудника ресепшен искренне улыбаться и приветливо общаться с гостями, если он допускает технические ошибки в работе или не осознаёт своей роли в компании. Показателен пример, когда новый, превосходно оборудованный ресторан, разрекламированный всеми возможными информационными каналами, мгновенно уничтожает собственную репутацию за счет небольшого эпизода - гость ресторана видит, как официант, после туалета не моет руки. Шок и стойкое нежелание принимать пищу в таком месте, а также большое желание поделиться открытием с друзьями и другими потребителями в социальной сети убивает всякую надежду на успешность данного заведения в будущем.

Для Узбекистана индустрия туризма - новое, перспективное направление. И первым шагом в его развитии будет признать, что многое необходимо сделать. Уже сегодня страна и её народ славятся своим тёплым гостеприимством, и потому нам достаточно перенять существующий опыт других стран в этой сфере, например, Турции. За двадцать с небольшим лет там сумели превратить данную отрасль в одну из основных в своей экономике.

С целью привлечения туристов в нашу страну необходимо выполнить следующее:

1. Повышать общую культуру населения - через внесение изменений и дополнений во всех образовательных учреждениях, введение новых дисциплин, таких как этикет, знание исторических памятников и достопримечательностей своей страны, культурные особенности стран и другие. Выездные экскурсии с учащимися и студентами должны стать частью учебного процесса. Успешные

компания могут взять на себя функции спонсора, получив взамен снижение налогового бремени.

2. Приятное впечатление производит учтивый, компетентный человек, который гордится своим краем и с удовольствием делится знаниями с заграничными гостями.

3. Разработать государственную программу по поддержке в изучении иностранных языков. В рамках этой программы необходимо повысить уровень преподавательского состава, приглашать зарубежных специалистов и сделать изучение языков качественным, а прежде всего, доступным.

4. Широко пропагандировать престижность профессий сферы туризма - вести активную социальную рекламу. Профессии официанта, горничной, повара или гида должны стать значимыми и привлекать молодых людей.

5. При поддержке государства создавать центры по подготовке кадров в индустрию гостеприимства с привлечением компетентных специалистов. Данные центры помогут решить проблему трудоустройства для жителей страны, которые желают переквалифицироваться и обрести новую профессию. По аналогии со спонсорством экскурсионных поездок студентов и школьников таким же образом можно поддерживать предприятия, направляющие своих сотрудников в центры в качестве преподавателей -практиков - снижением размера налога.

6. Одним из источников средств для развития туризма в Узбекистане может стать нынешний туристический сбор в размере двух долларов, взимаемый с каждого туриста.

Параллельно необходимо вести работу и работодателям. Есть два основных заблуждения со стороны работодателя: новичок всё уже умеет и не нуждается в обучении (он же закончил колледж/ институт и должен всё знать и уметь) и, что новичок учиться будет очень долго, и только в процессе, методом проб и ошибок приобретет тот самый опыт и никак иначе. Любой серьезный бизнес не может допустить ни первого, ни второго. Ошибки, допущенные персоналом, слишком дорого обходятся - либо страдает имидж компании, либо провалены продажи, либо идут финансовые потери в связи с нанесенным незнающим сотрудником ущербом. При систематических ошибках во всех этих трех направлениях предприятие просто разоряется. Потому действовать необходимо системно, и с первого дня поступления новичка.

Следующих комплекс мер должен стать обязательным для всех компаний:

1. Адаптация персонала- поможет быстро сориентировать новичка и приспособиться к новым для него условиям. Обычно компании теряют способных людей именно на первоначальном этапе.

2.Обучение на местах - выполняется выделенными наставниками, в течение установленных сроков и по разработанному плану. Обязательной составляющей должно быть знание работы всех подразделений организации.

Клиентоориентированность предполагает быстрое реагирование персонала в

различных ситуациях, проявление инициативы в интересах клиента, а этого можно добиться прежде всего за счет подготовленности сотрудников и их осведомленности о внутренних процессах и возможностях.

3. Периодическая аттестация - послужит мотиватором к росту и поможет повысить квалификацию сотрудника. Установленная система вознаграждений за достигнутый прогресс и предполагающая рост по карьерной лестнице или увеличение в оплате труда стимулирует стремление человека развиваться и совершенствоваться в профессии. В итоге выигрывают все - сотрудник, удовлетворенные отличным сервисом гости, и сама организация. Если при этих условиях у сотрудника в дополнение имеется реальная возможность карьерного роста, то у компании есть все шансы избежать текучести кадров, вырастить собственных компетентных сотрудников и процветать. Опыт показывает, что сотрудники, прошедшие интенсивное обучение на рабочих местах и «выросшие» в определенных компаниях, представляют из себя отличных специалистов, в то время как раньше подобного опыта и уровня люди достигали лишь в зрелом возрасте, незадолго до ухода на пенсию. Сегодня же данный процесс ускоряется многократно, но происходит это только при имеющейся и действующей системе обучения. Ещё одним из возможных способов развития и удержания персонала может стать организованное компанией обучение в успешной существующей организации, как отечественной, так и заграничной. Государству необходимо поддерживать те предприятия, кто налаживает контакты и отправляет своих сотрудников по обмену опытом. Последующая отработка по возвращению, согласно подписанного заранее договора, поможет избежать финансовых потерь и вернуть инвестиции в виде опытного, надежного и толкового сотрудника.

Параллельно с мерами по развитию персонала предприятиям необходимо вести работу по удержанию и сохранению сотрудников. Богатейший опыт успешных компаний позволяет нам отобрать мероприятия, которые наиболее привлекательны и результативны. Например, проведение спортивных соревнований внутри коллектива предприятия - нарды, шахматы, настольный теннис. Конкурс детского рисунка с награждением всех участников и призом для победителя. Лотереи с призов в виде услуги данного отеля / ресторана и т.д. Конечно, подобные действия подразумевают финансовые траты, но, по сути, это - инвестирование, которое вернется в виде опытных, верных и профессиональных сотрудников. Таким образом, объединив усилия и действия во всех направлениях - со стороны образовательных учреждений и работодателей, при активном участии комитета «Развитие туризма», мы уже в ближайшей перспективе получим результаты в виде качественного изменения в составе сотрудников сферы туризма, и как следствие, увеличение желающих прикоснуться к истории и познакомиться с нашим благодатным краем.

**Проблемы формирования инновационного
предпринимательства в узбекистане**

*Гиясов Б.Ж. доцент кафедры «Экспертиза и управление недвижимостью»,
СамГАСИ,*

*Гиясов У.Б. ассисент кафедры «Экспертиза и управление
недвижимостью», СамГАСИ.*

Становление и развитие инновационного предпринимательства в Узбекистане - необходимый элемент построения эффективно функционирующей рыночной экономики. Успешное использование этого мощного рычага развития экономики предполагает кардинальные изменения экономического стимулирования инновационной деятельности.

Роль инновационного предпринимательства определяется перспективами технологического обновления базовых отраслей экономики Узбекистана и создания новых, высокотехнологических производств, а также необходимостью развития производств техники для мелких предпринимателей, малых и частных предприятий.

Предпринимательство в инновационной сфере имеет ряд отличительных особенностей, что связано, *во-первых*, с новизной предмета инновации относительно воспринимающего субъекта в ходе осуществления деятельности, направленной, на получение новых научных достижений и их реализации в сфере материального производства. Инновационное предпринимательство связано с доведением научных, технических идей и разработок до продукции или технологии, пользующейся спросом на рынке. При этом важно отметить, что хозяйственный механизм инновационного предпринимательства должен быть основан на восприимчивости производства к достижениям науки и тем самым способствовать созданию благоприятных условий для активной научно-технической и внедренческой деятельности субъектов предпринимательства.

Во-вторых, благодаря с гибкой структуре, инновационное предпринимательства опирается на все многообразие форм собственности. В отличие от предпринимательства в целом, которое характеризуется большим разнообразием форм, отличающихся типом собственности, характером и содержанием деятельности, инновационное предпринимательство может использовать все виды деятельности в рамках одного предприятия, которое, к примеру, может быть государственным или кооперативным или кооперативным, а капитал, используемый для финансирования разработок – частным и т.д. Также неограниченны возможности дифференциации инновационных фирм по критерию численности работников. Это могут быть как крупнейшие фирмы с численностью свыше 1000 чел., так и наимельчайшие с численностью до 10 человек. На развитие и эффективную деятельность инновационных предприятий оказывает воздействие такие факторы, как отраслевая и региональная структура экономики Узбекистана, основанная на конкурентных началах, наличие рынка капиталов, развитие рынков ценных бумаг, уровень развития науки и техники, предпринимательский потенциал.

При этом возникает необходимость организационного и структурного оформления инновационного предпринимательства как особой сферы деятельности, характеризующейся многообразием организационных связей, развитостью и гибкостью функциональной структуры.

Углубление рыночных реформ в Узбекистане требует тесной интеграции науки и производства для создания конкурентоспособных видов продукции и новейших технологий. Без создания солидной научно-технической базы и без поддержки государства это приведет к существенному повышению затрат на разработку, внедрение и производство новых видов продукции.

В нашей стране до последнего времени не было опыта развития предпринимательства, по этому необходимо активизировать использование мировой практики научно-технической поддержки предпринимательства, особенно в той его части, которая связана с инновационными процессами.

Как свидетельствует опыт экономически развитых стран, система организации поисковых работ и внедрения их результатов в производство основано на принципах тесной взаимосвязи науки и производства. Для решения этой проблемы в этих странах создаются *«исследовательские ассоциации»* на базе нескольких наиболее крупных корпораций, которые объединяют ученых и практиков. Основной задачей таких ассоциаций является развитие фундаментальных научных идей, результаты которых поступают в объединенные лаборатории для разработки базовых технологий. В дальнейшем эти базовые технологии передаются корпорациям, членам ассоциации для доведения базовой технологии до конечного продукта.

Существенное значение при создании таких ассоциации имеет то, что отработкой одной и той же научной идеи занимаются различные группы ученых представителей разных научных направлений и школ и, в конечном итоге, в дискуссионном порядке выбирается наиболее перспективное решение. При этом осуществляется постоянная обратная связь между фундаментальное и прикладное частью разработок и их взаимное обогащение. Этот метод кооперации базовых и прикладных разработках и внедрении новых технологий может получить распространение в таких отраслях промышленности Узбекистана, как электроника, химия, биотехнология, средства связи и др.

Эффективность этого метода подтвердилась опытом многих зарубежных стран, в том числе Японии, Великобритании, США. Япония, широко используя этот метод организации производства, за три десятилетия значительно вырвалось перед обогнало многие ведущие страны, и в настоящее время ведущие экономисты мира настоятельно рекомендуют изучить и использовать японский метод организации производства. В частности, американские экономисты считают, что японский метод работы командой необходимо применять не только в ведущих или новых отраслях, но также текстильной, швейной, автомобильной, домостроительной и других отраслях промышленности. По их оценкам, эффективность научных разработок японских фирм, измеряемая количеством новых продуктов на единицу затрат в

НИОКР, более чем в 6 раз превышает аналогичный показатель в американских фирмах.

Японский опыт организации внедренческого процесса на основе совместных исследовательских ассоциации позволяют сократить срок между разработкой фундаментальной идеи и созданием базовой технологии от 4 до 2 лет. Преимущества японского метода заключаются в следующем: взаимодействие в единой команде представителей фундаментальной и прикладной науки разных школ и направлений при хорошо налаженном обмене информацией и идеями дают быстрый и значительный результат, теоретические прикладные разработки и их внедрения становятся благодаря совместным действиям участников команды единым процессом.

При образовании ассоциации в Узбекистане, на наш взгляд целесообразно предварительно проводить конкурс среди претендентов и отбирать фирмы, имеющие высокий производительный потенциал, квалифицированные кадры новые технологии. Таким образом, разработки уже начальном этапе будут поставлены на наиболее развитую материально-техническую базу и тем самым будут созданы предпосылки для наиболее эффективного использования творческого потенциала без привлечения дополнительных сил и средств на обеспечение исследовательского процесса и внедрение результатов.

При этом весьма эффективным может оказаться и разделение труда между головной фирмой и субконтракторами. В головной фирме могут быть сосредоточены проектирование и опытно-конструкторские разработки, что превратит ее мозговой инновационный центр.

В условиях Узбекистана можно успешно применять форму организации исследовательского процесса и внедрение его результатов в производство – особую форму предпринимательства – рисковый бизнес.

Рисковые предприятия могут быть небольшого размера, но от предприятий мелкого и частного бизнеса они отличаются тем, что заняты разработкой научных идей и воплощением их в новые технологии и продукты. Рисковый бизнес целесообразно распространять в сфере наукоемких отраслей промышленности (электроника, информатика, химия, новые средства связи, биоинженерия и др.).

Инициаторами создания рискового предприятия может выступать небольшая группа лиц - ученые, инженеры, изобретатели, менеджеры. Они могут заниматься разработкой перспективных идей без ограничений, неизбежных в лабораториях институтов и крупных предприятий, подчиненных заранее утвержденным программам. Такой метод организации исследований позволит максимально использовать потенциал научных кадров и защитить талантливых работников от влияния управленческой бюрократии.

По ряду преимуществ - *гибкость, подвижность, способность быстро переориентироваться, изменять направления поиска, улавливать и апробировать новые идеи*- рисковая форма предпринимательства может быть эффективно использована для организации работ в базовых отраслях науки, а также в процессе внедрения результатов в производство.

Существует определенный риск для такого предприятия, поскольку результаты научных разработок не всегда можно предугадать. В случае достижения успеха это предприятие может самостоятельной хозяйственной единицей или перейти в собственность главных вкладчиков капитала. Это может быть как частное лицо, так и фонд, корпорация, банк.

Вместе с тем в условиях рыночных отношений в Узбекистане в базисных исследованиях и организации долговременных проектов с большей долей риска и неопределенностью коммерческого результата ведущая роль должна принадлежать крупным концернам и ассоциациям, обладающим значительными финансовыми, материальными и трудовыми ресурсами для обеспечения научного поиска и внедрения продукция в производство.

Некоторые подходы к разработке плана маркетинга в предприятиях

Гиясов Б.Ж. доцент кафедры «Экспертиза и управление недвижимостью», СамГАСИ,

Гиясов У.Б. ассисент кафедры «Экспертиза и управление недвижимостью», СамГАСИ.

В условиях постоянно усиливающейся **конкуренции**, насыщения рынка однотипными товарами, недостатка материальных, трудовых, финансовых ресурсов, изменения предпочтений потребителей первостепенное значение для современных узбекских предприятий приобретает маркетинговое планирование.

В настоящее время ни одно предприятие, действующее в рыночных условиях, не может нормально функционировать без отдела маркетинга на предприятии. Современная концепция маркетинга состоит в том, чтобы все виды деятельности предприятия основывались на знании потребительского спроса и его изменений в перспективе. Система маркетинга ставит производство товаров в функциональную зависимость от спроса и требует выпускать продукцию в ассортименте, качестве и количестве, нужном потребителю. В условиях рыночной экономики планирование маркетинга становится одним из наиболее эффективных инструментов, используемых различными компаниями, предприятиями, организациями в бесконечной конкурентной борьбе за потребителя. Отсутствие внимания к процессу планирования маркетинга со стороны руководства и сотрудников отдела маркетинга существенно влияет на следующие процессы: организацию маркетинговых исследований; планирование товарного ассортимента; определение целевых потребителей и рынков; **учет** изменений внешней и внутренней среды маркетинга; управление распределением товаров; своевременную разработку новых видов продукции; получение прибыли предприятием и т.д.

Сегодня многие предприятия предпочитают осуществлять предпринимательскую деятельность без разработки детальных планов, объясняя свою позицию тем, что быстрые изменения факторов внешней среды

(возникновение новых потребностей покупателей, технологий, деятельность конкурентов, состояние экономики и т.д.) делают любые попытки составления планов не более чем формальной процедурой. На наш взгляд, такая позиция является ошибочной, так как планирование позволяет предприятию достигать поставленных долгосрочных целей и решать текущие задачи предпринимательской деятельности. Данная функция опирается на выявление и прогнозирование потребительского спроса, анализ и оценку имеющихся ресурсов и перспектив развития рыночной конъюнктуры.

Результатом планирования маркетинговой деятельности на предприятии является план маркетинга. Приведем некоторые определения данного понятия.

План маркетинга как детальное последовательное изложение мероприятий, с помощью которых достигаются основные цели маркетинга (с указанием о том, кто, где, когда и как выполняет), определяют *Н.К. Мусеева, М.В. Коньшева*.

К определению *плана маркетинга И.М. Синяева* и *А.В. Короткое* подходят следующим образом: это - системный документ, включающий цели, ожидаемые результаты, маркетинговые стратегии, решения по комплексу маркетинга.

По мнению *Беляева В.И.*, обобщенный (сводный) *план маркетинга* представляет собой сведенную воедино в виде организационно-управленческого документа систему всех видов маркетинговых действий фирмы в соответствии с ее целями и стратегиями, с учетом имеющихся ресурсов, включая материальные, кадровые и, конечно, финансовые. *План маркетинга* - это также письменный документ, или проект, описывающий внедрение и контроль маркетинговой деятельности организации, связанной с конкретной маркетинговой стратегией.

Каждое предприятие должно найти свой стиль работы, наилучшим образом учитывающий специфику условий, возможностей, целей и ресурсов. Руководство современных узбекских предприятий должно думать о будущем и разрабатывать долговременные стратегии, которые позволили бы оперативно реагировать на меняющиеся условия рынка.

Анализируя литературу по вопросам планирования маркетинга, можно представить следующую классификацию планов маркетинга предприятия:

по уровням управления:

- для высшего руководства - более формализованные (укрупненные, общие планы, определяющие направления будущего развития маркетинговой деятельности предприятия);

- для средних и низших уровней - более конкретные (подробные, детальные планы, разрабатываемые для конкретной ситуации и конкретных проблем маркетинга);

по срокам (продолжительности) действия:

- краткосрочные (1 год и менее), среднесрочные (2-4 года), долгосрочные (свыше 5-ти лет).

Многие предприятия в своей маркетинговой деятельности опираются на определенное сочетание этих планов;

по охвату производимой продукции:

- план для отдельных товаров, интегрированный план, включающий весь товарный ассортимент;

по масштабу (глубине, сложности) решаемых проблем маркетинга:

- стратегические, тактические, маркетинговые программы.

по способу составления:

- централизованные планы, децентрализованные планы.

Централизованные методы принятия маркетинговых программ практикуются в ведущих японских компаниях, а децентрализованные - в большинстве фирм Западной Европы. Некоторые специалисты в области маркетинга выделяют также смешанные методы, когда планы маркетинга составляют совместно высшее руководство и низовые звенья на приоритетных началах. Этому принципу следуют многие американские компании.

Отдельно отметим классификацию *Ф. Котлера*. По мнению профессора классификации *Ф. Котлера*, маркетинговый план может быть:

планом маркетинга марочных товаров - речь идет о плане маркетинга какого-либо продукта, торговой марки;

планом маркетинга товарной категории - предполагается составление маркетингового плана целой товарной категории;

планом маркетинга для новых товаров - это план по выводу нового товара на рынок;

планом маркетинга по сегменту рынка - разрабатывается, когда предприятие реализует товар на совершенно разных сегментах рынков;

планом маркетинга географического рынка - план, который составляется для какой-то конкретной географической территории;

планом маркетинга по работе с клиентами - разрабатывается для работы со стратегически важными клиентами, приносящими большую часть прибыли предприятию.

Аналитический обзор литературных источников по проблемам теории и практики маркетинга позволяет выделить следующие *подходы к маркетинговому планированию*:

системный подход предполагает формирование комплекса взаимосвязанных целей и задач. В соответствии с этим комплексом разрабатывают перечень методов планирования и основных экономических показателей, оценивающих запланированные и фактические результаты маркетинговой деятельности предприятия;

интегрированный подход, предполагающий согласование планов предприятия, маркетинговой службы и отдельных хозяйственно-управленческих подразделений;

программно-целевой подход - связан с выделением приоритетов маркетинговой деятельности, под которые разрабатываются маркетинговые программы и планы;

многоуровневый подход, согласно которому выделяются уровни планирования маркетинговых воздействий предприятия (внешний уровень -

маркетинговые воздействия предприятия направлены на субъекты ее внешней маркетинговой среды; внутренний уровень - объектом маркетинговых воздействий становится организационная структура предприятия, функционально-иерархические связи между ее подразделениями и службами);

логический подход - предполагает, что существует определенная логика разработки плана маркетинга, предусматривающая последовательность этапов постановки целей и задач маркетинговой деятельности предприятия, выбора и обоснования стратегии и бюджета маркетинга, анализа реальности планируемых объемов производства в соответствии с критериями целесообразности (эффективности) и оптимальности (рациональности);

аксиологический подход - связан с управлением высокоэффективной цепочкой создания ценности, обеспечивающей высокий уровень качества продукции, сервиса и скорости обслуживания.

Предприятие может выбрать один из представленных подходов в зависимости от установленных целей и средств управления маркетинговой деятельностью. Однако возникает необходимость в разработке комплексного подхода к формированию плана маркетинга, который включал бы все преимущества вышеперечисленных подходов.

Отметим, что своевременное качественное составление плана маркетинга позволяет предприятию:

- определить целевых покупателей с помощью маркетинговых исследований;
- проанализировать сильные и слабые стороны предприятия;
- учесть тенденции развития рынка;
- определить наиболее выгодное использование ресурсов;
 - получить превосходство над конкурентами;
 - расширить рынки сбыта продукции;
- минимизировать угрозы;
 - максимизировать прибыль.

Таким образом, анализ существующих вариантов термина «план маркетинга» показал, что в настоящий момент в маркетинге не существует однозначного, достаточно емкого и универсального определения данного понятия. В результате исследований нами было уточнено определение плана маркетинга, которое позволяет учесть все элементы комплекса маркетинга и влияние факторов внешней и внутренней среды.

Подготовленность и контроль молодежи как фактор повышения эффективности физического воспитания

Сам.ИЭС преподаватель Коссе Рулен Бекирович.

Сам.ИЭС студентка Жамшедова Нигина.

Одним из перспективных направлений повышения эффективности физического воспитания, является контроль за физической подготовленностью учащихся. Сущность такого контроля - получение информации о двигательных

возможностях учащегося на разных этапах учебной деятельности, что дает возможность своевременно принимать решения по уточнению средств и методов педагогического воздействия. Значительное внимание ученых и практиков уделяется разработке и использованию оптимальных методов оценки двигательных качеств молодежи. Применяются различные механизмы организации мероприятий по изучению готовности молодежи к осуществлению физкультурно-спортивной деятельности. Среди описанных в литературе нормативных требований в системе управлений физической подготовленностью молодежи наибольшее значение имеют должные нормы, основанные на анализе сведений о том, что должен уметь делать учащийся, чтобы успешно выполнять учебные задания, которые ставятся перед ним в процессе обучения и тренировки. Преимущество должных норм проявляется в том, что они по своему содержанию должны соответствовать заданному уровню физической подготовленности и конкретно указывать на развитие тех физических способностей, которые необходимы для выполнения изучаемого двигательного действия.

Проведение тестирования двигательной подготовленности молодежи достаточно широко распространено в практике работы для решения целого комплекса задач:

- оценки индивидуального уровня двигательной подготовленности учащегося;
- анализа изменения развития физических способностей в ходе учебного процесса;
- определения соответствия физической подготовленности учащихся определенным требованиям;
- проведения массовых обследований учащихся с целью анализ уровня их двигательных возможностей;
- выявления эффективности применения действующих программ физического воспитания;
- изучения результатов деятельности учителей физической культуры;
- осуществления спортивного отбора из числа учащихся общеобразовательных школ.

Для оценки фактического уровня физической подготовленности как одного из важнейших компонентов сформированности физической культуры учащегося, обычно используются показатели, характеризующие развитие физических способностей. Известно, что основные физические способности (скоростные, силовые, выносливость, гибкость, координационные) могут оцениваться совершенно определенным набором контрольных нормативов, соответствующих основным требованиям стандартизации измерений. В последнее время появился целый ряд методик оценки двигательной подготовленности учащейся молодежи, включающих в себя: сочетание общеизвестных контрольных упражнений в различных вариантах. Наибольшее практическое значение для физического воспитания, если говорить о моторных

тестах, имеет представление о трех видах норм: сопоставимые, индивидуальные и должные.

Смысл сопоставимых норм состоит в сравнении учащихся одного и того же возраста и пола, имеющих общие признаки. К сопоставимым нормам относятся возрастные нормы, при их определении людей разделяют на возрастные группы. Возрастные нормы определяются (разрабатываются) с учетом биологического (двигательного) возраста. Биологический возраст учащихся соответствует среднему календарному возрасту, показывающих данный результат. Двигательный возраст может опережать календарный или отставать от него. Двигательный возраст опережает календарный, называют двигательными акселератами, в противном случае - двигательными ретардантами. В практике весьма распространена ситуация, когда по одним тестам учащийся относится к акселератам по другим - к ретардантам. Для тренерско-педагогического состава данная информация является важной для установления причин такого положения дел. Есть тесты, характеризующие физические способности, на которые не влияют особенности телосложения. Однако на отдельные двигательные возможности учащихся антропометрические особенности (длина, масса тела) оказывают влияние. В этом случае нормы разрабатываются с учетом не только возраста, но так же длины и массы тела. Для этого случая служат или специальные номограммы или классификационные индексы.

Индивидуальные нормы основаны на сравнении показателей одного и того же учащегося в разных состояниях. В физическом воспитании учащихся школьного возраста применение дифференцированных показателей осложнено нестабильностью коэффициентов информативности, характеризующие функциональные и двигательные возможности учащихся. Каждый учащийся в любом возрасте имеет индивидуально лучший вес, соответствующий его оптимальной физической готовности, поэтому поиск таких закономерностей и определение индивидуальных норм для конкретного учащегося имеет большое практическое значение. Таким же образом разрабатываются и устанавливаются должные нормы, которые в большинстве случаев не совпадают с фактическими показателями физической подготовленности. Они разрабатываются по принципу того, каков должен быть уровень определенного физического качества или как должен уметь бегать, прыгать и метать занимающийся.

По данным литературных источников, в настоящее время для расчета должных норм физической подготовленности используется две методики. Одна из них, предложенная М.Я.Набатниковой (1982), применяется в различных видах спорта для определения необходимого уровня физических способностей, и хорошо себя зарекомендовала. Вместе с тем, применение данного подхода для расчета нормативов, по мнению специалистов, нецелесообразно, так как он направлен на достижение высоких спортивных результатов в избранном виде спорта. В основе другой методики лежит математическая зависимость, описываемая логической кривой. При очевидных достоинствах данной методики, она не учитывает естественной динамики физической

подготовленности молодежи, которая, как известно, в различных регионах весьма специфична.

Направления подготовка совершенствования спортсменов

Сам.ИЭС преподаватель Коссе Рулен Бекирович.

СамИЭС студентка Ражаббоева Гулзода

Большое количество спортсменов и целые команды, излишне увеличившие объемы тренировочной работы, не получили ожидаемых результатов; резко возросло число случаев перенапряжения функциональных систем организма и травматизма; сократились сроки выступления на уровне высших достижений в силу исключительно высоких физических и психических нагрузок, истощения адаптационных возможностей организма спортсменов. Чрезмерные объемы работы вошли в противоречие с другими компонентами тренировочной нагрузки, отрицательно сказались на эффективности процесса специальной физической и технической подготовки спортсменов. Второе направление-устранение в 4-летних олимпийских циклах и годичной подготовке интенсивно проявляющегося в последние годы противоречия между системой целенаправленной подготовки к олимпийским играм и сложившейся во многих видах спорта практикой участия в большем количестве соревнований в течение года (в первую очередь, коммерческих) с ориентацией на достижение наивысших результатов. Естественно, что такая практика приводит к существенному снижению вероятности попадания спортсмена на пик готовности во время главных соревнований года. В отдельных видах спорта (в первую очередь, в легкой атлетике), отличающихся обширным календарем коммерческих турниров во второй половине 1990-х-начале 2000-х годов, процент демонстрации сильнейшими спортсменами лучших результатов года во время чемпионатов мира и Олимпийских игр. Понятно, что речь не может идти о подчинении всего календаря соревнований исключительно задаче подготовки к главным соревнованиям. Необходимо изыскивать такие схемы построения подготовки в олимпийских и годичных циклах, которые позволили бы успешно участвовать в большем количестве соревнований в течение 8-10 месяцев года и одновременно обеспечивали бы соблюдение базовых закономерностей планомерной подготовки к главным соревнованиям года. Исследования последних лет и опыт практики убедительно свидетельствуют о возможности такого подхода. Третье направление-разработка методики продления периода успешных выступлений спортсменов на заключительных этапах спортивной карьеры. Коммерциализация и профессионализация олимпийского спорта обострили интерес к продлению успешной спортивной карьеры выдающихся спортсменов. Это привело к успешным выступлениям большего количества спортсменов в самых различных видах спорта далеко за пределами оптимальной возрастной зоны для достижения наивысших результатов. Появилось много примеров демонстрации выдающихся результатов спортсменами в возрасте 30-35 лет и даже 38-40 лет не только в

спортивных играх, но и в легкой атлетике, велосипедном спорте, различных видах единоборств и других видах спорта. Даже в спортивном плавании, которое исторически было принято считать спортом юных с верхней возрастной границей не более 22-24 лет, появилось большое количество выдающихся 28-32-летних спортсменов, успешно конкурирующих со своими более молодыми соперниками. Эта четко проявившаяся в последние годы тенденция требует серьезного научного подкрепления в направлении совершенствования системы подготовки спортсменов на заключительных этапах ее многолетнего совершенствования.

Пятое направление-максимальная ориентация на индивидуальные задатки и способности каждого конкретного спортсмена при выборе спортивной специализации, разработке всей системы многолетней подготовки, определении рациональной структуры соревновательной деятельности и др. Это требует повышенного внимания к отбору и ориентации спортсменов на всех этапах многолетнего совершенствования, разработке индивидуальных программ подготовки, умелого сочетания индивидуальной и групповой форм работы. Шестое направление-стремление к строго сбалансированной системе тренировочных и соревновательных нагрузок, отдыха, питания, средств восстановления, стимуляции работоспособности и мобилизации функциональных резервов. В настоящее время отмечают излишнее увлечение тренировочными и соревновательными нагрузками, средствами стимуляции работоспособности и одновременно недооценка полноценного отдыха, питания, восстановительных мероприятий. Не менее существенно резервы связаны и с оптимизацией системы применения фармакологических средств, обеспечивающих эффективное протекание адаптационных и восстановительных реакций, профилактику переутомления и перенапряжения функциональных систем, спортивного травматизма и одновременно не входящей в противоречие с принципами спортивной этики, антидопинговой политикой МОК и спортивных федераций.

Место спортивного туризма в обеспечении устойчивого развития Узбекистана

Сам.ИЭС преподаватель Коссе Рулен Бекирович.

Узбекистан располагает уникальными туристскими ресурсами. Историко-архитектурные памятники далекого прошлого, горные вершины, реки и озера, пустынные ландшафты и пещеры позволяют совершать экскурсии по древним городам страны, горные и конные походы, сплавать по рекам вплоть до 6-й категории сложности, преодолевать глубочайшие пещеры мира, кататься на вербмодах и парусных яхтах. Но, к сожалению, далеко не все эти возможности используются для развития спортивно-экологического туризма в нашей стране.

Спортивный туризм является основой (как модно сейчас называть) экологического туризма, безопасности активного отдыха и путешествий в природной среде. Знания, полученные в школах, на сборах и семинарах по

разным видам туризма и уровням подготовки, позволяют туристскому активу совершать не только самостоятельные спортивные категоричные походы, но и грамотно работать на маршрутах, обеспечивая комфорт и безопасность туристских групп. Сейчас туристские фирмы, занимающиеся организацией туров с активным способом передвижения, еще пользуются старой школой подготовки кадров, не уступающей и даже превосходящей зарубежные аналоги. Но запас прочности стремительно снижается. Здесь несколько причин. Одна из них-обозначился большой разрыв в приемлемости поколений в спортивном туризме. Если даже теоретически предположить, что завтра начнется подготовка туристско-спортивных кадров, то достичь прежнего уровня развития, который был в Узбекистане, вряд ли уже удастся. Дело в том, что каждая программа подготовки кадров спортивного туризма состоит из двух главных частей теоретических и практических занятий. Теоретические занятия ветераны спортивного туризма могут проводить на высоком организационном и методических уровнях, а вот практические занятия, на которых постигаются техника и тактика преодоления препятствий в сложных учебно-тренировочных походах-вряд ли?

Нетрудно предположить, что такой расклад и развитие этих отрицательных тенденций приведут к сильному снижению в Узбекистане навыков и знаний спортивного туризма. Это грозит печальной перспективой в проведении экологических и экстремальных туров даже у раскрученных на сегодняшний день туристских фирм.

Автору могут возразить-”Зачем Узбекистану нужен спортивный туризм”? Ведь, это лишняя головная боль, организационные хлопоты, проблемы финансирования мероприятий и штатов, поиск помещений для размещения туристских клубов и т.д. В этой связи отметим, что, чем больше у будущих гидов-проводников будет походной практики по сложным маршрутам, тем больше у них появиться опыта, навыков и знаний походной жизни, тем интереснее они для туристских групп, тем безопаснее проведение мероприятий. Ведь, многие туристы, пребывая в Узбекистан, побывали уже в других странах мира, имеют довольно серьезный походный опыт и ожидают от встоечающей стороны таких же опытных гидов-проводников. ”А кого могут представить на маршруты туристские фирмы через несколько лет”? Острейшая нехватка кадров в активном туризме проявляется уже не первый год. Энтузиасты туристского движения давно бьют тревогу по этому вопросу.

Совсем недавно мы были свидетелями знаменательного события-5 международного заседания представителей национальных туристских администраций стран участниц проекта Всемирной туристской организации ООН «Шелковый путь». Это мероприятие проходило в Самарканде. На заседании было заявлено, что Узбекистан уже в недалекой перспективе сможет принимать 1,5-2 млн. туристов в год. Эти цифры с одной стороны радуют от стремительного роста туризма в стране, с другой - настораживают неподготовленностью в создании хорошо обученного туристско- спортивного резерва для проведения активных (экологических) туров в природной среде.

Принимая указанные показатели за исходные данные, можно предположить, что в ближайшей перспективе на горных тропах будет тесно от многочисленных туристских групп и проблематичным качественное и безопасное их обслуживание. Решение проблемы подготовки кадров специализированного туризма видится в создании федерации спортивного туризма, комиссии которой по видам туризма и разделам работы.

Способны проводить учебные мероприятия на высоком методическом уровне, поскольку в состав этих комиссий могли бы войти опытные специалисты, авторитет которых был признан лучшим. Но без государственной финансовой поддержки здесь все равно не обойтись, какими бы глубокими знаниями не обладали «академики» спортивного туризма.

Правда, в 2007 году была создана федерация экстремального и горного туризма, в которую не пригласили даже мастеров спорта по туризму, имеющих большой опыт организации учебных и туристско-спортивных мероприятий по подготовке кадров и разрядников, входивших в состав президиума федерации спортивного туризма Узбекистана до 1992 года. Создатели новой организации не захотели видеть в своих рядах компетентных специалистов. Отсутствие специалистов и государственной программы и заказа на подготовку туристских кадров привело к развалу федерации, что и следовало ожидать. За время своего существования не было подготовлено ни одного инструктора и разрядника по туризму. А как готовить, если не создана маршрутно-квалификационная комиссия – основа всей туристско-спортивной деятельности, и в состав которой входят самые опытные специалисты спортивного туризма. Подготовкой кадров для развития спортивно-оздоровительного туризма должны заниматься не только предлагаемая к возрождению федерация спортивного туризма (ФСТ), но и профилирующие учебные заведения, которые обязаны готовить кадры не только для гостиничном- бизнеса, но и выращивать специалистов, способных работать на специализированных маршрутах. Но, здесь проблема состоит в том, что в этих учебных заведениях нет ни одного преподавателя, знающего этот предмет. Следовательно, поднять такую глыбу, каким является спортивно-оздоровительный туризм, можно только при четком, надежном взаимодействии учебных заведений. Гораздо легче решается проблема материально-технического обеспечения тренировочных занятий в ходе учебного процесса: приобретение походного, страховочного и лагерного снаряжения (палаток, рюкзаков, спальных мешков, ковриков, весел, надувных плавсредств, катамаранов, веревок и др.). Сюда можно отнести и технические средства обучения для оборудования учебных классов, издание методической литературы (пособий, практических рекомендаций, инструкций).

Выполнение намеченных перспективных планов по привлечению в Узбекистан иностранных туристов невозможно без проведения мероприятий по экологическому оздоровлению национальных парков.

Хизмат кўрсатиш корхоналарини фаолиятининг моҳияти ва мамлакатнинг ижтимоий-иқтисодий ҳаётидаги роли

*Доцентлар Бўриев Ҳ.Т., Абдусаматов Б.Қ., ассистент Мирзаев З.А,
401 КМЭваУБ гуруҳи талабаси Ҳамдамов Бобир*

Ўзбекистон Республикаси Президенти Ислон Каримовнинг мамлакатимизни 2015 йилда ижтимоий-иқтисодий ривожлантириш якунлари ва 2016 йилга мўлжалланган иқтисодий дастурнинг энг муҳим устувор йўналишларига бағишланган Вазирлар Маҳкамасининг мажлисидаги нутқида “...**хизмат кўрсатиш ва сервис** соҳасини жадал ривожлантириш борасидаги тизимли ишлар изчил давом эттирилди.

2016 йилда ялпи ички маҳсулот ўсишининг ярмидан кўпи хизмат кўрсатиш соҳаси ҳиссасига тўғри келгани бу тармоқнинг иқтисодиётимиздаги ўрни ва таъсири нақадар катта эканини кўрсатади. Бугунги кунда хизмат кўрсатиш соҳасининг ялпи ички маҳсулотдаги улуши 2010 йилдаги 49 фоиздан 54,5 фоизга етди. Жами банд аҳолининг ярмидан кўпи ушбу соҳада меҳнат қилмоқда.

Қишлоқ ва туманларимизда хизмат кўрсатиш соҳасини изчил ривожлантиришга алоҳида эътибор қаратилмоқда. Қишлоқ жойларда хизмат кўрсатиш ва сервис соҳасини янада жадал ривожлантириш дастури доирасида сўнгги уч йилда 22 минг 800 дан ортиқ лойиҳа амалга оширилди, кўрсатилаётган хизматлар ҳажми 1,6 баробар, қишлоқда бир кишига тўғри келадиган хизматлар ҳажми 1,5 баробар ошди”¹⁰ деб таъкидлади.

Бундан хулоса чиқариш мумкинки хизмат кўрсатиш соҳасида ҳам мамлакатимизда чуқур ислохотлар олиб борилмоқда ва ривожланмоқда.

Ҳозирги шароитда республикаимизда ўз фаолиятини амалга ошираётган сервис соҳаси мутахассислари хизмат кўрсатишнинг барча сир атворлари тўғрисида касбий билим, малака ва кўникамага эга бўлишлари лозим.

Хизматнинг муҳим хусусиятларидан бири бўлиб, унинг истеъмолчи учун фойдалилиги ҳисобланади. Бу ерда шуни инобатга олиш зарурки, фойдалиликка ҳам моддий, ҳам номоддий хизматлар мажмуаси киради. Шу сабабли хизматнинг ижтимоий функцияси бўлиб, бевосита аҳолига хизмат кўрсатиш, ҳаёт фаолияти учун қулай шароитларни яратиш ҳисобланади.

Хизматдан фойдали самара-бу инсоннинг у ёки бу талабини қондиришга бевосита йўналтирилган хизматнинг ялпи фойдали хусусиятидир.

Сервис фаолиятида идел ва реал хизмат тушунчалари мавжуд.

Идеал хизмат-бу сервис фаолиятининг у ёки бу туридаги абстракт, назарий моделдир. У ўз ичига аҳолига хизмат кўрсатиш қоидалари, сифат стандартлари ва хизмат кўрсатиш технологияларини олади.

¹⁰ Каримов И.А. Бош мақсадимиз – мавжуд қийинчиликларга қарамасдан, олиб бораётган ислохотларни, иқтисодиётимизда таркибий ўзгаришларни изчил давом эттириш, хусусий мулкчилик, кичик бизнес ва тадбиркорликка янада кенг йўл очиб бериш ҳисобидан олдинга юришдир. // Халқ сўзи. 16 январь, 2016.

Реал хизмат-бу истеъмолчининг талабларини қондиришга йўналтирилган аниқ моддий ҳаракатлардир. Ушбу хизматлар бажарувчилар, истеъмолчилар, уларни кўрсатишнинг аниқ шароитларига қараб яқка ҳолатда тартиблаштирилади.

Ижтимоий-маданий хизмат деганда инсонларнинг маънавий, интеллектуал талабларини қондирувчи ва уларнинг нормал ҳаёт фаолиятини қўллаб қувватлашга мўлжалланган хизматлар мажмуаси тушунилади. Ушбу турдаги хизматлар соғлиқни сақлаш ва уни тиклаш, шахснинг маънавий ва жисмоний ривожланишини ва унинг профессионал тажрибасини оширишга қаратилган. Ижтимоий-маданий хизматлар таркибига, тиббий хизматлар, туризм, маданий ва таълим хизматлари киради.

Юқорида қайт қилинганидек моддий хизматларнинг натижаси бўлиб, бажарилган иш ёки маҳсулот ҳисобланади. Ижтимоий-маданий хизматлар натижаси моддий шаклга эга бўлмайди. Масалан туристик ва экскурсия хизматлари натижалари маҳсулот яратиш жараёнидан фарқ қилади.

Моддий ва ижтимоий-маданий хизматлар бир бирини доимий равишда тўлдирувчи ҳисобланади. Кўпчилик ҳолатларда товарларни харид қилишга хизматларни истеъмол қилиш ҳамроҳ бўлади. Масалан оммавий овқатланиш хизматларини истеъмол қилишда, истеъмолчи товар олади. Ушбу товарга озиқ-овқат маҳсулотлари, озиқ-овқат маҳсулотларини истеъмол қиладиган жой, таомлар ва ичимликларни бериш бўйича хизматлар, психологик дам олиш ва ҳокозолар киради.

Истеъмолчиларга хизматлар уларга хизмат қилиш жараёнида амалга оширилади.

Хизматларни тақдим этиш деганда, хизматнинг бажарилишини таъминлаш учун зарур бўлган хизмат бажарувчисининг фаолияти тушунилади. Хизматларни тақдим этиш алоҳида босқичларга бўлинади. Улар жумласига зарур бўлган ресурслар билан таъминлаш, бажаришнинг технологик жараёни, назорат ва баҳолаш, хизмат кўрсатиш жараёни киради. Хизматнинг ҳаёт даври бир неча босқичларга бўлинади:

- истеъмолчиларга таклиф этилаётган хизматлар бўйича маълумот бериш;
- хизматга буюртмани қабул қилиш;
- хизматни бажариш;
- хизматни бажариш сифатини назорат қилиш;
- истеъмолчи буюртмасини бериш.

Президентимизнинг 2015 йил 22 декабрдаги «Ўзбекистон Республикасининг 2016 йилги асосий макроиктисодий кўрсаткичлари прогнози ва Давлат бюджети параметрлари тўғрисида»ги қарорига асосан, юртимизда тадбиркорлик фаолиятини қўллаб-қувватлаш, аҳолининг реал даромадларини ошириш мақсадида қатор солиқ ва мажбурий тўловлар ставкалари пасайтирилди. Қонун ҳужжатларига биноан, берилган имтиёзлар муддати узайтирилди.

Хусусан, хизмат кўрсатиш соҳасидаги микрофирма ва кичик корхоналар учун ягона солиқ тўлови ставкаси 2015 йилдаги 6 фоиздан 1 фоизли пунктга

пасайтирилиб, 5 фоиз қилиб белгиланди. Шунингдек, жисмоний шахслар даромадларига солиқ юкини пасайтириш мақсадида 2016 йилнинг 1 январидан бошлаб, жисмоний шахслардан олинадиган даромад солиғи ставкасининг иккинчи шкаласи (энг кам ойлик иш ҳақининг бир баробаридан беш баробаригача миқдорда) 2015 йилдаги 8,5 фоиздан 1 фоизли пунктга камайтирилиб, 7,5 фоиз қилиб белгиланди. Натижада 235 миллиард сўмдан ортиқ маблағ ишчи ва хизматчиларнинг ихтиёрида қолиш имконияти яратилди.

Шундай қилиб, хизматлар истеъмолчилар ва уни амалга оширувчилар билан чамбарчас боғлиқ соҳа ҳисобланади, Ўзбекистонда бу йуналишда катта амалий ишлар олиб борилмоқда, натижада мамлакатнинг ижтимоий-иқтисодий салоҳиёти янада ошиши албатта кузатилади.

Совершенствование системы конкурсных торгов в капитальном строительстве

доц.Буриев Х.Т., катта ўқит.Назаров М., ассист.Суюнов Б. Райимов М..

Конкурсные торги в капитальном строительстве в Республике Узбекистан проводятся с 1997 г. За этот период было принято четыре постановления Кабинета Министров, каждое из которых на своем этапе сыграло определенную положительную роль в формировании рынка подрядных работ в капитальном строительстве.

Торги в капитальном строительстве в этот период осуществлялись в соответствии с постановлениями Кабинета Министров Республики Узбекистан от 28 февраля 1997 г. №114 «Об утверждении Временного положения о порядке организации и проведения подрядных торгов в капитальном строительстве»; от 3 сентября 1998 г. №375 «О мерах по углублению экономических реформ в капитальном строительстве»; от 5 августа 2000 г. №305 «О дополнительных мерах по углублению экономических реформ в капитальном строительстве».

Совершенствование системы конкурсных торгов основывалось как на собственном практическом опыте, так и с учетом опыта других стран.

Конкурсными торгами охвачены работы связанные со строительством жилых домов, объектов социально-культурного назначения, общеобразовательных школ, дошкольных учреждений, амбулаторно-поликлинических учреждений, больниц. То есть постепенно на конкурсные торги выставлены практически все виды работ и все виды объектов. Последовательная реализация всех Указов Президента РУз, постановлений Кабинета Министров РУз и привело, в конечном счете, к повышению эффективности конкурсных торгов в строительстве.

В настоящее время утвержден ряд нормативно-правовых актов, регулирующих порядок размещения строительных подрядов на территории республики, которые носят обязательный характер для централизованных инвестиций и рекомендательный – для частных инвестиций.

В целях повышения прозрачности и гласности, создания равных условий претендентам на проводимых конкурсных торгах разработаны и

зарегистрированы в Минюсте (№1303 от 24.01.04) соответствующие документы по процедуре проведения конкурсных торгов, экспертизе конкурсной документации и порядку предоставления отчетов заказчика.

Статистика показывает, что на каждом торге в среднем участвует от 3,5 до 4 претендента, при этом если в 2003 г. победителями 58% торгов стали частные предприятия, то в 2005 году их доля возросла до 98%. И эта тенденция сохранилась в 2010–2016 г.г.

Необходимо создать Республиканский Банк данных конкурсных торгов. А публикации в открытой печати данных за 1 год, или даже более длительные периоды позволит сделать торги прозрачными.

На наш взгляд конкурсные торги надо проводить до 1 октября предшествующего года, а лимиты капвложений надо доводить до апреля-мая предшествующего года.

Кроме того возникла проблема нарушения сроков выдачи конкурсной документации. Обследованные СМО указали, что документация выдается претендентам за неделю до конкурса, а не на второй день после формального объявления в печати.

Казалось бы простой технический вопрос. Однако за этим следует, что СМО фактически не могут подготовить качественно всю необходимую документацию, в виде своих предложений (оферты). Сроки подготовки оферты сокращаются от 20 дней до 1 месяца. Следовательно, при проведении конкурсных торгов мелочей не должно быть, все должно быть продумано, выверено, а главное регламентировано.

Когда спускается лимит капитальных вложений, возникает ряд вопросов экономического характера. И в первую очередь вопрос, связанный с правильными расчетами стартовой стоимости объектов заказчиками. В итоге получается, что стартовая стоимость оказывается ниже объективной цены на 20 – 25%. Кроме этого в стартовой цене не учитываются информационные процессы, а это в свою очередь усугубляет положение подрядчиков.

Исходя из этого, на наш взгляд Госархитектстрою РУз необходимо продолжить практику обязательной экспертизы стартовой стоимости объектов, финансируемых за счет централизованных капитальных вложений. Это позволит обеспечить переход к формированию окончательной адресной программы строек только по результатам конкурсных торгов.

Механизм проведения тендерных торгов должен быть усовершенствован, т.к. наблюдается привязка всех компонентов проведения тендерных торгов. На практике наблюдается, что проводятся тендерные торги даже тогда, когда отсутствует хорошо проработанная проектно-сметная документация.

Это элементарно, что внедрение подрядных торгов следует начинать с конкурсов на проектно-изыскательские работы. Ведь общеизвестно, что проектирование является стержневой частью всего предмета тендера.

Надо отметить, что в Республике надо перейти на широкое использование международного опыта проведения электронных торгов. Благо все условия в Республике имеются благодаря соответствующим Указам Президента и

Постановлением Кабинета Министров РУз по информатизации и развитию электронных систем в Республике.

Реализация всех рассмотренных выше предложений позволит продвигнуться вперед в деле становления действительно конкурентной среды и обеспечить стабильное развитие капитального строительства в целом.

Литература:

1. И.А. Каримов. Мировой финансово-экономический кризис, пути и меры по его преодолению в условиях Узбекистана. – Т.: «Узбекистан», 2009.
2. Закон РУз «О договорно-правовой базе хозяйствующих субъектов»
3. Гражданский Кодекс Республики Узбекистан.
4. Экономика Узбекистана. Стат. сборник. – Т., 2009, 2015.

Хизмат кўрсатиш ва сервис соҳасини ривожлантиришнинг жаҳон тажрибаси

*Катта ўқитувчи Рахмонова Ф.М., асс. Эгамов Р.М.,
талаба Хамдамов Бобир*

Ривожланган бозор иқтисодиётига асосланган мамлакатлар иқтисодиётида рўй бераётган туб ўзгаришлар хизмат кўрсатиш ва сервис тушунчасига ҳам назарий ҳам амалий жиҳатдан янгича ёндашувни зарурат этмоқда. XX асрнинг сўнгги йилларидан бошлаб хорижий адабиётларда хизмат кўрсатиш фаолияти самарадорлиги кўрсаткичларини илмий жиҳатдан тадқиқ қилишга кенг кўламда киришилди.

Шундай қилиб, XX асрнинг иккинчи ярмидан бошлаб хизмат кўрсатиш соҳасининг ривожланиб бориши инсонлар моддий фаровонлиги ва турмуш сифатини ошишига олиб келди. Ривожланган мамлакатларда оилавий бюджетнинг 18-20%и озиқ-овқат маҳсулотларининг истеъмолига, 35-40%и эса хизматларга сарфланади.

1987 йилда Р.Солоу томонидан ишлаб чиқилган «Унумдорлик парадокси»¹¹га кўра компьютер технологиялари учун қилинган инвестиция ҳажмининг ўсиб бориши, унга мос ҳолда хизмат кўрсатиш соҳасида унумдорликни ошишига олиб келмаган.

Уни таъкидлашча, XX асрнинг 80 йилларида АҚШда компьютер технологиялари учун қилинган инвестиция 1 трлн. АҚШ долларини ташкил қилган, унинг 85%и хизмат соҳасига йўналтирилган, аммо бу соҳада меҳнат унумдорлигини йиллик ўсиши 1%ни ташкил этган. 90 йилларда эса АҚШ саноатида унумдорликнинг ўсиш суръати 3%ни умуман иқтисодиёт бўйича унумдорлик 1,1%ни ташкил қилган. Ушбу манба асосида шундай хулоса қилиш мумкинки, унумдорликнинг умумий кўрсаткичини паст бўлишига учинчи сектордаги (хизмат кўрсатишда) унумдорлик даражасини пастлиги сабабдир. Хизматларнинг турли-туманлиги ва хилма-хиллигини Дж.Зингельман

¹¹ Solow R We'd Better Out // New York Review of Books. 1987. July 12-p36

томонидан эътироф этилган ва у хизматларни ишлаб чиқариш, истеъмол, ижтимоий ва тақсимот хизматларига таснифлаган (1.-расм).

Дж.Зингельман томонидан таснифлаган хизмат турларининг ҳар бири тури, ўз навбатида, ўзининг мураккаб таснифига эга. Мисол учун, банкларнинг, тиббиётнинг, маиший хизматнинг бир неча юз турлари мавжуд. Шунинг учун ҳам бир хизмат доирасида бир неча фарқланувчи белгилари бўлиши мумкин. Хусусан, тиббиёт хизмати бир вақтнинг ўзида юқори малакадаги касбий тайёргарликни талаб қилувчи капитал интенсив кўринишдаги (мисол учун компьютер диагностикаси ва турли аппаратлар билан даволаш) ва юқори меҳнат талаб қилмайдиган меҳнат интенсив (мисол учун, жаррохлик аралашуви, ташхис қўйиш) кўринишидаги хизматларни ўз ичига қамраб олади

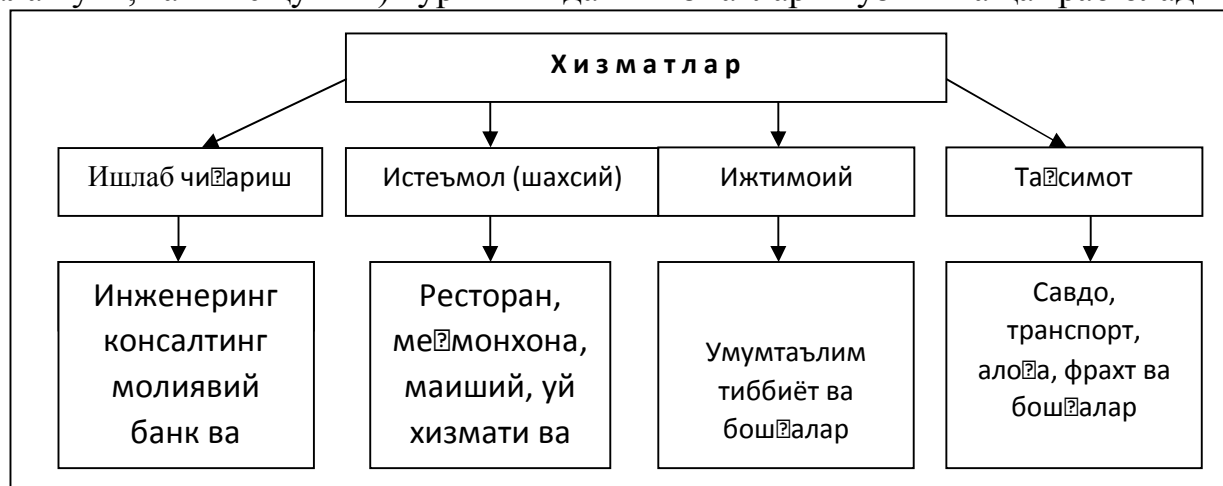

1.-расм. Дж. Зингельманнинг хизматларни таснифлаш таркиби.

Ҳозирги вақтда хориж тадқиқотчилари «Р.Солоу парадокси»нинг ечимини тушинтирувчи бир неча гипотезаларни илгари суришмоқда. Биринчидан энг кўп тарқалган вариант сифатида унимдорлик статистикасини номукамаллиги эътироф этилади. Бундай фикрни Р.Солоу илгари сўрган. Иккинчидан, кенг тарқалган вариантлардан яна бири амал қилаётган моддий ишлаб чиқариш ўзагида «сервис хизматлари»ни тўлиқ ҳисобга олмаслик ҳисобланади. Хусусан, «Дж.Зингельман»нинг ишлаб чиқариш хизматлари шулар жумласига киради. Германия миллий хўжалиги институти маълумотларига кўра 1990 йилларнинг бошларида саноат ишлаб чиқаришида сервис хизмат турларининг ҳиссаси 80,6% ни ташкил этган. Жумладан ахборот – таълим хизматлари 11,6% ни, бошқарув хизматлари 6,11% ни, илмий тадқиқотлар 4,9%ни ташкил этган. Учинчидан «Солоу парадокси» тушунтириш илгари амал қилган бошқа ухшаш тадқиқотлар орқали ҳам тушунтириш мумкин.

Бунга «Дэвиднинг кейинга қолдириш гипотезаси» мисол бўла олади. Шунингдек «Солоу парадокси»нинг турли таҳлилий ечимини амал қилишига қарамасдан ҳозирги вақтда улардан ҳеч бири шубҳасиз тўғри деб тан олинмаган. Аммо саноати ривожланган мамлакатларда хизмат соҳасида унимдорлик ўсиш суръати статистикаси ҳозирги вақтда сервис фаолиятини унимдорлигини (самарадорлигини) барқарор ўсаётганидан далолат беради.

Ўтган йили иқтисодиётимизни таркибий ўзгартириш ва диверсификация қилишни чуқурлаштириш, бандликни таъминлаш, одамларимизнинг даромади ва ҳаёт сифатини оширишнинг муҳим омили ва йўналишларидан бири тариқасида **хизмат кўрсатиш ва сервис** соҳасини жадал ривожлантириш борасидаги тизимли ишлар изчил давом эттирилди.

2015 йилда ялпи ички маҳсулот ўсишининг ярмидан кўпи хизмат кўрсатиш соҳаси ҳиссасига тўғри келгани бу тармоқнинг иқтисодиётимиздаги ўрни ва таъсири нақадар катта эканини кўрсатади. Бугунги кунда хизмат кўрсатиш соҳасининг ялпи ички маҳсулотдаги улуши 2010 йилдаги 49 фоиздан 54,5 фоизга етди. Жами банд аҳолининг ярмидан кўпи ушбу соҳада меҳнат қилмоқда.

Хулоса қилиб айтганда, хизмат кўрсатиш соҳасида меҳнат унумдорлигини ўсиш сурати саноатдагига нисбатан бир мунча юқорилигини таъкидлаш мумкин. Юқоридаги маълумотлар «Дэвиднинг кейинга қолдириш гипотезаси»ни, яъни вақт ўтиши билан меҳнат унумдорлигини ўсиш суръатини жадаллашувини асослашга хизмат қилади.

Адабиётлар рўйхати

1. Каримов И.А. Мамлакатимизни модернизация қилиш ва кучли фуқаролик жамияти барпо этиш-устувор мақсадимиздир // Халқ сўзи. 2010 йил, 28 январь.
2. Нурибетов Р.И., Ахмедов В.И. “Ишлаб чиқариш менежменти”. Т.: Талқин, 2008.-21 б.-100 б.
3. Суюнов А.С. Модернизация экономики капитального строительства на основе совершенствования инвестиционных процессов. Монография. – Т.: «Фан ва технология», 2010.-162с.

Проблемы формирования конкурентной среды на рынке подрядных строительных работ

Гиясов Б.Дж., асс. Бўриева С.З., асс. Эгамов Р.М., Гиясов У.Б.

В современных условиях в Узбекистане принято большое количество законодательных актов, государство регулирует процесс развития капитального строительства в соответствующем правовом поле, накоплен богатейший опыт развития отрасли в условиях экономического реформирования. Авторские исследования вместе с тем выявили среди множества факторов три главных оказывающих мощное влияние на процесс формирования и развития конкурентной среды, а именно:

- лицензирование, как фактор поступательного развития капитального строительства, переход на рельсы качественного проектирования и организации строительного производства;
- конкурсные торги – механизм их проведения, экономической и организационной составляющей при их проведении;
- вмешательство органов власти на местах от момента проведения конкурсных торгов до процесса введения объектов.

Лицензирование деятельности в сфере подрядных строительных работ характерно для строительной практики и связано с наличием особого риска для жизни людей ввиду наличия некачественного проектирования и организации строительных работ.

В условиях отсутствия централизованного управления отраслью, лицензирование становится одним из видов государственного регулирования строительной деятельности.

Законом в республике лицензированию подлежат только 6, наиболее важных для обеспечения безопасности жизни людей, видов деятельности в области строительства: разработка архитектурно-градостроительной документации, экспертиза проектов строительства, производство ремонтных и строительно-монтажных работ на высотах методами промышленного альпинизма, проектирование, строительство, эксплуатация и ремонт мостов и тоннелей, проектирование, строительство, эксплуатация и ремонт оборонных объектов, проектирование, строительство и эксплуатация объектов повышенного риска и потенциально опасных производств.

Лицензирование по остальным видам строительной деятельности в настоящее время не предусмотрено.

Хотя лицензионные требования с законодательной точки зрения не очень сложны, из общего количества опрошенных, 94,3% строительных и 77,7% проектных организаций считают, что для получения лицензии необходимо заполнить большое количество документов, 76,6% строительных и 61% проектных организаций ссылаются на нечеткость условий оформления, 80,3% строительных и 78,6% проектных организаций на недоступность информации. Все это создает искусственные барьеры для вхождения в рынок подрядных строительных работ.

Представляется, что совершенствование законодательства в сфере лицензирования строительной деятельности должно осуществляться в следующих основных направлениях:

- Ускорить утверждение классификаторов мостов и тоннелей, оборонных объектов, объектов повышенного риска и потенциально опасных производств, что позволит начать процедуры лицензирования этих видов деятельности.

- Ввести добровольное лицензирование строительных организаций, желающих участвовать в тендерах на строительные работы на рынке государств СНГ по тем направлениям строительной деятельности, которые в настоящее время в Узбекистане не лицензируются.

Выдачу лицензий может осуществлять Госархитектстрой, который имеет для этого соответствующую квалификацию и полномочия.

Законодательно ужесточить ответственность руководителей строительных организаций, независимо от того, лицензируемой или не лицензируемой деятельностью занимается их организация, за любые случаи аварий, обрушений и т.п., приведшие к серьезным последствиям для жизни людей.

Одновременно требуется восстановить систему подготовки и повышения квалификации основных специалистов – сварщиков, крановщиков, монтажников и др.

В Республике были проведены единовременные, выборочные обследования с охватом всех областей и дислоцированных в них 150 подрядных СМО независимо от форм собственности. Обследования показали, что из общего числа обследованных СМО – 70% руководителей имеют высшее образование по строительным специальностям, 8% имеют инженерное экономическое образование, 16% имеют высшее образование, не имеющее отношение к строительному производству, 6% вообще не имеют высшего образования. Аналогичные данные имеются по главным инженерам, начальникам плановых отделов и т.д.

Анализ показал, что 9% главных инженеров не имеют высшего образования; свыше 60% начальников плановых отделов лица с высшим строительным и экономическим образованием. При этом 30% не имеют никакого высшего образования и 10% имеют высшее образование, не относящееся к строительству.

Обследование охватило 969 специалистов, из них 609 инженеров-строителей, 84 экономиста, 97 инженеров-технологов работающих в 150 организациях, во всех областях и Каракалпакстане.

Относительно к рабочим кадрам от 30 до 40% потребной рабочей силы привлекаются на временной основе. При этом качество рабочей силы находится на довольно таки низком уровне.

Таким образом, для специалистов квалификационный сертификат должен являться документом, официально подтверждающим их профессиональный потенциал в конкретный период времени (например 5, или 10 лет). Для предприятия наличие такого сертификата позволит получить объективную информацию о квалификационном уровне как работающих, так и приглашаемых на работу специалистов.

Литература:

1. И.А. Каримов. Мировой финансово-экономический кризис, пути и меры по его преодолению в условиях Узбекистана. – Т.: «Узбекистан», 2009.
2. Закон РУз «О договорно-правовой базе хозяйствующих субъектов»
3. Экономика Узбекистана. Стат. сборник. – Т., 2015.
4. Б.Д. Кальметов, В.А. Казимов. Углубление экономических реформ в строительном комплексе Узбекистана. Т. – 2010.

Особенности развития капитального строительства в условиях демонополизации и приватизации

*доц. Суюнов А.С., ст преп. Назаров М.Р.,
асс. Мирзаев З.А., студент 4 курса Хамдамов Б.*

Значимость капитального строительства, и в частности подрядного рынка строительного-монтажных работ определяется темпами инвестиций в экономику

Узбекистана. Если в 2004 г. инвестировано в основной капитал 2629,0 млрд. сум, то в 2016 г – более 5903,3 млрд. сумм. По существу инвестиции в основной капитал на протяжении последних 10 лет держится на отметке 89,5%, а затраты на капитальный ремонт на уровне 9,1 – 9,3%. Отсюда напрашивается вывод о необходимости повышения затрат на ремонт, так как основные фонды стареют, изнашиваются, хотя они и в состоянии продуктивно поработать.

За последние 10 лет произошли существенные изменения структурного характера. Доля промышленности в ВВП увеличилась с 14,2 % до 22,3 % или в 1,6 раза. При этом доля сельского хозяйства сократилась с 30,1 до 19,4 или в 1,5 раза. Прогрессировал и показатель развития сферы услуг, достигнув к 2009 г – 43,4 % (рост составил 116,6 %). Эти изменения следует признать прогрессивными, т.к. заметную роль начинают играть производства связанные с переработкой сырья и наращиванием выпуска конечной продукции во всех сферах экономики на местах.

Растет показатель чистого экспорта, с 6,2% в 2003 г более 12,8% в 2016 г, рост составил 2,1 раза. Рост экспорта, в конечном счете, приводит к росту валютных поступлений.

Отсюда и выводы, из которых следует, что факторами, обеспечившими высокую и устойчивую динамику экономического роста стали:

1. Проведение взвешенной экспортоориентированной политики;
2. **Проведение активной инвестиционной политики;**
3. Рост внутреннего спроса на отечественные товары и услуги.

В 2000 г – прирост ВВП составил 3,8%, в 2003 г – 4,2%, в 2005 г – 7,0%, в 2009 г – 9,0%, в 2016 году ВВП составил 7,8%.

Если расценивать рост инвестиций в основной капитал, как способствующий прогрессивным структурным сдвигам, то следует оценить и внутривидовые изменения. В связи с этим примерно, половина инвестиций приходится на топливно-энергетическую промышленность. Прежде всего, речь идет о газовой промышленности, начиная с поиска, разведки, вовлечения в оборот, до транспортировки. Соглашение с Россией о поставках газа на долгосрочную перспективу обеспечивает гарантированную валютную выручку.

Далее, около 10% инвестиций приходится на легкую промышленность. Динамичное развитие текстильной отрасли и сопутствующих производств, связанных с переработкой хлопка-сырца становится характерным для экономики страны, т.е. значительная переработка на месте способствует росту занятости и обеспечения населения рабочими местами. Динамично вкладываются инвестиции и в развитие пищевой промышленности, а также машиностроения по 7 – 8% от общего объема. Примерно в 2 раза увеличились инвестиции в развитие химической и нефтехимической промышленности.

В 2016 г. за счет всех источников финансирования было вложено 16,6 млрд. долларов США, рост по сравнению с 2015 г – составил 9,6%.

Основная часть инвестиций – 75,4% была использована для реализации проектов производственного значения. Наиболее привлекательными для инвесторов остается транспорт и связь, топливно-энергетическая

промышленность, металлургия, сельское и лесное хозяйство, легкая промышленность. Как показывает анализ, рост темпов освоения инвестиций обуславливается динамичной реализацией программ модернизации, технического и технологического перевооружения в этих отраслях.

Важное значение имеют источники финансирования. От этого зависит весь механизм реализации долгосрочных программ развития государства. Снижение налогового бремени стимулировало инвестиционную активность хозяйствующих субъектов. В структуре инвестиций доля собственных средств предприятий составила более 44,1%.

Объем иностранных инвестиций и кредитов достигли величины 5,2 млрд. долларов США. При этом прямые инвестиции и кредиты вкросли на 11,3%. Практически плоды от реализации этих инвестиций экономика Узбекистана будет пожинать в ближайшие 2 – 3 года и этим смягчится удар, который мог бы нанести экономике Узбекистана финансово-экономический кризис. Это можно расценивать как подушку безопасности.

В 2016 г. в результате реализации Инвестиционной программы по республике были введены в действие 423 производственных объекта. Основных фондов введено на сумму в 250 млрд. сум, в т.ч. в пищевой промышленности 145 объектов, промышленности строительных материалов 118, легкой и текстильной промышленности 65.

Основные результаты инвестиционной деятельности в социальной сфере сводятся к следующему. В 2016 г. 24,6% капитальных вложений были направлены на непроизводственное строительство. На жилищное строительство было направлено 9,9%, в сферу образования 8,8%. В 2016 г. введено в действие 69 новых школ, 282 школы капитально отремонтирована, введено в действие 26 сельских врачебных пунктов.

Важнейшим приоритетом в социально-экономическом развитии Узбекистана является стратегии действий запланированные на 2017-2021 годы.

Для его реализации в Республике приняты все меры, касающиеся банковского дела, стимулированию привлечения всех свободных средств, реализации всех программ социально-экономического развития, развития производственной и социальной инфраструктуры как важного фактора модернизации страны и увеличения занятости населения, дальнейшего развития капитального строительства – отрасли создающей основные фонды, важную часть национального богатства государства.

В связи с этим уместно отметить, что реализация программ приватизации и демонополизации, и осуществление экономического реформирования в целом и в капитальном строительстве привели к существенным институциональным преобразованиям не только в самом строительстве, но и в целом в строительном комплексе.

Қурилиш материаллари саноатида ишлаб чиқариш ҳажмини ўсишини таҳлили .

Катта ўқитувчилар Суюнова Я.М., Рахмонова Ф.М., асс. Бўриева С.З.

Ўзбекистон Республикаси Президентининг 2003 йил 6 майдаги №3240 «Капитал қурилишда иқтисодий ислоҳатларни янада чуқурлаштиришнинг асосий йўналишлари» номли қарорида фақат қурилишда эмас, балки қурилиш материаллари ишлаб чиқариш корхоналарини ҳам ривожлантириш, модернизация қилишни кузда тутади.

Президентнинг бу қарори иқтисодий ислоҳат ўтказиш учун ҳуқуқий асос бўлиб ҳисобланади. Бу қарорга асосан қурилиш материаллари саноатида бир қатор ишлар амалга оширилмоқда, жумладан нархларни шаклланишини такомиллаштириш, корхоналарни иқтисодий ҳудудда рационал (тўғри) жойлаштириш, қурилиш материаллари саноати корхоналарини янги бошқариш структураларини, механизмларини яратиш ва бошқалар.

1-жадвал

Асосий қурилиш материалларини ишлаб чиқариш ҳажми ўсиши.

Қурилиш материаллари турлари	2009	2010	2013	2016
Цемент (млн.тонна)	3,9	5,1	5,6	6,0
Девор материаллари –ғишт (миллиард дона)	0,6	0,5	0,6	0,8
Шифер (млр.дона)	296	397	419	506
Темирбетон конструкциялари млн. м-3	0,5	0,6	0,7	0,8
Ойна (млн. кв.м.)	4,6	6,3	6,1	7,1
Ёғоч (тахта) (минг куб.м.)	8,0	8,4	16,4	10,4

Бу жадвалдан қурилиш турибдики, қурилиш материаллари ишлаб чиқариш ҳажми йилдан-йилга ошиб бормоқда.

Қурилиш материаллари саноатини ривожланишини урганиш учун маркетинг таҳлили ўтказамиз ва Ўзбекистонда ҳар қил қурилиш материаллари ишлаб чиқаришни ўсишини баҳолаймиз, вилоят ва ҳудудларда янги қурилган, реконструкция қилинган заводлардаги маҳсулот турини ўрганамиз.

Таҳлиллар шуни курсатадики, қурилиш саноат корхоналари томонидан ялпи ички маҳсулот ишлаб чиқариш ҳажмини ўсиши 2016 йилда 6,9% ташкил қилган, ҚМС корхоналари сони 2016 йилда корхоналар сони кўпайган ва 9011 тани ташкил этган, саноатда фойда даражаси 2009-2016 йиллар 3,5 марта ўсган бўлса, бу кўрсаткич ҚМС корхоналарида 8,7 марта ўсган.

Ўзбекистон қурилиш материаллари ишлаб чиқариш ва четга экспорт қилишда яхши кўрсаткичларга эришмоқда (цемент, ойна, облицовка материалларига талаб чет элларда катта рақобатбардош материаллар ишлаб чиқармоқдамиз)

Ўзбекистонда цемент ишлаб чиқариш (млн.тонн)

Худудлар	2009	2010	2013	2016
Ўзбекистон бўйича жами:	4,8	5,1	5,6	6,0
Навоий вилояти	2,3	2,5	2,7	2,6
Тошкент вилояти	1,6	1,7	2,0	2,4
Фарғона вилояти	0,9	0,9	0,9	1,0

Ўзбекистонда пишиқ ғишт ишлаб чиқариш 2010 - 2016 йилларда ошиб борган, масалан Самарқанд вилоятида 2016 йилда – 28,5 млн.дона пишиқ ғишт ишлаб чиқарилган.

Биз олиб борган таҳлиллар ва изланишлар шуни кўрсатадики 2010-2016 йилларда қурилиш материалларини бозор нархи бир мунча ошгани қайд этилди, бунга сабаб шу даврларда қурилиш материалларига талабни кескин ошиб бориши сабаб бўлган.

Хозирги пайтга келиб Республикада қурилиш материаллари бозори барча турдаги Ўзбекистонда ва чет элда ишлаб чиқарилган материаллар билан тўлган.

Қурилиш материаллари саноатини ривожланишича, унинг моддий-техник базасини мустаҳкамланишига қушни давлатлар билан амалга оширилаётган қурилиш материаллари бозорларини ҳамкорлиги (интеграцияси) кенгайтишини ҳам айтиб ўтиш лозим. Оқибатда нафақат қурилиш ва қурилиш материаллари саноати, балки миллий иқтисодиётимиз ўсишида ҳам бу ҳамкорлик муҳим аҳамият касб этади.

Қурилиш материаллари биржа савдолари орқали сотилмоқда. Шуни айтишимиз лозимки охириги йилларда сотиш ҳажми ҳамда биржа савдосига қўйилган товарлар номенклатураси ўсиб бормоқда.

Хулоса қилиб айтганда замонавий қурилиш материаллари ишлаб чиқариш уларни рақобатбардошлигини таъминлаш, қурилиш материаллари бозорини барча турдаги материаллар билан тўлдириш, қурилишни моддий-техник базасини мустаҳкамлаш соҳасида бизнинг Республикамизда улкан ишлар амалга оширилмоқда.

Адабиётлар руйхати

1. И.А.Каримов Жаҳон молиявий-иқтисодий инқирози, Ўзбекистон шароитида уни бартараф этишнинг йўллари ва чоралари/-Т.: Ўзбекистон, 2009.- 56 б.

2. Бекмуродов А.Ш., Қориева Ё.К., Нематов И.У., Набиев Д.Х., Каттаев Н.Т. Хорижий инвестициялар. Ўқув қўлланма.-Т.: ТДИУ, 2010.-196 бет.

3. Соловьев Б.А. Маркетинг: Учебник. – М.: ИНФРА-М, 2005. – 383 с.

4. Суюнов А. Модернизация экономики капитального строительства на основе совершенствования инвестиционных процессов. Монография. – Т.: «Фан ва технология, 2010.-162с.

«Ягона ойна» тамойили асосида кадастр хизмати ходимларининг иш жараёнини такомиллаштириш.

Жуманов Шерзод Норбоевич СамДАҚИ

Ўзбекистон Республикаси Вазирлар Маҳкамасининг 1998 йил 31 декабрдаги 543-сонли «Ўзбекистон Республикасида Давлат ер кадастрини юритиш тўғрисида» ги қарори Низомининг 3-боб 29-бандига асосан худудий кадастр хизматларига топография-геодезия ишларини ва ер участкаларини тегишли масштабларда харитага олишни ташкил қилиш ҳамда Ўзбекистон Республикасининг «Давлат ер кадастри тўғрисида» ги қонунга асосан кадастр учун суратга олиш, ер кадастр хариталари ва режаларини тузиш, ер ресурслари тўғрисидаги фазовий мувофиқлаштирилган маълумотларни тўплаш, улар устида ишлаш, уларни акс эттириш ва тарқатишни амалга оширувчи автоматлаштирилган жуғрофий ахборот тизимини яратиш вазифалари юклатилган.

Ушбу вазифаларни жойларда амалга ошириш учун ҳар бир ер участкаси ва унда жойлашган бино-иншоотлар белгиланган тартибда хатловдан ўтказилиб, кадастр ҳужжатлари расмийлаштирилиб, ер участкасига ва бинога бўлган ҳуқуқни давлат рўйхатидан ўтказиш ишлари бажарилмоқда.

Жойларда худудий кадастр хизматлари «Ягона ойна» тамойили асосида (1-шакл) кадастр ҳужжатларини мулк эгаси (юримдик ёки жисмоний шахсларнинг) аризасига асосан расмийлаштириш ишларини амалга оширмоқда.

Фуқаро (жисмоний ёки юримдик шахс) ўзи яшаб турган ёки сотиб олган ва ҳоказо кўчмас мулкни (турар жой бўлсин ё нотурар жой бўлсин) кадастр ҳужжатини тайёрлатиб, давлат рўйхатидан ўтказиши шарт. Бу учун фуқаро «Ягона ойна» бўлимига ёзма равишда ариза билан мурожаат этади. «Ягона ойна» бўлими кўчмас мулк турига қараб, турар жой ёки нотурар жой бўлиmlарига ишни бажариш учун фуқаро томонидан берилган аризани расмийлаштиради. Ариза расмийлаштирилганда фуқаро билан ташкилот ўртасида ўзаро шартнома тузилади. Шу вақтнинг ўзида фуқаро томонидан бериладиган ҳуқуқий ҳужжатларни асл нусхасини (суд ёки ҳокимият қарори, мулк қўмитаси ордери, олди-сотди шартномаси нусхаси, солиқдан идентификация рақами ва ҳоказолар) қабул қилади. Ариза расмийлаштирилгандан сўнг, «Ягона ойна» бўлими ҳужжатларини ўрганиш учун архивга ва маълумотлар баъзасига мурожаат этади. Архивда ушбу кўчмас мулкнинг ер участкасига ва бино-иншоотига тегишли мавжуд архив материалларини ўрганади. Маълумотлар баъзасидан ушбу кўчмас мулкга қўйилган таъқиқларни текширади.

Ҳужжатлар ўрганиб чиқилгандан сўнг, уни «Ягона ойна» бўлими ижрочиларга яъни ишлаб чиқариш бўлими (турар жой, нотурар жой, топография, баҳолаш) бошлиқларига тақсимлайди. Кўчмас мулк турига қараб турар жой ёки нотурар жой мутахассислари томонидан хатлов ўтказиш ва ҳужжатларни расмийлаштириш ишларини бажарадилар. Улар кўчмас мулкнинг ташқи кўринишини фото суратга олади, кўчмас мулкнинг ўлчови асосида литер

режасини 1:100, 1:500 масштабда чизади, кўчмас мулкнинг ички ўлчов ва ҳажмини ҳисоблаш қайдномаларини тузади. Кўчмас мулкнинг конструктив турлари бўйича маълумотнома тайёрлайди.

Топография бўлими мутахассислари кўчмас мулкнинг кадастр съёмкасини бажаради, ер участкаси хатловини ўтказиши, ер участкасининг чегарасини ўрганиш, белгилаш ва келишиш далолатномасини тузади. Сервитутлар ва ҳимоя зонаси ўрганилади, ер худудининг навбатчи харитасига мазкур ер участкаси тасвири киритилади.

Баҳоловчи мутахассислар кўчмас мулкни Ўзбекистон Республикасининг баҳолаш меъёрий ҳужжатлари асосида баҳолашади, яъни бино ва иншоотларни баҳолаш далолатномасини тузади ва бино ва иншоотларнинг ҳозирги ҳолати бўйича баҳолаш далолатномаси тайёрланади.

Бухгалтерия бўлими фуқаро билан тузилган шартнома ижросини ҳамда хизмат ҳақи тўловларини амалга оширади. «Ягона ойна» бўлими юқорида бажарилган ишларни муддатида бажарилишини бевосита назорат қилади ва тайёр бўлган икки нусхадаги «Кадастр ҳужжати тўплами» ни техник ҳужжатлар экспертизасидан ўтказиш учун кўчмас мулк турига қараб турар жой ёки нотурар жой бўлими бошлиқларига беради. Бўлим бошлиқлари кадастр ҳужжати тўпламини тўлиқ бажарилганини ўрганиб чиқади, кадастр ҳужжатлар тўплами, корхона бошлиғи томонидан имзолангач, «Кадастр ҳужжати тўплами» давлат рўйхатидан ўтказиш бўлимига топширилади.

Давлат рўйхатидан ўтказувчи «Кадастр ҳужжати тўплами» даги ер участкасини «Ер участкаларига бўлган ҳуқуқларни давлат рўйхатидан ўтказиш тўғрисида» ги 1999 йил 27 майдаги 736-сонли, бино ва иншоотларини «Бино-иншоотларни давлат рўйхатидан ўтказиш тўғрисида» ги 1998 йил 7 январдаги №387-сонли йўриқномаларга асосан 2014 йилнинг 7 январигача давлат рўйхатидан ўтказилар эди. Ишбилармонлик муҳитини тубдан яхшилаш, тадбиркорлик фаолиятини амалга ошириш учун янада қулай шарт-шароитлар яратиш, кўчмас мулкка бўлган ҳуқуқларни давлат рўйхатидан ўтказиш билан боғлиқ тартиботлар сонини ва муддатларини қисқартириш, шунингдек, Ўзбекистон Республикаси биринчи Президентининг «Ишбилармонлик муҳитини янада тубдан яхшилаш ва тадбиркорликка янада кенг эркинлик бериш чора-тадбирлари тўғрисида» 2012 йил 18 июлдаги ПФ-4455-сон фармони ижросини таъминлаш мақсадида 2014 йилнинг 7 январидан Ўзбекистон Республикаси Вазирлар Маҳкамасининг “Кўчмас мулкка бўлган ҳуқуқларни давлат рўйхатидан ўтказиш тартибини такомиллаштириш тўғрисида” ги 2014 йил 7 январдаги 1-сон қароридаги Кўчмас мулкка бўлган ҳуқуқларни ва у ҳақда тузилган битимларни давлат рўйхатидан ўтказиш тартиби тўғрисидаги низом талаблари асосида давлат рўйхатидан ўтказилади.

Давлат рўйхатидан ўтказилган кўчмас мулкка гувоҳнома расмийлаштирилиб, ҳуқуқий ҳужжатига давлат рўйхатидан ўтганлиги тўғрисида муҳр босилади. «Кадастр ҳужжати тўплами»даги тегишли маълумотлар давлат кадастрлари ягона тизими маълумотлари базасига ва худуд рақамли харитасига киритилиб, кадастр ҳужжатининг бир нусхаси ижрочи

ташкilot архивга топширилади. Иккинчи нусхаси эса «Ягона ойна» бўлими орқали «Бино ва иншоотга бўлган ҳамда ер участкасига бўлган ҳуқуқни давлат рўйхатидан ўтганлиги тўғрисида» ги гувоҳномалари билан бирга кўчмас мулк эгасига берилади.

«Ягона ойна» тамойили асосида кадастр ҳужжатларини расмийлаштириш жараёнининг афзалликлари:

- Фуқаро кўчмас мулки тўғрисидаги хато ва камчиликлардан ўз вақтида хабардор бўлади ва тўғрилайди.

- Кадастр ҳужжатини тайёрлашда юзага келадиган саволларга тушунтиришлар ва маслаҳатлар олади.

- Битта бўлимга мурожаат этади ва шу бўлимдан тайёр ҳолатда «Кадастр ҳужжати тўплами» ни олади.

Юқоридаги ишларни амалга ошириш худудий кадастр хизматидаги «Ер тузиш ва кадастр съёмкаси бўлими» нинг топография мутахассислари ҳамда «Кўчмас мулк кадастри бўлими» нинг турар жой ва нотурар жой мутахассислари томонидан амалга оширилади.

Ушбу бўлимнинг тўлиқ иш жараёнини қуйидагича ифодалаш мумкин.

1. Кадастр съёмкасини тайёрлаш бўйича топографик-геодезик ишлар материаллари тайёрланади, улар қуйидаги маълумотлардан иборат бўлади:

- топографик-геодезик ишлар материаллари титул варағи;
- папкада сақланадиган материаллар рўйхати;
- топографик-геодезик ишларни бажариш учун техникавий топшириқ;
- топографик-геодезик ишларни бажариш дастури;
- топографик-геодезик ўрганилиш – рекогноцировка ишлари;
- топографик-геодезик ишларнинг тушунтириш хати;
- геодезик белгиларни топшириш – қабул қилиш далолатномаси;
- техникавий иш.

2. Топографик-геодезик ишларни бажариш учун мазкур ер участкасига тегишли мавжуд архив материалларини ўрганиш (ҳуқуқий ҳужжатлар, топографик съёмка материаллари ва бошқалар).

3. Мазкур ер участкаси жойлашган худуддаги мавжуд геодезик таянч шахобчаларининг координаталари каталоги, абрис и ўрганилиб, жойдаги ўрни аниқланади. Агар мавжуд худудда геодезик таянч шахобча мавжуд бўлмаса, бошланғич пунктга боғланиб, мазкур худуд учун геодезик таянч шахобча ҳосил қилинади.

4. Кадастр съёмкасини бажариш усулларига қараб, геодезик асбоблар танланиб, тегишли текшириш ва синаш ишлари ўтказилади.

5. Жойда рекогноцировка ва геодезик таянч шахобчаларига боғлаш ишлари ўтказилади.

6. Кадастр съёмкасини бажариш (меньзула съёмкаси, тахеометрик съёмка, коррективировка ишлари) амалга оширилади.

7. Кадастр съёмкасини расмийлаштириш (анъанавий усулда қўлда чизиш, компьютер дастурлари асосида – «AutoCAD», «Panorama», «CredoDAT»,

«GeoniCS 2007 для AutoCAD 2007 (Русский)», «AutoCAD» ва бошқа дастурлар) ишлари бажарилади.

8. Ер участкаси чегара нуқталари координаталарини ва майдонини ҳисоблаш қайдномасини тўлдириш (Анъанавий ҳисоблаш ишлари: график, механик, аналитик усулларда ёки компьютер дастурлари асосида).

9. Бино ва иншоотларнинг (турар жой ёки нотурар жой) кадастр хужжатлари тўплами кадастр хизматидаги турар жой ёки нотурар жой бўлимининг тегишли мутахассислари томонидан бажарилади, унда қуйидаги ишлар амалга оширилади:

- бино ва иншоотларга бўлган мулкӣ ҳуқуқни тасдиқловчи ҳуқуқӣ хужжатлар тўплами ўрганилади;

- бино ва иншоотлар ҳақидаги маълумотлар ва кўрсаткичлар (хатлов натижалари бўйича) расмийлаштирилади;

- биноларнинг ички ва ташқи ўлчовлар қайдномаси тузилади;

- бино ва иншоотлар режаси ва чизмалари чизилади;

- баҳоси ва конструктив элементлари ҳақидаги маълумотлар расмийлаштирилади;

- бино ва иншоотлардан фойдаланишни чеклаш, чегаралаш ва махсус режим асосида ишлатиш тўғрисидаги маълумотлар расмийлаштирилади.

Тайёрланган барча маълумотлар, қайдномалар белгиланган тартибда расмийлаштирилиб, ижрочи кадастр хизмати ходими ҳамда мулк эгаси томонидан имзоланади, кадастр хизмати бошлиғининг имзоси ва мухри билан тасдиқланиши ва ижро саналари кўрсатилиши шарт.

10. Кадастр съёмкасини ва бино-иншоотлар хатловини бажариш бўйича қуйидаги молиявий хужжатлар расмийлаштирилади:

- кадастр хизмати ишларни бажаришга шартнома тузилиб, «Буюртмачи» ва «Ижрочи» томонидан расмийлаштирилади;

- «Ўздавергеодезкадастр» давлат кўмитаси томонидан 12.06.2009 йилда ишлаб чиқарилган № 62-1-сонли «Ер участкаларини ташкил этиш, топографик-геодезик, кадастр съёмкалари ишларининг қийматлари тўғрисида» ги йўриқнома асосида бажариладиган ишлар сметаси ва бажарилган ишларни топшириш-қабул қилиш далолатномаси тузилиб, «Буюртмачи» ва «Ижрочи» томонидан расмийлаштирилади;

11. Ер участкасининг ва бино-иншоотнинг кадастр хужжатлари тўплами тайёрланиб, давлат рўйхатига тақдим этилади;

12. Кадастр съёмкаси худуднинг навбатчи харитасига киритилади (Анъанавий усулда ёки компьютер дастурлари асосида рақамли харитага);

13. Мазкур ер участкасининг бино-иншоотларнинг маълумотлари ДКЯТ нинг маълумотлар базасига киритилади;

14. Асл нусха хужжатларнинг бир нусхаси ташкилот архивига, бир нусхаси мулк эгасига топширилади;

15. Белгиланган тартибда тегишли органларга ҳисоботлар берилади (Давлат солиқ инспекциясига ва талаб бўйича).

Соҳа мутахассисларини тайёрлашда ахборот-коммуникацион технологияларининг ўрни.

Рахмонова Ф.М. СамДАҚИ

Жуманов Ш.Н. СамДАҚИ

Ўзбекистоннинг иқтисодий ва ижтимоий соҳаларда юқори натижаларга эришиши, жаҳон иқтисодий тизимида тўлақонли натижаларга, тўлақонли шериклик ўрнини эгаллай бориши, инсон фаолиятининг барча жабхаларида замонавий ахборот технологияларидан юқори даражада фойдаланишнинг кўламлари қандай бўлишига ҳамда бу технологиялар ижтимоий меҳнат самарадорлигининг ошишида қандай рол ўйнашига боғлиқ. Демак, замонавий ахборот-коммуникация технологияларидан амалда кенг фойдалана оладиган етук кадрлар тайёрлаш кечиктириб бўлмайдиган вазифадир.

Барчамизга маълумки, замонавий педагогик ва ахборот-коммуникация технологияларидан фойдаланган ҳолда ўқитишнинг илғор услубларини жорий этиш йўли билан, соҳа мутахассисларини чет тилларга ўқитиш, шу тилларда эркин сўзлаша оладиган мутахассисларни тайёрлаш тизимини тубдан такомиллаштириш ҳамда бунинг негизида, уларнинг жаҳон сивилизацияси ютуқлари ҳамда дунё ахборот ресурсларидан кенг кўламда фойдаланишлари, халқаро ҳамкорлик ва мулоқотни ривожлантиришлари учун шарт-шароит ва имкониятлар яратиш давлатимизнинг асосий диққат марказида тургани барчамизга маълум.

Таълим-тарбия тизимининг асосий вазифаси ўсиб келаётган ёшларни ватанпарвар, ҳар томонлама етук билимдон, жисмоний баққуват, маънавий жиҳатдан баркамол қилиб вояга етказиш ҳамда кун сайин ошиб бораётган ахборот - таълим муҳити шароитида мустақил равишда фаолият кўрсата олишга, ахборот оқимидан оқилона фойдаланишга ўргатишдан иборатдир. Бунинг учун таълимнинг самарадорлигини ошириш ва билимларни тўла эгаллашларига эришиш, шахснинг таълим диққат марказида бўлишини ва ёшларнинг мустақил билим олишларини таъминлаш, иқтидорли, истеъдодли ва ўзлаштириши қийин бўлган ўқувчиларга индивидуал ёндошиш, ҳар бир ўқувчининг энг яхши сифатларини аниқлаш, уни ривожлантириш ва уларнинг қизиқиши, эҳтиёжи, қобилияти ва шахсий сифатлари, интеллектуал хусусиятларини аниқлаган ҳолда ҳар бир дарсни ташкил этишга эътибор беришимиз мақсадга мувофиқдир.

XXI асрнинг ҳар бир маърифатли, зиёлиси ахборот технологияларини, инновацион технологияларни, интерактив методларни яхши эгаллаган бўлиши шарт. Чунки, бугунги кунда ахборотларнинг асосий қисми қоғозсиз – электрон шаклда бўлиб, улардан фойдалана олмаган киши XX аср бошидаги ўқишни ҳам, ёзишни ҳам билмайдиган кишига ўхшаб қолиши мумкин.

Олий таълим тизимини янада ривожлантириш чора-тадбирлари тўғрисидаги Қарорда белгиланган вазифаларнинг самарали ечимини тўлиқ таъминлаш мақсадида олий таълим даражасини сифат жиҳатидан ошириш ва тубдан такомиллаштириш, олий таълим муассасалари моддий-техника базасини

мустаҳкамлаш ва модернизация қилиш, уларни замонавий ўқув-илмий лабораториялари, ахборот-коммуникация технологиялари билан жиҳозлаш мақсадида Олий таълим тизимини 2017-2021 йилларга мўлжалланган комплекс ривожлантириш дастури тасдиқланди.

Замонавий ахборот-коммуникацион технологиялари ривожланган даврда билим олувчиларнинг тасаввурини кенгайтиришда, дастлабки билимларни ривожлантириш ва чуқурлаштиришда, кўшимча маълумотлар билан таъминлашда ахборотнинг электрон шаклининг аҳамияти беқиёс, албатта. Чунки, таълим жараёнини ахборотлаштириш биринчидан, таълим олувчининг интеллектуал ва ижодий қобилиятини ривожлантиришга, иккинчидан, ҳар бир таълим жараёни иштирокчисини ўз малакасини ошириш ва фаолият соҳасини ўзгартира олишига, учинчидан, тезкор таълим учун шарт-шароит яратишга имкон беради.

Мамлакатимизда амалга оширилаётган сиёсий, ижтимоий, иқтисодий ўзгаришлар, ислохатлар таълим стандартларини ўзгартиришга, янги фан, ўқув курсларини киритишнигина эмас, балки дарс ўтиш методларини ҳам ўзгартиришни, талабаларни дарсга қизиқиб, фаол қатнашишларини таъминлайдиган методларни қўллаш эҳтиёжларини келтириб чиқарди.

Ўзбекистон Республикаси Президентининг “Олий таълим тизимини янада ривожлантириш чора-тадбирлари тўғрисида”ги қарорига берилган ШАРҲда “олий таълим муассасаларини замонавий ахборот-коммуникация технологиялари воситалари билан таъминлаш, талабалар, ўқитувчи ва ёш тадқиқотчиларнинг жаҳондаги илғор таълим ресурслари, илмий адабиётлар ва маълумотлар базаси бўйича электрон каталогларга кириш имкониятини кенгайтириш” тўғрисида айтиб ўтилган.

Шу сабабли ҳам олий таълимда замонавий ахборот-коммуникация технологиялари воситалари билан таъминлаш кўламини кенгайтириш, бу йўналишда илғор педагогик тажрибаларни татбиқ этиш, ҳар бир фан бўйича бу соҳада аниқ режаларни тузиш ва амалга ошириш; дарслик, ўқув қўлланма, дастур, маъруза матнларини тайёрлаш, илмий-методик ишлар, ўқув-тарбия жараёнига замонавий ахборот технологияларини кенг жорий этишни ривожлантириш, уларни ахборот воситалари билан таъминлаш ҳамда коммуникация тармоқларига боғлаш энг муҳим вазифа ҳисобланади.

Маълумки, жамиятнинг ўз олдига қўйган мақсадини келажакда амалга оширадиган ёшлар, яъни ҳозирги талабалардир. Шунинг учун ҳам жамиятнинг келажаги қандай бўлиши кўп жиҳатдан уларнинг интеллектуал ва ахлоқий жиҳатдан қай даражада камол топишларига боғлиқ. Ҳозирги пайтда тайёр билимни ўзлаштириш асосий мақсад бўлмай, энг асосийси талабаларнинг интеллектуал қобилиятларини ривожлантириш, мустақил танлаш ва қарор қабул қилиш кўникмасини ҳосил қилиш обектив заруратга айланди. Ўқув-тарбия ишлари жараёнида ўқувчи-талабаларни ижодий фикрлашга, ўзгарувчан вазиятларга ўргатиш, эркин рақобат асосида фаолиятни ташкил этиш ҳамда уларнинг амалий машғулотларда ахборот-коммуникацион технологиялари, электрон дарсликлар, версиялар ва

мултимедиялардан фойдалана олиши муҳимдир. Бу эса талабаларда мустақиллик, эркин фикрлашни тарбиялаш, ўқув фаолиятини таҳлил қилиш, истиқболда касбий маҳорат ва компьютер саводхонлигини орттириш уларнинг ички эҳтиёжига айлантирилишини талаб этади.

Бугунги кунда мактаб, коллеж ва олий ўқув юртларида дарслар нафақат анъанавий балки янги услубларда, чет эл тажрибаларидан фойдаланган ҳолда олиб борилаётир. Жумладан бу ўринда ахборот технологияларининг ўрни бекиёсдир. Ҳозирда ахборот-коммуникацион технологиялар жадал ривожланиб, кўпгина соҳаларда ўз ўрнини эгаллаб бормоқда. Айниқса олий ўқув юртларининг бир қанча йўналишларида интернет тармоғи орқали чет эл олий ўқув юртлари талабалари ва профессор ўқитувчилар билан ўзаро фикр алмашилмоқда. Ҳозирги кунда ёш мутахассисларни тарбиялашда оммавий ахборот воситаларидан фойдаланишга алоҳида аҳамият бериб келинмоқда. Айтиш жоизки, олий таълим муассасаларида замонавий ахборот-коммуникацион технологиялар тизимини ташкил этилиши ва уни асосланган ҳолда соҳа мутахассисларини тайёрлашда долзарб масалалардан бирига айланиб бормоқда.

Чунки ёш мутахассисларни замонавий ахборот-коммуникация технологияларидан фойдаланиш орқали уларда ўз касбини изланувчилари бўйича кўникмалар ҳосил қилиш фақатгина касбий профессионал фаолият самарадорлигини оширибгина қолмай, балки бўлажак соҳа мутахассисларида дунёқарашни ва ахборот маданиятини шакллантиришга, турмуш тарзига, ижтимоий соҳадаги фаолиятига ўз ижобий таъсирини кўрсатиши мумкин.

Юқори малакали соҳа мутахассисларини тайёрлашда ахборот-коммуникацион технологиялари билан таништиришда қуйидагиларга эътибор қаратилиши мақсадга мувофиқ деб ўйлаймиз, яъни:

– мутахассисларни ахборот-коммуникацион технологиялари асосида ижтимоий фойдали меҳнатга ўргатиш ва уларнинг ақлий-ижодий фаолиятини ривожлантиришни;

– ахборот-коммуникацион технологияларидан фойдаланиб, бўлажак соҳа мутахассисларининг касбий қобилиятларини ривожлантиришни;

– мутахассисларнинг ижодий фаолиятини ривожлантириш ва замонавий ахборот-коммуникацион технологиялари асосида такомиллаштиришни;

– юксак малакали соҳа мутахассисларини тайёрлашда таълимнинг инновацион усулларида фойдаланиш ва бошқалар.

Бўлажак соҳа мутахассисларини касбий тайёрлашнинг асосий вазифаларидан бири уларни ақлий-ижодий ва амалий фаолиятга ўргатишдан иборат бўлмоғи лозим. Бунинг учун ахборот-коммуникацион технологиялари имкониятларидан самарали фойдаланиб, талабаларнинг, яъни бўлажак соҳа мутахассисларининг ахлоқий сифатлари ва касбий лаёқатини ривожлантириш муҳим аҳамият касб этади.

Юқоридагилардан умумий хулоса шуки, талабаларнинг, яъни бўлажак мутахассисларнинг ахборот-коммуникацион технологиялар бўйича тайёргарлигини ошириш тизимини яратиш ва унинг самарадорлигини

оширишнинг педагогик-психологик омиллари, шарт-шароитлари куйидагилардан иборат:

- интеллектуал-ахборотлаштирилган таълим муҳитини яратиш;
- бўлажак соҳа мутахассисларининг ахборот-коммуникацион маданиятини юксалтириш, хусусан, уларда ахборот-коммуникация технологияларидан фойдаланиш кўникма ва малакаларини ривожлантириш зарур.

Хулоса қилиб айтганда олий ўқув юртларида ахборот-коммуникацион технологияларини замонавий педагогик технологиялар билан уйғунлашган ҳолда қўллаш талабаларнинг билиш фаолиятини фаоллаштириш, ўқув машғулоти самарадорлигини, ўқитувчиларнинг касбий тайёргарлиги, ўқитишда масофавий таълим ва компьютер саводхонлигини орттиришга замин тайёрлайди. Шу сабабдан ёшларга эртанги куни билан яшаши ва юқори марраларни эгаллаши ҳамда юртимиз равнақи учун керакли мутахассис бўлиб етишмоғи, жаҳон илмий тажрибаларидан фойдаланган ҳолда олган билимларини амалиётда қўллаб фан-техника ютуқларига ўз хиссаларини қўшмоғи зарур ва шартдир.

Теории государственного финансового контроля в рыночных условиях

Каржасов Ганишер ст. гр. 401 Мен.

Доцент, О.Б. Буронов, СамГАСИ

Ассисент, Ш.Н. Жуманов, СамГАСИ

Роль государственного финансового контроля в современных условиях, безусловно, возрастает, поскольку усложняются связи и отношения в финансово-экономической сфере, происходит увеличение количества субъектов и видов финансовой деятельности, изменяется законодательство, совершенствуются схемы финансовых преступлений¹.

Любые стороны государственного финансового контроля в Узбекистана в настоящее время требуют заинтересованного и целеустремленного рассмотрения. Данный вывод напрашивается в связи с тем, что построение системы эффективного государственного финансового контроля осуществляется в нашей стране впервые. Методология, формы и технологии этого процесса еще очень далеки от совершенства, поэтому нуждаются в постоянном и качественном развитии. Теоретическое освоение интересующей нас предметной области предполагает выработку и использование некоторой системы основных категорий. В связи с этим считаем необходимым кратко проанализировать понятие «государственный финансовый контроль».

Слово «контроль», используемое в русском языке, имеет французские корни, оно произошло от французского слова *controle*, которое применялось для обозначения встречной, вторичной записи с целью проверки первой². В английском языке сходное по звучанию слово *control* может быть использовано для обозначения состояния управления, руководства, регулирования, распорядка, господства, насилия, власти. В современном значении рассматриваемое понятие обозначает проверку, а также постоянное на-

блюдение в целях проверки или надзора. При рассмотрении понятия государственного финансового контроля следует также учитывать его социальное значение. В этом смысле его можно понимать как формы и способы влияния, которые применяются обществом и его группами для регулирования поведения людей.

В то же время между понятиями «контроль» и «надзор» существуют различия. Надзор состоит в наблюдении за законностью деятельности, тогда как контроль охватывает в том числе и саму такую деятельность. При надзоре между проверяющим и проверяемым отсутствует организационное подчинение, и орган надзора не вмешивается в оперативную деятельность поднадзорного органа. Органы надзора наделены полномочиями по применению к поднадзорным органам мер воздействия. К примеру, в словаре-справочнике по социальному управлению контроль определяется как проверка; наблюдение с целью проверки исполнения законов, постановлений, управленческих решений и т. п. Согласно ст. 1 Лимской декларации руководящих принципов контроля «организация контроля является обязательным элементом управления общественными финансовыми средствами, так как такое управление влечет за собой ответственность перед обществом».

Таким образом, контроль в целом — это осуществление функции управления; он позволяет получать информацию о состоянии объекта управления, его характере и результативности управленческого воздействия на него. Он также обеспечивает обратную связь между теми, кто принимает управленческие решения, кто их осуществляет, и объектами управления.

Необходимо отметить, что в научной литературе имеется достаточно много определений государственного финансового контроля. В то же время нельзя сказать, что все авторы одинаково определяют это понятие.

Так, Н. Д. Погосян пишет, что «контроль в сфере финансов можно определить как совокупность регулярных и непрерывных процессов, посредством которых их участники в легитимной форме обеспечивают эффективное функционирование государственного сектора, а также деятельность иных хозяйствующих субъектов независимо от форм собственности»⁷.

Некоторые авторы определяют это понятие как контроль «за законностью и целесообразностью действий в области образования, распределения и использования денежных фондов государства и субъектов местного самоуправления в целях эффективного социально-экономического развития страны и отдельных регионов».

Приведенные выше определения рассматриваемого нами понятия указывают на его основную направленность на недопущение или пресечение нарушений. Но это не единственный подход к определению данного понятия. С. Н. Рябухин определяет государственный финансовый контроль как «объективно обусловленную деятельность человека, цель которой оценить отклонения фактически регистрируемых параметров, характеризующих действия государства в финансово-экономическом пространстве, от

установленных для них норм. Это не просто механизм отслеживания бюджетного процесса, но и мониторинг, и анализ состояния экономики и общества, направленный на финансовую оценку эффективности использования государством выделяемых ему ресурсов»¹”.

Наиболее точным нам представляется определение понятия «государственный финансовый контроль», приведенное С. В. Степашиным, Н. С. Столяровым, С. О. Шохиним, В. А. Жуковым, под которым они понимают контроль над формированием, воспроизводством и использованием национального достояния.

Близким по своей концепции является понятие финансового контроля, сформулированное В. М. Родионовой и В. М. Шлейниковым: «Финансовый контроль — это одна из функций системы управления финансовыми отношениями, основной задачей которой является отслеживание правильности функционирования этих отношений на уровне конкретного управляемого объекта с целью определения обоснованности и эффективности управленческих решений и системы их реализации, выявления отклонений, о которых целесообразно информировать органы, способные повлиять на улучшение ситуации».

Государственный контроль в виде функции государственного управления не связан ни с формой государства, ни с государственным строем, ни с государственным устройством, ни с политической системой государства. По высказыванию Ю. А. Тихомирова, «государственный контроль не является атрибутом какого-либо одного, чаще тоталитарного, режима. Он всегда присущ любому государству, стремящемуся обеспечить реализацию политики, законов и иных актов, охрану государственных интересов. Вопрос в том, каковы цели и механизмы контроля, его поддержка в обществе, насколько он помогает устойчивости институтов государства, обеспечению прав и свобод граждан, прогрессивному социально-экономическому развитию».

Подводя итоги вышесказанному, мы можем сделать следующие выводы:

1. Опираясь на рассмотренные дефиниции, следует определять государственный финансовый контроль как осуществляемую в соответствии с Конституцией РУ, законами и иными нормативными правовыми актами деятельность специально уполномоченных на то государственных органов по проверке законности, целесообразности и эффективности образования, распределения и использования национального достояния с целью предупреждения и пресечения нарушений в этой сфере, а также предоставления гражданам как налогоплательщикам объективной информации о расходовании государственных средств.

2. Основы осуществления государственного финансового контроля регламентируются непосредственно нормами Конституции РУ. В связи с этим точка зрения, конституционного закрепления, представляется ошибочной.

Кўчмас мулк бозорини тартибга солишнинг аҳамияти
Турдибеков Ю.И. – СамДАҚИ, “Кўчмас мулк экспертизаси ва уни бошқариш” кафедраси катта ўқитувчиси.

Ҳар қандай давлат тараққиёти кўчмас мулк бозорининг ривожланганлик даражасига боғлиқ. Шу боис мамлакатимизда кўчмас мулк бозорини ривожлантиришга жиддий эътибор қаратилмоқда. Натижада кўчмас мулклар ва уларга бўлган ҳуқуқларга доир битимлар тузиш билан боғлиқ хизматларни кўрсатиш бўйича тадбиркорлик фаолияти ҳам кенг ривожланмоқда. Бу ўз навбатида мамлакатимизда мулкчилик муносабатларининг кенгайишига, кўчмас мулк объектларининг кўпайиши, кўчмас мулкни баҳолаш жараёнларининг такомиллашишига таъсир этади.

Кўчмас мулк – бу кенгликда белгиланган ўрнашган жойига эга бўлган жисмоний объектлар ва улар билан ҳам ер ости, ҳам ер усти бўйича чамбарчас боғлиқ бўлган ёки хизмат кўрсатувчи предмет ҳисобланган барча нарсалар, шунингдек, объектларга эгалик қилиш билан боғлиқ ҳуқуқлар, манфаатлар ва фойдалардир. Жисмоний объектлар деганда, бир-бири билан чамбарчас боғлиқ бўлган ер участкалари ва улар да жойлашган қурилишлар тушунилади. Кўчмас мулк фуқаролик ҳуқуқларининг объекти ҳисобланади ва у жойлашган ер участкалари билан чамбарчас боғлиқ. Ўзбекистон Республикаси Фуқаролик кодексининг 83-моддасига мувофиқ кўчмас мулкка “ер участкалари ва ер ости, кўп йиллик экинлар, шунингдек, бино ва иншоотлар” қиради. “Кўчмас мулк бозори” деганда, “товар алмашуви соҳаси” тушунилади, “... унда олди-сотди жараёни билан боғлиқ муносабатлар юзага келади ва амалга оширилади”. Ушбу бозор “маълум бир механизмлар тўплами бўлиб, улар ёрдамида мулкка бўлган ҳуқуқ ва у билан боғлиқ манфаатлар бир шахсдан бошқа шахсга ўтади, нархлар белгиланади ва ердан фойдаланишнинг турли рақобатлашувчи вариантлари ўртасида кенглик тақсимланади”.

Кўчмас мулк бозори инфратузилмасининг асосий функциялари ва унинг фаолиятининг турлари шартли равишда уч гуруҳга бўлинади: биринчи гуруҳ – кўчмас мулк бозорини ўрганиш; иккинчи гуруҳ – кўчмас мулк билан операцияларни тайёрлаш; учинчи гуруҳ - кўчмас мулк билан операцияларни ўтказиш.

Мамлакатимизда баҳолаш фаолиятини йўлга қўйиш, уни тубдан жорий қилиш ва такомиллаштириш мақсадида бир қатор меъёрий ҳужжатлар: қонунлар, Президент қарорлари, Вазирлар Маҳкамаси қарорлари, Давлат мулкни бошқариш қўмитаси қарорлари қабул қилинди. Жумладан баҳолаш фаолиятининг тубдан жорий қилиш, уни йўлга қўйиш мақсадида 1999 йил 19 августда Ўзбекистон Республикаси “Баҳолаш фаолияти тўғрисида” Қонун қабул қилинди. Бундан ташқари Ўзбекистон Республикаси Президентининг 2008 йил 24 апрелдаги “Баҳоловчи ташкилотлар фаолиятини янада такомиллаштириш ва кўрсатилаётган хизматлар сифати учун уларнинг масъулиятини ошириш тўғрисида” ПҚ-843-сон қарори, Вазирлар Маҳкамасининг 2003 йил 8 майдаги 210-сонли “Баҳолаш фаолиятини

лицензиялаш тўғрисида”ги Қарори, ва шу қарор асосида ишлаб чиқилган “Баҳолаш фаолиятини лицензиялаш” тўғрисида Низом, 1998 йил 21 январдаги 18-сонли “Жисмоний шахсларга мулк ҳуқуқи тегишли бўлган бино ва иншоотлар бўйича рўйхатга олиш-баҳолаш ишларини амалга ошириш тўғрисида” қарори, 2009 йил 21 декабрдаги “Мол-мулкни баҳолаш стандартларини ишлаб чиқиш, тасдиқлаш, уларга ўзгартириш ва қўшимчалар киритиш тартиби тўғрисидаги низомни тасдиқлаш ҳақида”ги қарори, 2008 йил 28 июлдаги “Баҳолаш тўғрисидаги ҳисоботларнинг ҳаққонийлигини экспертизадан ўтказиш механизмини тасдиқлаш ҳақида” қарори, Давлат мулки, 2009 йил 22 апрелдаги “Интеллектуал мулк объектларини баҳолаш тартиби тўғрисидаги низомни тасдиқлаш ҳақида” қарори, “Мулкни баҳолаш миллий стандартлари” ва бошқа бир қатор меъёрий ҳужжатлар қабул қилинган. Бундан ташқари Ўзбекистон Республикаси Президентининг 2009 йил 31 декабрдаги 343-сонли қарорига асосан давлат ташкилотлари ва давлат унитар корхоналари балансида бўлган асосий воситаларни, яъни кўчар мулкларни сотиш тартиби белгилаб берилди. Бу эса кўчар мулкларни баҳолашга бўлган талабини оширди.

Таъкидлаш жоизки, мамлакатимизда “Риэлторлик фаолияти тўғрисида”ги Қонун қабул қилинган, кўчмас мулк бозори фаолиятининг ҳуқуқий асослари янада мустаҳкамланди. Ҳозирда мазкур ҳужжат тизим фаолияти ва ривожланишида асосий омил бўлиб хизмат қилмоқда. Зеро, хусусий сектор ва жисмоний шахсларнинг кўчмас мулк объектлари ва уларга бўлган ҳуқуқларга доир битимлар тузиш билан боғлиқ хизматларни шартнома асосида кўрсатишнинг ҳуқуқий жиҳатлари қонун йўли билан кафолатланди.

Кўчмас мулк бозори мураккаб, кўп тармоқли тузилишига эга, ва уни турли белгиларига кўра бўлиб чиқиш мумкин. Кўчмас мулк объектининг товар сифатида уч хил моҳиятидан келиб чиқиб, кўчмас мулк бозорида учта соҳа шаклланиган ва фаол тарзда иш юритади:

- кўчмас мулк объектларини ривожлантириш (яратиш);
- кўчмас мулк объектларини бошқариш (фойдаланиш);
- аввал тузилган кўчмас мулкка бўлган ҳуқуқлар айланиши.

Юқорида келтирилган барча тавсифлар кўчмас мулк объектларини муомаласи молиявий капитални жалб қилиш, турли ресурслар ва меҳнатдан фойдаланиш билан боғлиқ бўлган товар категориясига киритишни назарда тутуди ва кўчмас мулк объектларини қайта тақсимлашга йўналтиради, яъни, аввал яратилган кўчмас мулк объектларига оборот ҳуқуқини таъминлайди.

Фойдаланилган адабиётлар:

1. Постановление Президента Республики Узбекистан «О дальнейшем совершенствовании деятельности оценочных организаций и повышении их ответственности за качество оказываемых услуг». №ПП-843 от 24.04.2008.

Роль технической экспертизы при оценке недвижимости

Турдибеков Ю.И. – старший преподаватель кафедры «Экспертиза и управление недвижимостью», СамГАСИ,

Латипов А. – студент 403-«Э и УН» группы, СамГАСИ.

Обследование зданий и сооружений – сфера деятельности специалистов имеющих соответствующие лицензии. Для оценщиков необходимо знать основные положения по обследованию конструкций, методы анализа их состояния, правильно использовать результаты технической экспертизы при определении стоимости оцениваемого объекта.

Технические экспертизы предназначены для определения фактического состояния объекта недвижимости и его физического износа, выражаемых в форме набора натурально-вещественных показателей. Основными документами, регламентирующими проведение технических экспертиз объектов недвижимости, являются СНиП, ГОСТ, проекты, методические пособия и указания, а также другие нормативные документы. Специалист в области оценки недвижимости, имеющий соответствующую квалификацию, может делать выводы на основе анализа документации, а также осмотра объекта.

Одной из основных задач независимого оценщика недвижимости при работе на объекте является определение физического износа оцениваемого объекта. В зависимости от условий эксплуатации объекта необходимо различать два основных вида физического износа: нормальный, или естественный, физический износ и индивидуальный физический износ.

Нормальный (нормативный) физический износ – утрата (уменьшение) восстановительной стоимости или стоимости замещения типового объекта, обусловленная сроком его службы при проектных условиях эксплуатации и своевременном текущем ремонте. Нормальному физическому износу подвержены все объекты. Его величина напрямую зависит от года постройки объекта, конструктивных особенностей, качества строительства.

Индивидуальный физический износ — утрата (уменьшение) восстановительной стоимости или стоимости замещения конкретного объекта вследствие природных явлений, стихийных бедствий, эксплуатационных причин, нарушения СНиП, ошибок в проектах. Определение индивидуального физического износа как раз и является основной задачей оценщика. На величину этого износа может оказать влияние целый ряд факторов, оценку которых обычно осуществляют специалисты по обследованию строительных конструкций. Внешне он выражается в повреждениях и дефектах строительных конструкций.

Задачами технической экспертизы являются количественное определение рабочих параметров элементов здания, определение причин ухудшения параметров и прогнозирование изменения параметров во времени с сохранением или изменением действующих на элемент нагрузок.

Техническая экспертиза здания проводится в следующем порядке:

- определяется цель экспертизы;
- изучаются исходные данные (проектное решение, дефектные ведомости и т. п.);
- проводится общее обследование здания;
- проводится детальное обследование конструкции;
- составляется техническое заключение.

Целью технической экспертизы может являться:

- выявление причин неисправностей в работе конструкций и инженерного оборудования;
- определение остаточного ресурса конструктивных элементов здания;
- определение значений предельно допустимых нагрузок на элемент при проектировании изменения действующих на него нагрузок.

На основании информации о состоянии элементов здания в случае необходимости выполняется поверочный расчет конструкций.

Цель расчетов – предотвратить появления предельных состояний. Расчеты выполняются по несущей способности (обеспечивающей прочности, общую и местную устойчивость, в том числе в процессе эксплуатации).

По первому предельному состоянию проверяются:

- все конструкции здания и их стыковые соединения – для предотвращения разрушения при действии силовых воздействий при их эксплуатации;
- здание в целом – для предотвращения его опрокидывания при действии горизонтальных нагрузок;
- основание здания – для предотвращения потери его несущей способности при совместном действии вертикальных и горизонтальных нагрузок.

По второму предельному состоянию проверяются:

- здание в целом – для ограничения прогибов его верха, неравномерных осадок и ускорения колебаний от пульсации ветра;
- стены здания – для ограничения трещинообразования и взаимных смещений при действии вертикальных и горизонтальных нагрузок, неравномерных осадок и температурно-влажностных воздействий;
- перекрытия, покрытия, лестницы – для ограничения прогибов и трещин от вертикальных нагрузок.

После выполнения расчетов проводится прогнозирование изменения рабочих свойств элементов здания во времени, делаются выводы и даются рекомендации о дальнейшей эксплуатации здания.

Использованные литературы:

2. Экономика недвижимости: [учебник] /А.Н. Асаул [и др.]; под общ.ред. М.А.Икрамова; МВ и ССО РУз.- Т.: Изд.-во Национальной библиотеки Узбекистана им.А.Навои, 2010.-380 с.

Особенности определения страховой стоимости

Турдибеков Ю.И. – старший преподаватель кафедры «Экспертиза и управление недвижимостью», СамГАСИ,

Пулатов Ш. – студент 403-«Э и УН» группы, СамГАСИ.

Страховая сумма определяется по соглашению сторон (страховщика и страхователя). Страховая сумма, если договором страхования не предусмотрено иное, не должна превышать действительную стоимость имущества, причем расшифровка понятия «действительная стоимость» отсутствует. В стандартах оценки понятия страховой стоимости тоже нет. В принципе, достаточно легко доказать, что под действительной стоимостью правильнее всего понимать рыночную стоимость.

В оценочной практике страховая стоимость определяется по трем различным базам оценки – на базе стоимости замещения (остаточная стоимость), на базе полной восстановительной стоимости (без учета износа объекта) и на базе рыночной стоимости. Выбор базы оценки зависит от вида и состояния рынка, к которому относится объект страхования. Бывают случаи, когда страховую стоимость одно и того же объекта можно считать по разным базам оценки с получением разных результатов. Фактически базу оценки определяют в процессе переговоров страховщик и страхователь, а оценщик может лишь давать лишь рекомендации в процессе подготовки договора по виду стоимости в зависимости от типа и класса имущества. Задачей оценщика является корректное и обоснованное определение страховой стоимости на той базе оценки, которую определили страховщик и страхователь.

При определении страховой стоимости **объекта недвижимости** на базе **рыночной** стоимости существуют серьезные отличия от методологии классического расчета рыночной стоимости недвижимости. Дело в том, что в основе современной теории оценки недвижимости лежит понятие земли (земельного участка). Недвижимость как объект оценки понимается как земельный участок с имеющимися на нем улучшениями (например, строениями). Неизменность земли позволяет предполагать, что период ее существования превышает сроки ее использования, а также сроки существования улучшений, произведенных на ней людьми.

Большинство объектов недвижимого имущества оцениваются как совокупность земельного участка и улучшений. В таких случаях оценщик, как правило, оценивает рыночную стоимость с учетом **наиболее эффективного использования** земельного участка с имеющимися улучшениями.

Наиболее эффективное использование определяется как наиболее вероятное использование недвижимого имущества, которое надлежащим образом оправданно, юридически допустимо, финансово осуществимо и при котором оценка этого имущества дает максимальную величину стоимости. Использование этого понятия является неотъемлемой частью расчетов рыночной стоимости. **Однако, совершенно очевидно, что при определении страховой стоимости объектов недвижимости нет никакой необходимости**

в проведении анализа наилучшего использования. Страхование подлежат конкретные объекты в состоянии «как есть», а не возможные гипотетические объекты улучшений, которые могут дать более высокую стоимость всему объекту недвижимости.

Отсутствие анализа наилучшего использования при расчете страховой стоимости является первым существенным отличием от классических расчетов рыночной стоимости недвижимости.

Вторым отличием является то, что при расчетах с использованием затратного подхода не принимается во внимание стоимость земельного участка (ни стоимость права собственности, ни стоимость права аренды).

Особенности определения страховой стоимости затратным подходом.

Цель имущественного страхования – возмещение ущерба. Принцип возмещения ущерба состоит в том, что страхователь после наступления страхового случая должен быть оказаться в имущественном положении не худшем, чем до наступления страхового случая. Восстановить имущественное положение можно либо путем приобретения объекта-аналога, замещающего или воспроизводящего уничтоженный. В большинстве случаев, связанных со страхованием недвижимости, приобретение аналога для замещения уничтоженного объекта затруднительно или вообще невозможно. Единственный способ восстановления имущественного положения – постройка заменителя. Замена поврежденных конструкций и элементов на новые технологически является единственно возможным способом устранения повреждений. Восстановить разрушенный объект до «не нового состояния» (т.е. с учетом его износа) невозможно. Кроме того, восстановление финансового положения вполне разумно рассматривать и со стороны сохранения потенциального дохода, извлекаемого собственником или арендатором страхуемых основных средств.

В этих условиях непокрытая страхованием разница между восстановительной и остаточной стоимостью оказалась бы чистым убытком страхователя, в полном предотвращении которого, собственно и состоит цель страхования.

В соответствии с законодательством об оценочной деятельности, итоговая величина стоимости объекта оценки, указанная в отчете об оценке, может быть признана рекомендуемой для целей, указанных в отчете об оценке, если с даты составления отчета об оценке до даты использования результатов оценки прошло не более 6 месяцев.

Использованные литературы:

1. Постановление Президента Республики Узбекистан «О дальнейшем совершенствовании деятельности оценочных организаций и повышении их ответственности за качество оказываемых услуг». №ПП-843 от 24.04.2008.

2. Асаул А.Н. Экономика недвижимости: учебник для вузов, 2-ое изд. / - СПб.: Питер, 2008.- 621 с.

Баҳоланаётган кўчмас мулк объекти ҳақида ахборот йиғиш ва уни таҳлил қилишни такомиллаштириш йўллари
Турдибеков Ю.И., Гиясов Б.Ж. – СамДАҚИ

Бозор иқтисодиёти шароитида мулкни баҳолаш муаммоси кескин бўлиб турмоқда. Бу ҳолат шу билан боғлиқки, зарур ва ишончли мулклар бўйича ахборотлари мавжуд бўлмаган тақдирда мулкларни баҳолашдан олинган натижаларнинг ҳақиқатга яқин бўлмаслигига олиб келиши мумкин. Бу ҳолатлар, айниқса кўчмас мулкларга тегишли бўлиб, турли кўчмас мулк объектлари тўғрисидаги ахборотлар базасини яратишни талаб қилади. Бунда шуни таъкидлаш лозим бўладики, кўчмас мулк объектлари тўғрисидаги ахборотлар табиий атроф-муҳитнинг ҳолати ва иқтисодий муносабатларнинг ўзгариши таъсири остида ўзгаради.

Кўчмас мулк объектларини баҳолашни сифатли ахборот билан таъминламасдан туриб такомиллаштириб бўлмайди. Шу билан бир қаторда, бундай ахборотни тайёрлаш умумий қабул қилинган талабларни қондириши лозим. Ушбу талаблар тўлиқ ҳажмда баҳоланаётган объектларнинг ҳуқуқий, миқдорий, сифат хусусиятларини ҳамда таҳлилий ва бозор ахборотини ўз ичига олиши лозим бўлган объектларни баҳолаш учун зарур бўлган ахборотларга ҳам тааллуқли бўлади.

Кўчмас мулк объектлари қийматини баҳолашнинг ахборот базаси сифатида кўчмас мулк объектларини баҳолаш қуйидагиларни ўз ичига олиши лозим:

- кўчмас мулклардан фойдаланишнинг ҳуқуқий асосини такомиллаштириш;
- кўчмас мулк объектларини ҳисобга олишни такомиллаштириш ва шу асосда баҳоланаётган объектларнинг миқдорий хусусиятларини такомиллаштириш;

- баҳоланаётган объектларнинг сифат хусусиятларини такомиллаштириш.

Қуйидагилар баҳолаш объекти ҳақидаги ахборот манбалари ҳисобланади:

- буюртмачи ёки ўзга ваколатли шахс томонидан тақдим этиладиган бошланғич ахборот;

- баҳоловчи баҳолаш объектини кўздан кечириш жараёнида ҳамда баҳолаш объекти мулкдори ва (ёки) ундан фойдаланувчилар билан суҳбатлашиш натижаларига кўра олган ахборот;

- учинчи шахслар ва ташкилотлардан олинган, шунингдек оммавий ахборот воситалари ва Интернет тармоғида эълон қилинган ахборот.

Бошланғич ахборот қуйидагиларни ўз ичига олиши лозим:

- кўчмас мулкка бўлган ҳуқуқларни ва у билан тузилган битимларни давлат рўйхатидан ўтказиш тўғрисидаги гувоҳномани;

- ер участкасидан фойдаланиш ҳуқуқини тасдиқловчи ҳужжатни;

- ҳокимият органларининг ер участкасини бериш (ажратиш) тўғрисидаги қарорини;

- бинолар ва иншоотларга доир кадастр ҳужжатларини;

- баҳолаш объектига бошқа шахсларнинг ҳуқуқларини юклашлар (баҳолаш объектига бўлган ҳуқуқларга нисбатан чеклашлар) мавжудлиги ҳақидаги

маълумотларни ўз ичига олган ҳужжатларни;

- баҳоланаётган яхшилашларнинг ҳажмий-режалаштириш ва конструктив тавсифларига доир ахборотни ўз ичига олган ҳужжатларни;

- баҳолаш объектидан мавжуд фойдаланишга доир ахборотни;

- кўчмас мулк объектининг келиб чиқиши ва ривожланиш тарихи ҳақидаги маълумотларни;

- баҳолаш объекти ва унинг қисмларининг ривожланиш режалари (янги қурилиш, реконструкция, таъмирлаш) ҳақидаги маълумотларни;

- юридик шахсларга қарашли бўлган объектларга нисбатан баҳолаш объектининг сўнгги ҳисобот санасидаги баланс (қолдиқ ва бошланғич) қиймати тўғрисидаги маълумотномани;

- ретроспектив ва прогноз молиявий ахбороти, шу жумладан объектдан тижорат мақсадида фойдаланишнинг асосий кўрсаткичлари (харажатлар моддалари бўйича йиллик фойдаланиш харажатлари, даромадлар манбалари бўйича объектдан фойдаланишдан олинган даромадлар)ни.

Баҳолаш мақсадига ва баҳолаш объектининг хусусиятларига қараб, баҳоловчи бошланғич ахборот рўйхатини кенгайтириши ёки баҳолашни амалга ошириш жараёнида керакли ахборотни талаб қилиб олиши мумкин.

Албатта, кўчмас мулк тўғрисида ахборот йиғиш ва уни таҳлил қилиш малакали мутахассис томонидан амалга оширилиши лозим, чунки олинган ахборотларнинг сифати ва улардан фойдалана олиш маҳорати баҳоловчининг билим ва кўникмасига боғлиқ.

Бугунги кунда энг катта муаммо – бу кўчмас мулклар тўғрисида ахборот базасининг яхши шакллантирилмаганлигидир. Керакли маълумотларни, масалан кўчмас мулкларнинг сотилган баҳоси, яъни шартнома баҳосини ҳеч ким ошқора эълон қилмайди. Турар-жой кўчмас мулк объектлари сотиш баҳоси тўғрисида ҳам ҳудди шундай вазият. Аукционларда кўчмас мулкнинг эълон қилинган бошланғич нархи билан сотиш нархи ўртасида катта фарқ мавжуд, лекин унинг сотиш нархи эълон қилинмайди. Бу ва бошқа ҳолатлар баҳолаш натижаларининг ҳақиқатга яқинлигига шубҳа уйғотади. Шунинг учун кўчмас мулклар тўғрисида ахборот базасини яратиш давлат томонидан тартибга қонуний-меъёрий усуллар билан тартибга солинса, мақсадга мувафиқ бўлар эди.

Qurilish sohalariga ta'luqli masalalarni yechishda dasturlash tillaridan foydalanish

Elmurodov B.E. (katta o'qituvchi, SamDAQI)

Shodmonqulov M.T. (assistent, SamDAQI,)

Ishning maqsadi – qurilishga doir masalalarni dasturlash tillaridan foydalanib hisoblash va ushbu hisoblashlarning dasturiy vositasini yaratish. Buning uchun Delphi dasturlash tilidan foydalanib, Savdo do'konlarida qurilish mahsulotlarini sotishda real hisob – kitob qilish va ularning ma'lumotlar omborini shakllantirish uchun dasturiy ilovalar yaratish lozim.

Delphi dasturlash tili – Windows muhitidagi operatsion tizimlarida ishlashga mo’ljallangan dasturlarni yaratish muhitidir. Delphi dasturlash tilida dasturlar vizual loyihalashning hozirgi zamon texnologiyalari asosida yaratiladi. Har qanday masalani yechish uchun avvalo alqaritm, so’ngra uning dasturi tuziladi. Dastur tuzishda asosiy vaqt va kuch uning algoritmini shakillantirishga qaratiladi. Hozirgi kunda Windows muhitida ishlovchi Delphi dasturiy vositasida murakkab professional dasturlar ishlab chiqilmoqda. Delphi dasturlash vositasining yaratilishi esa nafaqat professional dasturchilar, balki oddiy dastur tuzuvchilar uchun ham keng yo’l ochib berildi. Ushbu dasturimizda savdo do’konlarida mavjud bo’lgan qurilish mahsulotlarini ro’yxatlarini shakillantiramiz, so’ngra mahsulotlar turlariga qarab guruhlariga ajratiladi. Dasturiy vositaning qulayligi shundaki xaridor tamonidan xarid qilinadigan maxsulotlar Dastur ilovasidan tanlanib, miqdori va narxlari kiritiladi so’ngra hisob kitob ishlari amalga oshiriladi. Bu dasturiy ilovadan ixtiyoriy foydalanuvchi bemalol fodalana oladi.

Dastur tuzilishi quydagi ko’rinishda bo’ladi:

Form1ning caption xossasidan uning nomini beramiz va *Form1* ga Delphi dasturlash tilining bir nechta komponentalarini joylashtiramiz: Ushbu dasturimizda 2 ta *RadioGroup*, 1ta *Label*, 21 ta *Edit*,4 ta *BitBtn*, 10 ta *CheckBox* lardan foydalanamiz.

So’ngra har bir komponentalarning xossalariidan foydalanib, ularning momini va parametrlarini o’zgartirib chiqamiz.

Dastur oynasi tuzilishi

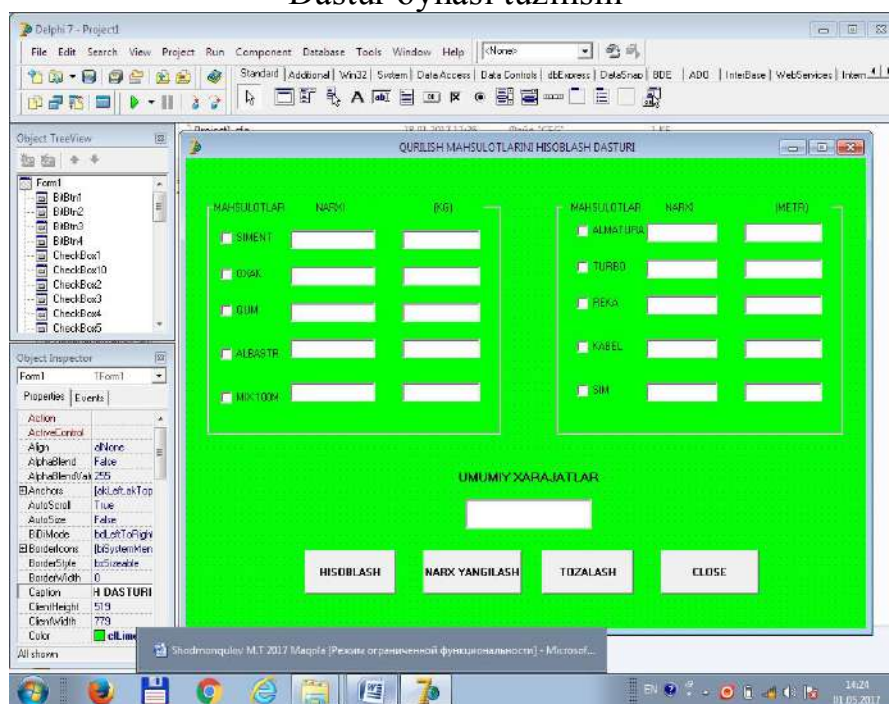

Dasturning ishchi fayli

MAHSULOTLAR	NARXI	(KG)
<input checked="" type="checkbox"/> SIMENT	450	1000
<input checked="" type="checkbox"/> D'XAK	235	2200
<input type="checkbox"/> QUM		
<input type="checkbox"/> ALBASTR		
<input type="checkbox"/> MK-100M		

MAHSULOTLAR	NARXI	(METR)
<input checked="" type="checkbox"/> ALMATIURA	3200	250
<input type="checkbox"/> TURBB		
<input type="checkbox"/> PEKA		
<input type="checkbox"/> KABEL		
<input type="checkbox"/> SIM		

UMUMIY XARAJATLAR
1767000

HISOBLASH NARX YANGILASH TOZALASH CLOSE

Yuqoridagi ilovalarga asoslanib bosqichlar amalga oshirilsa ko'zlangan natijaning optimal yechimini olishimiz mumkin.

Adabiyotlar:

1. А.Файсман. Профессиональное программирование на Турбо Паскале. 1992.
2. М.Б.Култин. Программирование в Турбо Паскале и Делпхи, Санкт – Петербурге, 2002.
3. С.Р.Кодзуба, В.И.Оромов. Делпхи 6/7.База данных и приложения. М – Санкт – Петербурге – Киев, 2002.
4. WWW.Google.com
5. WWW.Ziyonet.uz
6. WWW.Intuit.ru

Mulkni baholashning tamoyillari va baholash jarayoni

*Ismailov N.I. assistent, SamDAQI,
Hamdamov B.N., 401 KME va UB*

Baholash tushunchasi keng qamrovli tushuncha bo'lib, mulkni, ya'ni bino va inshootlarni, mashina va uskunalarni, transport vositalarini va qolaversa, insonning salohiyatidan tortib, yer yuzidagi barcha – jamiki narsalarga baho berishdan iboratdir.

Turli toifadagi mulklarni (ko'chmas va ko'char) ma'lum bir maqsad uchun (sotish, garovga qo'yish, ijaraga berish va shu kabilar) baholashning ilmiy-uslubiy va amaliy asoslari chet el tadqiqotchilari ishlarida keng yoritilgan. Mulk qiymatini baholash asosida takror ishlab chiqarish harajatlari va undan foydalanishdan olinadigan daromadlarning bahosi yotadi. Mulk ob'ekti narxlarining dinamikasi talab va taklifning o'zaro nisbati va shu kabi boshqa bozor iqtisodiyoti qonunlari ta'siri ostida shakllanadi. Har bir mulk o'z egasiga foydalanishidan ma'lum daromad keltiradi. Turli toifadagi mulk qiymatini aniqlash baholanayotgan ob'ektning o'ziga xos xususiyatlarining ko'pligi, shu bilan birga mulkni baholashga ta'sir ko'rsatuvchi omillar bilan belgilanadigan g'oyat murakkab va ko'p mehnat talab qiluvchi jarayon hisoblanadi.

Baholash faoliyatida "qiymat", "narx" va shu kabi tushunchalar asosiy hisoblanadi. Qiymat - bu haridor qandaydir buyum yoki ob'ektga almashish uchun tayyor turgan pul yoxud pul ekvivalenti yoki bu gipotetik haridor baholanadigan qiymatga qancha to'lash uchun tayyor bo'lishining o'lchovi. Narx esa - bu avvalgi bitimlarda shunga o'xshash ob'ektlarni harid qilish uchun qancha sarflanganligini aks ettiruvchi tarixiy fakt. "Narx" atamasi, shuningdek, sotuvchi so'raydigan narxni belgilashda ham ishlatiladi. Avvalgi bitimlar narxlari va sotuvchining narxlari baholash sanasidagi qiymatning asoslangan o'lchamini namoyon etishi shart emas. Harajatlar - baholanayotgan mulkka o'xshash mulk ob'ektini yaratish uchun zarur bo'lgan chiqimlar o'lchovi hisoblanadi.

Mulkning "Bozor qiymati" tushunchasi ko'chmas mulk sohasida tez-tez ishlatiladi. Biroq shuni nazarda tutish lozimki, ko'chmas mulkning bozor qiymati muayyan holatda foydalaniladigan ta'rifga qarab turli ma'noga ega bo'lishi mumkin.

Bozor iqtisodiyoti sharoitida ashyoviy va boshqa huquqlarning bozor qiymatini aniqlash mulkiy va nomulkiy munosabatlarni tartibga solish mexanizmining muhim tarkibiy qismi sifatida ishtirok etadi.

Narxlar sotuvchi narxi, iste'molchi narxi va realizatsiya narxlariga bo'linadi.

Sotuvchi narxi – bu sotuvchining, bitimni amalga oshirish orqali, oladigan pul mablag'i.

Iste'molchi narxi – bu istehmolchining uyni sotib olishga qilgan barcha harajatlarning umumiy yig'indisi.

Realizatsiya narxi – bu istehmolchining sotuvchiga uy uchun to'lagan pul miqdori.

Bu narxlar vositachilar xizmati uchun to'lovlar va bitimni chizmaylashtirish harajatlari miqdoriga farqlanadi. Vositachi mulkni sotuvchisida va iste'molchisida bir xilda bo'lishi ham, bo'lmasligi ham mumkin. Bitim sug'urtalanishi yoki sug'urtalanmasligi, uni chizmaylashtirish harajatlari bitim ishtirokchilari o'rtasida turlicha taqsimlanishi va bu harajatlar bitimlarda bir-biridan sezilarli darajada farqlanishi mumkin. Shuning uchun realizatsiya narxi uyni o'zicha tavsiflaydi, istehmolchi va sotuvchi narxlari esa bitim shartlariga bog'liq bo'ladi. Odatda, agar sotuvchining vositachisi bo'lsa, uning xizmat haqi realizatsiya narxidan olinadi va sotuvchining narxini kamaytiradi. Va aksincha, iste'molchi tomonidan o'z vositachisi (agar u bo'lsa) xizmatlariga haq to'lashi istehmolchining narxini realizatsiya narxiga nisbatan oshiradi. Analogik tarzda bitimni chizmaylashtirish to'lovlari bu narxlarga ta'sir qiladi. Shunday qilib, sotuvchining narxi va istehmolchining narxi sezilarli darajada (15% gacha va undan yuqori) farq qilishi mumkin. Ammo realizatsiya narxi oldi-sotdi mexanizmining aniq xususiyatlari va bitimni chizmaylashtirishga minimal darajada bog'liq bo'ladi va mulkning o'ziga xos xususiyatlariga muvofiq belgilanadi.

Baholash jarayonining nazariy asosi bo'lib, baholash tamoyillarining tizimi hisoblanadi. Jahon amaliyotida baholash tamoyillarining to'rtta guruxi ajratiladi:

mulkdorning tasavvurlariga asoslangan;

mulkni ekspluatatsiya qilish bilan bog'liq bo'lgan;

bozor muhitining harakatidan kelib chiqadigan;

eng yaxshi va eng samarali foydalanish bilan bog'lik tamoyillarga asoslanadi.

Mulkchilikning har qanday ob’ekti qiymatini baholash tamoyillari birinchi guruxining asosiy mezoni bo‘lib, uning foydaliligi hisoblanadi. Mol-mulk agar real yoki potensial mulkdorga foydali bo‘lsa, u qiymatga ega bo‘ladi. Foydalilik har bir istehmolchi uchun individual bo‘lgani holda vaqt va qiymatda sifat va miqdor jihatdan aniqlangan. Biroq bozor iqtisodiyotida mulkdor uchun obektiing umumiy foydaliligi sifatida uning daromad keltirish qobiliyatini ko‘rsatish mumkin. Foydalilik qanchalik katta bo‘lsa, baholash qiymati shunchalik yuqori bo‘ladi.

Foydalilik tamoyili shundan iboratki, mulk mulkdorning ehtiyojini qondirishga qanchalik ko‘p qodir (ishlatish davomiyligi) bo‘lsa, uning qiymati shunchalik yuqori bo‘ladi.

Haridor har doim ham bir xildagi mol-mulk bilan chegaralanmaydi. Shuning uchun mulk qiymatini baholashning yana bir metodologik tamoyilini ajratish mumkin - bu o‘rin bosish tamoyili. U quyidagi tarzda aniqlanadi: ko‘chmas mulkning eng yuqori qiymati xuddi shunday foyda beradigan boshqa mulk harid qilinishi mumkin bo‘lgan eng kam narx bilan aniqlanadi.

Foydalilik tamoyilidan baholashning yana bir tamoyili kelib chiqadi - kutish yoki oldindan ko‘rish tamoyili.

Baholash tamoyillarining ikkinchi guruxi mulkdan foydalanish bilan shartlangan va ishlab chiqaruvchilarning tasavvurlariga bog‘liq.

Хизмат кўрсатиш соҳасини янада ривожлантиришнинг асосий вазифалари

катта ўқитувчи Суюнова Н.А., ассистентлар Жуманов Ш., Эгамов Р., Мирзаев З.-СамДАҚИ, ” Қурилишда менежмент ” кафедраси

Хизмат кўрсатиш соҳаси иқтисодиётимизни барқарор ривожлантиришнинг энг муҳим манбаи ва омили ҳисобланади. Жаҳон тажрибаси бугун айнан ушбу соҳа ялпи ички маҳсулотни шакллантириш, аҳоли бандлигини таъминлаш, одамларнинг фаровонлигини оширишда етакчи ўрин тутишини кўрсатмоқда.

Иқтисодий ислохотларни чуқурлаштириш ва иқтисодиётни модернизациялаш шароитида кутилаётган муҳим мақсадлардан бири – аҳоли моддий фаровонлигини оширишдир. “Аҳолининг моддий фаровонлиги мураккаб ва серқирра кўрсаткич бўлиб, у бир неча шарт-шароит ва омилларга, жумладан, аҳоли пул даромадларининг ошишига ва хизмат кўрсатиш тармоқларининг хизмат турлари ва сифатига ҳам боғлиқ.

Дарҳақиқат, иқтисодий фаолиятнинг бугунги қиёфасини хизматлар кўрсатиш тизимисиз тасаввур қилиб бўлмайди. Бу борада хизматлар таркиби ҳам тубдан ўзгариб бораётганини таъкидлаш жоиз. Мобиль алоқа, юқори тезликда ишлайдиган интернет, кабелли телевизион алоқа, масофавий банк хизматлари, қишлоқ хўжалиги техникаси, автомобиллар ва технологик ускуналарни таъмирлаш ва уларга хизмат кўрсатиш каби замонавий юқори технологиялар асосидаги хизмат турлари аҳоли ўртасида тобора оммалашиб бормоқда.

Юқори технологияларга асосланган хизматлар орасида кейинги йилларда алоқа ва ахборотлаштириш хизматлари бошқа соҳаларга нисбатан жадал ривожланаётганини алоҳида таъкидлаш жоиз. Ушбу хизматлар ҳажми сўнгги беш йилда 3,3 баробар, ўтган йили эса 24,5 фоизга ўсди.

Иқтисодиётимиз ва жамиятимиз ҳаётида ахборот-коммуникация технологияларининг алоҳида ва муҳим ўрин тутишини ҳисобга олиб, 2013 йилда 2013-2020 йилларда Ўзбекистон Республикасининг Миллий ахборот-коммуникация тизимини ривожлантириш комплекс дастури қабул қилинди. Ушбу дастур доирасида амалга оширилаётган лойиҳалар 2016 йилда мамлакатимизда барча автомат телефон станцияларини рақамли тизимга ўтказишни яқунлаш арафасида турибди.учун замин яратди. Бу эса халқаро ахборот тармоқларидан фойдаланиш тезлигини сезиларли даражада ошириш имконини берди.

Вилоятларда туризм, экскурсия, меҳмонхона, реклама, маркетинг, консалтинг хизматлари, халқ ҳунармандчилиги ва бадиий санъатига асосланган ижтимоий-маданий хизматлар сервис сектори бозорида ҳозирча ўз муносиб ўрнини топа олган дейиш қийин.

Ўтган йили 500 дан ортиқ янги базавий мобиль алоқа станциялари ўрнатилиши ҳисобидан алоқанинг ушбу замонавий, юқори технологияларга асосланган тизими абонентлари сони қарийб 20 миллион кишини ташкил этди, уларга кўрсатилаётган хизматлар ҳажми қарийб 26 фоизга кўпайди.

Айни пайтда қишлоқ жойларда хизматлар соҳаси ҳали-бери етарлича ривожланмаганини ҳам айтиш жоиз. Қишлоқда аҳоли жон бошига тўғри келадиган хизматлар кўрсатиш ҳажми шаҳардагидан ҳали-ҳамон сезиларли даражада ортда қолмоқда. Айни пайтда қишлоқ жойларда алоқа хизмати, банк-молия ва коммунал хизматлар соҳасини ривожлантириш учун катта салоҳият мавжуд

Аҳолига кўрсатилаётган маиший хизматлар таркибида замонавий хизмат турлари устувор равишда ривожланмоқда. Маиший хизматларнинг умумий ҳажмида енгил автомобилларни таъмирлаш ва техникавий созлигини аниқлаш хизмати улуши 14,1% ни, мураккаб турдаги техникавий жиҳозларни таъмирлаш 10,6% ни, яқка тартибдаги уй-жойларни қуриш, уларни ва кўп қаватли турар жойларни таъмирлаш хизматлари 12% ни, аҳоли юкларини ташиш транспорт хизмати 12,4% ни, сартарошхона хизматлари 5,6% ни ташкил этади.

Шу билан бирга, айни пайтда мазкур тармоқни ривожлантиришда мавжуд имкониятларидан ҳали тўлиқ фойдаланилмаётганлигини таъкидлаш лозим.

Бундан ташқари янги хизмат турлари, жумладан, тадбиркорликни ривожлантириш учун қулай муҳит яратишда зарур бўлган молиявий, лизинг, консалтинг, юридик ва бошқа хизматлар етарли даражада ривожланмаяпти. Туристик хизмат кўрсатиш соҳасида беқиёс имкониятлар мавжуд бўлишига қарамай ушбу соҳа ўта секин ривожланмоқда. Бунга ҳудудлар бўйича туристик хизматларни кўрсатувчи тизимнинг яратилмаганлиги, ички туризм рекламалари ривожланмаганлиги, республика ичидаги туристик йўналишлар (маршрутлар) аҳолига маълум эмаслиги тўсқинлик қилмоқда.

Президент қарорида берилган катта имтиёзлар, жумладан Болалар спорт иншоотларида кўрсатиладиган пуллик спорт хизматлари даромадидан олинадиган солиқ ва якка тартибдаги солиқ тўловларидан 3 йилгача озод қилинганлигига қарамай, қишлоқларда ушбу хизмат тури хали яхши ривожланмаяпти. Охирги йилида Республикада 203 та янги қурилган ва таъмирланган Болалар спорт комплексларининг 75% қишлоқ жойларда фойдаланишга топширилганлигига қарамай, уларда кўрсатилган хизматлар ҳажми қисқариб бормокда.

Шу сабабли ҳукуматимиз томонидан хизмат кўрсатиш ва сервис соҳасини ривожлантиришни тўғрисида қабул қилинган қарорда хизматлар ҳажмининг ўсиш даражасини юқори кўрсаткичларда белгилаб берилди. 2016 йилда куплаб янги маиший хизмат кўрсатиш корхоналари ташкил этилиши мўлжалланган. Ушбу шаҳобчаларнинг асосий қисми қишлоқ жойларда ташкил этилади. Ташкил этилиши мўлжалланган шаҳобчаларда ҳар йили 200 мингдан ортиқ янги иш жойлари ташкил этилиши кўзда тутилган.

Хизмат кўрсатиш соҳасини ривожлантириш бўйича ҳудудий дастурларни тубдан қайта кўриб чиқиш ва қишлоқ жойларда уларни аҳоли, айниқса, ёшлар бандлигининг, қишлоқда ҳаёт даражасини оширишнинг муҳим омили сифатида жадал ривожлантиришга доир қўшимча чора-тадбирлар кўриш зарур.

Бу борадаги энг асосий вазифа вазиятга тадбиркор нуқтаи назаридан қараш, яъни унга ўз ишини ривожлантириш учун нима тўсқинлик қилаётгани ва давлат томонидан қандай ёрдам кераклигини аниқлаш лозим. Хусусий секторга қишлоқ жойларда кўрсатилаётган хизматлар турларини кенгайтириш учун зарур шарт-шароитларни яратишга ҳам алоҳида аҳамият бериш даркор.

Хулоса сифатида айтиш мумкин, хизмат кўрсатиш соҳасини ривожлантириш катта суръатлар билан амалга оширилмокда.

Перспективы развития сферы услуг в Республике Узбекистан

*Доцент Суюнов А.С., Назаров М.,
Эгамов Р.М., Мирзаев З.А., Суюнов Б.А-СамГАСИ*

Стремительное развитие сферы услуг сегодня является неизменным условием успешного завершения структурной перестройки экономики.

Анализ внутрисистемных тенденций развития сферы услуг показывает, что в сфере услуг произошли кардинальные структурные и качественные преобразования:

■ круг предоставляемых услуг значительно расширился (от трех основных видов торговых, транспортных и бытовых услуг в начале 20-го века до более нескольких сотни видов услуг в настоящее время, что подтверждается Действующей классификацией услуг);

■ наблюдаются качественные изменения, вызванные влиянием научно-технического прогресса, и особенно информационно-коммуникационными технологиями и Интернетом (передача компьютерных, информационных,

телекоммуникационных, образовательных и других видов услуг на любое расстояние, новые возможности рекламной деятельности и др.);

- возросла зависимость воспроизводственного процесса от развития сферы услуг, резко повысилась роль науки, образования, здравоохранения и культуры;

- произошла глобализация услуг (увеличился экспорт и импорт услуг);

- конкурентоспособность экономики все больше стала зависеть от развития услуг телекоммуникации, информационных, компьютерных, финансовых и других видов услуг.

Производство услуг включает услуги транспорта, связи, торговли и общественного питания, материально-технического снабжения, жилищного и коммунального хозяйства, культуры, здравоохранения, образования, связи, банков и др.

Анализ развития сферы услуг в Республике Узбекистан показал, что по итогам 2016 года объемы оказанных рыночных услуг возросли на 12,5 процента, а их доля в структуре ВВП увеличилась более 50 процентов. В этой сфере в настоящее время трудится свыше 50 процентов занятых в экономике. На эту сферу приходится более трети ежегодно создаваемых новых рабочих мест, прежде всего для молодых специалистов, заканчивающих профессиональные колледжи. Хотел бы отметить, что кардинально меняется сама структура предоставляемых услуг. Все большую популярность среди населения получают современные высокотехнологичные виды услуг, такие, как услуги мобильной связи, высокоскоростного интернета, телевизионной кабельной связи, дистанционные банковские услуги, услуги по обслуживанию и ремонту сельскохозяйственной и автомобильной техники, технологического оборудования.

Предусматривается ускоренное развитие консалтинговых услуг: разработка стратегий развития организаций, оптимизация структуры управления, подготовка бизнес-планов, разработка инвестиционных проектов, информационный и инжиниринговый консалтинг, маркетинговые исследования. Важное значение придается расширению экологических услуг и экологического аудита.

Перспективными для экономики Узбекистана могут стать сфера туристских услуг. Анализ туристской отрасли республики показал, что с помощью широкого внедрения инноваций существует возможность обеспечить туризму стабильное существование на мировом рынке туристских услуг. Для этих целей в туристской отрасли необходимо развивать следующие инновационные направления: расширение культурной базы наследия и формирование ее новой интерпретации; использование современных информационных систем, связанных с мировыми туристскими информационными системами; создание гостиничной инфраструктуры различной тематики (исторической, экологической, этнографической и др.); развитие и создание тематических парков.

В последние годы широкое развитие получили инжиниринговые, консалтинговые, лизинговые компании и оказываемые ими услуг в строительстве.

Инжиниринговая компания занимается оказанием инженерно-консультационных услуг, как правило, это обособленный вид деятельности связанный с оказанием комплекса услуг коммерческого характера по подготовке и обеспечению производства и реализации строительной продукции и стройматериалов; по обслуживанию строительства и эксплуатации введенных в действие объектов.

Консалтинг – это определенный вид деятельности специализированных компаний нацеленных на консультирование СМО и предприятий промышленности строительных материалов по всем экономическим вопросам, в т.ч. по их внешнеэкономической деятельности.

По существу это совершенно новые направления присущие рыночным отношениям в экономике. Таких компаний и оказываемых услуг в Узбекистане до 2005 г. фактически не было.

Лизинговые компании начали развиваться в Узбекистане с 1999 г. Толчком послужил Закон РУз от 14 апреля 1999 г. «О лизинге», с изменением от 13.12.2002 г., Указ Президента РУз от 28.08.2002 г. «О мерах по дальнейшему стимулированию развития лизинговой системы».

Таким образом, можно сделать вывод, что в Республики Узбекистан произошли кардинальные структурные и качественные преобразования в сфере услуг и таким образом процесс оказания услуг развивается достаточно высокими темпами.

Самарқандда туризм соҳасини изчил ривожлантириш

СамИСИ ўқитувчиси

Н. Музаффаров

Туризм – бу аниқ оммавий саёҳат туридир ва шу билан бирга саёҳатларни амалга оширадиган ва ташкил этадиган соҳадир. Туризм – бу одамларнинг бўш вақтларида ўз доимий турар жойларидан бошқа мамлакат ёки ўз мамлакатлари ичида таассурот ва дам олиш, соғлиқни тиклаш, меҳмондорчилик, билим олиш ёки касбий амалий мақсадларида саёҳат қилишлари, лекин борган жойларида пул билан рағбатлантириладиган иш билан шуғулланмайдиган соҳадир.

Мамлакат иқтисодиётининг стратегик тармоғи сифатида туризмни жадал ривожлантириш учун қулай иқтисодий ва ташкилий-ҳуқуқий шарт-шароит яратиш, ҳудудларнинг туризм салоҳиятидан янада тўлиқ ва самарали фойдаланиш, туризм тармоғини бошқаришни тубдан такомиллаштириш, миллий туризм маҳсулотларини яратиш ва уларни жаҳон бозорларида тарғибот қилиш Ўзбекистоннинг ижобий қиёфасини шакллантиришдаги муҳим омиллардан бири саналади.

Ушбу вазифаларни амалга оширишда Президентимиз Ш.Мирзиёевнинг ташаббуси билан 2016 йил 2 декабрда эълон қилинган “Ўзбекистон

Республикасининг туризм соҳасини жадал ривожлантиришни таъминлаш чоратадбирлари тўғрисида”ги Фармонига асосан Ўзбекистон Республикаси Туризмни ривожлантириш давлат кўмитаси ташкил этилиши мазкур соҳадаги ислохотларни янада янги босқичга кўтарди.

Таъкидлаш жоизки, Фармон билан туризм соҳасидаги давлат сиёсатининг мақсадли вазифалари ва устувор йўналишлари белгиланиб, туризм соҳасидаги ваколатли давлат органи сифатида Ўзбекистон Республикаси Туризмни ривожлантириш давлат кўмитасининг аниқ функциялари белгилаб берилди.

Ислохотларнинг мантиқий давоми сифатида давлат раҳбарининг жорий йил 14 апрель кунида Самарқандга ташрифида вилоятда амалга оширилаётган бунёдкорлик ишлари ва ижтимоий-иқтисодий ислохотлар билан танишиш билан бирга вилоятнинг улкан сайёҳлик салоҳиятидан фойдаланиш масалаларига алоҳида эътибор қаратиши муҳим аҳамият касб этди.

Маълумки, туризм Самарқанд вилояти иқтисодиётининг асосий йўналишларидан бири ҳисобланади. Бу борада вилоятда туристик ресурслардан оқилона фойдаланиш, кўрсатилаётган хизмат турларини кўпайтириш ва сифатини замон талабларига мослаштириш борасида тизимли ишлар амалга оширилмоқда. Мамлакатимизда яратилган имконият ва имтиёзлар туфайли бугунги кунда Самарқандда юздан ортиқ меҳмонхона ва 80 дан ортиқ сайёҳлик фирмаси фаолият кўрсатмоқда.

Туризм соҳасининг янада тезкор ривожланиши, унинг иқтисодиётдаги улушини кўпайтириш, туристик хизматлар сифатини оширилишини таъминлаш “2017-2021 йилларда Ўзбекистон Республикасини ривожлантиришнинг бешта устувор йўналиши бўйича Ҳаракатлар стратегияси”да ҳам устувор вазифалардан бири этиб белгиланган.

Самарқандда туризмни ташкил этиш ва ривожлантиришда кўплаб табиий, ижтимоий-иқтисодий ва сиёсий омиллар муҳим ўрин тутди. Шу нуқтаи назардан халқаро туризмни ривожлантириш учун замонавий аэропорт, йўллар, савдо шаҳобчалари, маданий дам олиш уйлари, шаҳар ёдгорликларининг яхши сақланганлиги аҳамиятлидир. Бундан ташқари, туризм билан боғлиқ иқтисодиётнинг қишлоқ хўжалиги ҳамда саноат тармоқлари, хусусан озиқ-овқат тўқимачилик ва бошқалар ҳам бу соҳани ривожлантиришга ўз таъсирини кўрсатади. Айни пайтда сайёҳ учун нафақат тарихий, архитектура обидалари, қолаверса табиий, диний, этнографик ва бошқалар ҳам зарурдир. Шундан келиб чиққан ҳолда, туризмни ташкил этиш ва ривожлантиришга қатор омиллар таъсирини аниқлаш мумкин. Туризмни ташкил этиш, туристик маршрутлар, экскурсиялар уюштириш аввало қулай табиий шароитнинг мавжудлигини талаб қилади. Чунки ўзига хос рельеф, иқлим ва турли-туман экзотик ландшафт манзаралари кишиларни ўзига тартади. Самарқанд вилояти табиий ва иқлимий шароити республиканинг бошқа вилоятларига нисбатан анча қулай бўлганлиги сабабли ўлкада қадимдан аҳоли манзилгоҳлари вужудга келган, маҳаллий халқ деҳқончилиги ва хунармандчилиги каби соҳалар билан шуғулланган. Самарқанд дунё цивилизацияси ўчоқларидан бири сифатида, дунёвий ва диний билимлар, манавият-маърифат ва маданият маркази бўлиши билан биргаликда, ўзининг

соф ҳавоси, иқлими ва гўзал табиати билан ажралиб туради. Вилоятимизда қадимий ёдгорликлардан ташқари минг йиллик тарихни эслатувчи дарахтлар ҳам бисёрдир. Шу боис, улардан туризм нуқтаи назаридан оқилона фойдаланиш мақсадга мувофиқдир. Бунинг учун минтақа «яшил бойлиги»ни географик жиҳатдан ўрганиш муҳим аҳамиятга эга.

Ҳозирги пайтда шаҳар худудида, айниқса, Университет ҳиёбони ҳамда шаҳарнинг эски қисмидаги маҳаллалар, чойхоналардаги юзлаб турли хил қадимий чинорлар, қайрағоч ва тут дарахтлари, ўсимлик дунёсига қизиқувчи кўплаб сайёҳларни жалб этиши мумкин.

Айни пайтда Самарқандга келган хорижий ва маҳаллий сайёҳлар деҳқон бозорларини кўришни ҳамда бирор маҳсулот харид қилишни жуда исташади. Шунинг учун уларнинг талабларини ўрганиш, шарқ бозорларидаги қишлоқ хўжалик маҳсулотларини сифат жиҳатдан юқори бўлишини таъминлаш муҳим аҳамият касб этади. Маълумки, Самарқанд вилояти, республикаимизда ялпи саноат маҳсулотлари ишлаб чиқариш бўйича олдинги ўринларда туради. Ҳозирги кунда вилоятда фаолият кўрсатаётган асосий саноат корхоналари 140 дан ортиқ бўлиб, жами саноатда 60 мингдан ортиқ киши банд. Минтақа саноат тармоқлари жумласига кимё саноати, машинасозлик ва метални қайта ишлаш, қоғоз-целлюлоза, қурилиш материаллари саноати, чинни ва шиша буюмлари, енгил, озик-овқат ҳамда бошқаларни киритиш мумкин. Умуман олганда, вилоят саноати, ўз навбатида, минтақада маҳаллий ва халқаро туризм имкониятларини янада оширади. Айниқса, сайёҳлар учун совғабоп буюмлар ишлаб чиқариш кенгаймоқда. Масалан, Афғон-Бухоро-Самарқанд қўшма корхонасида гилам ва гилам маҳсулотлари асосан сайёҳлар учун ишлаб чиқарилмоқда. Самарқанд-Прага қўшма корхонасининг бежирим идишларига чанқоқбости минерал ичимликлари эса мавсумий сайёҳликда (айниқса, ёз ойларида) муҳим аҳамиятга эгадир.

Маълумки, халқаро туризмнинг бир тури сифатида диний туризм йил сайин ўсиб бораётган соҳалардан биридир. Кишилар муқаддас қадамжоларни, жумладан, қабристонлар, масжидлар ва мадрасаларни азиз маскан сифатида эъзозлашган. Шу сабабли диний туризм қадимдан ривожланиб келган. Мусулмонлар муқаддас қадамжо сифатида Саудия Арабистондаги Макка ва Мадина шаҳарларини, христианлар Ватикан, Иерусалим (Қуддус) ва бошқа шаҳарларни зиёрат этишади. Ҳозирги пайтда ислом дунёси вакилларида 1,5-2 млн. киши ҳаж сафарида иштирок этмоқда. Самарқандни азиз, муқаддас, авлиёлар ва буюк инсонлар абадий қўним топган жой сифатида эъзозлашади. Халқимиз улуғ дин уламолари, буюк кишилар, авлиёлар қабристонларини зиёрат этиш, ўтганлар руҳини шод этиш мақсадида Самарқанд шаҳри ва унинг туманларидаги зиёратгоҳларга ташриф буюришади ва катта маънавий энергия, озуқа олишади. Бинобарин, Самарқандда диний туризмни ривожлантириш учун Шохи Зинда, Хазрати Хизр, Рухобод, Амир Темур, Имом Бухорий, Мотрудий, Хазрати Довуд, Чорчинор ва бошқа кўплаб зиёратгоҳ қадамжойлар мавжуд бўлиб, улар сайёҳликни юксалтиришга катта имконият яратади.

Хулоса қилиб айтганда, кишилар саёҳат давомида бошқа минтақалар, давлатлар, шаҳарлар, тарихий обидалар, архитектура ёдгорликлари, гўзал табиати билан биргаликда ўша жойда яшайдиган аҳолининг турмуш тарзини, урф-одат ва анъаналарини кўришни, яъни этнографик туризмни ҳам жуда иштади. Бинобарин, саёҳат инсон тафаккурини кенгайтириб, дунёни теран англашга, бошқа халқларни билишга, ўрганишга хизмат қилади, сиёсий жиҳатдан кишиларни бир-бирига яқинлаштиради. Бу ўз навбатида, давлатлар ўртасидаги иқтисодий ҳамда маданий алоқаларни ривожлантиришда муҳим омилдир.

Иншоотлар зилзилабардошлиги назариясининг ривожланиши тарихи

асс. Н.Сайымбетова, асс. Д.Бердаков талаба Н.Досымбетов

Бердак номидаги ҚДУ

Амалиётда зилзилабардошлик назариясининг иккита асосий босқичидан фойдаланадилар. Улар статик ва динамик назариялардир. Статик назариянинг асосчиси япониялик олим Ф.Омори ҳисобланади. У иншоотни грунтга қаттиқ бириктирилган ва деформацияланмайдиган абсалют қаттиқ жисм деб қабул қилади. Қандайдир бир $y_0(t)$ қонун асосида ер горизонтал силжиганда, текшириляётган иншоот ҳам шу қонун бўйича кўчади, бироқ у айланма ҳаракатда бўлмайди деб ҳисоблайди. Натижада иншоотнинг ҳар қандай нуқтасини тезланиши грунт тезланишига тенг деб қабул қилинади. Агарда грунт тезланишининг максимал қиймати $\ddot{y}_{0\max}$ бўлса, вазни Q бўлган иншоотнинг хоҳлаган нуқтасидан юзага келган максимал инерция кучи S қуйидаги формула билан аниқлаганмиз:

$$S = \frac{\ddot{y}_{0\max}}{g} Q = K_c Q \quad (1)$$

бу ерда, K_c - сейсмик коэффициент, $g=9,81$ м/с² (оғирлик кучининг тезланиши).

Бу назарияда максимал инерция кучини аниқлаш учун тезланиш ҳисобланса етарли бўлади. Грунтнинг тезланиши оғирлик кучининг тезланиши каби иншоотга доим таъсир этиб туради, яъни сейсмик кучлар ушбу иншоотга статик таъсир этиб туради деб фараз қилинади. Ушбу назариянинг номи ҳам ана шу ҳолатдан келиб чиққанлини яхши биламиз.

Статик назария етарлича бикр бўлган иншоотлар учунгина кутиладиган натижаларни бериши мумкин. 1957 йилгача бажарилган ҳисоблашлар ана шу назарияга асосланган эди. Зилзилабардошликнинг кейинги ривожини Н.Мононобе номи билан боғлиқ бўлиб, у иншоотлар деформацияланмайди деган гипотезадан воз кечиб, уларнинг эластик хоссаларини ҳисобга олувчи назарияни – динамик назарияни таклиф этган.

Ҳисоблашларда иншоотларнинг моделини бир нуқтага йиғилган массани таянч билан бикрлиги K бўлган эластик стержен (боғлама) орқали бириктирилган система деб қабул қилган. Системанинг тебранишини

диссипация энергиси ҳисобга олинмаган стержен асоси ҳаракати қонуни билан ифодалайди:

$$m\ddot{y}(t) - Ky(t) = -m\dot{y}_0(t) \quad (2)$$

бу ерда, $y(t)$ -асосга нисбатан қўйилган масса нуқтасининг қўчиши.

Системага таъсир этувчи сейсмик куч қуйидаги формула билан аниқланиши мумкин:

$$S(t) = m[\ddot{y}_0(t) + \dot{y}(t)] = -Ky(t) \quad (3)$$

Ушбу формулани ҳисоблашда грунтнинг тебранишини гармоник қонуният асосида содир бўлади деб қабул қилинган ва иншоотларнинг фақат мажбурий тебраниши ҳисобга олинган. Шу йўл билан иншоотга таъсир этувчи сейсмик кучларнинг энг катта қийматини аниқлаш формуласи топилган:

$$S = \beta_1 K_c Q$$

бу ерда, $Q = mg$ - иншоотнинг вазни; $K_c = \frac{\ddot{y}_{0\max}}{g}$ - сейсмик коэффициент;

β_1 - динамик коэффициент; $\beta_1 = 1 / [1 - (T^2 / T_0^2)]$, $T = 2\pi\sqrt{m/K}$ - иншоотнинг хусусий тебранишлари даври.

Ушбу динамик назария бўйича максимал сейсмик кучларнинг қиймати нафақат иншоотлар асоси бўлган грунтнинг силкинишига (статик назария) , балким шунингдек, унинг динамик характеристикаларига ҳам боғлиқ бўлади. Динамик назария асосида сейсмик кучлар қийматини минимумга олиб келувчи иншоотларнинг конструктив схемаларини аниқлаш масаласини ўрганиш мумкин.

Бикр иншоотлар учун ($T \ll T_0$) β_1 коэффициенти деярли 1 га тенг бўлади. Агар хусусий тебранишлар даври T нинг қиймати ташқи таъсирлар даврига яқин бўлса, унда юқоридаги динамик коэффициентларнинг қиймати 1 дан анча фарқ қилади. T нинг қиймати T_1 га яқинлашганда динамик коэффициентнинг қиймати ниҳоятда катталашиб кетади, демак, бундай натижа ушбу динамик назариянинг камчилиги ҳисобланади. Грунда ҳосил бўлган тебранишларнинг сўниш характерга эга эканлиги, иншоотлар тебранаётганда диссипация энергияси таъсирида ҳам бўлишлиги , зилзилалар вақтидаги хусусий тебранишларнинг содир бўлишлиги ва уларнинг мажбурий тебранишлар билан йиғилиб биргаликда катастрофик таъсир кўрсатишлари сингари факторлар ҳам бу назариянинг камчиликлари ҳисобланади.

Бундан фарқли ўларок, К.С.Завриевнинг ишларида мажбурий тебранишлар билан бир қаторда грунтли асослар ҳаракати таъсиридан ҳосил бўлган иншоотларнинг хусусий тебранишларини ҳам ҳисобга олувчи сейсмик кучларни аниқлаш йўллари ишлаб чиқилган. Зилзила содир бўлишининг дастлабки пайтида тезланиш максимал қийматга , тезлик эса деярли мавжуд

эмас (O га тенг) деб қабул қилинган ва грунтларнинг гармоник тебраниши куйидагича ифодаланган:

$$y = b \cos(2\pi / T_0)t \quad (4)$$

бу ерда, b - грунтнинг тебраниш амплитудаси.

Ушбу назария сейсмик кучларни аниқлаш учун куйида келтирилган формулани тавсия этилган:

$$S = \beta_2 K_c Q \quad (5)$$

бу ерда, β_2 - динамик коэффициент, у куйидагича аниқланади:

$$\beta_2 = 2 / [1 - (T^2 / T_0^2)] \quad (6)$$

Бикр иншоотлар учун, $T \rightarrow 0$ бўлганда

$$S = 2K_c Q \quad (7)$$

Юқоридаги барча назарияларда асослар грунтларининг тебраниш характери гармоник қонуниятга эга деб ҳисобланган. Бироқ, ҳақиқатда уларнинг тебраниши жуда мураккаб характерга эга бўлиб, аналитик йўллар билан ифодаланиши ўта қийин масаладир. Шунинг учун зилзиланинг асбобларда аниқланган акселерограмма ёзувларига тўғри келадиган сейсмик кучларини аниқлаш муаммоси пайдо бўлади.

$y(0) = \dot{y}(0) = 0$ бошланғич шартлар билан 2-тенгламани ечиш сейсмик кучларни $S(t)$ грунт тезланишининг функцияси $\ddot{y}_0(t)$ тарзида ифодалаш имкониятини берган:

$$S(t) = m\omega \int_0^t d\tau \ddot{y}_0(\tau) \sin \omega(t - \tau) \quad (8)$$

бу ерда, $\omega = \sqrt{K/m} = 2\pi / T$.

Юқоридаки формуладан кўринадики, турлича хусусий тебранишлар даврига эга бўлган системаларда бир хил зилзила таъсирда турлича максимал сейсмик юклар ҳосил бўлиши мумкин. Максимал тезланишларни хусусий тебранишлар даврига боғлиқлиги тезланишлар спектри $\ddot{z}_{\max} = S_{\max} / m$ деб аталади.

1940 йилларда М.А.Био экспериментал моделда зилзиланинг динамик таъсирларини аниқлаб, унинг кучини ҳисобий характеристикаси сифатида сейсмик тезланишларнинг келтирилган спектрал эгри чизиғини қабул қилишни таклиф этган.

Г. Хаузнер, А. Назаровларнинг ишларида спектрал усул янада ривожлантирилди. Спектрал эгри чизиқларни яратишда рус олими А. Назаров

зилзила акселерограммаларидан эмас, балким иншоотларни моделлаштирувчи маятникларда ҳосил бўлувчи сейсмик кучларнинг максимал қийматини баҳоловчи сейсмометрлардан фойдаланган. Америкалик тадқиқотчи Г. Хаузнер иншоотларнинг тебранишида, уларнинг сўнишини ҳисобга олиш зарурлигини таклиф этган. Тебранувчи системада сўнишининг сейсмик кучларга катта таъсири борлигини кўрсатиб берган. Шундан кейин системаларнинг тебраниш тенгламасига сўниш характеристикаси киритилган.

Эркинлик даражаси 1 га тенг бўлган системанинг оддий ҳолатида Фойгтнинг диссипатив кучларнинг ҳаракат тезлигига пропорционаллик гипотезасидан фойдаланиб, тенгламага сўнишнинг таъсирини киритиш мумкин:

$$R_{mp} = \aleph \dot{y} \quad (9)$$

бу ерда, \aleph – қаршилиқ коэффициентини.

Бундай ҳолатда системанинг тебраниш тенгламаси қуйидаги кўринишга эга бўлади:

$$\ddot{y} + \varepsilon \dot{y} + \omega^2 y = -\ddot{y}_0(t) \quad (10)$$

бу ерда, $\varepsilon = \aleph / m$ - системанинг сўниш коэффициентини.

Юқоридаги тенгламани қуйидаги бошланғич шартлар билан ҳисоблаш сейсмик кучлар қийматининг грунт тезланишидан боғлиқлигини кўрсатувчи формулани берган:

$$S(t) = m\ddot{z}(t) = m\omega \int_0^t d\tau \ddot{y}_0(t) e^{-\varepsilon(t-\tau)/2} \sin \omega(t-\tau) \quad (11)$$

Бу формула билан турли сўниш коэффициентига эга бўлган спектрлар тезланишини аниқлаш мумкин.

Сўниш кучини ҳисобга олишда Сорокин гипотезаси ҳам қўлланилган. Бу гипотезага биноан диссипатив кучлар- $R_{тр}$ тезликдан эмас, балким деформация- u га боғлиқ бўлиб, деформацияга нисбатан фаза бўйича силжиган.

Иншоотларни сейсмик таъсирларга ҳисоблашнинг динамик усулини кейинги ривож ва амалиётидаги кенг татбиғи рус олими И.Л.Корчинскийнинг ишлари билан бевосита боғлиқдир. У сейсмик таъсирларни турли частотали сўнувчи синусоидаларнинг йиғилган тўплами билан моделлаштиришни таклиф этган. Шу асосда топилган динамик коэффициентларнинг максимал қийматлари тегишли ўзгартиришлардан сўнг меъёрий ҳужжатларга киритилган.

О числе вершин графов с заданной вершинной связностью и диаметром
 Ю.Нишанов (СамГАСИ), Эгамуродов Мансур, Мустофоев Намозали
 студенты 105 БвайИК гр.

Пусть L - обыкновенный граф с n вершинами, радиусом $r \geq 3$, диаметром d и вершинной связностью s .

Теорема 1. $n \geq s(d-1)+2$

Доказательство. Пусть x_0 и y_0 – диаметрально-противоположные вершины графа L . Рассмотрим метрическое разложение $L\{x_0\}$ ([1]):

$$X_0 = \{x_0\}, X_i = \{x \in L / \rho(x_0, x) = i\}, i = 1, 2, \dots, d.$$

Из s -связности графа L следует, что

$$\forall i \in \{1, 2, \dots, d-1\} [|X_i| \geq s], |X_d| \geq 1.$$

В таком случае,

$$n = |X_0| + \sum_{i=1}^{d-1} |X_i| + |X_d| \geq 1 + \sum_{i=1}^{d-1} |X_i| + 1 \geq 2 + s(d-1),$$

т.е. $n \geq s(d-1) + 2$.

Полученная оценка точная, в том смысле, что для любых n, d и s существует граф с n вершинами, диаметра d и вершинной связностью s , удовлетворяющие доказанную оценку.

Следствие 1. $n \geq s(r-1) + 2$.

Следствие 2. $r \leq \lfloor \frac{n-2}{s} \rfloor + 1$.

Здесь и далее через $[a]$ обозначим наибольшее целое, не превышающее a , а через $]b[$ наименьшее целое, которое не меньше, чем b .

Замечание.

Из теоремы 1 в частности следует, что оценка М. Уоткинса ([1]) $n \geq s(d+1)-2$ в общем случае неверна. Для этого достаточно посмотреть нижеследующий контрпример:

В этом примере $\rho(1,9)=3, \rho(2,6)=3, \rho(3,7)=3, \rho(4,5)=3, \rho(5,4)=3, \rho(6,8)=3, \rho(7,3)=3, \rho(8,6)=3, \rho(9,1)=3$, т.е. для каждой вершины

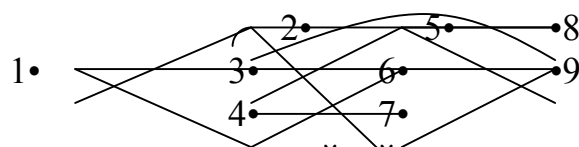

существует по крайней мере одна точка, которая находится от неё на расстоянии 3. Кроме того, после удаления любых двух вершин связность графа сохраняется. Поэтому здесь по оценке Уоткинса имеем $9 \geq 3 \cdot (3+1) - 2 = 10$ (что неверно), а по нашей же оценке $9 \geq 3 \cdot (3-1) + 2 = 8$.

Пусть $\sigma = \max_{x \in L} \sigma(x) > 2$, $\sigma(x)$ – степень вершины x , т.е. число ребер, инцидентных к вершине x .

Теорема 2. $n \leq 1 + \frac{\sigma}{\sigma-2} ((\sigma-1)^r - 1)$.

Доказательство: Рассмотрим метрическое разложение $L\{x_0\}$, где x_0 – центральная вершина:

$X_0 = \{x_0\}$, $X_i = \{x \in L / \rho(x_0, x) = i\}$, $i = 1, 2, \dots, r$.

Так как $\forall x \in L [\sigma(x) \leq \sigma]$, каждая вершина из X_k , ($k = 1, 2, \dots, r-1$) смежна не более, чем $\sigma - 1$ вершинами из X_{k+1} , а x_0 смежна не более, чем σ вершинами. Следовательно

$n = 1 + \sum_{i=1}^r |X_i| \leq 1 + \sigma + \sigma(\sigma-1) + \dots + \sigma(\sigma-1)^{r-1} = 1 + \sigma(1 + (\sigma-1) + (\sigma-1)^2 + \dots + \dots + (\sigma-1)^{r-1}) = 1 + \sigma((\sigma-1)^r - 1) / ((\sigma-1) - 1) = 1 + \frac{\sigma}{\sigma-2}((\sigma-1)^r - 1)$, что и

требовалось доказать.

Следствие 3. $r \geq \lceil \log_{\sigma-1} \frac{n\sigma-2n+2}{\sigma} \rceil$.

Корхоналар молиявий муносабатларини оқилона ташкил этишнинг аҳамияти

Илмий раҳбар: Рузибаева Н. Х. – СамИСИ ассистенти

М. Ў. Рахимов – Сам ИСИ БҲ-114 гуруҳ талабаси

Д. Р. Шукуров Сам ИСИ БҲ-114 гуруҳ талабаси

Корхоналар молиявий-хўжалик фаолиятини самарали даражаси кўп ҳолларда унинг молиявий муносабатларининг мақсадли йўналтирилганлиги билан аниқланади. Корхоналарнинг молиявий муносабатларини ташкил этишнинг асосий мақсади бу зарурий активларни сотиб олишда истеъмолни қондириш ва унинг таркибини самаралилигини таъминлаш, ундан фойдаланишни талаб этади. Ҳозирги кунда дунёнинг кўпгина мамлакатларида корхоналарни бошқаришда корпоратив бошқарувнинг янгича усулларидан фойдаланмоқда. “Жумладан, бу борада Германия, Буюк Британия ва Россия Федерациясида 2014, Японияда эса 2015 йилдан Корпоратив бошқарув кодексининг янги таҳрири қабул қилинган”¹².

Бу борада жаҳон амалиёти ҳисобга олиниб, Ўзбекистонда ҳам сўнги йилларда корхоналар хусусан акционерлик жамиятларини молиявий муносабатларини янада самарали ташкил этиш мақсадида ушбу йўналишга катта эътибор берилмоқда.

2015 йил 31 мартда биринчи Президентимизнинг «Акциядорлик жамиятлари фаолияти самарадорлигини ошириш ва корпоратив бошқарув тизимини такомиллаштириш бўйича Комиссия тузиш тўғрисида» ПҚ-2327-сонли қарори, шунингдек 2015 йил 24 апрелда "Акциядорлик жамиятларида замонавий корпоратив бошқарув услубларини жорий этиш чора-тадбирлари тўғрисида" ПФ-4720-сон Фармони қабул қилинди.” Хусусан бу фармонда “Халқаро тажрибани чуқур таҳлил қилиш ва шу асосда замонавий корпоратив бошқарув услубларини жорий этиш, ишлаб чиқариш, инвестиция, моддий-техник, молиявий ва меҳнат ресурсларидан фойдаланиш самарадорлигини

¹² <https://gkk.uz/ru/privatizatsiya/93-uz/news/novosti-komiteta>

ошириш” корпоратив бошқарув тизимини янада ривожлантиришнинг асосий йўналишларидан бири сифатида кўзда тутилган.”¹³

Корхоналар молиявий ресурсларининг иқтисодий моҳиятига асосан молиявий муносабатларни қуйидаги гуруҳларга ажратган ҳолда эътироф этиш муҳимдир, чунки:

Биринчидан, корхоналарни ташкил этишда низом жамғармасини шакллантиришдаги таъсисчилар ўртасидаги муносабатлар. Низом жамғармасини шакллантиришнинг аниқ усуллари корхона фаолият кўрсатишининг ташкилий – ҳуқуқий шаклига бевосита боғлиқдир. Бу ерда корхоналар акциядорлик жамияти, маъсулияти чекланган жамият, хусусий корхона ва бошқа мулкчилик шаклида фаолият кўрсатиши мумкин. Корхоналар низом капитали ишлаб чиқариш фондларини, моддий ва номоддий активларни шакллантиришдаги бирламчи молиявий манба бўлиб ҳисобланади;

Иккинчидан, маҳсулотларни ишлаб чиқариш ва уларни сотиш билан боғлиқ бўлган алоҳида корхоналар ўртасидаги молиявий муносабатлар. Ушбу молиявий муносабатларга хом – ашё, материаллар ва тайёр маҳсулотлар етказиб берувчи таъминотчи ҳамда сотиб олувчи корхоналар ўртасидаги, инвестиция фаолиятини олиб боришдаги қурувчи ташкилотлар ўртасидаги, юкларни етказиб бериш билан боғлиқ транспорт ташкилотлари ўртасидаги, алоқа ва божхона муассасалари ўртасидаги муносабатларни киритиш мумкин. Ушбу муносабатлар корхоналар молиясини ташкил этиш ва унинг тижорат фаолиятидаги молиявий натижасининг асоси ҳисобланади;

Учинчидан, корхоналар ва унинг ташкилий бўғинлари (филиаллар, цехлар, бригадалар, бўлимлар) ўртасидаги харажатларни молиялаштириш, фойдани айланма маблағларни сарфланиши билан боғлиқ муносабатлар. Ушбу муносабатлар корхонада ишлаб чиқаришни ташкил этиш ва унинг бир маромда фаолият кўрсатишига бевосита таъсир этади;

Тўртинчидан, корхоналар ва унинг ишчилари ўртасидаги иш ҳақини тўлаш, солиқларни тўлаш, фойдани тақсимлаш ва сарфланишини, акциядорлик жамиятида акцияларни чиқариш ва уларни жойлаштирилиши, акциялар бўйича дивидендларни тўлаш, жарималарни тўлаш билан боғлиқ муносабатлар. Ушбу муносабатлар уларда мавжуд меҳнат ресурсларидан самарадорлик билан фойдаланишга таъсир кўрсатади;

Бешинчидан, тижорат ташкилотлари ва корхоналар ўртасидаги қимматли қоғозларни муомалага чиқариш ва уларни жойлаштириш, ўзаро кредитлаштириш, қўшма корхоналарни ташкил этишда муассис сифатида иштирок этиш билан боғлиқ муносабатлар. Ушбу муносабатлар корхоналарни ўз фаолиятини молиялаштиришдаги қўшимча молиявий манбаларни жалб этиш билан боғлиқ фаолиятга бевосита боғлиқдир;

Олтинчидан, корхоналар ва давлат молия тизими ўртасидаги бюджетга солиқлар ва йиғимларни тўлаш, бюджетдан ташқари фондларга тўловлар

¹³ Ўзбекистон Республикаси қонун ҳужжатлари тўплами, 2015 й; 17-сон, 204-модда. Lex.uz

ўтказиш, солиқлар бўйича имтиёзлар бериш, молиявий жазо чораларини қўллаш ҳамда бюджетдан молиялаштириш билан боғлиқ муносабатлар;

Еттинчидан, корхоналар ва тижорат банклари ўртасидаги банкларда пул маблағларини сақлаш, кредитлар олиш ва уларни тўлаб бериш, банк кредитидан фойдаланганлик учун фоизлар тўлаш, жорижий валюталарни сотиш ва сотиб олиш, турли банк хизматларини кўрсатиш билан боғлиқ муносабатлар;

Саккизинчидан, корхоналар ва суғурта ташкилотлари ўртасидаги мол – мулкни, ходимларини айрим тоифаларини, тижорат ва тадбиркорлик қалтисликларини (рискларни) суғурта қилиш билан боғлиқ муносабатлар;

Тўққизинчидан, корхоналар ва инвестиция институтлари ўртасидаги қимматли қоғозларни сотиш ва сотиб олиш, инвестицияларни жойлаштириш, хусусийлаштириш билан боғлиқ муносабатлар шулар жумласидандир.

Иқтисодиётни модернизациялаш шароитида корхоналар молиявий-хўжалик фаолияти муҳим аҳамият касб этгани ҳолда уларнинг даромадларини ошириш ва харажатлар мутаносиблигини таъминлаш муҳим вазифалардан бири бўлиб қолади.

Барча вазифалар ичида корхонанинг молиявий соғломлигини ўрганиш, унинг фаолиятидаги ижобий натижаларни амалий фаолиятга тадбиқ қилиш, корхонанинг иқтисодий молиявий муносабатларни такомиллаштириш, корхонада молиявий ахволни соғломлаштириш асосий чора-тадбирлардан ҳисобланади. Бунда корхоналарни ички имкониятларни излаб топиш, унинг активларини туғри бошқариш, улардан самарали фойдаланиш, молиявий ресурсларни аниқ йўналишларга сафарбар этиш каби вазифалар ҳам назарда тутилади.

Бозор иқтисодиёти шароитида корпоратив корхоналар молиясини олдинги директив характердаги бошқариш усуллари: лимитлар, марказлашган таъминот ва бошқалардан фарқли равишда корпоратив корхоналарда самарали бошқаришнинг ўзига хос усуллари шаклландики булар воситасида корхонанинг ресурс потенциали оптималлаштирилади. Бу вазиятда молиявий ресурсларни самарали бошқариш аҳамияти тезлик билан усади. Бундай шароитларда молиявий ресурслар биринчи даражадаги аҳамият касб этиб корхоналарни маълум вақт оралигида тезлик билан бошқа ресурсларга трансформацияланиш имкониятига эгадир.

Миллий иқтисодиётни модернизациялашда инвестицияларнинг ўрни.

*Қулмирзаев Ж. СамДАҚИ талабаси
Саримсоқова Ф.У. СамДАҚИ ўқитувчиси*

Узоқ муддатли истиқболга мўлжалланган, мамлакатимизнинг салоҳияти, қудрати ва иқтисодиётимизнинг рақобатдошлигини оширишда ҳал қилувчи аҳамият касб этадиган муҳим устувор йўналиш – бу асосий етакчи соҳаларни модернизация қилиш, техник ва технологик янгилаш, транспорт ва инфратузилма коммуникацияларини ривожлантиришга қаратилган стратегик

аҳамиятга эга лойиҳаларни амалга ошириш учун фаол инвестиция сиёсатини олиб боришдан иборат¹⁴.

Ўзбекистон Республикаси мустақилликка эришган дастлабки йиллардан бошлаб иқтисодий таракқий эттиришга, ривожлантиришга катта эътибор қаратилмоқда.

Маълумки, ҳар бир мамлакатнинг жаҳон ҳамжамиятидаги роли ва салоҳияти унинг иқтисодий ҳамда ижтимоий ривожланиш даражаси билан белгиланади. Шунинг учун ҳам, чет эл сармояларини миллий иқтисодийга жалб қилишнинг оқилона йўллари танлаш Ўзбекистон учун энг муҳим вазифалардан бири бўлиб ҳисобланади.

Ҳозирги пайтда, дунёда иқтисодий қайта қуриш ва жадал ривожлантириш учун хорижий сармоялардан фойдаланишга катта аҳамият қаратилмоқда. Иқтисодий молиялаштиришда хорижий сармояларнинг аҳамияти шундаки, улар давлатга кўп томонлама самара беради, яъни давлатнинг жаҳон иқтисодиётига интеграциялашувини жадаллаштириш; Республикамиздаги мавжуд хўжалик ва молиявий аҳволни барқарорлаштириш; фан-техника тараққиётини ҳозирги замон талабига мос илмий билимларнинг, техника ва технологияларнинг кенг суръатда ёйилишига, бу эса ўз навбатида, ишчи-ходимларнинг касб ва малака маҳорати даражаси ошишига замин яратиш; янги очилган корхоналарда ишчи ўринларини яратиш, ишсизлик муаммосини нисбатан бартараф этиш; давлат бюджетига солиқ тушумларини кўпайтириб, бюджет мутаносиблигини таъминлашга эришиш; рақобатбардош бозор муносабатларини шакллантириш; мононолиянинг олдини олиш ва бартараф қилиш; импорт товар ва хизматлар салмоғини камайтириб, экспорт салоҳиятини оширишдан иборатдир.

Хорижий инвесторлар ҳар бир мамлакатга сармоя киритиш учун ўша мамлакатнинг имкониятларини инобатга олади, яъни мамлакатда амалга ошириладиган кучли дастурий-мақсадли инвестиция сиёсати, мамлакатда вужудга келган ижтимоий-иқтисодий аҳвол, инвестиция иқлимининг қулайлиги, иқтисодий сармоялар киритилишининг муҳимлиги ва зарурлигидир.

Шунингдек, инвестиция тушунчаси Ўзбекистон Республикасининг «Инвестиция фаолияти тўғрисида»ги қонунида «Иқтисодий ва бошқа фаолият объектларига киритилган моддий ва номоддий неъматлар ҳамда уларга доир ҳуқуқлар» сифатида ҳам таърифланади.

Юқоридагиларни таҳлил қилиб, «инвестиция» тушунчасига таъриф бераётганда унинг барча жиҳатларини ҳисобга олмоғимиз лозим. Иқтисодий фаннинг турли бўлимларида, шунингдек амалий фаолиятларининг турли йўналишларига тадбиқан маблағ солиш соҳалари ва объектларининг

¹⁴ И.А.Каримов. Асосий вазифамиз – Ватанимиз тараққиёти ва халқимиз фаровонлигини янада юксалтиришдир. –Т: «Ўзбекистон»,2010. –65б.

хусусиятларидан келиб чиқиб, бу атамага турли маъно берилмоқда. «Инвестиция» - бу фойда (даромад) олиш ёки ижтимоий самарага эришиш мақсадида, давлат, ҳукуқий ва жисмоний шахслар (инвесторлар) томонидан чекланган имкониятлардан самарали фойдаланиб, чекланмаган эҳтиёжни қондириш учун иқтисодийнинг турли соҳаларига маълум муддатга сарфланган барча турдаги бойликлар.

Инвестиция фаолияти ва унинг манбалари иқтисодий ривожининг жадал суръатларини белгилаб бериш билан бирга, у ҳар қандай тизимда кўп жиҳатдан минтақа ва мамлакат иқтисодийнинг барқарор ўсиб боришини ва тараққий этиш даражасини ифода этиши лозим.

2015 йилда барча молиялаштириш манбалари ҳисобидан 15 миллиард 800 миллион АҚШ доллари миқдоридан инвестициялар жалб этилди ва ўзлаштирилди. Бу кўрсаткич 2014 йилга нисбатан 9,5 фоиз кўп демакдир. Жами инвестицияларнинг 3 миллиард 300 миллион доллардан кўпроғи ёки 21 фоиздан ортиғи хорижий инвестицияларга тегишли бўлиб, унинг 73 фоизи тўғридан- тўғри инвестициялардир.

Мамлакатимиз иқтисодийни модернизациялаш жараёнида такрор ишлаб чиқариш таркибида ижобий ўзгаришлар рўй берди. Агар 2005 йилда жами инвестицияларнинг 67,3 фоизи фаолият олиб бораётган корхоналарни таъмирлаш ва модернизациялашга йўналтирилган бўлса, 2016 йилга келиб, аксинча, инвестицияларнинг 68,8 фоизи янги корхоналарни ишга туширишга сарфланди.

Шунингдек, мамлакатимизда иқтисодийни модернизациялаш ва таркибий ўзгаришларни амалга ошириш даврида хорижий сармояларнинг тармоқ таркибида жиддий таркибий ўзгаришлар рўй берди. Миллий иқтисодийнинг базавий ва инфратузилма тармоқларини модернизациялаш билан боғлиқ ҳолда хорижий сармояларнинг тармоқ таркибида ёқилғи энергетика сектори, транспорт ва алоқа тармоқлари улуши юқори мавқега эга бўлмоқда.

Энергетика, қора ва рангли металлургия, ёнилғи ва тўқимачилик саноати, қурилиш материаллари ишлаб чиқариш тармоқлари каби иқтисодийни етакчи соҳаларини техник модернизациялаш амалга оширилди. Хорижий инвестицияларни жалб қилиниши гўшт-сут маҳсулотлари, сабзавот ва меваларни қайта ишлашнинг моддий-техника базасини кескин янгилашга ёрдам берди.

Хорижий сармоя ва кредитларнинг саноат тармоқлари бўйича тақсимланиши техник ва технологик жиҳатдан янгилаш билан боғлиқликни кўрсатмоқда.

Махаллий хом-ашёни қайта ишлашни чуқурлаштириш, қайта ишловчи тармоқларнинг мамлакат саноат мажмуасидаги улушини кўпайтириш экспортни янги тузилмасини шакллантиради, унда салмоқли ўрин тайёр буюмлар ва чуқур қайта ишлаш даражасига етказилган маҳсулотлар эгаллаган.

Иқтисодийга чет эл инвестициясининг барча шаклларини фаол жалб қилишда амалга оширилиши лозим бўлган тадбирлар умумлаштирган ҳолда кўйидаги хулосаларни бериш мақсадга мувофиқдир:

-мамлакатнинг ҳудудий ва тармоқ тизимини такомиллаштириш нуктаи назаридан инвестициялашга таъсир этувчи омилларни мувофиқлаштирган ҳолда қулай инвестицион муҳитни яратиш;

-гуруҳланган омиллар натижасида, нафақат, ҳудудларнинг, балки барча микробосқичларда чет эл инвестициясини жалб этиш буйича рейтинг кўрсаткичларини ҳисобга олиш;

-асосий капиталга инвестициялар миқдоридан банк кредитлари салмоғини ошириш мақсадида бу борада белгиланган имтиёзларни қайта кўриб чиқиш;

-чет эл инвестициясини жалб этувчи хўжалик субъектларида мулк қийматидан тўланадиган имтиёзли солиқ ставкасини ўрнатиш орқали уларнинг мол-мулкини қисқа муддатда қайта баҳолашга қизиқтириш;

-чет эл инвестициясини жалб этувчи ҳамда шу асосда товар экспорт қилишни кўпайтирувчи корхоналар учун имтиёзларни кенгайтириш;

-инвестиция лойиҳаларини иқтисодийнинг макро ва микро даражасидаги эҳтиёж ва имкониятларни ҳисобга олиб ишлаб чиқиш асосида Халқаро молия институтларининг республикамизда очган кредит линияларидан тўла тўқис фойдаланишни таъминлаш;

-махаллий «масъул» муассасаларнинг чет эл инвестицияларни ҳудудларга жалб қилишдаги фаоллигини ошириш каби қўшимча тадбирларни амалга ошириш зарур.

Шунингдек, хорижий сармоя жалб этишни фаоллаштириш жараёнида янгича институционал ислохотларни амалга ошириш лозим. Иқтисодий модернизациялаштиришнинг ҳозирги босқичида шундай институционал инфратузилмани шакллантириш лозимки, у сармоя жараёнини давлат томонидан иқтисодий тартибга солиш механизми хўжалик субъектларининг сармоя сиёсатида таъсир этувчи дастаклар мажмуидан иборат бўлсин. Шу билан бир қаторда, хорижий инвестициялар ижтимоий-иқтисодий самарадорлик, экологик-иқтисодий хавфсизлик, ўзаро манфаатдорлик ҳамда давлатнинг структуравий ва такрор ишлаб чиқаришни устуворлигини қўллаб-қувватловчи тамойилларига асосланган ҳолда амалга оширилиши лозим.

Ишлаб чиқаришда буюмларни сифатини назорат қилиш.

СамДАҚИ доцент Б.Хусанов, Ассистент А.Т.Шириқулов

Махсулот “сифатини назорат қилиш” ишлаб чиқаришдаги (масалан завод, фабрика ва фирмалардаги) асосий муаммолардан иборатдир. Ишлаб чиқарилаётган буюм талаб қилинаётган махсус сифат нормаларини қаноатлантирилиши билим учун уни текшириб ёки синаб кўриш керак. Ҳаётда нархи анча баланд ва узоқ муддатга мулжаллаб чиқарилган автомобиллар ҳамда асосий электр буюмлари ва ўхшаш бўлимларни бирма-бир синаб кўрилади.

Аммо, кўп ҳолларда ҳар бир буюмни текшириб чиқиш қийин ва қимматга тушади. Бундай пайтларда бир қисм буюм намуна сифатида олиниб

топширилади ва бу қисмнинг сифати чиқарилган барча буюмларнинг сифатини билдиради.

Масалан, машинанинг бирор арзон детални яшаш конвейер усулида кўплаб чиқарилган бўлсин, лекин бу деталнинг ҳар бирини алоҳида-алоҳида текшириш туфайли детал нархи ошиб кетиши мумкин. Бундай ҳолда тўла текширишни амалга ошириб бўлмайди.

Айтиш мумкинки, баъзи ҳолларда ясалган детални қайта текшириш натижасида унга зиён етказиш ҳеч гап эмас. Ахир арқоннинг “пишиқ”лигини текшириш учун уни узулгунча тортамиз-ку. Ёки сақол олиш учун чиқарилган лезвияни ўткирлигини текшириб, яъни бирор нарчасини кесиб кўриб, сўнгра уни янги деб сотмаймиз-ку. Шунингдек, электропредохранителни куйиги даражасини аниқлаш учун уни тўк беришини ошириш ёрдамида куйдириб кўрмаймиз-ку. Қолаверса ҳосил этилганини билиш учун бир нечта апельсинни еб кўриш кифоялигини биламиз.

Қисқаси, қанча кўп детал текширилиб, улар яроқли бўлаверса, у ҳолда намуна олинган маҳсулотнинг ҳаммаси яроқли бўлишининг эҳтимоли шунча кўп бўлаверади. Шунингдек, қанча кўп детал текширилса, бунинг учун шунча кўп ортикча маблағ ёки иш ҳақи сарф бўлаверади.

Қуйидаги мисолда маҳсулотни брак бўлиш эҳтимолини намуна сифатида олинган буюмларни текшириш ёрдамида қандай ҳисобланишини кўриб таваккал аниқлаш усули умуман олганда ҳаётда қўлланса бўладиган усул эканлиги маълумдир.

1-мисол. Компьютерларда ишлатиш учун жуда кўплаб ярим ўтказгичлар ишлаб чиқилади. Айтайлик 40 та ярим ўтказгич орасидан 5 таси брак бўлсин.

Агар текширувчи шу 40 та ярим ўтказгичдан ихтиёрий равишда иккитасини олиб текширса, у ҳолда уларни ҳеч бўлмаганда биттасининг брак бўлиши эҳтимоли қандай бўлади?

Ечиш аввал иккала ярим ўтказгичга ҳам сифатли бўлишнинг эҳтимолини топамиз.

Агар A орқали “иккала ярим ўтказгич сифатли ҳодисасини белгиласак”, у ҳолда “камида биттаси брак” ҳодисаси A' бўлади ва уни эҳтимоли

$$P(A') = 1 - P(A)$$

Биринчи ярим ўтказгич учун

$$P(\text{1-ярим ўтказгич сифатли}) = \frac{35}{40}$$

бўлади. Демак биринчи ярим ўтказгич сифатли экан у ҳолда 39 та ярим ўтказгич қолди ва улар орасида 34 таси сифатли бўлади. Шунинг учун $P(\text{2-ярим ўтказгич сифатли, агар 1-ярим ўтказгич сифатли бўлса}) = \frac{34}{39}$: эканлиги келиб чиқади. Бундан: $P(A) = P(\text{иккала ярим ўтказгич сифатли}) = P(\text{1-ярим ўтказгич сифатли, агар 1-ярим ўтказгич сифатли бўлса}) = \frac{35}{40} \times \frac{34}{39} = 0,76$

Шундай қилиб $P(\text{камида битта ярим ўтказгич брак}) =$

$$= P(A') = 1 - P(A) = 1 - 0,76 = 0,24$$

Демак, агар текширувчи 40 та ярим ўтказгичдан иккита олиб текширса, у ҳолда унинг 5 та брак ярим ўтказгичдан ҳеч бўлмаганда биттасини топиш эҳтимоли анча кам эканлиги келиб чиқади.

Ҳаётни узоқ муддатли суғурталашдаги муаммолар ва уларни бартараф этиш йўллари

*СамДАҚИ ассистенти Эгамов Рахматилло Миралимович,
СамДАҚИ ассистенти Жуманов Шерзод Норбоевич,
СамДАҚИ 301-Менежмент талабаси Турсунов Озод*

Ҳаётни суғурта қилиш – суғуртанинг узоқ мудатлилиги ва қопланадиган қалтисликлар туфайли ўзига хос соҳадир. Потенциал мижозлар онгида шахсий маблағларни жалб қилиш билан боғлиқ тегишли молиявий дастаклардан фойдаланишни ишончли ва самарали эканлиги ҳақида барқарор ижобий таъсуротни шакиллантириш учун нафақат суғурталовчилар, балки молиявий соҳа вакиллари катта куч сафарбар этканликлари ҳеч кимга сир эмас. Бунда давлатнинг ўрни катта аҳамият касб этиб, у томонидан етакчи хорижий тажриба ва миллий анъаналар асосида иқтисодий ислоҳотлар амалга оширилди. Суғурта қилдирувчилар ва суғурта ташкилотлари томонидан инвестицияларни амалга оширилиши билан бевосита чамбарчас боғлиқ бўлган ҳаётни суғурталаш ҳақида гапирганда, бундай ислоҳотлар сирасига суғурта, банк, инвестиция фаолиятини, солиққа тортиш қоидаларини ва бошқа соҳаларни тартибга солувчи қатор қонун ҳужжатлари ўзгарганлигини киритиш мумкин. Суғурталовчилар суғуртанинг жаҳонда жуда оммабоп бўлган секторини фаол ривожлантириш хоҳиш-иродаси ва давлат кўмагига эга бўлган ҳолда мижозлар аудиторияси учун бутунлай янги маҳсулотларни чиқариш имкониятига эришдилар.

Албатта, иш жараёнида у ёки бу муаммоли масала вужудга келади, лекин улар суғурта ташкилотларининг уринишлари ва қонунчилика ўзгаришлар киритиш орқали тартибга солиш билан ҳал этилади.

Нима учун ҳаётни узоқ муддатли суғурталашга катта аҳамият берилмоқда? Аввало, бу ижтимоий жиҳатлар билан боғлиқ. Давлат аҳоли фаровонлигини оширишга йўналтириладиган бюджет маблағларидан ташқари кутилмаган воқеалар юзага келганда фуқароларни ижтимоий ҳимоя қилиш учун қўшимча имкониятлар яратади. Айниқса бу ўзбек халқининг кўп асрлар давомида шакилланган миллий урф-одатлари нуқтаи назаридан долзарбдир. Оила бу нафақат болаларни тарбиялаш, балки кекса ота-онага ҳам ғамхўрлик қилишдир. Оила учун сарфланадиган моддий бойликларни ўз ичига олувчи кундалик харажатлардан ташқари бола туғилиши, ўқиш, тўй, дам олиш ва бошқа тадбирлар учун ҳам харажатлар талаб этилади ва айнан шу ҳолатларда ҳаётни узоқ муддатли суғурталаш оилавий бюджетга сезиларли оғирликни тушурмай қатор молиявий муаммоларни ҳал этиш имконини беради.

Ўзбекистон суғурта қонунчилигининг илғор халқаро тажриба асосида, бозорни юқори даражадаги сифатли ва мақбул хизматлар билан тўлдиришга хизмат қилувчи доимий такомиллаштиришга йўналтирилган иқтисодий сиёсатни яқин келажакларда молиявий соҳада навбатдаги ўзгаришлар бўлишини башоротлаш мумкин.

Ҳаётни узоқ муддатли суғурталаш миллий бозори шароитида ривожланиш истикболлари, аввало потенциал миқдорларнинг кенг доирасида ўз аксини топувчи, қуйидаги истеъмолчиларга боғлиқ:

- маълум санага (ўқиш, тўй, бола туғилиши, мақсадли харажатлар ва б.) пул маблағларини йиғиш мақсадига эга жисмоний ва юридик шахслар;

- ижтимоий ҳимоя бўйича корпоратив сиёсат ёки ходимларни моддий рағбатлантириш доирасида суғуртани амалга оширувчи иш берувчилар-хўжалик субъектлари;

- турли ижтимоий ва жамоат лойиҳалари доирасида истикболли ёшларни ўқиш пуллари тўлаб бериш орқали кадрлар салоҳиятини яратиш учун маблағларни шакиллантираётган хўжалик субъектлари.

Ҳаётни узоқ муддатли суғурталаш ҳажимларининг ўсиш кўрсаткичларига қайтар эканмиз, бу иқтисодий жиҳатлардан ташқари аҳолининг молиявий саводхонлигини оширишга кўмаклашаётганлигини қайд этиш жоиз. Манتيқан қараганда, иқтисодиёт, маркетинг каби соҳалардаги билимларни ўзида мужассам этган суғурта анъаналарини шакллантириш билан бир қаторда фуқароларнинг суғурта маданияти ҳам ошиб бораётганлиги табиий. Суғурта қилдирувчи суғуртанинг мақбул тури ва дастурини танлашда иштирок этиб, шахсий жамғармаларни самарали инвестиция қилишга асосланган, қўшимча капитални шакиллантирувчи ишчан механизмни яратишда шахсан қатнашиш ва натижада мувозанатлашган оилавий бюджет билан ривожланишини бошқаришни рационал режалаштиришга кўмаклашади.

Ўзбекистонда ҳаётни узоқ муддатли суғурталаш бозорининг янада ривожланишида қуйидаги муаммолар мавжудлигини кўришимиз мумкин.

- суғурта соҳасида кўрсатилаётган хизматлар кўламини кенгайтириш, молиявий бозор инфратузилмасининг таркибий қисми сифатида суғурта институтларини мустаҳкамлашга қаратилган қатор қарорлар қабул қилинганлиги катта аҳамият касб этади. Бироқ ушбу меъёрий ҳужжатларни ривожлантириш мақсадида ҳаётни суғурта қилиш соҳасини тартибга солувчи қонуний меъёрий ҳужжатлар, шу жумладан узоқ муддатли ва жамғариб бориладиган ҳаёт суғурта турлари бўйича қонуний базанинг мустаҳкамланмаганлиги;

- ҳаётни узоқ муддатли суғурталаш тури бўйича шартномаларни тузишда стандартлаштирилган андеррайтинг тизимининг йўқлиги;

- узоқ муддатли ҳаёт суғуртасида мақсадли таёрланган суғурта агентларининг йўқлиги, суғурта бозорида ушбу суғурта тури бўйича суғурта полисларининг кам сотилишига олиб келмоқда;

- бугунги кунда ҳаёт суғуртасининг иқтисодий моҳиятини тушунувчи ва ҳаёт суғуртасида актуар ҳисоб китобларни амалга оширувчи профессионал мутахассисларнинг камлиги.

- ҳаёт суғурта бозоридаги энг муҳим муамолардан бири суғурта фирибгарлигининг ошиб бораётганлиги. Бу ўз навбатида ҳаёт суғурта бозоридаги мукофотлар ҳажмининг пасайишига сабаб бўлмоқда.

- айрим ҳаёт суғуртаси ташкилотларида суғурта маҳсулотларини истиқболли сотилишини таъминловчи интернет – маркетинг каналининг йўлга қўйилмаганлиги;

- ҳаёт суғуртасининг ривожланмаганлигига яна бир сабаб бу аҳоли даромадлари даражасининг пастлиги ва шу тариқа аҳолининг ҳаёт суғуртасига бўлган эҳтиёжининг сезилмаслиги ёки пастлиги.

Ушбу муаммоларни бартараф этиш ҳамда Ўзбекистонда ҳаётни узоқ муддатли суғурталашни ривожлатириш мақсадида қуйдагиларни амалга оширишни мақсадга мувофиқ деб ҳисоблаймиз:

- суғурта ташкилотлари томонидан ҳаётни узоқ муддатли суғурталаш тури бўйича шартномалар ва суғурта маҳсулотлари сотилиши юзасидан стандартлаштирилган портфеларни яратиш;

- ҳаётни узоқ муддатли суғурталаш тури бўйича шартномаларни тузишда стандартлаштирилган андерайтинг тизимини йўлга қўйиш;

- узоқ муддатли ҳаёт суғуртасида мақсадли суғурта агентларини тайёрлаш;

- ҳаёт суғуртасининг иқтисодий моҳиятини тушунувчи ва ҳаёт суғуртасида актуар ҳисоб китобларни амалга оширувчи профессионал мутахассисларни тайёрлаш;

- ҳаёт суғуртасида суғурта маҳсулотларини истиқболи сотилишини таъминловчи интернет;

-маркетинг каналининг яхши йўлга қўйилишини таъминлаш.

Ушбу каналнинг йўлга қўйилиши ўз навбатида ҳаёт суғурта бозори сегментининг ривожланишига олиб келади. Жумладан:

- ҳаёт суғурта компаниялари томонидан бугунги Ўзбекистонда анкологик касалликларнинг ошиб бораётганлигини ҳисобга олган ҳолда, анкологик ва шунга ўхшаш бошқа хавфли касалликлардан суғурталаш дастурларининг ишлаб чиқилиши бошқа суғурта маҳсулотларига бўлган талабнинг ошишига ва ҳаёт суғурта бозорининг ривожланишига олиб келади;

- ҳаёт суғуртасини ривожлантириш мақсадида тўловларни кафолатлаш фондиди ташкил этиш лозим. Ушбу фондни ташкил этиш учун капитал талаб этилади. Бунда капитал манбаи бўлиб, суғурта бозоридаги солиқ тушумлари хизмат қилиши мумкин. Масалан: ҳар йили суғурта компаниялари давлат бюджетига солиқ тўлайдилар агарда ушбу тушумларнинг тахминан 25 йиллиги фонднинг шакллантирилиши учун йўналтирилса бу ҳаёт суғуртаси соҳасининг самарали ва кучли ишлашини кафолатлаш мумкин. Ҳаёт суғуртасида тўловларни кафолатлаш фондиди ташкил этилиши нафақат ҳаёт суғуртасининг ривожланишига балки аҳолининг ижтимоий муҳофазасини таъминлашга ва ижтимоий сиёсатнинг ривожланишига хизмат қилади;

- ҳаёт суғурта компанияларининг бозордаги фаолиятининг ижобий фаолиятини ҳисобга олган ҳолда кейинги фаолият стратегиясини режалаштириб, қисқа муддат учун сотув ҳажмларини ошириш, узоқ муддат учун нафақат мамлакат аҳолисининг фаровонлигини оширишга хизмат қилувчи ва ижтимоий ҳимоянинг ишчан воситаси, балки иқтисодий кўрсаткичлари ўсишининг аҳамиятли қисми бўлган ҳамда хорижий шериклар билан ҳамкорлик қилишни ўз ичига олувчи хизматлар кўламини кенгайтиришини таклиф этамиз.

Бу таклифларнинг баҳолар эканми, ҳаётни узоқ муддатли суғуртаси секторининг барқарор ўсишини прогнозлаштириш, мавжуд потенциал эса ҳаёт маҳсулотлари яқин келажакда аҳоли томонидан фаол фойдаланилаётган анъанавий молиявий дастаклар қаторига киришига асос бўлади, дейиш мумкин.

Кинетика растворения кольматирующих отложений артезианских скважин

*к.т.н., доцент Гадаев А.Н. кафедра “ВК и ОВР”; Усанова Севара –
СТКСРМК мутахассислиги магистранти, СамГАСИ*

Дебит водозаборных скважин с течением времени существенно уменьшается в связи с совокупным воздействием процессов механического, химического и биологического кольматажа, в результате которого происходит отложение осадков в пористой среде гравийной обсыпки и на фильтрах. Удаление кольматанта из пористой среды водоносного пласта, гравийной обсыпки и фильтра является основной задачей восстановления производительности водозаборных и водо-понижительных скважин. Каждый метод декольматации скважин имеет свою практически индивидуальную технологию обработки, а возможности применения оцениваются эффективностью удаления кольматанта, восстановлением первоначальных фильтрующих свойств рабочей поверхности фильтров и прифильтрового пространства, а также необходимыми техническими средствами.

Процесс растворения кольматирующих отложений зависит от многих факторов: минерального состава и физических характеристик кольматанта, концентрации и температуры раствора реагента правильного подбора его количества, от эффективных технических средств и технологических приемов, обеспечивающих интенсификацию процесса декольматации.

В процессе кольматажа фильтров и при фильтровых зон скважин изменяется структура среды и, в частности, пористость, удельная поверхность и размер зерен, скважность фильтра. Обработка химическими реагентами способствует растворению солевых отложений, в результате восстанавливаются размеры проходных отверстий фильтров и проницаемость при фильтровых зон.

Н. Н. Веригиным и В. М. Белковым процесс растворения был проанализирован с позиции равновесной кинетики. Было принято, что при контакте реагента с осадками последнее мгновенно растворяется. В результате

этого удельный объем отложений скачком снижается с N_0 до N_1 , а концентрация солей в реагенте возрастает до C_m . При такой постановке вопроса процесс растворения кольматанта в случае непрерывной подачи реагента в скважину описывается уравнением (2):

$$2\pi\ell S_{oc}(N_0 - N_1) \frac{dr}{dt} = QC_m, \quad (1)$$

где l - длина фильтра скважины м, ρ_{oc} - плотность кольматирующих отложений кг/м³; Q - расход реагента кг/л; N_0-N_1 - количество осадка до и после обработки, кг; C_m - предельное насыщение солями мг/л. Радиус кольцевой закольматированной зоны скважины определяется по формуле:

$$R(t) = \sqrt{r_0^2 + \frac{QC_m t}{\pi\ell(N_0 - N_1)S_{oc}}}, \quad (2)$$

где: $R(t)$ - радиус кольцевой зоны скважины, в которой достигнута величина $-N_1$
 C_m - максимальная концентрация в реагенте мг/л.

Учитывая влияние изменения структуры среды на кинетику процесса растворения солей, содержащихся в пористых средах, Н.Н. Веригиным было принято, что скорость растворения солей подчиняется законам диффузионной кинетики. Этот процесс описывается уравнением:

$$S_{oc} \frac{\partial b}{\partial t} = -\beta\omega(C_m - C) \quad (3)$$

где: ω - удельная поверхность пористой среды;
 C - концентрация солей в реагенте;
 β - коэффициент скорости растворения солей.

Учитывая, что β и ω изменяются, Н.Н. Веригин, анализируя модели пористых сред, приходит к следующему уравнению кинетики /21/:

$$S_{oc} \frac{\partial b}{\partial t} = B(C_m - C)b^z \quad (4)$$

где: B - константа, зависящая от скорости движения жидкости и ряда физических параметров;
 z - показатель степени, принимающих значений 0 - для поверхностного засоления грунтов и 0,5 для дисперсного засоления.

b - насыщенность порового пространства кольматантом.

Исходя из того, что процесс растворения солей металлов в водных растворах и кислотах протекает по диффузному закону и, как правило, такие реакции являются необратимыми, уравнение кинетики растворения осадков записано в виде:

$$\frac{\partial b}{\partial t} = \frac{\omega\beta}{S_{oc}} [C_m - C(t)] \quad (5)$$

Из уравнения (5) видно, что скорость растворения будет протекать интенсивнее с увеличением значения ω , β и $\Delta C=(C_m-C(t))$ а увеличение S_{oc} приводит к снижению скорости растворения. Таким образом, величина β определяет скорость подвода реагента к поверхности и зависит от особенностей условий протекания процесса. Функциональная зависимость β от внешних факторов установлена из критериальных уравнений; выведенных применительно к конкретным технологическим условиям процесса растворения. В результате исследования зависимости функции растворения от основных влияющих факторов получено обобщенное уравнение кинетики процесса растворения солевых отложений:

$$\frac{\partial b}{\partial t} = -\frac{B_i v_i}{S_{oc}} \left(\frac{a_i}{v_i} + b \right) (C_m - C) \quad (6)$$

где: B_i - коэффициент, зависящий от технологических параметров обработки;

S_{oc} - плотность осадка;

a_i, v_i - некоторые константы, характеризующие вынос кольтматанта из пористой среды

C_m - концентрация предельного насыщения реагента растворенными солями кольтматанта;

C - текущая концентрация, t – время.

Обобщенное уравнение кинетики совместно с уравнением баланса вещества в обрабатываемой реагентами прискваженной зоне

$$\frac{(\partial m C)}{\partial t} + S_{oc} \frac{\partial b}{\partial t} = 0 \quad (7)$$

Представляет замкнутую математическую модель процесса восстановления дебита скважины при различных технологических приемах обработки,

n - пористость пород прискваженной зоны, изменяющаяся во времени, $n=n_0-b(t)$. Авторами работ /5,7/ получены результаты решения основной задачи кинетики растворения кольтматанта в прискваженной зоне с учетом изменения структуры пористой породы (среды).

Ўзбекистонда миллий инновацион тизимни кучайтириш масалалари

Рахимов М.Ў. СамИСИ иқтидорли талабаси

Жуманов О.Х. СамИСИ иқтидорли талабаси

Бугунги кунда дунёда барча мамлакатлар инновацион иқтисодиётни ўзида қўллашга ёки уни ривожлантиришга интилоқда. Чунки мамлакатда

инновацион тизими (МИТ) нинг ривожланиши мамлакатларнинг ҳам ижтимоий ҳам иқтисодий муаммоларини ҳал қилмоқда. Улар ичида иқтисодиёти инновацион иқтисодиётга асосланган мамлакатлар биргина итисодиётни ривожлантириш орқали жуда катта фойдага эришмоқдалар. Яъни бунда улар янги маҳсулотлар турлари яратиш ёки бўлмаса ишлаб чиқаришга яратилган янги технологияларни жорий этиш орқали амалга оширмоқда. Бу орқали жаҳон бозори, бозорнинг маълум тармоқлари ўзига хос янги маҳсулот ёки маҳсулотнинг сифати ва нархи арзонлиги эвазига эгалланмоқда. Шунинг учун ҳам инновацион иқтисодиётга ўтиш ҳар жиҳатдан муҳимдир. Ҳозирги кунда кўпгина давлатларда инновацион иқтисодиётнинг у ёки бу кўриниши мавжуд бўлиши мумкин аммо бугунги жаҳон иқтисодиёти уни янги босқичга олиб чиқиш орқали кучайтиришни талаб қилмоқда. Бу борадаги жаҳоннинг етакчи мамлакатлари сирасига, Буюк Британия, АҚШ, Германия Осиё давлатларидан Корея, Япония, Хитой хисобланади. Бу мамлакатлар ҳар йили илмий-тадқиқот ва тажриба конструкторлик ишларига жуда кўп маблағ сарфлайдилар. (1-жадвал) Бу эса иқтисодиётни юқори даражада ўсишига сабаб бўлмоқда. АҚШ инновацион тизимининг кучайишини уч характерли хусусиятини кўрсатишимиз мумкин:

Биринчидан, жаҳоннинг етакчи саналадиган Америка университетлари бу соҳада жуда катта рол ўйнайди. Уларга Стэнфорд ва Гарвард университетлари, Массачусет технологик институтларини мисол келтирсак бўлади. Улар ҳар бирининг каттагина молиявий фонди мавжуд ва бу университетлар дастлаб барча давлатлардан катта маош эвазига профессор-олимларни жалб қилган.

Иккинчидан, маълум йўналишда доимий тадқиқот олиб борадиган миллий лабараториялар, институтларнинг мавжудлиги.

Учинчи хусусияти бу миллий инновацион кластерлардир.¹⁵

ИТТКИ харажатлари бўйича етакчи мамлакатлар

1-жадвал

№	Мамалакатлар	2015 й		2016 й	
		Сарфланган маблағ млн. доллар	ЯИМга нисбатан % да	Сарфланган маблағ млн. доллар	ЯИМга нисбатан % да
1	АҚШ	496.84	2.76%	514.00	2.77%
2	Хитой	372.81	1.98%	396.30	1.98%
3	Япония	164.59	3.39%	166.60	3.39%
4	Германия	107.42	2.092%	109.25	2.92%
5	Жанубий Корея	74.53	4.04%	77.14	4.04%

(Манба: Рахимов М. Ў., Юсупов Ш.Б.- Иқтисодиётни модернизациялаш шароитида тадбиркорларга инновацион хизматлар кўрсатиш. Актуальные вызовы современной науки. Выпуск 4(12) с.127)

¹⁵М.И. Рыхтик, Е.В. Корсунская - НАЦИОНАЛЬНАЯ ИННОВАЦИОННАЯ СИСТЕМА США: ИСТОРИЯ ФОРМИРОВАНИЯ, ПОЛИТИЧЕСКАЯ ПРАКТИКА, СТРАТЕГИИ РАЗВИТИЯ - Международные отношения. Политология. Регионоведение 2012, № 6 (1), с. 265

Бу борада Корея, Япония (МИТ) ривожланишига эътибор берсак, Хусусан Корея 1970-1995 йиллар оралиғида АҚШ ва бошқа мамлакатлар инновацион технологияларини ўзлаштира бошлади. Миллий ИТТКИ базасини ривожлантириш орқали техник тараққиётнинг 10%дан юқори ўсиш суръатларига эришди. Япония, Хитой ҳам инновацион тизимини ривожлантиришда шу йўлни танлаган.

Ҳозирги кунгача Ўзбекистонда ҳам инновацион тизимни ривожлантириш борасида салмоқли ишлар амалга оширилди ва бу давом эттирилмоқда. Айниқса бу борада 2008 йил 15 июлда “Инновацион лойиҳалар ва технологияларни ишлаб чиқаришга татбиқ этишни рағбатлантириш борасидаги кўшимча чора-тадбирлар тўғрисида”ги ПҚ-916-сонли қарори бу жараёндаги муҳим босқичлардан бири бўлди. Ушбу ҳужжатга мувофиқ Республикамизда ҳар йили инновацион ғоялар, технологиялар ва лойиҳалар ярмаркалари ўтказиб келинмоқда. Бундан ташқари (МИТ)ни кучайтириш мақсадида Ўзбекистон Республикасини янада ривожлантириш бўйича 2017-2021 йилларга мўлжалланган Ҳаракатлар стратегиясига соҳа ривожига хизмат қилувчи янги технопарклар қурилиши киритилди. Эндиликда кейинги йилларда миллий инновацион тизимни ривожланишнинг янги босқичга олиб чиқиш талаб этилади. Бу жараёнда қуйидагиларга эътибор бериш муҳимдир:

- Ҳозирда мавжуд илмий муассасалардан максимал даражада фойдаланилмапти.
- Иккинчидан яратилаётган инновацияларни саноат билан узвий боғлиқлигини таъминлаш лозим.

Ҳозирги шароитда Ўзбекистонда (МИТ)ни ривожлантириш учун хориж тажрибаси ва юқоридаги муҳим жиҳатларни ҳисобга олган ҳолда қуйидани таклиф ва тавсияларни бермоқчимиз:

1. Инновация ва саноатни боғлиқлиқлигини таъминлаш учун ҳар бир ҳудудда тадбиркорлар ва олим, инноваторлар ўртасида белгиланган муддатларда муаммоли семинарлар ўтказиш уларни доимий равишда аълоқасини таъминлаш учун янога веб саҳифа орқали бирлаштириш лозим.
2. Технопарклар ва бошқа илмий-тадқиқот муассасаларига энг сўнгги технологияларни олиб келган ҳолда уни ўзлаштириш ва кичик бизнес вакилларига мослаштирган ҳолда кейинги такомиллаштириш масалаларини кўриб чиқиш.
3. Умуман инновацион ишланмаларни молиялаштириш учун бюджетдан ташқари махсус жамғармалар кўринишида фонд ташкил қилиш керак.
4. Бу борадаги барча тартиб-қоидаларни бирлаштирадиган ва тўлиқ қамраб оладиган қонун қабул қилиниши керак.

Юқорида биз берган таклиф ва тавсиялар амалга оширилса, келажакда МИТнинг ривожланишига ва бу орқали мамлакатимиз иқтисодиёти ривожининг янада тез суръатлар билан ўсишига хизмат қилади.

Каракалпоғистон шаҳарларида кичик турар жой туманлари ландшафтни ташкил этишдаги муаммолар, камчиликлар ва ривожланиши

Магистрант Камалова Д. Ю, илмий раҳбар доц. Саттарова К. Дж.

Микрорайон шаҳар оммавий турар жой курилишининг бирламчи булаги ҳисобланади, у ёрда аҳолининг маиший, маданий-марифий ва рекреацион еhtiёжлари қондирилади. Ҳозирги пайтга турар-жой ландшафтлар жуда муҳим рул уйнайди, Айниқси Қорақалпоғистон Республикасидаги кичик турар-жой туманлари, микрорайонлар ҳудудларида инсонлар учун дам олиш шароитига яраша ландшафтни ташкил қилиш, ривожлантириш кераклиги келип чиқади.

Мактаб ёшдаги болаларнинг ҳаракатчан уйинлари, усмирлар ва катталарнинг спорт уйинлари, кичик ёшдаги болаларнинг катталар назорати остидаги уйинлари ва барча ёш гуруҳлардаги аҳолининг тинч дам олиши амалга ошириладиган тура ржой уйлари гуруҳини бирлаштирувчи рекреацион фазода. Бу ёрда, қулайликни тамишлаш учун пиёдалар транзит ива транспорт имкониятларининг олди олиниши керак.

Кичик турар-жой туманлари ландшафтларидан қупрок богча болалари мактаб болалари шугилланадилар.

Ҳозирги кунда қупчилик турар-жой ландшафтларида аввал қурилган болалар спорт майдончаларидаги спорт қурилмалар (турниклар) темирдан ясалган анжомлар киш мавсумида болалар учун ноқулайликлар яни совук об-хавода болалар анжомларни ушлап қуллари совук қотиши, хаттоқий шунақа вазятлар ҳам учраганки кишнииг совук кунларида болалар узаро уйнаётган пайтга бир бирига ҳазиллашип яни уйин уйин билан

–кани мана бу темирга тилингни теккизип қур ёпишадими юкми, агар сен теккизсанг мен ҳам теккизаман, деп уйин қилганлар ва бола тилини совукда музлап турган темир анжомга теккизади кейин темирга тили ёппишип қолади оқибатта еса боланинг тили жарохатланади.





Бунаканги болаларимизнинг нохуш ахволга тушмаслиги учун hozirgi кунда болалар уйнашига мулжалланган жуда чиройли, кулай, талабга жавоб берувчи замонавий спорт майдончаларига хос анжомлар уйлап топилмоқда. Болалар хар дойим шух шадон булишади. Уларнинг зур кайфиятта хайратланип уйнаши учун албатта янги анжомларда шугилланиши керак.

Ландшафт лойхалаш жараёнида хар бир элементларга етибор бериш лозим, ландшафтдаги гулларни, дарахтларни, майсаларни сувгоришда арикчаларни урни катта. Демак яна битта муоммолардан бири бу кичик турар-жой туманлари, микрорайонлар худудларидаги ландшафтларда ёмгир ёгган пайтларда латокларни, арикчаларнинг сув сизимини хисобга олинмаганлиги ва юлаклар тагидан утган трубалар диаметрининг кичкиналиги сабаб ёмгир сувлари ташкарига окип кетиши кузатилмоқда буни окибатида расмдаги хунук куринишлар юзага кемокда.



Турар жой пиёдалар йулакларининг ени

Йил давомида фойдаланиладиган транзит йулар	3 м
Транзит ва мавсумий йулаклар	2,25 - 1,5м
Йил давомида ва мавсумий кулланиладиган йулаклар	0,5 - 0,75м

Адабиётлар;

1. Адилова Л.А. Ландшафт архитектураси. Тошкент, ТАСИ, 2000.
2. Адилова Л.А. Ландшафт архитектураси. Учебник. Тошкент, ТАСИ, 2009.
3. <http://www.socioniko.net/ru/articles/comspace.html>
4. <http://www.a3d.ru/architecture/stat/193>

Qoraqalpogiston Respublikasi tabiyati, tabiy-iqlimi, yer resurslari haqida
Magistrant Kamalova D. Yu., ilmiy raxbar dots. Sattarova K. D.

Hozirgi paytda turar-joy landshaftlar odamlar uchun juda muhim rol o'ynaydi. Ayniqsa Qoraqalpog'istonda bu yo'nalish muhim, turar-joyda yashagan odamlar uchun dam olish shartiga yarasha landshaftlarni rivojlantirish kerakligi kelib chiqadi. Ammo Qoraqalpog'iston sharoitida turar-joy landshaftlarni tashkil qilish qiyin. Sababi tabiati, sharoiti og'ir: iqlimi issiq, tupog'i qumligi, suvning kamligi uchun o'simlikning qiyinchiliklar bilan o'sishi va boshqalar.

Qoraqalpog'iston hududidagi iqlim yoz, kuz mavsumlarida ob-havo juda issiq o'tadi. Qoraqalpog'iston klimenti keskin kontinental va quruq bo'lib kelib, yoz oylarida ob-havo doimiy ochiq bo'lib turadi, temperature sutka davomida keskin o'zgarib turadi va havo juda quruq buladi. Qish mavsumi O'zbekistonning hududlariga qaraganda ancha sovuq, sababi bu hududlarga shimoldan esgan sovuq shamol irkilmasdan yetib keladi. O'zbekistonning boshqa bulimlariga solishtirganda va o'rtacha sutkalik havo temperaturasining +10gr orqali baxorgi va kuzgi o'tish orasidagi davr bizning Qoraqalpog'istonda paxta va boshqa ekinlarning usip rivojlanishi uchun aytarli darajada qisqa.

Beda ekish shurlanishning oldini olish va shur bosgan erlar shurini yuqotishda katta ahamiyatga ega. Beda ildizi tuproqning skulpturali xolatiga aylantiradi. Va bir nechta santimetrda ustki qavatni yumshatadi. Beda ildizi tuproqning chuqur qatlamlariga tarqaladi. Va pastki qavatdagi sizot suvini nasos singari tortip olib, yaproqlari orqali buglatadi. Beda ekilgan joyining tuproqlari strukturali bulganidan tuproqdan suv ortiqcha bug'lanmay va nam uzoq vaqt saqlanadi. Shuning uchun shor sifat suvi erga kotarilmaydi. O'simliklar er yuzidagi hayotning asosi hisoblanadi sayyoramizda 500mingdan ortiq o'simlik turlari mavjud. O'simliklar fotosentez jarayoni natijasida havodan karbanad angidrent SO2gazini yutib kislarod chiqaradi va yiliga 200 milyard tonnadan ortiq organik mehnat yaratadi. Inson va hayvonlar hayotida asosan ozuqa va kislarodning manbai bolgan o'simlikning ahamiyati katta. Shunday ekan Qoraqalpog'iston hududida ko'kalamzorlashtirish ishlarini keng tarzda olib borish zarur, hudud iqlimi va tuprog'iga mos o'simliklar va darahitlarni o'tqazish ekologiyani tozalash, atmosferadagi gaz va zaharli moddalar miqdorini kamaytirish va shu qatorda shaharni ko'rinishini go'zallashtirish vazifalari oldimizda turibdi.

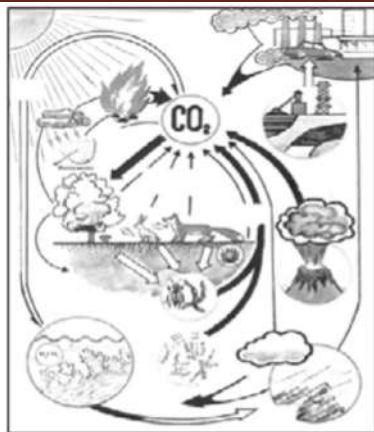

Qoraqalpog'iston hududida landshaft arxitekturasi juda katta ahamiyatga ega. Negaki tuproq tarkibiga ko'ra bu hududda o'simliklarning o'sishi juda murakkab. Shunga qaramasdan hudud tuprog'i va klimitga qarab, o'sishi va rivojlanishi mumkin bolgan gullar, butalar va daraxtlar bor, shulardan: Qoraqalpog'iston hududida o'suvchi landshaft arxitekturasida qo'llaniladigan gullar va ularning turlari. -Astramnogaletniy – ko'p yillik 1.2-1.6 metrgacha o'sadi, gullari yirikmas diametric 2-3 sm. Gulning rangi fealitvoy, pushti, moviy ranglarda tez-tez suv qoyib turish kerak qoyoshni sevadi.

Soyada ham o'sadi, 1m²-2-3 ta ekilsa yaxshi effikt beradi. Avgustdan aktyabirgacha gullaydi.

Odinchoy pasadka, guruh kampozitsiyalarda, bardiylarda, rabotkalarini ishlashda shu gullardan foydalansa boladi. Qoraqalpog'iston hududida o'suvchi gullaydigan bargli butalar. Ayva yaponskaya, Amarfa kustarnikivaya, Akatse jeyoltaya, Bruchepa obek, Bavoveshk, Dikaya rozavaya, Ida kospiskaya.



Daraxtzorlar shahar muhitidagi issiqlikni meyorida boshqaruvchi samarali vositadir. Daraxtzorlarning mikroiklimiy samaradorligi joyning maydonga, daraxtzorlarning nasliy tarkibga, qiyalikning zichlikka bog'liqdir.

Eng yuqori mikroiklimiy samara va havo haroratining o'rmonzor parklarda kuzatiladi. Mikroiklimiy samaraning kuchayishi tezligi joylarning maydoniga bog'liq, shunday eng maqbul o'lchamlar mavjudki, ularning kamaytirilishi havo haroratini kamaytirish nuqtai nazaridan maqsadga muvofiq emas.

Bu hulosalarda o'rmonzor, parklar o'lchamlarni aniqlawda muhim ahamiyatga ega.

Katta bo'lmagan darahitzorlar er maydonlarida qulay muhitga ega bo'lgan zonalar maydonning sezilarsiz qismini egallaydi, maydonning kattalashtirish bilan esa bu zona ham o'sadi. Sharoitlarning qulayligi havoning harakatlanishiga bog'liq. Yozgi yuqori haroratlarda havo harakatining hatto sezilarsiz harakati ham ijobiy tasir ko'rsatadi.

Lekin kuchli shamol noqulaylik keltirib chiqaradi.

Shuning uchun turli hildagi daraxtlarni shamol tezligiga hisobga olish kerak.

Shamol yunalishni tartibga solish daraxtzorlarning tuzilishi va nasliy tarkibiga bogliq, katta garizantal qiyalik, qiyalikning ikkinchi pog'anasi va butazorlar keskin ravishda shamol tezligini tinch holatgacha pasaytiradi.

Tuproq o'simliklarning o'sishiga sabab bo'ladigan tiriklik emalidir uning unumdorligi darahitlar va butazorlarning, go'zal va o'tsimon gul va o'simliklarning o'sishi va rivojlanishiga bog'liq.

Mazkur ob-havo sharoitlarida tuproqning kimyoviy tarkibi va fizik hossalari o'simlik qoplamasi va uning rivojlanishining ko'nma tarkibini aniqlaydi.

Turli hil o'simliklarning tuproqqa bo'lgan talabi bir hil emas.

Bu belgisiga ko'ra ularni uch tuproqqa ajratish mumkin:

-Tuproqqa talabchan: eman, qayrag'ochga ohshagan darahit, zarang, archalar.

-O'rtacha talabchan: oddiy archa, shumtol, yaproq bargli zarang, qirim qayrog'ochi.

-Talabchan bo'lmagan: aylanish, sar-iq akatsiya, osilgan qayin, loh, maklura, virjinya qora archasi, oddiy qora archa, tog' qarag'ayi, teraklarning bazi turlari yani oq va qora.



Kimyoviy hususiyatlarga ko'ra tuproq ishqorli, nordon va neytral holatlarga berishadi, ularning bu xolati tabiiy buladi, yoxud usimliklarning suniy shakillantirish maqsadida kimyoviy ug'itlar qullashi yordamida yaratiladi. O'simliklarning o'sishiga yaroqli tabiiy tuproqlar shaxar hududining yirik yashil maydonlarida, bog'larda va o'rmonsimon bog'larda uchraydi. Skverlar, bog'lar, hiyobonlar va yulaklarni obodonlashtirish uchun ajratilgan maydonlar, odamda tabiiy tuproqqa ega emaslar.

Approaches to teaching reading skills

*SamDAQI qoshidagi 1-son akademik litsey ingliz tili fani o'qituvchisi
Rasulov Feruzjon Xolmirzayevich*

Effective reading is essential for success in acquiring a second language. After all, reading is the basis of instruction in all aspects of language learning: using textbooks for language courses, writing, revising, developing vocabulary, acquiring grammar, editing, and using computer-assisted language learning programs. Reading instruction, therefore, is an essential component of every second-language curriculum. Understanding some important facts about reading, literacy, and teaching methods is essential for providing effective instruction in reading.

Reading is a conscious and unconscious thinking process. The reader applies many strategies to reconstruct the meaning that the author is assumed to have intended. The reader does this by comparing information in the text to his or her background knowledge and prior experience.

Reading skills are the cognitive processes that a reader uses in making sense of a text. For fluent readers, most of the reading skills are employed unconsciously and automatically. When confronted with a challenging text, fluent readers apply these skills consciously and strategically in order to comprehend. Every language requires a different repertoire of reading skills, based on the structure of the language and the literacy habits of the native speakers of that language. ESL and EFL teachers, therefore, should train students in the skills that will give them the power to comprehend in English. As Brown and others pointed out, learning a new thinking process is best accomplished when the learner is consciously aware of the process, and an approach to teaching reading skills should take that into account. In fact, the more students talk about their thinking processes, the more they learn.

Many teachers believe that they can teach reading skills by instructing students to read a text and then showing them how to apply a variety of skills to the text for better comprehension. It is more effective for students, however, to focus on one reading skill at a time and talk about their application of that skill in a number of text samples. Eventually, students will be able to apply the skill unconsciously so that they can call it up to consciousness and apply it strategically whenever they face a challenging text.

An approach to teaching reading skills

1. Focus on one skill at a time.
2. Explain the purpose of working on this skill, and convince the students of its importance in reading effectively.
3. Work on an example of using the skill with the whole class. Explain your thinking aloud as you do the exercise.
4. Assign students to work in pairs on an exercise where they practice using the same skill. Require them to explain their thinking to each other as they work.
5. Discuss students' answers with the whole class. Ask them to explain how they got their answers. Encourage polite disagreement, and require explanations of any differences in their answers.

6. In the same class, and also in the next few classes, assign individuals to work on more exercises that focus on the same skill with increasing complexity. Instruct students to work in pairs whenever feasible.

7. Ask individual students to complete an exercise using the skill to check their own ability and confidence in using it.

8. In future lessons, lead the students to apply the skill, as well as previously mastered skills, to a variety of texts.

Extensive reading is a highly individualized approach to reading improvement. Students select their own books and read at their own pace. The teacher should guide students to select books at a level of comprehension that allows for “comprehensible input”

Reading fluency can be defined as reading fast with good comprehension and adjusting the reading rate to suit the purpose for reading. It is important to note that reading fluency does not refer to oral reading, however, because it is possible for someone to read a passage aloud fluently and not comprehend it at all. Fluency in silent reading promotes improved comprehension by allowing the student to read for ideas rather than for individual words.

Reading comprehension depends on **vocabulary** knowledge and vice versa. The more students read, the better their vocabulary becomes. And the more vocabulary they know, the better they can read. The question for teachers and second-language students, however, was always, “Which words should the students learn?”

Extensive reading, comprehension skills, reading fluency, and vocabulary building—these four components clearly overlap, as they should, because they are all an integral part of the development of effective second-language reading.

Юксак маънавиятли ёшлар тарбиясида миллий-маънавий кадриятларнинг ўрни

Сам ДАҚИ “Ижтимоий фанлар” кафедраси ўқитувчи Жаббаров.Р.

Зиётова А

202 дизайн гуруҳ талабалари Абдуллаев.А. Хурормова.Ф.

Мамлакатимизда демократик ислохотларни янада чуқурлаштириш ва фуқаролик жамиятини ривожлантиришда юксак маънавиятли ёшларнинг ўрни ва роли катта. Зеро, уларни юксак маънавиятли қилиб тарбиялашда асосий омил миллий-маънавий кадриятлар ва улар орқали ёшлар тарбиясини тўғри амалга ошириш, бир томондан, уларда ватанпарварлик туйғусини кучайтириш бўлса, иккинчи томондан, ҳаётда ўз ўрнини топиб юксак маънавиятли, маърифатли ҳамда интеллектуал салоҳиятни эгаллаш омили ҳисобланади.

Бу жараён икки асосий мезон билан белгиланади. **Биринчидан**, миллий-маънавий кадриятларимиз, хусусан, Шарқ алломалари ва уларнинг миллий-маънавий кадриятлар ва ахлоққа оид асарларини бугунги кун воқелиги асосида ўрганиш бўлса, **иккинчидан**, умумбашарий кадриятларнинг ўзига хос жиҳатларини ҳисобга олиш мақсадга мувофиқ ҳисобланади. Табиийки, юксак маънавиятли ёшлар тарбиясида миллий- маънавий кадриятларни

шакллантиришда Шарқ алломаларининг миллий-маънавий мероси муҳим аҳамият касб этади. Бу хусусида мамлакатимизнинг Биринчи Президенти И.А.Каримов таъкидлаганидек, “Бизнинг улуғ аجدодларимиз ўз даврида комил инсон ҳақида бутун бир ахлоқий мезонлар мажмуини, замонавий тилда айтганда, Шарқона ахлоқ кодексини ишлаб чиққанликларини эслаш ўринли, деб биламан. Ота-боболаримизнинг онг-тафаккурида асрлар, минг йиллар давомида шаклланиб, сайқал топган ор-номус, уят ва андиша, шарму ҳаё, ибодат ва ифғат каби юксак ахлоқий туйғу ва тушунчалар бу кодекснинг асосий маъно-мазмунини ташкил этади”¹⁶.

Дарҳақиқат, биз ёшларни маънавий-ахлоқий камолотини юксалтиришда давлатимиз олиб бораётган сиёсатининг ўрни муҳим аҳамият касб этади. Шу маънода, мамлакатимиз мустақилликка эришган дастлабки кунларданок, яъни 1991 йилнинг 20 ноябрида Собик Иттифоқ республикалари ичида биринчилардан бўлиб, «Ўзбекистон Республикасида ёшларга оид давлат сиёсатининг асослари тўғрисида»ги Қонуннинг қабул қилинганини алоҳида қайд этиб ўтиш жоиз. Ушбу ҳуқуқий ҳужжат бош ислохотчи бўлган давлатнинг ёшлар масаласига доир стратегик йўналишларини изчил ва тизимли равишда босқичма-босқич амалга ошириш йўллари белгилаб берди. Ушбу қонунда қуйидагилар устувор вазифа сифатида белгилаб қўйилди:

❖ Ёшларга оид давлат сиёсатини амалга оширишни ташкилий-моддий жиҳатдан таъминлаш;

❖ Ёшларга доир қонунчиликда ва ҳукумат томонидан белгиланган чоратадбирларни янгилаш ва ислохотлар жараёнига мос равишда босқичма-босқич амалга ошириш;

❖ Ёшлар сиёсатини юритувчи нодавлат-нотижорат тузилмалар тармоғини кенгайтириш ва такомиллаштириш, уларнинг ёшлар тарбиясидаги фаолиятини кучайтириш;

❖ Мамлакатда амалга оширилаётган ижтимоий-сиёсий жараёнларда ёшларнинг фаол иштирокини таъминлаш, Ўзбекистоннинг буюк келажагини куриш йўлида ёшларнинг ижодий имкониятларини тўлароқ намоён этишлари учун қулай шарт-шароитлар яратиш;

❖ Ёшлар муаммоларини ҳал этишга уларнинг ўзларини кўпроқ жалб этиш, уларда ташкилотчилик ва ташаббускорлик кўникмаларини шакллантириш;

❖ Ёшларни сиёсий, ижтимоий, ҳуқуқий ва иқтисодий жиҳатдан ҳимоя қилиш механизмларини такомиллаштириш.

Ушбу қонунга кўра, давлат ёшлар сиёсатини амалга оширадиган экан, аввало, миллати, ирқи, тили, дини, ижтимоий мавқеи, жинси, маълумоти ва сиёсий эътиқодидан катъий назар, ёшларга ғамхўрлик қилиш, уларни ҳуқуқий ва ижтимоий жиҳатдан ҳимоя қилиш, миллий-маданий анъаналарнинг авлоддан авлодга ўтиши, авлодларнинг маънавий алоқаларини таъминлаш, ёшларнинг ташаббусларини қўллаб-қувватлаш, Ўзбекистон Республикаси Конституцияси ва қонунлари доирасида ўз манфаатларини амалга ошириш йўллари эркин

¹⁶ Каримов И.А. Юксак маънавият - енгилмас куч. - Тошкент: Маънавият, 2008. - Б. 118.

танлаб олишларини кафолатлаш, жамият ва ёшлар ҳаётига оид сиёсат ва дастурларни ишлаб чиқиш ҳамда амалга оширишда ёшларнинг бевосита иштирок этишини таъминлашни ўзига вазифа қилиб олиши белгилаб қўйилган.

Таъкидлаш лозимки, сўнгги йилларда ёшларнинг ижтимоий фаоллиги ўсиб бораётганлигини кузатиш мумкин. Бу борада уларда шаклланаётган ижтимоий ва мафкуравий тушунча ва ғояларнинг ахамияти каттадир. Ёшлар тафаккурида миллий мафкурани шакллантириш, ёш авлодни Ватанга мухаббат, аждодларимиз меросига, истиклол ғояларига садоқат руҳида тарбиялаш муҳим ахамиятга эга.

Хулоса қилиб айтганда, юксак маънавиятли ёшлар тарбиясида ахлоқий кадриятларнинг ўрни ҳар қачонгидан ҳам муҳим ҳисобланиб, бу борада “оила-маҳалла-таълим-тарбия” тамойили бирлигига аҳамият қаратган ҳолда фаолиятни тизимли равишда янада кучайтириш, хусусан, оилада ота-онанинг ибрати, фарзандларнинг ҳар бир ҳаракатини назорат қилиши, уларга бефарк бўлмаслиги лозим. Гарчики, ёшларимиз, уларнинг маънавиятли, соғлом ва ақлли бўлиши, нафақат бугунги кунимиз балки, истикболимиз учун ҳам бирдек долзарб ҳамда муҳим аҳамиятга эга ҳисобланади.

Маънавий-ахлоқий тарбия – комилликнинг муҳим белгиси.
Сам ДАҚИ “Ижтимоий фанлар” кафедраси ўқитувчи Жаббаров.Р.
202 дизайн гуруҳ талабалари, Давирова.Д. Омонқулова.У.

Инсонни ҳар томонлама баркамол қилиб тарбиялаш халқимизнинг азалий орзуси бўлиб аждодларимиз маърифат, маънавият ва маданиятни қандай қилиб ёш авлодга ўргатиш-уларни комилликка етаклаш йўллари, қонун-қоидаларини муттасил излаганлар.

Юсуф Хос Ҳожиб “Қутадғу билиг” достонида тил одоби, ростгўйлик, поклик, камтарлик севги ва вафо, мурувват, сабр-тоқат каби фазилатлар хусусида қилган ҳикматли панду насиҳатлари билан кишиларни, ёшларни ҳар бир ишда ақл-идрокли, ўзгаларга ғамхўр ва хушфелик бўлиши, ҳар бир ишни ўз ўрни ва ўз вақтида адо этишга даъват этади. Бир сўз билан айтганда, бугунги давр талабига ҳамоҳанг равишда инсонни комилликка ҳидоят қилади.

Алишер Навоий назмида таъма аралашган яхшилик, ҳикмат, ҳиммат инсоннинг маънавий ҳиссиётига салбий таъсир этувчи ҳолатдир. Таъмасиз яхшилик қилиш бу сахийликдир. Одамгарчиликнинг энг юксак белгиси сахийлик ва ҳимматдир. Юксак инсонийликнинг ўлчови бу виждон ҳисобланади. Шу боисдан, Шарқ мутафаккирлари виждон поклиги, оила, ота-она, халқ, фарзанд бурчи ҳақида олға сурилган ғояларнинг асосини инсонпарварлик ташкил этади.¹⁷

Ўзбекистон бозор муносабатларига тўла ўтаётган даврда маънавий-ахлоқий кадриятларининг ахамияти тобора ўсиб бораётганлиги маънавий баркамол авлодни тарбиялашни энг долзарб масала сифатида кун тартибига қўймоқда.

¹⁷ Каримов И.А. Донишманд халқимизнинг мустахкам иродасига ишонаман, - Т: Ўзбекистон, 2000, 11-бет.

Шу маънода Ўзбекистон Республикаси Биринчи Президенти И.А.Каримовнинг куйидаги фикрлари ҳозирги даврда ҳар қачонгидан ҳам кўра муҳим аҳамият касб этади: “Бу соҳадаги ишларимизнинг пировард мақсади - иймон-эътиқоди бутун, иродаси бақувват эркин фуқаро маънавиятини шакллантиришдир. Яъни мустақил дунёқарашга эга, аждодларимизнинг бебаҳо мероси ва замонавий тафаккурга таяниб яшайдиган баркамол шахс — комил инсонни тарбиялашдан иборат”¹⁸.

Маънавий-ахлоқий тарбияни ташкил этиш ижтимоий тарбиянинг муваффақиятини таъминловчи энг муҳим омили саналади. Маънавий-ахлоқий таълим ва тарбия ўзаро боғлиқлик, узвийлик, алоқадорлик ҳамда диалектик характерга эга бўлиб, шахс маънавий ахлоқий камолотини шакллантириш асоси ҳисобланади. Маънавий ахлоқий таълим ўқувчиларга маънавий-ахлоқий, ижтимоий-ахлоқий муносабатлар моҳияти тўғрисида тизимланган билимларни бериш, уларда маънавий-ахлоқий билимларни эгаллашга бўлган эҳтиёжни юзага келтириш, маънавий-ахлоқий онгини шакллантириш жараёни бўлиб, у изчил, узлуксиз, тизимли тарзда ташкил этилиши лозим.

Маънавий-ахлоқий тарбия ўқувчилар томонидан ўзлаштирилган назарий маънавий-ахлоқий билимлар негизида ижтимоий фаолиятни ташкил этиш борасида кўникма ва малакаларни ҳосил қилиш, ижобий мазмундаги маънавий-ахлоқий сифатларни қарор топтириш ва маънавий маданиятни шакллантиришга йўналтирилган мураккаб динамик жараён ҳисобланади.

Ўқувчилар маънавий-ахлоқий тарбиясини ташкил этиш - аниқ мақсадга йўналтирилган яхлит педагогик жараён бўлиб, ушбу жараёнда куйидаги педагогик вазифалар ҳал қилинади:

1. “Ўқувчиларга маънавий-ахлоқий меъёрлар ҳамда ахлоқий муносабатлар моҳияти ва уларнинг жамият ҳаётидаги аҳамияти тўғрисида маълумотлар бериш.

2. Ўқувчиларда маънавий-ахлоқий билимларни эгаллашга бўлган эҳтиёжни юзага келтириш, маънавий- ахлоқий онгини қарор топтириш.

3. Ўқувчиларда ижобий мазмундаги маънавий-ахлоқий сифатларни (билимлилик, меҳнатсеварлик, камтарлик, меҳр-муҳаббат, Ватанга, халққа муҳаббат, ота-она ва катталарга хурмат, инсонпарварлик, саховат, бурчга садоқат ва ҳ.к.) қарор топтириш.

4. Ўқувчиларда маънавий-ахлоқий мазмундаги хулқ-атвор, характер ва иродани шакллантириш.

5. Ўқувчилар маънавий-ахлоқий маданиятини шакллантириш.

Ўқувчилар маънавий-ахлоқий сифатларининг қарор топиши тарихий-объектив шароитда шахс томонидан жамият тараққиёти, инсонларнинг ўзаро ҳамкорлик, алоқа доираларининг кенгайиши такомиллашувига кўрсатиладиган таъсирнинг ижобий мўътадил ҳолатда бўлишини таъминлашда кўринади.

Маънавий ахлоқий сифатларнинг қарор топиши куйидаги умумий мазмун асосида рўй беради:

¹⁸ Каримов И.А. Юксак маънавият-енгилмас куч. -Т: Маънавият, 2013.

- ўқувчининг маънавий-ахлоқийлик даражаси ижтимоий муносабатлар жараёнида, унинг жамият, атроф-муҳит ва табиатга бўлган ёндошувида намоён бўлади;

- ўқувчининг маънавий-ахлоқийлик даражаси у мансуб бўлган жамиятнинг ижтимоий-маънавий тараққиёти даражасига боғлиқ;

- ўқувчининг маънавий-ахлоқий камолоти объектив ва субъектив шарт-шароитларнинг ўзаро уйғунлашуви асосида ташкил этиладиган узлуксиз, тизimli таълим тарбиянинг йўлга қўйилиши натижасида вужудга келади;

- ўқувчининг маънавий-ахлоқий камолоти ижтимоий муносабатларнинг йўлга қўйилишида ижобий натижаларга олиб келади.

Маънавий-ахлоқий тарбия жараёнида баркамол шахс тарбияланиб вояга етказилади. Бугунги кунда маънавий ва жисмоний баркамол авлодни тарбиялаб вояга етказиш биз учун умуммиллий, умумдавлат миқёсидаги кечиктириб бўлмайдиган вазифа саналади. Бу эзгу мақсад йўлида амалга оширилаётган ишларимизни изчил ва қатъиятлилик билан давом эттириш бугунги сиёсатимизнинг диққат марказида турибди.

Tovushdan tez oqimlarni hosil qiluvchi qurilmalar va ularning qo'llanilash istiqbollari

E. U. Arzikulov, O. Raximov, G. G. Gulomov, M. D. Toshboyev, O. A. Usmonov, T. SHaropova Samarqand davlat universiteti, Samarqand

Hozirgi kunda gazsimon yoki suyuq uglevodorodlarni yoqish bilan ishlaydigan zamonaviy energetik qurilmalarning samaradorligini bir ozgina oshirish uchun ham juda katta mablag' talab qilinadi. Foydali ish koeffitsientini oshirishning har bir foizi uchun keskin kurashlar ketmoqda. Bu esa energetik qurilmalarda mavjud bo'lgan ish jarayonini tashkillashtirish evaziga olinadigan samaradorlik XXI asrning boshlaridayoq poyoniga yetib kelishini anglatadi. Vaziyatni tubdan o'zgartirish uchun yangi g'oya va texnologiyalar zarur.

Fundamental fanlardan ma'lumki, bir qator samaraliroq termodinamik sikllar, masalan yonilg'ini boshqaruvchi detonatsion yoqish sikli mavjud.

Detanatsiya moddani to'g'ridan-to'g'ri yoqish usullarining ichida eng samaralisidir. Shuning uchun hozirgi davrda, butun dunyoda boshqaruvchi detanatsiyani reaktiv harakat, energetik qurilmalar va texnologik yondirg'ich (gorelka)larni ilmiy tatqiqot va yangi sistemalarda qo'llash bo'yicha tajriba loyihalashtirish ishlari faol boshlab yuborilgan.

Uchuvchi apparatlarning kuch qurilmalari reaktiv dvigatellarda detanatsion yonishni qo'llash masalalari ilk bor zamonaviy detanatsion fizikaning "otasi" Yakov Borisovich Zeldovich tomonidan 1940-yilidayoq qo'yilgan. Shunga o'xshash, biroq mexanik klapanlarsiz detanatsion sikllarni tashkillashtirish sxemalari mavjud, ya'ni dvigatelning tuzilishida umuman harakatlanuvchi elementlar yo'q. Bunday dvigatellarni – impulsli detanatsion dvigatel (IDD) – oddiy, detanatsion quvrlar sonini oshirish yo'li bilan ularni tortishini amalda cheksiz oshirish mumkin. Bundan tashqari quvrlarga yonilg'i uzatishni o'zgartirib, buruvchi rullar qo'llamay tortish

vektorini boshqirish mumkin. Impulsli detanatsion dvigatellar o'z potensial tortish karakteristikalariga ko'ra ham diqqatga sozovordir: ular 0 dan 4,5 Max sonigacha uchish tezliklarini keng qo'llashni qamrab olib, uglevodorodli yonilg'i bilan ishlaganda yonilg'i bo'yicha 200-2500 sek darajasida deyarli doimiy solishtirma impulsni ta'minlaydi.

Uchishning Max soni 3 dan yuqori bo'lsa, impulsli detanatsion dvigatel nafaqat to'g'ri yo'nalgan havo-reaktiv dvigateliga nisbatan, balki turboreaktiv dvigateliga nisbatan ham samaraliroq bo'ladi.

Bunday dvigatellarni asosiy amaliy sohalari – nishon samolyotlari va uchuvchisiz uchuvchi apparatlar hamda qanotli raketalar uchun quvvat qurilmalaridir. Kelajakda ular uchuvchi apparatlarni tortishini jadallashtirish maqsadida ham qo'llanilishi mumkin.

Shuni qayd qilish lozimki, impulsli detanatsion dvigatellar uchun fundamental chegara mavjud emas, biroq eksplutatsion chegaralar bor: mavjud dvigatellar bilan raqobatlasha olish uchun ular shtatdagi avitsion kerosin yartishdi. Uning uzunligi 2 m dan ortiq emas. Demonstrator ikki konturli sxema bo'yicha boshqarilgan: birinchi kontr detanatsiyaning ishonchli sikl yuzaga kelishini ta'minlaydi. Ikkinchi kontur U 1074 52 mm diametrli to'g'ri quvrada asosiy yonilg'i massasini detonatsion yonishi amalga oshadi. Demonstratorning tortishi nisbatan past ishchi chostotalarda (10 Hz gacha) o'lchanga va huddi nazariyadagidek tortish impulslar chostotasiga chiziqli bog'liq ekanligi ko'rsatilgan. Bulardan kelib chiqqan xulosa 100 Hz chostota impulslarida shunday quvvur 75 kg tortishni ta'minlashi, bunday quvurlardan 10 tasining majmuasi 750 kg dan yuqori tortishni ta'minlashini kutish mumkin.

Yuqoriroq chostotalarda demonstrator ishlashi uchun maxsus yondiruvchi qurilma yaratilgan bo'lib, u 60 Hz chostotaga detonatsiyaning ishonchli yuzaga keltirishni ta'minlaydi.

Hozirgi kunda bu demonstrator mavjud bo'lgan barcha anologlardan afzalroq, ya'ni suyuq kerosinda ishlab, standart yondirishi yordamida qisqa masofalarda ishonchli davriy detonatsiyaning yuzaga keltiradi. Biroq ishlarni keyingi rivojlantirishi uchun tajriba bazasini yanada mukammallashtirish, birinchi navbatda sinov stendi yaratish va yangi mukammal maket- demonstrator yaratish talab qilinadi.

G'arbda impulsli detanatsion dvigatellar bo'yicha ilmiy tatqiqot ishlarini ayniqsa AQSH faol olib bormoqda. Oxirgi vaqtlargacha u yerda yonilg'i sifatida gazsimon yonilg'ilar: vodorod, etilen va propan ishlatilib, detonatsion kislorod qo'shilmasi bilan yuzaga keltirilgan.

Kichik reaktiv dvigatellar yaratishda professor X. Xasanov yaratgan maxsus soplo o'zining karakteristikalarini bilan tubdan farq qilishini ko'rsatdi. Yuqorida keltirilgan impulsli detanatsion dvigatellarga qaraganda Xasanov soplosidan foydalanish taxminan 1,5-2 baravar yuqori ko'rsatgichlarga ega.

X. Xasanov tomonidan yaratilgan soploda mavjud mumtoz soplolardan farqli ravishda oqimning energetik ko'rastagichlarining yuqoriligidir. Shuni qayd qilish kerakki, amalda oddiy metan-havo aralashmasi alangasi yordamida temirni eritib bo'lmaydi. Xususan Xasanov soplosi hosil qilgan tovushdan tez oqimning energetik

ko’satgichlari odatiy Laval soplosida hosil qilingan oqimning energetik ko’rsatgichlaridan bir necha marta yuqori.

Quyida Xasanov soplosida hosil qilingan oqimning energetik balansi hisoblari mumtoz Laval soplosi bilan solishtirib keltirilgan.

($T=293\text{ K}$, $S_1, S_2 = 2,01 \cdot 10^{-4}\text{ m}^2$, $R = 0,4\text{ MPa}$, $S_3 = 9,61 \cdot 10^{-4}\text{ m}^2$)

Q.s.	Asosiy parametr	Laval soplosi	Xasanov soplosi
1	Siljishda kinetik energiyaning yo’qolishi, %	14,8	3,84
2	Ejeksiya koeffitsiyenti	0,644	2,019
3	$S_3 - S_3$ kesimdagi kinetik energiya, J	11,46	187,3
4	$S_3 - S_3$ kesimdagi oqim tezligi	27,02	68,56
5	$S_2 - S_2$ kesimdagi kinetik energiya, J	1,01	92,46
6	$S_2 - S_2$ kesimdagi oqim tezligi	12,83	59,90

Xulosa qilib aytganda Xasanov soplosini reaktiv harakat hosil qilishda qo’llash yaxshi natijalar berar ekan.

Ахлоқнинг тарихий типлари ва ахлоқий фикрлар ривожланишининг асосий босқичлари

*Илмий раҳбар: Норов С., СамДАҚИ доценти
Турсунова Дилафруз 201-КТ(БИК) гуруҳи талабаси*

Ахлоқнинг тарихий типлари ва тараққиёт босқичлари хусусида тушунча бериш. Жамиятнинг шаклланишида ахлоқий онгнинг қарор топиши. Қадимги Шарқ мамлакатларида ахлоқий фикрларнинг вужудга келиши. Қадимги Миср, Қадимги Ҳиндистон ва Хитойда ахлоқий қарашлар.

Марказий Осиё халқлари оғзаки ижодида ахлоқий фикрлар сарчашмалари. Зардуштийликнинг муқаддас китоби «Авесто»да инсон ва унинг ахлоқий камолати ҳақида.

Қадимги Юнонистонда фалсафий-ахлоқий таълимотларнинг қарор топиши. Демокрит, Сократ, Платон ва бошқа юнон мутафаккирларининг ахлоқий қарашлари. Аристотель - қадимги юнон маданиятининг буюк алломаси. Аристотель асарларида ахлоқ ҳақидаги фикрларнинг системага солиши ва ахлоқнинг жамият ҳаётидаги ролига алоҳида эътибор бериши. Эпикур ва Лукреций Кар қарашларида ахлоқий фикрлар ривожи.

Ислом этикаси. Исломнинг одоб-ахлоқ таълимоти. Унинг тарихий ўрни ва роли. Шариат тушунчаси. Шариатда ҳуқуқ ва ахлоқ нормаларининг бирлиги ва унинг тарихий сабаблари. Шариат категориялари: халол ва харом, фарз, суннат, мубоҳ, макруҳ. Шариат категорияларининг ахлоқ ва одобдаги ўрни. Ислом ахлоқ ва одоб нормаларининг умуминсоният қадрияти, уларнинг жамият ҳаётидаги роли. Тасаввуф ахлоқи. Имом Ғаззолий, Жалолоддин Румий, Кубровия, Яссавия, Нақшбандия таълимотида комил инсон муаммоси.

Ницше ходисалар ўз-ўзидан ахлоқий ҳам, ахлоқсиз ҳам эмас. Шу ўринда унинг нуқтаи назари Юнгни эслатади: фақат ходисаларни ахлоқий талқин қилиш мавжуд. Ницше биринчи бўлиб ўзи ҳеч қандай «ахлоқий фактлар» йўқлигини тушунгани билан ғурурланади. Бизнинг ахлоқ кодексимиз дунёни тасвирлаш учун мўлжалланган эмас. Ахлоқ жамиятни емирувчи кучлардан сақлаш ва ҳимоя қилишнинг фойдали воситасидир. Ахлоқ кўрқинч ва умиддан фойдаланилади. Охир-оқибатда мажбур қилиш мурувватлари бизнинг ичимизга виждон кўринишида қаратилади.

Хулоса сифатида ахлоқий баҳо фақат шахслар хулқигагина эмас, балки жамоа, оила, миллатлар фаолиятига ҳам ўзаро таъсир кўрсатади. Ахлоқий баҳонинг эмоционал ва мантикий босқичлари хатти-ҳаракатларни тўғри баҳоламоқ учун уларнинг натижалари, мотивлари, ниятлари, мақсадлари ва воситалари, хатти-ҳаракат содир бўлган вазият ва унинг оқибатлари билан бир қаторда шахс савиясининг хусусиятларини, унинг ахлоқий қиёфаси, ижтимоий тажрибаси, ҳаёт йўли, руҳий аҳволи, ақлий имкониятлари ва даражаси ҳам муҳим аҳамият касб этади.

Aqli zaif o'quvchilarda verbal xotirani tekshirish usullari

Madatov Ilhom, Ashurov Alisher Samarqand Davlat Universiteti 4 - bosqich talaba.

Bola intellekti ayniqsa xotira rivojlanishi uning 2 yoshdan 12 yoshgacha bo'lgan davriga to'g'ri keladi. Shunday ekan, demak shu davrda bolaga bo'lgan munosabat birmuncha alohida bo'lish, uning har bir ijobiy xarakati rag'batlantirilishi savollariga batafsil va qoniqarli javob olish, muloqotning bir muncha chuqurlashishi bevosita bola tafakkurining rivojlanishiga ijobiy ta'sir qilishi, buning oqibatida unda va salbiy ko'nikma va malakkalar shakillanib borishga jiddiy e'tibor berish lozim. Bolalikning shunday davri mavjudki, bu davrda olingan bilim, ko'nikma va malakalar juda uzoq muddat xotirada saqlanadi. Masalaga yanada chuqurroq kiradigan bo'lsak, aytish mumkinki bolaning ruhiy aqliy rivojlanganlik darajasini, ya'ni intellektini “intellektual testlar” orqali tekshirish mumkun. So'ngi yillarda xayotimizning barcha jabxalarda psixologik xizmat o'z o'rniga ega bo'lib bormoqda. Bunda maxsus psixologiyasining o'rnini alohida ahamiyat kasb etadi. Bolaning xotirasini dignostika qilish, xususan, verbal xotirasini dignostika qilish uning intellektual imkoniyatini hisobga olgan holda ta'lim tarbiya muassasasiga to'g'ri yo'naltira olish imkoniyatini beradi

Bolaning intellektual darajasi xotirasi va ruhiy xolatidan kelib chiqqan holda uning shaxs sifatida shakillanishiga ko'maklashishi, unga to'g'ri yondashish, uning ruhiy rivojlanishiga mutlaqo muvofiq holda zarur bo'lgan ta'lim-tarbiya jarayonlariga jalb qilish zarur. Bu sa o'z navbatida ruxiy-asab kasalliklari va funksional buzilishlarini yuzaga keltiruvchi asosiy sabablardan biri bo'lib qolishi ham mumkin. Chunki ko'p hollarda aqliy rivojlanishdagi nuqsonlar. (RRS) kamchiliklarni va bog'cha davrida na maktab oldi tekshiruv davrida aniq bilish qiyin. Tarixan buyuk aql, tafakkur egalari bo'lgan Ibn-Sino, Mirzo Ulug'bek, Beruniy va boshqalar bilan olamga mashhur bo'lgan va kelajakda ham taraqqiy etgan mamlakatlar ichida o'z o'rnini topa olishga

barcha imkoniyatlari mavjud bo'lgan mustaqil O'zbekistonda yurtboshimiz, xukumatimiz sog'lom avlodni voyaga keltirish va shakillantirishga aloxida etibor berayapti. Buning dalili sifatida “Sog'lom avlod uchun” ordenining joriy qilinishi, “Ulug'bek”, “Bolalik”, “Ekosan” va boshqa jamg'armalarning tashkil etilishini ko'rsatish mumkin. Yuqoridagi jamg'armalar, dasturlarning yuzaga kelishida muxim oillardan biri aqli zaiflik muammosidir. Bu muammo yil sayin nafaqat O'zbekistonda, balki dunyoning barcha mamlakatlarida dolzarblashib borayapti.

Butun dunyo sog'liqni saqlash tashkilotining malumotlariga ko'ra, dunyoda aqli zaiflar axolining 3%, son jixatdan 100 milliondan ortiq kishini, MDH.da 9 milliondan ortiq kishini tashkil etadi. Bunday nuqsonlarni rta, yoshligidan aniqlash, ruxiy rivojlanishi sustlashgan bolalardan ajrata bilish mutaxassislar oldida turgan eng masuliyatli va murakkab vazifalardan biridir. Individning o'z tajribasini esda olib qolishi, esda saqlashi va keyinchalik uni yanaesga tushirish xotira deb ataladi. Xotira barcha psixik jarayonlarning eng muxim xarakteristikasi bo'lishi bilan birga inson shahsining birligi va yaxlitligini ta'minlaydi. Ruxiy jarayonlar ichida nisbatan keyinroq o'rganilgan, tekshirilgan turi xotiradir. Umumman xotirasiz inson shaxsini shakillanishi, rivojlanishi mumkun emas. Shu sababli xotira jarayonlari juda qadim zamonlardanoq kishilar e'tiborini tortgan. Maxsus psixalogiyada, xususan oligofrenopsixologiyada ham xotira muammasi defektologlarning juda erta diqqatini o'zigatortgan. Bosh miyadagi qo'zg'alish markazlarning aniq, yetarli bir joyga yg'ilmasligi, konsentrasiya qilinmasligi asosida xotira jarayonlari buziladi. Xotira muammosini aqli zaif bolalar ustida turli yoshlarda, turli yo'nalishlarda olimlar tomonidan o'rganilgan. Defentologlarning e'tirof etishlaricha, aqli zaif o'quvchilarda xotira jarayonlarini rivojlantirish, yaxshilash uchun takrorlashning turli usullaridan foydalanish lozimligini ko'rsatadi. Oligofren bolalar xotirasi ustida tajriba ishlari olib borgan Djonson, Lobzin, Renshburg va boshqa aqli zaif bolalar xotirasi nuqsonli asosda rivojlanadi va shakillanib boradi, degan fikirlarni e'tirof etishgan.

I.M. Sechenov inson xotirasini magnit tasmasi bilan taqqoslab, inson xotirasida ma'lumotlar tanlanishi, tasnif qilinishini ko'rsatib o'tadi. Shu narsa ma'lumki, barcha ko'rilgan, eshitilgan, idrok etilgan narsalarning hammasi xotirada saqlanib qolmaydi saqlanishi ham mumkun emas. Chunki, barcha analizatorlarga ta'sir qilgan tas'sirotlarning barchasi xotirada saqlanib qolishi ham normal holat hisoblanmaydi. Normal kishilarda qabul qilingan ta'surotlar qayta ishlanadi, tasnif qilinadi, tanlab undan keyingina xotirada saqlanadi. Ba'zi bir psixologik manbalarda yozilgan mexanik va mantiqiy xotira turlari aqli zaif bolalarda ham uchrashi mumkun. Bu kabi bolalarning xotira xususyatidir.

Shunday qilib, bolalikning shunday davri mavjudki, bu davrda olingan bilim ko'nikma va malakalar juda uzoq xotirada saqlanadi demak, shu davrda bolaning tarbiyasi ta'limiga imkon qadar ko'proq vaqt ajratishi zarurki bu yoshdagi bola idrokning o'tkirligi ravshanligi, sofligi, aniqligi o'zing qiziquvchanlgi, ishanuvchanligi hayoloting yorqinligi xotirasining kuchliligi taffakkuring yoqqolligi bilan boshqa yoshdagi bolardan ajralib turadi. Bu davrda bola u yoki bu axborotni o'z xoxish irodasi qiziqishi bilan to'plashga xarakat qiladi. Bolaning anashu faolligi xotirasining muayyan darajada rivojlanganligini bildiradi.

Bolaning verbal tavakkuri ruxiy o'sish darajasi ta'lim jarayoning boshlang'ich sinflardanoq to'g'ri va to'liq mukammal yo'lga qo'yish orqali rivojlantiriladi va takomillashtiriladi. Buning uchun har bir bolaning nimaga qodirligini o'rganish aniqlash talab etiladi. Muammoni o'rganish davomida shunday hulosalarga kelish mumkinki Vensler testlar batareyasining 1-2-4-5 subtestlari diagnostik ahamiyatga ega bo'lib ushbu testlar yordamida 2 toifa o'quvchilarni verbal tafakkurini o'ziga hos rivojlanish hususiyatlarini aniqlash va tekshirish mumkin. Bu esa aqli zaif o'quvchilarda ta'limiy-tarbiyaviy korreksion (aqli zaif o'quvchilarni fikirlash jarayoni rivojlantirishiga oid) Ishlarining shajarasini oshiradi. O'ylaymizki olingan ma'lumotlar maktablarda psixolog xizmatini yaxshilashga yordam beradi.

Ajdodlarimizning ilmiy merosi fuqarolik jamiyatini barpo etishda muhim asos
Begaliyev J. SamDAQI o'qituvchisi Jamolov Sh. SamDAQI talabasi

Markaziy Osiyodan etishib chiqqan mashhur olimlar va mutafakkirlar faqat tabiiy-ilmiy yo'nalishda buyuk ilmiy kashfiyotlar qilib qolmasdan, balki ijtimoiy-siyosiy masalalarda ham ilg'or g'oyalarni ilgari surishgan. Al-Forobiy, Yusuf Xos Hojib, Alisher Navoiy kabi ko'plab ajdodlarimiz ijtimoiy-gumanitar fanlar rivojlanishiga ham o'z davrining ta'limotlari bilan katta hissa qo'shishdi.

Qomusiy olim Al-Forobiy ijtimoiy-falsafiy qarashlarining negizini uning inson, insoniyat jamiyati va insonning ma'naviy-ahloqiy kamol topishi haqidagi ta'limoti tashkil etadi. U «Fozil odamlar shahri», «Baxt-saodatga erishish haqida kitob» va boshqa asarlarida fozil shahar misolida etuk, fuqarolik jamiyatining modelini yaratgan edi. Fozil shahar-kishilar o'rtasida do'stlik va o'zaro yordam munosabatlari hukmron bo'lgan va shu yo'l bilan baxt-saodatga erishishni maqsad qilib qo'ygan shahardir.

Forobiy o'z asarlarida kishilik jamiyatining kelib chiqish sabablarini, davlatni boshqarish masalalarini, fozil shaharni barpo etish yo'llari-usullari va uning maqsadi kabi kator muhim ijtimoiy masalalarni yoritishga harakat qiladi.

Ulug' shoir va yirik davlat arbobi Alisher Navoiy ijodida ham ijtimoiy-siyosiy masalalar, etuk jamiyat va uni boshqarish muammolari markaziy o'rin egallaydi.

Forobiy va Navoiy ijtimoiy-siyosiy qarashlarida o'zlari orzu qilgan jamiyat to'g'risidagi ijtimoiy ideallarini ham bahs etishadi.

Etuk va adolatli jamiyat qurish g'oyasi qadimdan Markaziy Osiyo mutafakkirlarini qiziqtirib kelgan eng muhim masalalardan biridir. Ajdodlarimizning ijtimoiy hayot haqidagi, inson jamoasining vujudga kelishi, fozil shahar va fozil podshoh, insonning jamiyatdagi o'rni va vazifalari, aqliy, ahloqiy kamolati to'g'risidagi fikr-mulohazalari chuqur va har tomonlama o'rganishga arzugulik va ibratlidir. Eng muhimi ular hozirgi davrda ham o'z ahamiyatini yo'qotgan emas. Zero, Sharq mutafakkirlarining ijtimoiy ideallari - etuk jamiyat va fozil boshliq to'g'risidagi qarashlari O'zbekistonda amalga oshirilayotgan tub islohotlar, adolatli demokratik insonparvar jamiyat barpo etishdek buyuk maqsadlar bilan mushtarak.

Forobiy ijtimoiy-siyosiy qarashlarining jumladan uning ijtimoiy idealining shakllanishiga turli xil ta'limotlarning, avvalo Aflotun va Aristotel ta'limotlarining

ta'sir ko'rsatgani shubhasiz. SHu nuqtai nazardan Forobiy va Aflotun ijtimoiy utopiyasining ayrim jihatlarini qiyosiy tahlil qilish juda qiziqarli.

Forobiy ideal davlatida Aflotun singari har bir ijtimoiy qatlamning vazifalari belgilab qo'yilgan, ya'ni ijtimoiy guruxlar ierarxiyasi bo'lib, ularning o'rni, ular bajaradigan vazifasiga bog'lik. Har qaysi ijtimoiy qatlamning, tabaqaning jamiyatdagi o'rniga qarab, ma'lum xususiyat xos. Masalan, davlat boshqaruvchilariga donishmandlik, harbiy-qo'riqchilarga jasurlik, ishlab chiqaruvchilar - dehqonlar, hunarmand, savdogarlarga tadbirkorlik.

Adolat ushbu tabaqalarning barchasiga xos. Aflotun adolat deganda «barcha qatlamlarning o'z ishiga sodiqligi»ni tushunadi. Boshqacha aytganda, Aflotun adolatning ma'nosini: boshqaruvchilarning dono boshqarishida, qo'riqchi va harbiylarning — tartib va qonunchilikni mardona qo'riqlashida, boshqalarning esa jamiyat ehtiyojlari uchun zarur ne'matlarni ishlab chiqarishida ko'radi.

SHarqning mutafakkir shoiri Alisher Navoiy ham adolatni jamiyat va davlat boshqaruvining bosh tamoyili deb biladi. Navoiyning «Saddi -Iskandariy» asarida podshohning siyosiy faoliyati asosida donolik va adolat to'g'risida aytiladi. Bu dostonida shoir o'zining ijtimoiy idealini badiiy vositalar yordamida shoh Iskandar obrazida va faoliyatida ifodalaydi.

Qadimgi Yunon podshosi Iskandar adolatli, dono shoh sifatida tasvirlanadi. Navoiy Iskandarni, ayniqsa, uning har ishda olimlarning maslahatlari asosida ish ko'rishini zamonasining hukmdorlariga ibrat qilib ko'rsatadi va do'sti Husayi Boyqaroni ham «Iskandar sifat shoh», «Iskandari soniy» deb math etadi.

Alisher Navoiy adolatni har qanday aqidadan, dindan ustun qo'yadi. Adolatli shoh, hatto u dinsiz bo'lsa ham mamlakatni obod qiladi, ammo zulmkor shoh musulmon bo'lsa ham mamlakatni barbod qiladi.

«SHohki ish adl ila bunyod etar,

Adl buzuk mulkini obod etar.

Kofiri odil ani obod etib

Mumini zolim ani barbod etib»¹⁹, deb yozadi.

Davlat boshqaruvida podshohning dindorligi emas, balki adolatparvarligining muhimligini ko'pgina allomalar ta'kidlashadi. Abu Hasan al-Mavardi «Davlat dinsiz yashashi mumkin, lekin adolatsiz yashay olmaydi», - deb yozadi.

Adolatni kishilik jamiyati ustunlari quriladigan u muhim davlat ahamiyatiga ega bo'lgan xislat deb talqin qilish Navoiyga ham xos edi. Uning ijodida adolat podshohning faoliyati, shuningdek uning ahloqiy qiyofasini harakterlash uchun xizmat qiladi.

Adolat keng ma'noda mehribonlik, insoniylik ma'nosida ta'riflanadi va u kishilar o'rtasidagi munosabatni tavsiflashga xizmat qiladi. Alisher Navoiy hammaning xudo oldida tengligi tamoyiliga asoslanib, adolatni umuminsoniy qonun darajasiga ko'taradi. Qilmishlari uchun podshohlar ham u dunyoda so'rok qilinadi deb hukmdorlarni ogohlantiradi. SHoh adolatparvar bo'lmog'i zarur. Jinoyat uchun

¹⁹ Аlisher Navoiy «Хайратул аброр» Тошкент. 1989. 198 - бет.

³ Абу Хамид Фаззолий «Кимёи саодат». Тошкент 2005.375 - бет

jazolash va yaxshi ishlari uchun rag‘batlantirish shoh uchun adolat mezonini bo‘lmog‘i lozim, deydi Navoiy.

«Hujjatul islom» martabasiga erishgan Imom G‘azzoliy ham podsholarni «Xudo taolaning erdagi xalifasidir, o‘z o‘rnida Er yuzida bandalariga adl va ehson qilmoqg‘a ta‘yin qilgan kishidir», deb yozadi.

Ilohiyotchi olim va Sharqning buyuk mutafakkiri Imom G‘azzoliy «Hak taola dargohida hech ibodat adolatdan ziyoda emasdur. Rasul a.s. aytibdurlarki, sultoni odilning bir kunlik adolati yigirma yil hamishi toat, ibodat qilg‘andan afzaldir» - deb ko‘rsatadi.

Alisher Navoiy ham podsho hokimiyatini ilohiylashtirib unga xalq uchun katta majburiyatlar yuklaydi. U shohni suruvni bo‘rilardan himoya qiluvchi cho‘pon deb ataydi, chunki xudo unga shohlik martabasini berib o‘z irodasini - adolat qaror toptirish vazifasini yuklagan. Navoiy podsholarning vazifalarini eslatib, ularni bajarish xudo oldidagi burchi ekanini ta‘kidlaydi.

«Saddi Iskandariy»da shoh Iskandarning Arastudan «Ey donishmand faylasuf! Agar shoh qanday ishlar qilsa adolat yuzasidan qilgan bo‘ladi?» deb so‘ragan savoliga Arastu tilidan Navoiy: «Agar shohga adolat qilishlik kundalik odatga aylansa, unga butun olam taslim bo‘ladi. Dunyodan o‘tgach, jannat taxtini egallaydi. Agar shoh har ishda adolat qilsa, buning natijasida uning mulki-mamlakati ham obod bo‘ladi. SHoh adolatli bo‘lsa, barcha kishilar unga xayrihoh bo‘ladilar, jangda uning askarlariga duo bilan madad berib turadilar. Hatto adolatli shohni dushman tomondagi xalq ham yaxshi qabul qiladi. Eng muhimi shundaki, tangri ham adolatni yoqlaydi. SHunday ekan, har bir shoh adolat qilsa tangrini amrini bajo keltirgan bo‘ladi va bu ezgu ishlarning natijasi mukofotsiz qolmaydi, ya‘ni unga ikki olam mulki muyassar bo‘ladi», -deb javob beradi.

«Sharq Aristoteli» deb sharaflangan bobolonimiz Abu Nasr al-Forobiyning etuk jamiyat boshlig‘i yoki fozil podshoh haqidagi qarashlari uning komil inson to‘g‘risidagi ta‘limotining ajralmas qismidir. Fozil boshliq o‘zining so‘zi va amaliy faoliyati bilan boshqalarga ibrat ko‘rsatadi va «davlatdagi barcha halqning tarbiyachisi rolini bajaradi». Oddiy halq shoh va turli darajadagi rahbarlar turmush tarzi va kundalik hulqiga taqlid qilib yashaydi. Mir Alisher Mavoiiy shoh qul ostidagi kishilarning ishi va harakteri, xuddi shohning ishi va harakteri kabi bo‘lishini qayd etadi. Xullas, Sharq mutafakkirlarining ilg‘or g‘oyalari va ijtimoiy ideallari kishilarni ezgulikka. ijtimoiy adolatga undab va har bir yangi avlodda yangicha mazmun kashf etib yashab keladi.

Amur Temurning Xitoyga xarbiy yurishi tarixshunosligi

Begaliyev J. SamDAQI o‘qituvchisi Jamolov Sh. SamDAQI talabasi

XIII asrning ikkinchi yarmida mo‘g‘ullar zulmidan ozod bo‘lgan Movarounnahr va Xitoyda mustaqil va qudratli davlatlar deyarli bir vaqtda vujudga keldi. Ulardan biriga Movarounnahrda sohibqiron Amir Temur asos solgan bo‘lsa, ikkinchi saltanatga Xitoyda Chju Yuan Chjan (1368-1398 yillarda hukmronlik qilgan) – Xun‘u asos solgan edi. Har ikkala davlat ham o‘z davrida kuch-qudrat bobida

yuksaklikka ko‘tarilib, dunyodagi eng yirik saltanatlarga aylandi. Lekin tarixdan yaxshi ma‘lumki, bu ikki hukmdor davrida Movarounnahr va Xitoy aloqalari deyarli uzilib qolgan, aytish mumkinki, ular o‘zaro dushmanlik munosabatida edilar. Bu holat oxir-oqibatda Amir Temurning Xitoyga harbiy yurish uyushtirishigacha borib etdi. Xitoyga Amir Temur qo‘shin tortishi bilan bog‘liq qator sabablar mavjud. Eng avvalo, bu Xitoy hukmdorining dunyoga hukmron bo‘lish da‘vosi bilan bog‘liq bo‘lib, imperator Xun‘u Amir Temurga elchi yuborib, undan o‘zini imperatorga vassal deb tan olishini talab qiladi. Mazkur talab Amir Temurdek ulug‘ hukmdorning nafsoniyatiga tegadi.

O‘z navbatida Xitoyda ham Amir Temur davlatiga dushmanlik kayfiyati hukm sura boshlaydi. Xitoy armiyasi imkoniyatlari cheklangani, ya‘ni qo‘shinlarning uzoq va suvsiz sahrodan o‘ta olishga moslashmaganligi, buning ustiga yaqindagina Xitoydan quvib chiqarilgan mo‘g‘ullar bilan munosabatlarning yomonligi, qolaversa Xitoy armiyasida jangovar otlarning etishmasligi kabi omillar tufayli imperator Amir Temur davlatiga qarshi qo‘shin tortishni paysalga solardi. Ayni paytda imperator Xun‘u Amir Temurning tasodifiy hujum qilish ehtimoli borligidan xulosa chiqarib bir qator choralar ko‘rdi. Jumladan, poytaxtni janub (Nankin)dan shimol (Pekin)ga ko‘chirdi. Amir Temur saltanatida esa har bir yurish yoki tadbir puxta tayyorgarlik va o‘ta jiddiylik bilan amalga oshiriladi, yurishning boshlanish kuni esa qattiq sir saqlanar edi. Amir Temurda Xitoyga harbiy yurish rejasi yo‘q emasdi deb bo‘lmaydi. Chunki Temur tuzuklaridan: “tangri taoloning dinini va Muhammad Mustafoning shariatiga dunyoda rivoj berdim. Har erda va har vaqt islom dinini qo‘llab-quvvatladim”²⁰ – degan jummalarni o‘qish mumkin. Xitoyda esa vaziyat musulmonlar uchun yomon tomonga o‘zgargan bo‘lib, tarixchi Nizomiddin Shomiyning yozishicha: “Chin Mochin va Xitoy viloyatida bu mamlakat valiysi To‘ng‘uzxon Kufru zalolatda avjga chiqib, shu darajaga etdiki, bir gal andak g‘araz bilan bir necha ming musulmonni qatl qildi”²¹. Ushbu qirg‘inni Amir Temur o‘zining etti yillik (1399-1404 yy) harbiy yurishlari davrida, aniqrog‘i 1399 yilda qishni Tog‘li Qorabog‘ (Ozarbayjon)da o‘tkazayotgan vaqtda eshitadi. Ushbu qonli voqea 1398 yilda imperator Xun‘u o‘limidan bir oz oldin sodir bo‘lib, musulmonlar qirg‘inining sabablari manbalarda uchramaydi. Tarixiy adabiyotlarda esa arzimagan bir bahona sababli degan mujmal jumalar mavjud.

Akademik V.V.Bartoldning fikricha qirg‘in qilingan musulmonlarning soni yuz mingdan ortiq bo‘lgan. Imperator o‘z saltanati hududidagi musulmon aholisini va islom dini ulamolarini qirg‘in qilish avj olganligini yozib qoldirgan.

Amir Temur Xitoyga qo‘shin tortishidan oldin sayyoh va elchilar bergan ma‘lumotlarni atroflicha o‘rganmay turib tavakkal qila olmasdi. Ulardan Xitoyning shahar va qishloqlari, tog‘ va dovonlari, kechuvlari daralari, harbiy qismlari, ularning urush taktikasi haqidagi ma‘lumotlarni to‘playdi. Amir Temur saltanatining qudrati oshib borganligi, o‘z mamlakati musulmon aholisining Temurga xayrixohligi, ayrim mo‘g‘ul knyazlarining ham Xitoyga harbiy yurish boshlangan holatda Movarounnahr hukmdorini qo‘llab-quvvatlashi mumkinligini nazarda tutgan imperator Xun‘u bir

²⁰ Темур тузуклари. Т.: 1991. 53-бет.

²¹ Низомиддин Шомий. “Зафарнома”. Т.: 1996. 278-бет.

qator harbiy islohotlar o‘tkazadi. Islohotlar natijasida mamlakatga harbiy xavf tug‘ilganda avvalgi ixtiyoriylik asosida xalq lashkarlari to‘plash tartibidan voz kechib, rekrutlik joriy qilinib, unga qat‘iy amal qilgan holda qo‘shin sonini ko‘paytiradi. Yuqoridagi islohotlar o‘z samarasini berib, Xitoy harbiy qo‘shinlarining soni 2 mln nafarga etadi.

Amir Temur muvaffaqiyatli harbiy yurishlari natijasida Mo‘g‘ulistonga tegishli Sharqiy Turkiston va Jung‘oriya hududlarida jetalarga zarba berilib, Qamariddin o‘rniga hokimiyat tepasiga kelgan Xizr Xo‘jaxon bilan do‘stona aloqa o‘rnatadi. Xizr Xo‘jaxon Mo‘g‘ulistonning Qumul hududida hukmron bo‘lib, bu shahar oldin xitoyliklar tomonidan bir necha bor harbiy bosqinlarga uchragan edi. Amir Temur va Xizr Xo‘ja o‘g‘lonning harbiy kuchlari qudratini hisobga olgan Xitoy imperatori Sharqiy Turkiston hududlariga qarshi harbiy-siyosiy harakatlar olib borishdan o‘zini tiydi. O‘sha davrda istilo qilingan G‘arbiy Mo‘g‘ulistonning hududlari o‘sha paytda, ya‘ni Sharqiy Turkiston Farg‘ona viloyatiga, Jung‘oriya hududlari Toshkent viloyatiga qo‘shilgan edi. Ushbu hududlar Xitoy bilan harbiy harakatlar boshlangan paytda muhim tayanch baza bo‘la olishi Amir Temur nazaridan chetda qolmagan. Harbiy qurol-aslahalar to‘plash va savdo karvonlari xavfsizligini ta‘minlash, shuningdek tasodifiy hujumlar oldini olish maqsadida Sharqiy Turkiston hududida maxsus harbiy qal‘a qurishga sohibqiron farmon bergan. Xitoy harbiy yurishiga tayyorgarlikning so‘nggi bosqichida Movarounnahr hukmdori e‘tiborli mo‘g‘ul shahzodalarini o‘z xizmatiga jalb qilib, ularga mansab va amallar beradi. Ularning aksariyat qismi harbiy yurishlar mobaynida Amir Temur bilan birga bo‘lib, Xitoy harbiy yurishida ham Jo‘jixon avlodlaridan To‘xtamishxon bilan hokimiyat uchun kurashib mag‘lub bo‘lgach, Amir Temur qo‘l ostida xizmat qilish uchun kelgan Toshtemir va Chehra o‘g‘lonlar, O‘qtoyxon avlodlaridan bo‘lgan Tayzi o‘g‘lon kabilar ishtirok qilishi kerak edi. Ular Amir Temur xizmatiga 1397-1398 yillardayoq kirgan edilar. Yuqoridagi dalillarga tayanib, Xitoy imperatori o‘sib borayotgan xavfdan xabarsiz edi deyish o‘rinsiz bo‘lar edi. Tashqi tomondan qaraganda Xitoy ustiga harbiy yurish qilish bilan bog‘liq tayyorgarlik ancha oldin tugallangan. Lekin 1399 yil Amir Temurning yaqin ittifoqchisi Xizr Xo‘jaxon vafot etib, Mo‘g‘ulistonda yana Qamariddin hokimiyatni egallaydi. Bu vaqtda Amir Temur Tog‘li Qorabog‘da bo‘lib, Farg‘onada uning naberasi Mirzo Iskandar hokim edi. Mirzo Iskandar Sharqiy Turkistonga hujum qilib, bu erdagi Oqsu shahrini egallaydi. Mahalliy aholi ommaviy qirg‘indan qo‘rqib, Oqsudagi xitoyliklarni Farg‘ona hokimiga tutib beradilar²². Evropaning o‘sha davrda qudratli davlatlaridan biri bo‘lgan Ispaniya mamlakati elchisi Rui Gonsales de Klavixo 1404 yilda Amir Temur davlati poytaxtida edi. U Xitoy elchisi bilan bo‘lgan o‘zaro muloqoti haqida yozib, quyidagi ma‘lumotlarni keltiradi. Uning yozishicha xitoylik elchi o‘z mamlakati harbiy qudrati haqida gapirib, Xitoyda otliq askarlar soni 400 ming nafar bo‘lganligini aytadi. Jangchilar uchun ularda otlar etishmasligini bildirib, Xitoy harbiylaridan otda yurishga faqat mingboshi lavozimidagilar haqli tarzidagi ma‘lumotlarni bergan. Elchining ta‘kidicha bunday huquqqa ega bo‘lganlar Xitoyda juda ko‘p emish. Elchining ushbu fikrlarini

²² Низомиддин Шомий. “Зафарнома”. Т.: 1992. 278-бет.

o‘z mushohadasidan o‘tkazib, de Klavixo Xitoy diplomati mubolag‘a bilan o‘z mamlakati qudratini oshirib ko‘rsatmoqda deb yozadi²³. Quyidagi dalillar shuni ko‘rsatadiki, xitoylik elchining so‘zlarida u qadar mubolag‘a bo‘lmagan. Mamlakatda harbiy islohotlar o‘tkazilganidan keyin Xitoy qisqa vaqtda 2 mlnli muntazam qo‘shin to‘plasa, ushbu hisobga joylardagi harbiy-ma‘muriy rahbar gubernatorlarning qudratini qo‘shib hisoblasak, elchining gaplarida bir qadar haqiqat mavjudligi ayon bo‘ladi. Xulosa qilib aytganda Amir Temurning Xitoyga qilgan 1404 yildagi harbiy yurishi uzoq vaqt davomida rejalashtirilgan va puxta tayyorlangan harakat bo‘lib, bu reja sohibqironning harbiy yurish boshlangan davridayoq vafot etishi tufayli amalga oshmay qoldi.

Mathcad dasturidan foydalanib masalalarni dasturlash orqali yechish
SamDAQI “Axborot texnologiyalari” kafedrasida o‘qituvchisi M.H. Eshmurodov
Siyob tibbiyot kolleji katta o‘qituvchisi F.R. Sindorov

Dasturlash Mathcadda asosiy o‘rin tutadi. Mathcad ko‘plab masalalarni dastursiz yechish imkonini beradi. Lekin shunday sinf masalalari borki ularni dastursiz echib bo‘lmaydi. Mathcad har qanday murakkab dasturni kiritish imkonini beradi. Mathcadda dasturlash juda aniq va tushunarli, unda dastur bir necha ketma-ket formulalarni ifodalaydi. Dasturlashning asosiy operatorlari Programming (Dasturlash) panelida joylashgan.

Dastur qatorini kiritish. Dasturni tuzish uchun uning qatorlarini kiritish kerak bo‘ladi. Bu quyidagi keltirilgan protsedurada bajariladi:

1. Dastur ifodasi nomini kiritish.
2. Yuborish operatorini (:=) kiritish.
3. Dasturlash panelidan Add Program Line (Dastur qatorini qo‘shish) tugmasini bosish.

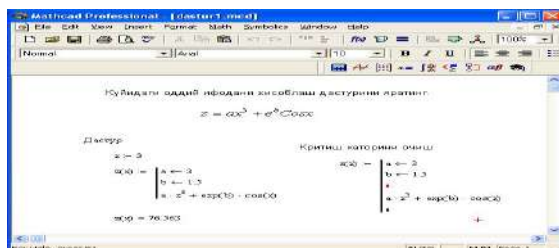

1-rasm. Oddiy chiziqli dasturlar tuzish.

4. Paydo bo‘lgan kiritish joyiga kerakli operatorlarni kiritish, ortiqcha kiritish joyini olib tashlash.

Kerakli kiritish qatorini ochish uchun ko‘k burchakli kursorni qator oxiriga keltirib, bo‘shlik tugmasini bosgan holda Add Program Line tugmasini bosish kerak. Agar kiritish qatorini qator oldidan ochish kerak bo‘lsa ko‘k burchakli kursorni qator boshiga keltirib, bo‘shlik tugmasini bosgan holda Add Program Line tugmasini bosish kerak bo‘ladi (1-rasm).

²³ Каранг. Амир Темур Европа элчилари нигоҳида. Т.: 2007. 144-бет.

Ayrim hollarda, masalan ikki ichma ich joylashgansikllar orasigi qator qo‘shishda bu usul qo‘l kelmay qoladi. Bu holda boshqa usulni qo‘llashga to‘g‘ri keladi. Bu usul quyidagicha bajariladi:

1. Sikl ichi qora rangga ajratiladi.
2. Standart vositalar panelidan kesib olish (Cut) tugmasi bosiladi.
3. Add Progrm Line (dasturga qator qo‘shish) dasturlash paneli tugmasi bosiladi.
4. Qator kiritish joyiga kursor qo‘yilib, standart vositalar panelidan qo‘yish (Paste) tugmasi bosiladi.
5. Paydo bo‘lgan kiritish joyi to‘ldiriladi.

Bu usul barcha hollarda ham qator kiritishda qulaylikni beradi.

Dasturda qiymatlarni lokal yuborish. Dasturda o‘zgarmaslar va o‘zgaruvchilarga qiymatlari berish (\leftarrow) yuborish operatori yordamida amalga oshiriladi. Bu operator dasturlash panel vositasida (Local Definition) lokal aniqlash tugmasiga birlashtirilgan. Dastur tuzish davomida ko‘p hollarda bu belgini klaviaturadan { belgisini bosish bilan ham bajarish mumkin.

Lokal o‘zgaruvchi qiymatini dastur tashqarisida ishlatish mumkin emas. Agar tashqarida ishlatish juda kerak bo‘lsa, uning uchun dasturning eng oxirgi operatoridan keyin kursorni bo‘sh joyga qo‘yib, keyin o‘zgaruvchini yozish kerak bo‘ladi.

Agar o‘zgaruvchining unga mos bitta qiymatini chiqarish kerak bo‘lsa, shu o‘zgaruvchining nomini yozish kerak. Agar vektor yoki massivni chiqarish kerak bo‘lsa uning nomini kiritish kerak.

if shartli operatori. *if* shartli operatori ikki bosqichda ta’sir etadi. Birinchi *if* operatoridan o‘ngda yozilgan shart tekshiriladi. Agar u rost bo‘lsa, undan chapdagi ifoda bajariladi, aks holda dasturning keyingi qatoriga o‘tiladi.

Dasturda *if* shartli operatorini qo‘yish uchun quyida keltirilgan protseduralarni bajaring.

1. Tuziladigan dasturda shartli operator kiritiladigan joyga kursor qo‘yiladi.
2. Dasturlash panelidan *if* operatori tugmasi bosiladi. Dasturda ikkita kiritishga ega operator shablani paydo bo‘ladi.
3. O‘ng kiritish joyiga shart kiritiladi. Bunda mantiqiy operatorlardan foydalanish mumkin. Buning uchun (Boolean) mantiqiy operatorlar panelidan foydalanish birmuncha qulayliklarni beradi.
4. *if* operatori chap tamoniga shart rost bo‘lganda bajariladigan ifoda kiritiladi.

Agar shartning bajarilishida bir necha ifodalar bajariladigan bo‘lsa, u holda bir necha kiritish joylariga ega bo‘lish kerak. Buning uchun kursorni *if* operatorining chap tamondagi kiritish joyiga qo‘yib, keyin dasturlash panelidagi Add Program Line (Dastur qatoriga qo‘shish) tugmachasini necha qator kiritish kerak bo‘lsa shuncha bosish kerak bo‘ladi. Bunda shunga e’tibor berish kerakki, shartli operator ko‘rinishi o‘zgaradi. YAngi vertikal chiziq kiritish joyi bilan chap tamonda emas, pastda va *if* operatoridan o‘ngda paydo bo‘ladi. Agar shart yolg‘on bo‘lsa, o‘tish dasturning keyingi qatoriga bo‘ladi.

Mathcadda shartni yozishning uchta usuli bor:

- dasturlashning *if* shartli operatori yordamida;
- bul operatorlari yordamida;

- *if* funksiyasi yordamida.
Quyidagi 2-rasmda shartni yozishning uchta usuli ko‘rsatilgan.

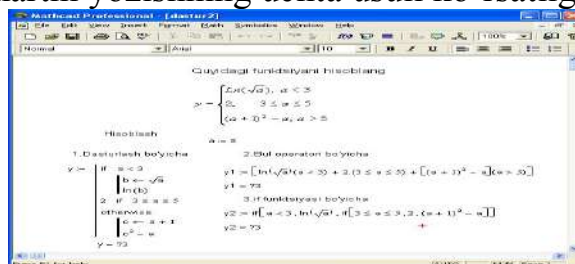

2-rasm. Shartli funktsiyani uch usulda hisoblash.

Sikl operatorlari ham qo‘llaniladi. Sikl opereratori. Mathcadda ikkita sikl operatori mavjud: *FOR* va *WHILE*.

Differensial tenglamalarni yechishva ularning grafiklarini qurishda Mathcad dasturining qulayliklari

*SamDAQI “Axborot texnologiyalari” kafedrası o‘qituvchisi M.H. Eshmurodov
SamDAQI 2-son akademik litsey informatika va axborot texnologiyalari fani
o‘qituvchisi B.B. Xudoynazarov*

Differensial tenglamalarni yechish ancha murakkab. Shu sabab Mathcadda barcha differensial tenglamalarni ma’lum chegaralanishlarsiz to‘g‘ridan-to‘g‘ri yechish imkoniyati mavjud emas. Mathcadda differensiallar tenglama va tizimlarini yechishning bir necha usullari mavjud. Bu usullardan biri Odesolve- funksiyasi yordamida yechish bo‘lib, bu usul boshqa usullarga nisbatan eng soddasidir. Bu funktsiya Mathcad 2000 da birinchi bor yaratildi va u birinchi bor differensial tenglamani yechdi. Mathcad 2001 da bu funktsiya yanada kengaytirildi. Odesolve-funksiyasida differensial tenglamalar tizimini ham yechish mumkin.

Mathcad differensial tenglamalarni yechish uchun yana ko‘pgina qurilgan funksiyalarga ega. Odesolve-funksiyasidan tashqari ularning barchasida, berilgan tenglama formasini yozishda ancha murakkablik mavjud. Odesolve-funksiyasi tenglamani kiritish blokida oddiy differensial tenglamani o‘z shaklida, xuddi qog‘ozga yozgandek yozishga imkon yaratadi (1-rasm). Odesolve-funksiyasi yordamida differensial tenglamalarni boshlang‘ich shart va chegaraviy shartlar bilan ham yechish mumkin.

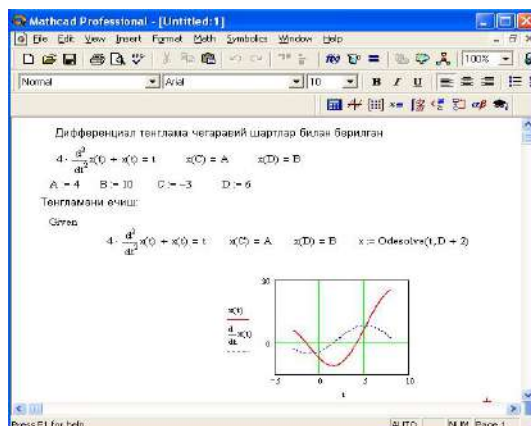

1-rasm. Differensial tenglamalarni yechish.

Berilgan tenglamani yozishda xuddi differensiallash operatorini ishlatgan holda ham yoki shtrixlar bilan ham yozish mumkin. Boshlang‘ich shartni yozishda esa faqat shtrix bilan yozish kerak va uni kiritish uchun Ctrl+F7 klavishilarni baravar bosish kerak.

Odesolve funksiyasiga murojaat uch qismdan iborat hisoblash bloki yozuvini talab qiladi:

- Given kalit so‘zi;
- Differensial tenglama va boshlang‘ich yoki chegaraviy shart yoki differensial tenglamalar tizimi va unga shartlar;
- Odesolve(x,xk,n) funksiya, bu erda x – o‘zgaruvchi nomi, xk – integrallash chegarasi oxiri (integrallashning boshlang‘ich chegarasi boshlang‘ich shartda beriladi); n – ichki ikkinchi darajali parametr bo‘lib, u integrallash qadamlar sonini aniqlaydi (bu parametr berilmasa ham bo‘ladi. Unda qadamni Mathcad avtomatik ravishda tanlaydi).

Differensial tenglamalar tizimini yechish uchun Odesolve funksiyasi ko‘rinishi quyidagicha: Odesolve(<noma’lumlar vektori>, x, xk, n)

Matritsalar ustida amallar bajarishda MATHCAD dasturining yuqori imkoniyatlari.

*SamDAQI “Axborot texnologiyalari” kafedrası o‘qituvchisi M.H. Eshmurodov
SamDAQI 201-B va IQ magistranti N.A. Axadov*

Matematik masalalarni yechishda Mathcadning xizmati matritsalar ustida amallar bajarishda yaqqol ko‘rinadi. Matritsalar katta bo‘lganda bu amallarni bajarish ancha murakkab bo‘lib, kompyuterda Mathcadda dastur tuzishni talab etadi. Mathcad tizimida bunday ishlarni tez va yaqqol ko‘rinishda amalga oshirsa bo‘ladi.

Matritsani tuzish. Matritsa yoki vektorni quyidagi protsedura yordamida aniqlash mumkin:

1. Matritsa nomini va (:=) yuborish operatorini kiritish.

2. Matematika panelidan Vector and Matrix Toolbar (Matritsa va vektor paneli) tugmachasi bosiladi. Keyin Matrix or Vector (Matritsa va vektor) tugmasi bosiladi, natijada Matrix (Matritsa) paneli ochiladi. Ochilgan muloqot oynasidan ustun va satr sonlari kiritilib Ok tugmasi bosiladi. Bu holda ekranda matritsa shabloni paydo bo‘ladi.

3. Har bir joy sonlar bilan to‘ldiriladi, ya’ni matritsa elementlari kiritiladi.

SHablon yordamida 100 dan ortiq elementga ega bo‘lgan matritsani kiritish mumkin. Vektor – bu bir ustunli matritsa deb qabul qilinadi. Har qanday matritsa elementi matritsa nomi bilan uning ikki indeksi orqali aniqlanadi. Birinchi indeks qator nomerini, ikkinchi indeks – ustun nomerini bildiradi. Indeksni kiritish uchun matematika vositalar panelidan Matrix panelini ochib, u erdan Vector and Matrix Toolbar, keyin Subscript (Pastki indeks) bosiladi. Klaviaturadan buni [(ochuvchi kvadrat qavs) yordamida bajarsa ham bo‘ladi. Massiv elementi numeri 0, 1 yoki istalgan sonidan boshlanishi mumkin (musbat yoki manfiy). Massiv elementi numeri boshqarish uchun maxsus ORIGIN nomli o‘zgaruvchi ishlatiladi. Avtomatik 0 uchun

ORIGIN=0 deb yoziladi. Bunda massiv elementlari nomeri nuldan boshlanadi. Agar nuldan boshqa sonidan boshlansa unda ORIGIN dan keyin ikki nuqta qo‘yiladi, masalan ORIGIN:=1.

1-rasmda D matritsaning pastki indekslardan foydalanib elementlarini topish ko‘rsatilgan. ORIGIN=0 bo‘lgani uchun avtomatik ravishda birinchi element 10 ga teng.

Matritsalar ustida asosiy amallar. Mathcad matritsalar bilan quyidagi arifmetik operatsiyalarni bajaradi: matritsani matritsaga qo‘shish, ayirish va ko‘paytirish, bundan tashqari transponirlash operatsiyasini, murojaat qilish, matritsa determinantini hisoblash, maxsus son va maxsus vektorni topish va boshqa. Bu operatsiyalarning bajarilishi 1, 2 -rasmlarda keltirilgan.

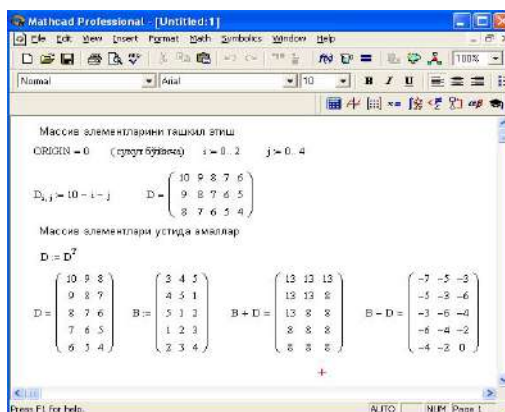

1-rasm. Matritsa ustida amallar bajarish.

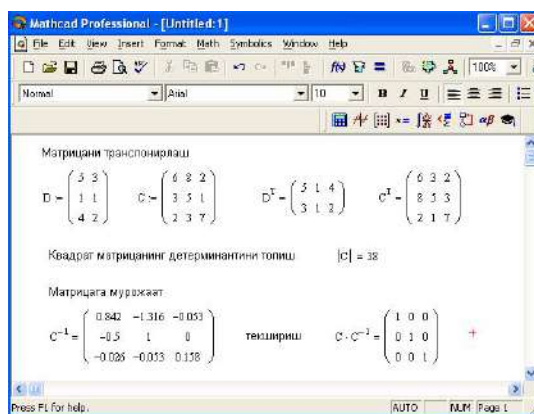

2-rasm. Matritsa ustida amallar bajarish.

Matritsali tenglamalarni yechish. Matritsali tenglamalar bu chiziqli algebraik tenglamalar tizimi bo‘lib $A \cdot X = B$ ko‘rinishda yoziladi va u matritsaga murojaat qilish yo‘li bilan teskari matritsani topish orqali echiladi $X = A^{-1} \cdot B$ (3-rasm).

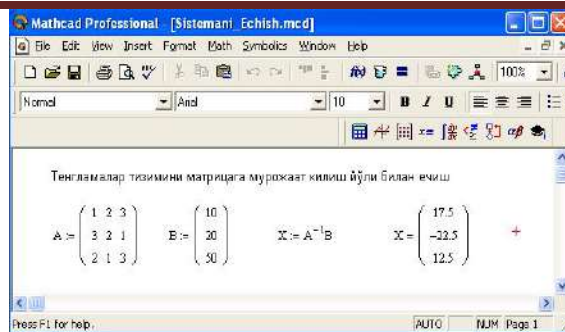

3-rasm. Tenglamalar tizimini matritsa usulida yechish.

Matritsalar ustida simvulli operatsiyalar Symbolics (Simvulli hisoblash) menyusining buyruqlari va simvulli tenglik belgisi (\rightarrow) yordamida bajariladi.

Bugungi kunda ko'pgina rivojlangan mamlakatlar aynan ushbu dasturda samarali foydalanishmoqda. Turli matematik, mexanik, materiallar qarshiligi fanidagi ko'plab hisoblashlarni yechish va tez natija olish uchun qulay dastur hisoblanadi.

Web sayt turlari va ulardan foydalanish imkoniyatlari

Katta o'qituvchi Elmurodov B.E., 301-KME va UB guruh talabasi Ovlayev U.R.

Mamlakatimizning hozirgi kundagi dolzarb masalalaridan biri yoshlarga har tomonlama chuqur bilim berishdir. Ayniqsa axborot texnologiyalarining rivojlanib borayotgan bir paytda kompyuter sohasiga bo'lgan qiziqishlarini uyg'otishga e'tibor berish har doimgidek muhimdir. Xususan, internet tizimida ishlaydiganlar soni kundan-kunga oshib bormoqda. Bu esa yoshlarimizning web saytlarni turlari va ularni yaratish buyicha qiziqishlari taboro ortib borganidan dalolat beradi.

Demak Internet tarmog'idagi web saytlarni sonini tobora ortib borayotganligi, «har bir inson o'z web saytiga ega bo'lish uchun harakat qilmoqda» desak also mubolag'a bo'lmaydi. Shunday bo'lishiga qaramasdan, sifatli web saytlar soni juda sekinlik bilan ortib bormoqda. Ha sekinlik bilan, chunki hozirgi kunda web sayt yaratilib, keyinchalik web saytni tashlab ketish odat tusiga kirdi, buning sababi domen va xosting vaqti tugaydi, qarabsizki sayt yopiladi.

Web saytlar haqida gap borar ekan, ular haqida ko'proq ma'lumot berishga harakat qilamiz. Web sayt-inglizcha “site” so'zidan olingan bo'lib, joy, joylashish kabi ma'nolarni bildiradi. Sayt - bu umumiy tushuncha bo'lib, uni ko'rinishi, bajaradigan vazifasiga qarab bir necha turlarga bo'lishi mumkin. Maqola aynan sayt turlari va ularga murojaat qilishga bag'ishlanadi.

Web saytlarni turlarini keltirib o'tamiz.

Sayt ko'rinishlari(turlari).

- internet orqali tanishtiriluvchi web saytlar;
- axborot resurslari web saytlari;
- web xizmatlar ko'rsatuvchi web saytlar;

Bu web saytlarni asosiy tulari hisoblanib, o'z navbatida bular ham ma'lum qismlarga bo'linadi.

Intrenet orqali tanishtiriluvchi saytlar:

- vizitka saytlari;
- korporativ saytlar;
- internet do‘konlar;
- promo saytlar.

Axborot resurslari:

- tematik saytlar;
- internet portallar;
- bloglar;
- saytlar ro‘yxati.

Web xizmatlar:

- qidiruv tizimlari;
- pochta xizmatlari;
- internet forumlar;
- video, rasm, audio xostinglar;
- e’lonlar doskasi;

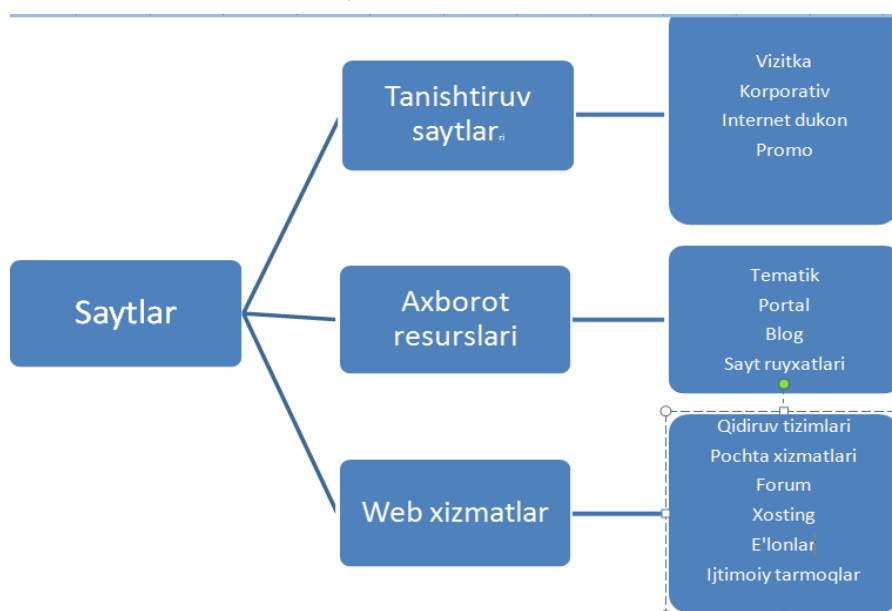

— ijtimoiy tarmoqlar.

Keling, endi bu sayt turlariga batafsil to‘xtaylik.

Vizitka saytlari — bir shaxs yoki biror firma haqida 3, 4 ta sahifadan tashkil topgan, eng sodda ko‘rinishga ega sayt. Bunday saytni tuzib berish ham unchalik katta mablag‘ talab qilmaydi. Firmalar bunday turdagi saytga

ega bo‘lishlaridan maqsad, o‘zlari haqida to‘liq ma’lumot berishlari, o‘z xizmatlari, narxlari va bog‘lanish mumkin bo‘lgan ma’lumotlarni internet foydalanuvchilariga e’lon qilishdan iborat.

Korporativ saytlar — to‘liq, murakkab ko‘rinishdagi sayt. Bunday ko‘rinishdagi saytlarda firma haqida to‘liq ma’lumotlar, ularning mahsulotlari haqida (rasmlari bilan birga), narxlari beriladi. Foydalanuvchilar o‘z fikrlarini qoldirishlari, sayt orqali buyurtmalar berishlari ham mumkin bo‘ladi. Har xil turdagi interaktiv xizmatlar ham mavjud bo‘lishi mumkin.

Internet do‘konlar — internet orqali savdo sotiqni yo‘lga qo‘yuvchilar uchun mo‘ljallangan sayt. Bizda bu yo‘nalish endi rivojlanmoqda. Saytda asosan mahsulotlar, ularning narxlari, to‘lovlar haqida ma’lumotlar bo‘ladi. Asosiy sahifada yangi tovarlar rasmlari bilan berib boriladi.

Promo saytlar — ma’lum bir vaqt uchun yaratilgan saytlar. Qandaydir konferensiyalar, ko‘rgazmalar, konsertlar uchun yaratilgan sayt. Bu bayramlar

tugagandan so‘ng, sayt yopilishi kerak, lekin ko‘p hollarda unday emas, eski xabarlar bilan sayt ishlashda davom etadi. Bu e‘tiborsizlik natijasidir.

Tematik saytlar — ma‘lum bir kichik doiradagilar uchun sayt, bitta mavzu bo‘yicha yaratiladi. Sayt dizayni aynan shu mavzuga oid bo‘lishi lozim va albatta kommentariya qoldirish mumkin bo‘lishi kerak. Agar iloji bo‘lsa, forumi ham bo‘lishi lozim. Forum bu- ochiq tarzda munozaralar va bahs o‘tkazish vositasi.

Internet portal — katta hajmdagi sayt, boshqa saytlarga yo‘llanmalar beradi. Internet foydalanuvchilarini to‘g‘ri yo‘naltirib yuboruvchi sayt. O‘zida ko‘p miqdorda havolalar saqlaydi va har xil turdagi ma‘lumotlar berib boradi (ob-havo ma‘lumotlari, e‘lonlar, forumlar, o‘yinlar, ...). Eng asosiysi sodda bo‘lishi kerak, foydalanuvchi darhol qayerga kirish kerakligini tushunib olishi lozim.

Blog — biror bir shaxsning internet kundaligi, bu yerda u biror mavzu bo‘yicha o‘z fikrlarini yozib boradi. O‘quvchilar bu fikrga o‘z qarashlarini bildirishadi.

Saytlar ro‘yxati — bunday saytlarda, boshqa saytlarning qisqacha ta‘rifi keltirilgan bo‘ladi. Shu qisqa matnni o‘qib, qiziq bo‘lsa shu saytga murojaat qilishni amalga oshirish mumkin bo‘ladi. Bu orqali saytlar o‘z darajalarini ko‘tarib olishadi. Sayt ro‘yhati ma‘lum bir bo‘limlarga bo‘lingan holda saqlanadi.

Qidiruv tizimlari — o‘z robot qidiruvlariga ega bo‘lgan, kliyent server xizmatiga moslashgan sayt. Bunday saytlar barcha saytlardan ma‘lumotlar to‘playdi va kerakli paytda chiqarib beradi. Bularga misol qilib, WWW.uz, [Google\(.uz,.ru,.com...\)](http://Google(.uz,.ru,.com...)), [Yandex\(.ru,.com..\)](http://Yandex(.ru,.com..)) Yahoo.com qidiruv tizimlarini misol qilish mumkin.

Pochta xizmatlari — internetning eng ommalashgan xizmati, elektron pochta ochish, boshqa pochtaga xat jo‘natish va ulardan qabul qilib olish kabi vazifalarni bajaruvchi saytlar. Hozirda bunday turdagi saytlar, pochta xizmatidan tashqari boshqa xizmatlarni ham taklif qilishmoqda (qidiruv xizmatlari, fayllarni saqlash, ...). Misol qilib, mail.ru, yandex.ru va boshqalarni keltirish mumkin.

Internet forum — muloqotni amalga oshirib beruvchi saytlar, bunday saytlar biror saytni alohida qismi yoki o‘zi alohida sayt bo‘lishi mumkin. Asosiy vazifa, yozish orqali muloqot qilish, biror muammoni hal etishdan iborat. Undan tashqari mahsulotlarni reklama qilishda ham qo‘l keladi.

Xosting saytlar — bunday saytlar har xil turdagi fayllarni (video, audio, rasm) o‘zida saqlaydi. Bu fayllarni foydalanuvchilar saytga kiritib qo‘yishadi va kerak paytda, internet orqali o‘z fayllarini olishlari mumkin bo‘ladi. Misol uchun, img.uz.

E‘lonlar doskasi — foydalanuvchilar tomonidan kiritilgan har xil ko‘rinishdagi e‘lonlarni chiqaruvchi saytlar. Bu saytlar biror narsani sotishda qo‘l keladi. Elektron bozor deb ham atasa bo‘ladi. Bunga misol qilib, albatta torg.uz saytini olish mumkin.

Ijtimoiy tarmoqlar — foydalanuvchilar tomonidan to‘latiladigan sayt. Bir xil dunyo qarashga ega bo‘lgan har xil guruhlar yaratish, qiziqishlarni boshqalar bilan baham ko‘rish, rasmlar qo‘yish, har xil aqlli gaplar kiritish uchun joy. Umuman olganda, o‘zini reklama qilish uchun eng optimal sayt. Bu turdagi saytlarga misol qilib facebook.com web saytini keltirish mumkin.

Tarmoqdagi mavjud web saytlardan samarali foydalanish ta‘lim jarayonida masofaviy ta‘limni tashkil etishda, Internet vositalari va Web – ilovalardan o‘quv

jarayoni ishtirokchilarini avtomatlashgan rejim tizimiga kirishga imkoniyat yaratadi. Internet ilovalaridan foydalanish foydalanuvchilarni o'quv resurslariga kirishlarini tartibga solish, barcha aloqa va muloqatlarni hamda o'qish natijalarini qayd etishni ta'minlaydi. Bu esa o'quv jarayonida ichki elektron hujjat aylanishi va o'quv jarayoni nazoratini avtomatlashtirishni ta'minlaydi.

Shunday ekan Web saytlar asosan o'zida ma'lumotlarni jamlovchi konteyner hisoblanib, undagi resurslardan to'g'ri foydalanish va web saytlarni vazifalariga qarab murojaat qilish asosiy tushunchalardan biri hisoblanib qoladi.

Zamonaviy ta'limda multimedia texnologiyalari

Shaimov K.M.-SamDAQI, Temirov E.I.-Samarqand temir yo'l KHK o'qituvchisi.

So'ngi yillarda oliy va o'rta maxsus ta'lim muassasalarida axborot-kommunikatsiya texnologiyalari(AKT)dan ayniqsa multimedia texnologiyalaridan foydalanish ta'lim tizimi mazmunini boyitish hamda sifatini oshirish borasida katta ijobiy ishlar amalga oshirilmoqda.

Ta'lim muassasalari dars jarayoniga AKT joriy etilishi ta'lim samarasini oshirishning asosiy omili bo'lib xizmat qilmoqda. Ta'lim tizimida innovatsion texnologiyalar, jumladan, zamonaviy, ilg'or AKT tatbiq etib borilmoqda. Ta'lim jarayonida talaba-yoshlarga texnik vositalar va multimedia texnologiyalari asosida ta'lim berish, berilayotgan bilimni tez va oson o'zlashtirilishi, ularning tushunarli va xotirada yaxshi saqlanishiga yordam berayotganligi amalda o'z isbotini topmoqda. Bundan tashqari, ta'lim tizimida videokonferensiyalar tashkil qilinishi imkoniyatining yaratib berilganligi ta'lim jarayonining yutuqlaridan biridir. Ushbu imkoniyat talabalarning fikr almashishi, erkin va ijodiy tafakkurini rivojlantirish va o'z fikrini to'g'ri va aniq yetkazib berish qobiliyatiga ega bo'lishida muhim omil bo'ladi, desak yanglishmaymiz. Internet tizimlari orqali jahonning boshqa mamlakatlarida ro'y berayotgan voqea-hodisalar, tadbirlar, ta'lim jarayonidagi yangiliklar va yutuqlar haqida ma'lumotlarga ega bo'lib boradilar.

Multimedia tushunchasi — turli shakldagi axborotlarni qayta ishlovchi vositalar majmuasini anglatadi. Multimedia texnologiyalari — bu turli shakldagi axborotlarni qayta ishlovchi vositalar majmuasidir. Multimedia texnologiyalariga avvalo, tovushlar, video-elementlarni qayta ishlovchi vositalar kiradi. Bundan tashqari, multiplikatsiya (animatsiya) va yuqori sifatli grafika ham multimedia texnologiyalari qatoriga kiradi. Ehtimol, kelajakda multimedia vositalari ma'lumotning boshqa turlari, masalan, virtual voqelik bilan ishlash imkonini berishi ham mumkin.

Zamonaviy ta'lim tizimining vazifasi esa shunchaki bilim berishdangina emas, balki o'quvchi-talabalarning ijodiy tafakkurini loyihalashtirishga yordam berishdan iborat. Har qanday nazariy bilim amaliyot bilan mustahkamlanishi zarur. Shu sababli o'qituvchi bergan nazariy axborotlariga qo'shimcha sifatida ta'lim jarayonida amaliy, laboratoriya, loyihali faoliyat talab etiladi. Bu mustaqil tadqiqot ishlariga malaka va ko'nikmalarini shakllantirishga yordam beruvchi omil bo'lib, butun ta'lim faoliyati davomida foydalanilishi zarur. O'quvchilarni ta'lim jarayoniga faol jalb etish, qiziqtirish juda muhim. O'qitishni qiziqarlilashishi hamda unda barcha talabalarning

to‘liq fikru-zikri bilan faollashishi asosida ta’lim jarayoni juda samarali o‘tadi. Bunda ko‘rgazmali vositalar ham muhim o‘rin tutadi, ular axborotning turli manbalari bilan ishlash va olingan natijalarni solishtirish qobiliyatini rivojlantiradi. Ta’lim jarayonining to‘g‘ri tashkil etilishi natijasida avvalo, ta’limning universal ta’siri, uning asosida esa — foydali malaka va ko‘nikmalar, nihoyat keng doiradagi salohiyatlari shakllanadi.

O‘qituvchilarning an’anaviy o‘qitish usulida laboratoriya va amaliy ishlar o‘tkazilishi uchun ko‘p vaqt ajratiladi. Bu davr ruhiga mos mutaxassis-kadrlar tayyorlashning juda muhim tarkibiy qismidir. U nafaqat o‘quvchi-talabaning nazariy bilimlarini mustahkamlashga, o‘quv materialini o‘zlashtirish samarasini oshirishga, balki muayyan sohada amaliy ko‘nikmalarni hosil qilishga ham ko‘mak beradi. Biroq bunday mashg‘ulotlar to‘laqonli natija beradi, deya olmaymiz. Sababi — ayrim laboratoriya jihozlari yetarli darajada emasligi hamda laboratoriya va o‘quv xonalari zamonaviy moslama va uskunalari bilan soz holda jihozlanmaganligi, mavjudlarining ham aksariyati ma’naviy eskirib borayotganligi va bugungi kun talablariga to‘liq javob bera olmasligidadir. Yuqoridagilardan kelib chiqib, mutaxassis-kadrlarni tayyorlash uchun muhim vazifalarni hal etishga yordam bera oladigan yangi samarali, hammabop pedagogik uslubni joriy etish zaruriyati tug‘iladi. Buning uchun laboratoriya stendlari va o‘quv ustaxonalaridagi mashg‘ulotlar barcha talabalar uchun nafaqat qiziqarli, balki qulay va oson bo‘lishiga erishish lozim. Mashg‘ulotlar o‘ziga jalb eta olishi, barcha ruhiy va didaktik omillarni hisobga olishi, jarayonlarni jo‘shqin tarzda namoyon etishi, mashg‘ulotlar o‘tkazish va o‘qitilayotgan fanni o‘zlashtirishni, umuman, butun ta’lim jarayoni samarasini oshirishi, talabalarda o‘z egallagan bilimlariga baho berish imkoniyatini ta’minlashi zarur.

Xulosa qilib aytganda, bugungi kunda multimedia texnologiyalari — ta’lim jarayonini axborotlashtirishning istiqbolli yo‘nalishlaridan biridir. Ta’lim jarayoniga multimedia texnologiyalarini joriy etish talabalar va o‘quvchilarni intellektual rivojlantirish hamda jamiyatimizni ijtimoiy-iqtisodiy taraqqiy ettirishning muhim shartidir. Shu sababli ham bugungi kun o‘qituvchisi tinimsiz o‘z ustida ishlashi, keng ijodiy tafakkurga ega, ilg‘or pedagogik va multimedia texnologiyalarini samarali qo‘llay oladigan shaxs sifatida o‘z kasbiy-mutaxassisligi uchun zarur fazilatlar egasi bo‘lishi davr talabidir.

Авестода миллий қадириятлар ва миллий ғурур соҳосига бир назар

Илмий раҳбар: ўқитувчи Муҳаммадиев А. СамДАҚИ, Хошимов А., 202-АЙ ва А гуруҳи талабаси

АВЕСТО - зардуштийликнинг мақаддас китоблар тўплами; Турон, Хуросон, Озарбойжон, Ироқ, Эрон, Кичик Осиё халқларининг милоддан олдинги даврдаги ҳаёти, диний қарашлари, олам ва одам тўғрисидаги тасаввур, урф-одат ва маънавий қадириятлари ҳақида маълумот берувчи асосий манба. Марказий Осиёда яратилган, милоддан аввалги XIII асрдан то милоднинг IV асригача бўлиб ўтган тарихий воқеаларни ўзида акс эттирган Авесто миллий ғояларни асраб-авайлаш, халқни жипслаштириш, уни маънавий юксакликка даъват этиш,

одамлар ўртасида меҳр-оқибат туйғуларини мустаҳкамлаш ва халқ анъаналарни сақлаб қолишда муҳим аҳамият касб этган.

Зардуштлик динининг асосий ақидаларини ўзида мужассам этган бу китобда ўша даврдаги устувор ғоялар, маъбудлар шаънига айtilган мадҳиялар, дуолар ҳам ўз ифодасини топган. Тарихчи А. Масъудийнинг ёзишича, подшо Доро ибн Доро хазинасида “Авесто”нинг 12 минг олтин тахтага, Балхийнинг “Форснома” китоби ва Абу Райҳон Беруний асарларида ёзилишича, 12 минг ошланган мол терисига тилло сувида ёзилган 32 китобдан иборат нусхаси бўлган. Македониялик Александр 334-329 йилларда Марказий Осиёни забт этган даврда оташхоналарни вайрон қилган. Шу даврда “Авесто”нинг бир қанча бўлаклари ҳам ёндириб юборилган. Айни замонда унинг тиббиёт, фалакиёт, фалсафа ва адабиётга доир бўлимлари юнон тилига таржима қилинган. Милоднинг I асрида Парфиядаги аршакийлар ҳукмдори Вологес томонидан “Авесто”нинг турли манбаларда сақланиб қолган ёзма ва оғзаки намуналари қайта тўпланган. Шунингдек, сосонийлар сулоласи ҳукмронлик қилган даврда зардуштлик динига бўлган қизиқиш кучайган. Ардашер (226-242) ва унинг ўғли Шопур (242-272) подшолиги даврида зардуштлик яна давлат динига айланган, “Авесто” алоҳида китоб ҳолида тикланган.

Шоҳ Хусрав Ануширвон (531-579) “Авесто”ни, ҳатто руҳонийлар ҳам тушуниши қийин бўлгани учун, қадимги хоразм тилидан ўз замонасининг адабий тили ҳисобланган паҳлавий тилига ўгиртирган. Асосий матнга шарҳлар ёзилиб, изоҳлар ҳам берилган.

VII-VIII асрларда ўрта Осиёнинг араблар томонидан истило қилиниши ва исломнинг кенг тарқалиши билан зардуштлик ва унинг бош китоби “Авесто” таъқиқланган. Шу сабабли унинг аксарият қисми йўқолиб кетган ва тўла матни ҳозирга қадар топилмаган. Бугунги кунда унинг “Яшт”, “Видевдат”, “Висперат”, “Ясна”, “Хордо Авесто” (“Кичик Авесто”) номли бўлақларигина сақланиб қолган бўлиб, улар олимлар томонидан ўрганилмоқда.

“Авесто”да ҳукуқий, ахлоқий меъёрлар ўз ифодасини топган. Унга биноан, олам нур ва зулмат, ҳаёт ва ўлим, тана ва жон, яхшилик ва ёмонлик, эркинлик ва тобелик сингари ҳодисаларнинг азалий ва абадий курашидан иборат. Шунга кўра, ҳаётнинг кечиши табиатда (нур ва зулмат), борликда (ҳаёт ва ўлим), ижтимоий ҳаётда (яхшилик ва ёмонлик), нафосат оламида (гўзаллик ва хунуклик), динда (Ахура Мазда билан Ахриманнинг азалий ва абадий келишмаслиги) турли хил кучлар ўртасидаги кураш шакллари сифатида намоён бўлади.

Бу таълимотда эзгулик сари қадам қўйган одам уч асосий тамойил, яъни ниятнинг эзгулиги, сўз ва шартларнинг бутунлиги, амалларнинг инсонийлигига асослансагина мақсадга етиши таъкидланади. Булар жамият ва инсон учун ўта муҳим бўлган қадриятлар ҳисобланган.

Марказий Осиё худудида яшаган қадимий авлод-аждодларимиз фалсафий фикри ҳақида қимматли маълумотларга эга бўлишимизда қадимий халқ оғзаки ижодига оид афсона ва ривоятлар, қадимги Ҳинд, Хитой ва Юнон-Рим тарихчиларининг асарлари, «Авесто», «Бехистун», «Бундахшин» ва шулар каби

ёзма ёдгорликлар, жумладан, Турк Ўрхун-Энасой, Руний матнлари муҳим манбалар сифатида катта аҳамиятга эга.

Айниқса, улар ичида Зардўштийлик дини ва унинг муқаддас китоби «Авесто», Шарқ, шубҳасиз, Марказий Осиё халқларининг қадимий маънавият маданият, хусусан, фалсафий қарашларини ўрганиш учун бебаҳо манба ҳисобланади. Бу асар қадимги Марказий Осиё халқларининг илк табиий-илмий тасавурлари, ижтимоий-сиёсий, диний ва фалсафий фикрларининг шаклланишини аниқлаш учун жуда бой манба бўлиб хизмат қилади.

Албатта, биз «Авесто» китобидаги диний мифологик ва фалсафий жиҳатларни бир-бирдан фарқлашимиз лозим. Чунки унда жуда кўп масалалар инсоний муносабатлар асосида ёритилиб, ундаги асосий ғоялар илоҳий кучлар-худодлар хоҳиш-иродасини бажо келтирувчи кучлар қиёфасида намоён бўлади.

Хулоса сифатида айтиш керакки, Авестода миллий қадириятлар ва миллий ғурур тарихдан бизгача инсоннинг маънавий юксалиш ҳақидаги қарашларни шакллантиришга бевосита ёки бил восита назарий амалий ёрдам беради. Шу ўринда мавзулар бўйича талабаларнинг билимини мустаҳкамлашда илмий воситалар сифатида хизмат қилади.

Абу наср фаробийнинг педагогик қарашлари

А.Қурбонов СамДАҚИ ўқитувчиси

Қадимий Шарқ ва Ўрта Осиё илм-фанида машҳур бўлган Абу Наср Фаробий мактаб ёшиданоқ олимларнинг йиғинларида иштирок этиб борган ва баъзан йиғинларни бошлаб берган, ҳатто бошрақиш қобилиятига эга бўлган. У тилшунослик, адабиёт ва санъат соҳасида ҳам моҳир билимдон, айниқса, дунёвий илм-фанда тез танила борган, машҳур файласуф олим сифатида ном олган. Унинг 160 га яқин асари бўлган. Олим ўз ҳаётининг бир қисмини ёш авлод таълимига бағишлаган. У моҳир шеърят ва мусиқа ихлосманди ҳам бўлган. Фаробийни “70 тилни билган олим” деб аташган. Дарҳақиқат, у қомусий билим соҳиби, айниқса, фалсафа, мантиқ, сиёсат, психология ҳамда математика, геометрия, физика, астрономия фанлари жуда кўп фанлар ҳақида фикр юритиладики, унинг илм-фан соҳасида тенги йўқ билимдон, қомусий олим эканлиги аниқ кўринади. Олимнинг барча назарий қарашлари унинг “Сиёсат ва маданият”, “Идеал шаҳар кишиларининг ахлоқий қарашлари”, “Илмлар мажмуаси” каби қатор асарларида ўз ифодасини топган.

Абу Наср Фаробийнинг юнон олимлари асарларини таржима этиб, шарҳлаб, уларга нисбатан ижодий ёндошган ҳолда ўз тарғиботларини ҳам яратиши шарқ илм-фани орасида ўз даврида унга катта шуҳрат келтирган. Шунинг учун Аристотелни дунё илм-фани фалсафасининг биринчи алломаси деб атаган бўлсалар, Фаробийни ана шу фалсафанинг машҳур тарғиботчиси “муаллими соний”си деб атаган эдилар.

Халқ орасида олимнинг донишмандлиги ва унинг чуқур ҳикматга бой бўлган фикрлари кенг тарқалиб келмоқда. Жумладан, олимнинг қуйидаги хулосалари халқимиз ҳикматлари орасидан жой олган.

“Ҳар ким илм-ҳикматни деса, уни ёшлигидан бошласин, соғ-саломатлиги яхши бўлсин, яхши ахлоқ ва одобли бўлсин, сўзининг уддасидан чиқсин. Ёмон ишлардан сақланадиган бўлсин, илмли ва доно кишиларни ҳурмат қилсин, илм ва аҳли илмдан мол-дунёсини аямасин, барча мавжуд, моддий нарсалар тўғрисида билимга эга бўлсин. Ахлоқ, одоб, расм-русум, касб-хунар, одат ва иродани ҳосил қилиш учун инсондан зўр куч ва қудрат талаб этилади. Бу икки йўл билан, яъни таълим ва тарбия йўли билан ҳосил қилинади. Таълим деган сўз халқлар ўртасидаги назарий фазилатни бирлаштириш, тарбия эса шу халқлар ўртасидаги туғма фазилат ва амалий касб-хунар фазилатларини бирлаштириш деган сўздир.”

Таълим сўз ва ўрганиш билан бўлади. Тарбия эса амалий иш, тажриба билан, яъни, шу халқ, шу миллатнинг амалий малакаларидан иборат бўлган иш-ҳаракат, касб-хунарга берилган бўлиши, уни ўрганиши, эгаллашидир.

Ақлли деб шундай кишига айтиладики, унда ўткир зехн-идрок бўлиши билан бирга, фазилати ҳам бўлсин. Бундай киши ўзининг бундай қобилияти ва идрокини яхши ишларни амалга ошириш, ёмон ишлардан ўзини сақлашга ва йироққа тортишга қаратган бўлмоғи лозим. Шундай одамнигина ақлли ва тўғри фикр юритувчи деб аташ мумкин.

Одамларга нисбатан уларни бирлаштирувчи бошланғич асос инсонийликдир, шунинг учун ҳам одамлар инсоният туркумига кирганлиги туфайли ўзаро тинчликда яшамоқлари лозим.

Ўзида ўн икки туғма ҳислатни бирлаштирган кишигина хуш ахлоқли одам бўла олади:

1-дан, одамнинг барча аъзолари шу даражада мукамал тараққий этган бўлиши зарурки, бу аъзолари ёрдамида у барча ишларни осонлик билан амалга ошира олсин.

2-дан, барча масалани, муҳокама ва мулоҳазани тезда тўғри тушуна оладиган, унинг маъносини англаб оладиган, сўзловчининг мақсад ва айтилган фикрининг чинлигини тезда пайқай олсин..

3-дан, хотираси жуда бақувват бўлсин, кўрган-эшитган, сезган нарсаларининг бирортасини ҳам эсдан чиқармай ёдда сақлаб қоладиган бўлсин.

4-дан, зехни шу даражада тез ва ўткир бўлсинки, бирор нарсани аломатини сезиши билан, бу аломат нимани билдиришини тезда билиб олсин.

5-дан, сўзлари аниқ бўлсин, фикрини ва айтмоқчи бўлган мулоҳазаларини раво ва равшан баён эта олсин.

6-дан, билим ва ўқишга мухаббати бўлсин, ўрганмоқчи бўлган билимни чарчашни сезмасдан осонлик билан ўзлаштира олсин.

7-дан, овқатланишда, ичимлик истеъмол этишда очкўз бўлмасин, табиати кимор ўйинлари ўйнашдан узоқ бўлсин ва улар келтирадиган хурсандчиликдан жирканадиган бўлсин.

8-дан, ҳақиқатни ва ҳақиқат тарафдорларини севадиган бўлсин, ёлғон ва ёлғончиларга нафрат билан қарайдиган бўлсин.

9-дан, руҳи-ғурурлари ва ўз виждонини кадрлайдиган бўлсин, унинг руҳи ўз табиати билан паст ишлардан юқори ва олижаноб ишларга йўналтирилсин.

10-дан, дирхам, динор каби турмуш буюмларига жирканиш билан қарасин.

11-дан, ўз табиати билан адолатни севадиган ва адолатсизликка, жабр-зулм ўтказувчиларга нафрат билан қарайдиган бўлсин, ўз одамлари ва бошқаларга адолатли бўлсин, гўзал ва яхши ҳисобланган нарсаларни барчага тақдим этган ҳолда, одамларни адолатга тарғиб этадиган, адолатсизлик натижаларини йўқотадиган, уларга йўл қуймайдиган бўлсин.

12-дан, адолатли бўлсин аммо, қайсар бўлмасин, адолат олдида қайсарлик қилиб ўзбилармонликка берилмасин, лекин ҳар қандай адолатсизлик, пасткашлик олдида қатъий сўзли бўлсин, қўрқмас, жасур бўлсин, қўрқиш ва ожизликни билмасин.

Ушбу қайд этилган эзгу фазилатлар ҳақидаги пурмаъно фикрлар ватандошимиз Абу Наср Фаробий асарларида кўплаб айтилган. Фаробий асарлари нафақат шарқда, балки дунё илм – фанида қадрланади. Унинг асарлари XII - XIII асрлардаёқ араб, форс ва қадимги тиллардан лотин, яҳудий кейинчалик немис, испан, инглиз, француз, турк, рус ва бошқа тилларга таржима қилинган. Таниқли араб олимларидан бири Журжи Зайдон, Фаробий асарларига юксак баҳо бериб шундай дейди: “Фаробий “Ихсо ал -улум” ва “Сиёсат ал мадания” сингари асарлар яратганки, бундай асарларни унга қадар ҳеч ким ёзмаган. Улардан биринчиси фан ва билимларнинг энциклопедияси сифатида машҳур, унга қадар бу масалага бағишланган бундай китоб бўлмаган.” Дарҳақиқат, Фаробий ижоди бетакрор ва буюқдир. Унинг ижодий фаолиятдан асрлар оша илм – фан аҳиллари озикланиб келмоқдалар.

Шахснинг камолотида оила тарбияси ҳақида

*«КХАЛТЭ» кафедраси ассистенти Анақулов Ж.Тохиров А
401-Дизайн талабаси Гулямова Ф*

*Маънавий ва ахлоқий покланиш, имон,
инсоф, диёнат, ор-номус, меҳр-оқибат ва
шу каби чинакам инсоний фазилатлар
ўз-ўзидан келмайди. Ҳаммасининг
заминида тарбия ётади.*

Ислом Каримов

Оила тарбияси, ота-оналар ёки шахс камолоти учун масъул шахслар томонидан ташкил этилувчи ҳамда фарзандларни ҳар томонлама етук, соғлом этиб тарбиялашга йўналтирилган педагогик жараён. Ота-оналар ўзларининг ижтимоий бурчларини бажарар эканлар, фарзандларида меҳнатга, уни ташкил этувчиларга нисбатан меҳр-муҳаббат, ҳурмат туйғусини шакллантириш, уларни ижтимоий-фойдали меҳнатга тайёрлаш, турли кўринишдаги муносабатларни уюштириш вақтида тартиб-интизомга амал қилиш, ижтимоий меъёрларга оғишмай риоя этиш, соғлом турмуш тарзини яратиш, ўз шахсий ҳаётлари мазмунини белгилашда мақсад, сўз ва фаолият бирлигини таъминлаш борасида ҳар томонлама ижобий ибрат намунасини кўрсатади.

Шахс шаклланишига таъсир этишнинг ижтимоий-руҳий асосига эга оила жамиятнинг ажралмас бўлаги сифатида ижтимоий вазифаларни бажариш билан бирга ўзига хос хусусиятларни ҳам акслантирадики, бундай хислат психологик қарама-қаршилик ҳамда характерлар тўқнашувидан иборат ижтимоий муносабатлардан толиққан инсон организмнинг ишчанлик қобилиятини қайта тиклаш учун зарур бўлган мўътадил иқлимни ҳосил қила олади. Бу туйғу халқимиз руҳиятидаги ўзига хос хусусиятлардан биридир. Ибн Сино боланинг тарбияси ҳақида билдирган фикрларида уй-рузғор тутиш масалалари хусусиятида ҳам сўз юритади. Болани тарбиялаш оила, ота- онанинг асосий вазифасидир. Ўз камчиликларини тузатишга қодир бўлган ота-она тарбиячи бўлиши мумкин. Ахлоқий тарбияда энг муҳим воситалар боланинг нафсониятига, ғурурига тегмаган ҳолда, яккамайка суҳбатда бўлиш, унга насиҳат қилишдир.

Насиҳат қилишда суҳбатдошга ниҳоятда ҳурмат билан ёндашиш уни камситмаслик керак. Ортиқча, сўз айтиб, уни зериктирмаслик зарур. Бир ҳил насиҳатларни қайтара беришлик таъсир қилмайди. Ибн Сино шундай ёзади: “Сенинг фикрларинг боланинг юрагига етиб бориб, унга уйлаб, фикр юритиб куришга имкон берсин.. Агарда сенинг суҳбатдошинг ёки дўстинг сенинг сўзларингга на насиҳатинга эътибор бермаётганингни сезсанг, суҳбатни бошқа вақтга қўчир.

Оила тарбиясида объектив ва субъектив омилларнинг роли катта. Oilанинг моддий таъминоти ва фаровонлик (маиший турмуш) даражаси, оила бюджетининг мавжуд ҳолати, ундан оқилона фойдаланиш борасидаги тажриба, соғлом руҳий муҳитнинг барқарорлиги ва ҳоказолар объектив омиллар саналса, оиладаги шахслараро муносабатлар мазмуни, оила аъзоларининг физиологик, психологик, маданий жиҳатдан комиллик ҳамда маълумот даражаси, уларнинг қизиқиш ва эҳтиёжлари ўртасидаги мутаносиблик, оилавий ҳаётни тартибга солиш борасидаги ўзаро ёрдам, ҳамкорлик, бирлик тамойилларига таяниш кабилар субъектив омиллар сирасига киради.

Ўқувчиларда ижтимоий-дунёвий билимларни эгаллашга бўлган интилиш, ижтимоий фаолиятнинг шаклланишида ота-оналарнинг самарали иштирок этишлари ҳал қилувчи омил бўлиб, бу оила тарбиясини мувафиқиятли амалга оширишнинг зарур шартларидан бири.

Оила тарбиясида ўқувчилар ҳаётини тўғри юритиш уларни вақтдан тўғри ва унумли фойдаланишларининг асосий гаровидир. Ўқувчиларнинг оиладаги вақтини ўйин, меҳнат ва ўқиш фаолиятлари бўйича тўғри тақсимлаш ниҳоятда муҳимдир.

Оила жисмоний ва психологик жиҳатдан соғлом, маънавий баркамол, меҳнат, ижтимоий ҳамда оилавий ҳаётга тайёр шахсни шакллантириб бериши лозим. Оила тарбиясининг мазмуни ўқувчиларга ижтимоий тарбиянинг мазкур йўналишлари – жисмоний, ахлоқий, ақлий, эстетик, меҳнат, экологик, иқтисодий, ҳуқуқий, сиёсий-ғоявий ҳамда жинсий таълим бериш, уларда фаолият қўникма ва малакаларини шакллантиришдан иборат.

Оила муҳитида ташкил этиладиган жинсий тарбия ўзида ўқувчини жинсий жихатдан чиниқтириш, уларни тозалик ва озодаликка ўргатиш, ўз соғлиги учун ғамхўрлик қилиш ва масъулиятли бўлишни таъминлашга қаратилган ҳаракатларнинг мазмунини ифода этади. Ўқувчиларнинг соғлом бўлишларида уларнинг кундалик ҳаётий режимга амал қилишлари ниҳоятда муҳимдир. Отаналар ёки оиланинг катта вакил авлодлари ўқувчиларнинг меҳнат қилишлари ва дам олишларини тартибга солишга аҳамият беришлари керак.

Interactive methods of teaching the english language

Atabayeva Zarnigor Bahran kizi

Samarkand state Architectural and Civil Engineering institute, Samarkand city.

Mardiyev Sardor first year student of Building faculty

Annotation. This article is devoted to “Interactive methods of teaching English language” and examines its aspects from various perspectives. The purpose was to investigate on interactive teaching methods in developing oral communicative competence in learners of English.

Key word: Method, technique, an approach, The grammar translation method, Communicative language teaching, task -based language learning, Community Language Learning

There are three correlated terms in methodics of teaching foreign languages: approach, method and technique. According to Anthony “The arrangement is hierarchical. The organizational key is that techniques carry out a method which is consistent which is consistent with an approach.” His concept of approach was of a set of principles or ideas about the nature of language learning which would be consistent over time; “an approach is axiomatic”. A method is a plan for presenting the language material to be learned and should be based upon a selected approach. Methods of foreign language teaching is understood as a body both scientifically tested theory concerning the teaching of foreign languages. It covers three main problems:

- 1) aims of teaching a foreign language;
- 2) content of teaching;
- 3) methods and techniques of teaching, i.e. how to teach foreign language to attain the aims in the most effective way.” [1]

In order for an approach to be translated into a method, an instructional system must be designed considering the objectives of the teaching/learning, how the content is to be selected and organized, the types of tasks to be performed, the roles of students and the roles of teachers. A technique is a very specific, concrete stratagem or trick designed to accomplish an immediate objective. Such are derived from the controlling method, and less-directly, with the approach.

Teaching a foreign language means first and foremost the formation and development of pupils’ habits and skills in hearing, speaking, reading and writing. Rebecca Oxford (2001) participates in the topic by introducing the term of tapestry.

This tapestry is woven from different strands including the teacher, learner, setting and relevant language besides the four skills.

In recent years there has been a great increase of interest in methods since foreign language teaching has many attraction as an area of research. In the book *The Practical Study of Languages* there are four principles for the development of teaching method. These included:

1. Careful selection of what is to be taught;
2. Imposing limitation what is to be taught;
3. Arranging what is to be taught in terms of the four skills;
4. Grading materials from simple to complex;

There are several methods of teaching English students who are learning the language for the first time, each with their own unique pros and cons. Depending on the teaching situation, setting, and resources available, any one of these English teaching methods could be right for learning the English language. The following methods have been used recently.

The grammar translation method, the oldest method of teaching foreign languages which had its origin in Latin schools. A focus on grammar rules is one of the most popular English teaching methods in traditional academic settings, perhaps due to the focus on grammar in native language courses. Teaching English as a second language, according to this approach, should not stray from the model.

In contrast to above mentioned methods there is the direct method, sometimes also called natural method. It is a method that refrains from using the learners' native language and just uses the target language. The direct method operates on the idea that second language learning must be an imitation of first language learning, as this is the natural way humans learn any language; a child never relies on another language to learn its first language, and thus the mother tongue is not necessary to learn a foreign language. This method places great stress on correct pronunciation and the target language from outset. It advocates teaching of oral skills at the expense of every traditional aim of language teaching. Such methods rely on directly representing an experience into a linguistic construct rather than relying on abstractions like mimicry, translation and memorizing grammar rules and vocabulary. Language is not an arbitrary set of conventions but a way of thinking and representing the world to oneself. It is not a conditioning process, but one in which the learner actively organizes his perceptions into linguistics concepts. [2]

The series method is a variety of the directly connected to the target language. Gouin felt that such direct “translation” of experience into words, makes for a “living language”. Gouin also noticed that children organize concepts in succession of time, relating a sequence of concepts it's the same order.

The next practical method is Communicative language teaching (CLT), also known as the Communicative Approach, that emphasizes interaction as both the means and the ultimate goal of learning a language. Despite a number of criticism it continues to be popular, particularly In Europe, where constructivist views on language learning and education in general dominate academic discourse. Although

the “Communicative Language Teaching” is not so much a method on its own as it is an approach.

In recent years, task -based language learning, also known as task-based language teaching (TBLT) or task-based instruction, has grown steadily in popularity. TBLL is a further refinement of the CLT approach, emphasizing the successful completion of tasks as both the organizing feature and the basis for assessment of language instruction. Dogme language teaching shares a philosophy with TBL, although differs in approach. Dogme is a communicative approach, and encourages teaching without published textbooks and instead focusing on conversational communication among the learners and the teacher.

Besides that, “The Silent Way” is a discovery learning approach, invented in the late 1950s. The teacher is largely silent, giving more space for the students to explore the language. They are responsible for their own learning and are encouraged to express themselves; beginners talk about their lives and what they think. The role of the teacher is not to model the language but to correct mistakes by giving sensitive feedback. With respect to teaching pronunciation, the Silent Way is a good example of the *Articulatory Approach* .

Another type of method is the Community Language Learning (CLL). It is based on the counseling approach in which the teacher is seen as a counselor. It emphasizes the sense of community in the learning group, encourages interaction as a vital aspect of learning, and it considers as a priority the students’ feelings and the recognition of struggles in language acquisition. There is no syllabus or textbook to follow and it is the students themselves who determine the content of the lesson. Notably, it incorporates *translation* and recording techniques. [3]

In conclusion, with careful reflection and planning any teacher can integrate the language skills and strengthen the quality of his/her lesson based on appropriate method. Teaching a foreign language means first and foremost the formulation and development of pupils’ habit and abilities in four skills. Interactive teaching is NOT something new or mysterious, interactive teaching is just giving students something to do, getting back what they have done, and then assimilating it yourself, so that you can decide what would be best to do next.

Literature:

1. G.V. Rogova “Methods of Teaching” (1975) p.6-12
2. Aykut, Arslan “MPRA” Munich personal RePEc Archive (2008)
3. Rebecca Oxford “ Integrated Skills in the ESLEFL. Classroom” (2001)

Пути реализации коммуникативного подхода к развитию умений и навыков иноязычной речи

М.А.Ахроркулова, старший преподаватель, СамГАСИ, научный руководитель,

Н.М.Убайдуллоева, студент, СамГАСИ

Цель данной статьи – показать методические приёмы практической реализации коммуникативного подхода к развитию у студентов умений и

навыков иноязычного общения.

Для овладения языковым материалом разрабатываются ряд как тренировочных, так и творческих упражнений. Тренировочные упражнения обычно подготавливают к развитию навыка устной речи, в то время как творческие упражнения направлены на развитие этого навыка.

Творческие упражнения – это беседа по предложенной теме, составление рассказа или диалога, высказывание своего мнения по теме (согласие, не согласие, сожаление, удивление и т.д.).

В качестве модели практического занятия можно использовать следующий раздаточный материал (handouts).

Activity 1. Read and translate the text using active vocabulary of the lesson

Time: 20 minutes

Materials: handouts with the text

Interaction: individual work.

Text: ENVIRONMENTAL POLLUTION.

People have always polluted their surroundings. But until now pollution was not such a serious problem. People lived in uncrowded rural areas and did not have pollution - causing machines. With the development of crowded industrial cities which put huge amounts of pollutants into small areas, the problem has become more important. Automobiles and other new inventions make pollutions steadily worse. Since the late 1960's people have become alarmed with the danger of pollution. Air, water and soil are necessary for existence of all living things. But polluted air can cause illness, and even death. Polluted water kills fish and other marine life. On polluted soil, food cannot be grown. Environmental pollution spoils the natural beauty of our planet. Pollution is as complicated as serious problem. Automobiles are polluting the air but they provide transportation for the people. Factories pollute the air and the water but they provide jobs for people and produce goods. Fertilizers and pesticides are important for growing crops but they can ruin soil. Thus, people would have to stop using many useful things if they wanted to end pollution immediately. Most people can be reduced gradually. Scientists and engineers can find the ways to reduce pollution from automobiles and factories. Government can pass the laws that would make enterprises take measures for reducing of pollution. Individuals and groups of people can work together to persuade enterprises to stop polluting activity.

Activity 2. Distribute handouts to each pair of students. Student A asks a question and the student B answers it.

St. A: 1. Why is pollution very important problem now?

St. B: Because, air, water and soil are necessary for existence of all living things, but polluted air can cause illness, and even death.

People lived in uncrowded rural areas and did not have pollution - causing machines.

St. A: 2. Can food on polluted soil be grown?

St. B: a) Yes, it can. b) No, it cannot.

St. A: 3. What are the problems with automobiles and industrial enterprises

connected with environmental pollution?

St. B: a) Automobiles are polluting the air but they provide transportation for

the people. Factories pollute the air and the water but they provide jobs for people and produce goods.

b) We need automobiles and factories polluting environment

Activity 3. Add the missing parts of the sentences from the text and complete the sentences below with the words

1. Air, ... and ... are necessary for existence of all living things

2. Environmental ... spoils the natural beauty of our planet.

3. Fertilizers and pesticides are important for growing crops but they can ruin....

4. Scientists and engineers can find the ways ... pollution from automobiles and factories.

a) soil

b) to reduce pollution from automobiles and factories.

c) water, soil

d) pollution

Activity 4. Make up different types of questions to the sentences below:

Environmental pollution spoils the natural beauty of our planet ... (What?, Does?, Does it spoil or not?, doesn't it)

Scientists and engineers can find the ways to reduce pollution from automobiles and factories. (Who?, How?, What can be reduced?)

Home task

• Students will use their notes to write a story about ecological problems in their region.

Материалы (handouts), необходимые для моделирования могут быть разнообразными и усложненными, чтобы соответствовать многослойной структуре моделирования речи.

Применение этих методов дает возможность с одной стороны быстро преодолеть языковой барьер в жизненно важных ситуациях общения, а с другой, обеспечивает обучаемых речевым формулами на уровне автоматизма, развивает навыки аудирования и говорения на английском языке.

Коммуникативно-ориентированное обучение английскому языку студентов технических вузов

М.А.Ахроркулова, старший преподаватель, СамГАСИ

На основании ряда постановлений правительства Узбекистана «О мерах по дальнейшему совершенствованию системы изучения иностранных языков» в стране осуществляются последовательные меры по созданию комплексной системы обучения иностранному языку, направленной на формирование гармонично развитого, образованного, современно мыслящего подрастающего

поколения. Внедряется коммуникативно-ориентированное обучение, в основе которого находится стандарт CEFR - «Общеввропейская компетенция владения иностранным языком: изучение, преподавание, оценка». Поэтому внедрению инновационных методов в практике преподавания иностранным языкам уделяется особое внимание.

В данной статье мы рассмотрим новые методические приемы, направленные на активизацию аудиторных занятий, обеспечивающих максимальную коммуникативную длительность каждого студента.

В каждой заданной ситуации (situation), сцен (scenes) определяется цель, вид работы в аудитории, для какого уровня владения английским языком она предназначена (Beginners, Intermediate and Advanced Levels) организация, время, ход урока и разнообразные варианты работы в группе.

В качестве примера можно предложить следующую тему для студентов уровня Pre-intermediate.

The theme: Travelling

Learning outcomes

By the end of the lesson students will be able and know:

To learn some important key structures and special points

How to call to travel agency get information to get to a destination place

to enable students to have practice in developing vocabulary skills

Text: Travelling

People began to travel ages ago. The very first travellers were explorers who went on trips to find wealth, fame or something else. Their journeys were very dangerous but still people keep on going to the unknown lands. Nowadays it is not as dangerous and much more convenient. Do you want to go somewhere? Hundred of companies are there to help you. They will take care of your tickets and make all the reservations needed. You don't speak the language of the country you go to? There are interpreters that will help you. With modern services you can go around the world. You can choose the means of transport you like: plane, train, ship, bicycle or you can travel hiking. Tourism became a very profitable business because people are ready to spend their money for the great opportunity to have a great time learning about new countries, going sightseeing, resting and enjoying themselves.

Pre-vocabulary task:

Activity 1. Knowing words and phrases, **listen, say and point.**

Time: 10 min

Materials: flipchart/board, pictures, markers

Interaction: Groupwork

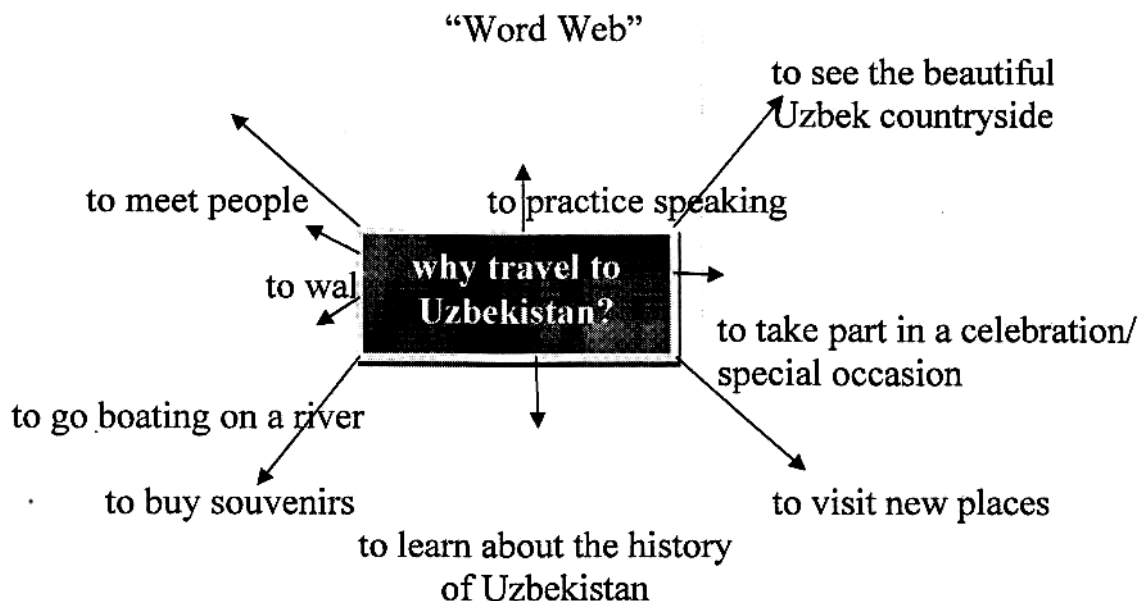

Procedure:

Warm-up:

- Teacher introduces new words and expressions of the topic by explaining the meaning of the word and students will remember them.
- Tries to correct the pronunciation of words related to the topic
- Students reproduce them
- Teacher shows the picture of means of for traveling and the pictures of the chosen country for traveling

Objective: Vocabulary The task is integrated with speaking skills and grammar by using hand-outs

Activity 2. Vocabulary learning activity. Match each word on the left with a correct definition on the right.

- | | |
|------------------------|---|
| a) Travel agency | - to order and buy a ticket |
| b) Booklets | - a special place at airports, terminals, bus-stations to registerpassenger |
| c) To book tickets | - a firm which arranges travelling to a chosen country |
| d) Means of transport- | different types of transport for travelling |
| e) Check-in | - a special information about the chosen country |

Activity 3. Agree or disagree. Give your reasons for the following sentences.

1. Travelling agencies won't take care of your tickets and make all the reservations needed
2. With modem services you can go around the world.
3. Tourism is not a profitable business
4. Everybody has a great time learning about new countries, going sightseeing, resting and enjoying themselves.
5. Nowadays travelling is not as dangerous and much more convenient.

Activity 4.

Procedure:

- Listen and circle. Distribute flashcards to the groups. In each group one student takes one card and will be a spokesperson.
- Say “Listen and circle”. Say “Card 1. Look at the map and circle the country you have chosen for travelling. Card 2. Say a few words about the chosen country for travelling. Card 3. What is the most convenient means of transport to get there

Activity 2. Answer the questions.

Questions:

1. How can you travel?
2. What types of transport are there in your country?
3. How do you usually travel in town? Between towns?
4. How do people travel when they go abroad?
5. Why is modern life impossible without travel?
6. Is tourism a profitable business?
7. What kinds of transport can you choose from?
8. What are the advantages and disadvantages of each type of transport?

Homework:

Time: 5 min

Speak about means of transport you have chosen by using active vocabulary

Be ready to discuss the topic “Travelling” in the class

Таким образом, коммуникативно-ориентированное обучение иностранному языку совершенствует четыре основных умений и навыков: speaking, writing, reading and listing. При этом определяющий момент - это развитие индивидуальных способностей личности будущего специалиста и возможность её самореализации, что в полной мере содействует реализации Национальной программы по подготовке кадров в высших учебных заведениях Узбекистана.

Darsdan tashqari sport mashg'ulotlarida jismoniy qobiliyatlarni rivojlantirishni pedagogik asoslari

G.Namozova – magistrant SamDU B.K.Namozov, Sh.Ya.Xusainov SamDAQI

Hech bir narsa mamlakatni sport kabi dunyoga mashhur qila olmaydi. Sport qadimdan to hozirgi kunga qadar insoniyat hayotida muhim ahamiyat kasb etib kelmoqda.

Jahon mamlakatlari qatori yurtimizda ham sport rivojlanib bormoqda. Respublikamizda sport umumdavlat ishi hisoblanib, jismoniy madaniyat bilan birga aholining barcha qatlamlarini va yoshlar guruhini qamrab olgan. Jismoniy rivojlanishning hozirgi bosqichida yosh sportchilarni tayyorlash masalalari alohida ahamiyat kasb etib bormoqda. Mamlakatimiz hamda chet el mutaxassislarining qator tadqiqotlari jismoniy tayyorgarlikni rivojlantirish va mustahkamlashga bag'ishlangan, adabiyotlarning aksariyati asosan sportchilarda jismoniy sifatlar (kuch, tezkorlik va boshqa jismoniy sifatlar)ni tarbiyalash qonuniyatlarini yuzaga chiqarishga yo'naltiriladi.

Shugʻullanuvchilar organizmiga berilayotgan yuklamalarni tahlil qilish, jismoniy qobiliyatlarini rivojlantirish toʻgʻrisidagi bilim darajasini oshirish maqsadida soʻrovnomalar oʻtkazdik va natijada quyidagicha asosli faktlar aniqlandi:

-mustaqil shugʻullanayotganlarni aksariyat mashgʻulotlarida yuklama miqdori juda past va bir xillik mavjud;

-20% mustaqil shugʻullanuvchilarni mashgʻulotlarida yuklamalar miqdori juda yuqori, biroq tanani aynan bir qismiga berilayotgan yuklamalar bilan cheklangan;

-mashgʻulotlarda muntazamliligi tamoyiliga eʼtibor qaratilmagan, kunning har qanday vaqtida mashgʻulotlar amalga oshirilgan;

-mashgʻulotlarda mashqlarni bajarishda ketma-ketlik yuklamalarni asta- sekin oshirish yoʻlga qoʻyilmagan;

-jismoniy sifatlarni rivojlantirish metod va tamoyillari haqida nazariy bilimlarni yetishmasligi aniqlandi. Yuqorida keltirilgan maʼlumotlardan koʻrinib turibdiki sport bilan mustaqil shugʻullanuvchi yoshlarning koʻpchiligi oʻzlarining sport sohasidagi bilimlari yetishmasligi, mustaqil tarzda hech qanday mutaxassis yoki jismoniy tarbiya oʻqituvchisi bilan maslahatlashmasdan, ularning koʻrsatmalarisiz jismoniy yuklamalar olishi va jismoniy zoʻriqish natijasida jismoniy imkoniyatlari cheklanib qolishi yoki sport turidan bezib qolish holatlari koʻp kuzatiladi.

Biz bunday holatlarning boʻlmasligi uchun mustaqil shugʻullanuvchi yoshlarga quyidagilarni tavsiya qilamiz:

-ertalabki badantarbiya mashqlarini muntazam bajarib turishi;

-sport mashgʻulotlari jarayonlarini tartibli (boshlanish vaqti va miqdori) yoʻlga qoʻyishi;

-jismoniy sifatlarni umumiylikda rivojlantirishni yoʻlga qoʻyishi;

- sport turlari bilan shugʻullanishlarida (qaysi sport turi bilan shugʻullanishiga qarab) mutaxassislardan maslahatlar va tavsiyalar olishi maqsadga muvofiqdir.

Yuqorida keltirilgan muammolar va tavsiyalarga tayanib shuni aytish mumkinki mustaqil shugʻullanuvchi aksariyat yoshlarning bilimsizligi natijasida koʻpchilik holatlarda salbiy oqibatlariga olib keladi. Bunday salbiy holatlarning boʻlmasligi uchun mustaqil shugʻullanuvchilar jismoniy tarbiya mutaxassisi va oʻqituvchisidan maslahatlar olishi hamda ularning tavsiyalari asosida sport mashgʻulotlarini tashkil etishlari maqsadga muvofiqdir.

Фуқоролик жамиятини юксак ҳуқуқиймаданиятли фуқоролари куради.

Х. Хужамов СамДАҚИ,Ш. Ахророва 204-ҚХАЛТЭ

Ўзбекистон республикасини 2017-2021 йилларда янада ривожлантириш ҳаракатлар стратегияси давлат дастурининг қабул қилиниши ҳамда унинг амалга оширилиши, фуқоролик жамиятини янги ва юқори поғонага кўтарилишининг пухта, илмий, тизимли асосдаги маълум давр учун мўлжалланган муҳим босқичдир. Ҳаракатлар стратегиясини амалга ошириш баробарида, жамиятда ҳуқуқий маданиятни ривожлантиришни янада такомиллаштириш тизим босқичларининг талаби ҳисобланади. Фуқорони юксак даражадаги ҳуқуқий маданиятга эришмоғи учун, махсус мукамал

бўлган дастурларни ишлаб чиқмоғимиз лозим. Ҳуқуқий маданият, мавжуд қонунларнинг барчасини мукамал ўрганиш эмас, балки, ҳуқуқий маданият энг аввол бор мавжуд қонунларнинг моҳиятини англаш ҳамда муқаддас билмоқликдир. Биз дастлаб манашу оддий ҳақиқатнинг мазмун моҳиятини англаб етмоғлигимиз талаб этилади. Ҳар бир фуқорода қонун муқадаслиги туйғуси бўлмас экан у қонун моҳиятига бефарлигича қолаверади.

Республикамиз биринчи президенти Ислоҳ Каримов, “Ислоҳотлар авваллом бор кишиларнинг тафаккурларида содир бўлмоғи лозим”, -деган таъкидларида ҳар бир фуқоронинг ўз тафаккурида янгилик ярата олиши, ташаббускорлиги назарда тутилган. Фуқоролик жамиятида ҳар бир фуқоронинг ташаббускор бўлмоғи эса, бу фуқоролик жамиятининг энг асосий хусусиятларидан бири ҳисобланади.

Кишилиқ жамияти пайдо бўлгандан буён, у ёки бу даражадаги ва кўринишдаги ўз даврининг қонун-қоидаларига бўй сунилган ҳамда тараққийёт босқичларида такомиллашиб келган. Бу борадаги тажрибалар ҳам ортиб борган. Аммо тарихдан маълумки мавжуд қонунларнинг ҳаммасида ҳам оддий халқ ёки фуқаро манфаатлари ўз ифодасани топмаган. Аксинча ҳуқумрон синф манфаатларига хизмат қилган ҳоллар кўп бўлган. Шунинг учун ҳам Кишилиқ жамиятида адолат масаласи ҳар доим ҳам ўз даврининг донишманд-у фузалоларининг асосий мавзуси ҳамда тадқиқоти бўлиб келган. Улар ўзларининг ҳаётларини хавфга қўйиб бўлса ҳам мақсад ҳамда ғояларини ўз асарларида илмий асослаб бера олишган. Ал-Фаробий ўзининг “Фозил одамлар шаҳри” асарининг “Фозиллар шаҳри аҳолисининг умумий фикрлари” деб номланган 33-бобида, адолатли фуқоролик жамияти фуқороларининг билимлари ҳам юқори даражада бўлмоғлиги лозимлигини алоҳида таъкидлайди. Фуқаролар бу масалада донишманд (олим-у фузола) лардан сўраб билиб олишлари кераклигини ёзади. **”Донишмандларга ишониб, ихлос қўйиб, уларга эргашувчи одамлар ўша нарсаларни донишмандлар билгандай билиб оладилар. Баъзилар эса бу нарсаларни бошқаларнинг тасаввурларига тақлид орқили билладилар. Донишмандларнинг билимлари, албатта энг яхши билимлардир”**²⁴.

Муаллими сонийнинг таъкидидан ҳам маълумки, фуқоролик жамияти фуқароларининг диний билимлари ҳам дунёвий билимлари ҳам мукамал бўлмоғлиги зарур.

Бугун жаҳон ҳамжамияти, чорак аср давомида Ўзбекистоннинг эришган ютуқларини эътироф этмоқда ва кейинги йиллардаги тараққийёт, ўсишдаги борқарорликни тўғри йўлнинг яъни “ўзбек модели”нинг самараси деб кўсатмоқда. Ҳаракатлар стратегияси давлат дастури ислоҳотларини янада чуқурлаштиришни тизимли асосда давом этиришни мақсад қилган экан, бунинг негзида фуқароларнинг ҳуқуқий маданиятларини ошириб юксатлик даражасига етказиш, тизимида ўз ифодасини намоён этиши лозим. Таълим тўғрисидаги қонун, кадрлар тайёрлаш миллий дастури билан бир вақтда

²⁴ Абу наср Фаробий “Фозил одамлар шаҳри” Т. А.Қодирий 1993. (163-167 бет)

жамиятда ҳуқуқий маданиятни ривожлантириш масаласи, давлат сиёсати даражасидаги масала ҳисобланади.

Фуқороларнинг ҳуқуқий маданиятларини юксак даражага эришилмоғи учун алоҳида мукамал илмий асосдаги, ҳаракатлар стратегияси негзида бўлган тизимдаги такомиллашган дастур бўлмоғи зарурлиги ҳақида юқорида айтдик. Махсус дастурнинг моҳияти ва мазмунида Ватанга нисбатан кучли садоқат ва муҳаббат туйғиси асос бўлмоғлиги керак. Юксак даражадаги манавийлик аниқ фанлар берадиган билимлардан (аниқ ва табиий фанлар асосидаги билимлардан) ташқари бадиий, фалсафий таъбир жоиз бўлса, норатционал билимларнинг мазмунидан нафақат хабардор бўлмоқликни, балки моҳиятини англамоқликни тақоза этади. Бундай билимларни ўрганиш учун ҳеч қандай қўшимча таълим адабиёти ёки турларини ташкил қилиш талаб этилмайди. Аксинча мавжуд адабиётларнинг моҳиятини очиқ бериш, шу адабиётлар тўғрисида, шу фан тўғрисида билим бераётган шахснинг ўзида аввалом бор юксак даражадаги маънавийлик бўлмоқликни талаб этади. Бу ҳолат анъанавий ёки мунтоз педагогикада қўлланилиб келинган “Тарбиячининг ўзи тарбияланган бўлмоғи керак”, -дейилган ҳикматга яқинлиги ҳам муболоға эмас. Илғор педагогик технологиялар асосида дарс ўтиш, ахборот-технологиялари ва ресурсларни дарс жараёнида қўллай олишнинг ўзи, ёшлар онгига юксак маънавий мукамалликни сингдириш учун асос бўла олмайди. Бунинг учун ўқувчидан ижодкорлик энг асосийси ҳисобланади ҳамда ўқитувчи шахси асосий ўрин тутаяди.

Юқорида кучли фуқоролик жамиятининг фуқороларидаги ташаббускорлик энг муҳим жиҳатларидан бири эканлиги ҳақида айтдик ва айнан шу ташаббускорлик, фуқоролик жамиятини асосида турувчи жамоатчилик назорати фаолиятида намоён бўлмоғи зарур.

Жамоатчилик назорати - бу фуқороларнинг шундай фаолиятики, унда жамиятнинг ҳар бир неъматини шу фуқороларнинг мулки ва бу мулкни асраб авайламоқлик ҳар бир фуқоро учун шараф ҳамда бурчдир.

Бу фуқоронинг шундай фаолиятики, унда ҳар бир фуқоронинг қадр қиммати олий қадирият ҳамда уларнинг қалб кўзлари нурафшонидир.

Бу фуқоронинг шундай фаолиятики, унда ҳар бир фуқоронинг шахсий муоммоси шу жамиятнинг муоммосидир.

Бу фуқороларнинг шундай фаолиятики, унда ҳар бир фуқоронинг кайфияти шу жамиятидаги ҳар бир фуқоро кайфиятининг ифодасидир.

Бу фуқороларнинг шундай фаолиятики, унда ҳар фуқоронинг ижтимоий имкониятига ҳар бир фуқоронинг виждонан ёндашмағидир.

Бундай фаолиятнинг ўчоғи фуқоролик жамияти институтлари бўлмоғи зарур.

“Биз учун фуқоролик жамияти-ижтимоий макон. Бу маконда қонун устувор бўлиб, у инсоннинг ўз-ўзини камол топтиришга монейлик қилмайди, аксинча ёрдам беради. Шахс манфатлари, унинг ҳуқуқи ва эркинликлари тўла даражада

рўёбга чиқишга кўмаклашади. Айни вақтда бошқа одамларнинг ҳуқуқ ва эркинликлари камситилишига йўл қўйилмайди”²⁵.

Ҳаракатлар стратегияси давлат дастурининг иккинчи тамоили иккинчи қисми, Фуқоролар эркинликларини ишончли ҳимоя қилиш кафолатлари, деб номланади ва шу мақсадни кўзлайди. Фуқоролик жамиятида бу фаолиятни амалга ошириш, фуқоролик жамияти фуқороларининг амалдаги фаолиятида намаён бўлади. Фуқоролар эркинликларини ҳимоя қилиш фақатгина шу соҳа ходимларининг вазифаси бўлибгина қолмасдан балки жамиятнинг ҳар бир фуқороси бу фаолиятидаги бирдамлилиқни намаён қилади.

Фуқоролик жамиятининг ҳар бир фуқороси қалбида Ватанга садоқат ифтихор туйғуси жўш урмас экан, бундай жамиятни қуришдаги муоммолар келиб чиқаверади. Ҳар бир фуқоро ўз тафаккурида янгиланиш ясамас экан, улар амалга оширилаётган ислоҳатларнинг иштирокчиси бўла олмайди. Бугун кенг жамоатчилик назорати олдида манашу оддий ҳақиқатни моҳиятини англаб етиш, ҳамда чора тadbирларни ишлаб чиқишдек масулият турибди. Зеро бу талаб фуқоролик жамиятининг талабидир.

Mahallalarda jismoniy tarbiyani rivojlantirishdagi ayrim muammolar

*SamDAQI katta o'qituvchisi A.M.Dehqonov
101-Arxitektura guruhi talabasi Ilmuradov Begzod.*

Respublikaning iqtisodiy, siyosiy, madaniy va ijtimoiy salohiyatida jismoniy madaniyat va sport ham o'z o'rnini hamda mavqeyiga egadir. Bunda muhtaram birinchi prezidentimiz I.A.Karimov va hukumatimizning g'amxo'rliги olqishga sazovordir. Uning jonkuyarligi sportning mohiyatini to'g'ri tushunib, uni aholining barcha qatlamlariga targ'ib qilish kerakligi siyosatimizning ustuvor vazifalardan biri ekanligini aytib, shunday so'zlarni misol keltirib o'tgan edi: «Hech bir narsa mamlakatni dunyoga sport kabi tez mashhur qila olmaydi». O'zbekiston Respublikasining Birinchi Prezidenti mustaqillikka erishish va uning istiqbolida aholi salomatligining o'ta qimmatligini va unga ega bo'lish yo'llarini katta ko'tarinkilik bilan izhor qilib bergan. Ya'ni: «Bizning ota-bobolarimiz kishilar bilan uchrashganda yoki xayrlashganda, avvalo, chin yurakdan salomatlik tilashgan... Bizning zaminimiz bahodirlar va himoyachilarimiz bo'lgan polvonlar va botirlarga boy va ularni mehr bilan parvarish qilib kelmoqda. Bugungi kunda hamma joyda sportning milliy turlari qayta tiklanmoqda... o'zining salomatligi haqida shaxsan g'amho'rlik qilib borish madaniyatini yoshlikdan, maktab, mahalla, sog'liqni saqlash tizimi, jismoniy tarbiya va sportning ko'magida singdirish kerak», - deb haqli ravishda aytgan.

E'tirof etish kerakki, mustaqil O'zbekistonning jismoniy madaniyat va sportini yanada rivojlantirishga asos bo'luvchi eng muhim tadbirlar ko'rilmogda. O'zbekiston Respublikasining «Jismoniy tarbiya va sport to'g'risida»gi qonuni (1992 yil 14 yanvar) barcha aholining sog'lig'ini mustahkamlash, ularning jismoniy tarbiya va

²⁵ И.А.Каримов “Ўзбекистон XXI аср бўсағасида: хавфсизликка таҳдид, барқарорлик шартлари ва тараққиёт кафолатлари” Т. 1997. Ўзбекистон (172-173 бет)

sport bilan shug'ullanishlariga shart-sharoitlar yaratib berishni kafillikka oladi. Bu qonun 2000 yilda yangi taxrirda qayta qabul qilindi.

Shu qonunga muvofiq «Maktabgacha bolalar tarbiya muassasalari va o'quv yurtlari har yili kamida bir marta maktabgacha yoshdagi bolalarning hamda o'quvchi yoshlarning jismoniy tayyorgarlik darajasini ko'rikdan o'tkazish belgilab qo'yildi. Bundan tashqari qonunda umumta'lim maktablarida, boshqa o'quv yurtlarida jismoniy tarbiya bo'yicha imtixonlar o'tkaziladi». – deb ko'rsatilgan. Bu esa o'quvchi yoshlarning salomatligini mustahkamlash, jismoniy kamolotini oshirish, ularni mehnat va mudofaa ishlariga layoqatli kishilar qilib tarbiyalashga qaratilgandir. Bu imkoniyat va talablarni har bir o'quvchi va yoshlar o'z tafakkurlari bilan tushunishlari, Mustaqil O'zbekistonning istiqboliga hissa qo'shish uchun bor imkoniyatlarni ishga solish, o'z burchlarini ado qilishlari kerak. Ma'lumki, Respublika Oliy Kengashining sessiyasida (1992 yil iyul, 1997 yil 29 avgust) «Ta'lim to'g'risidagi» qonun qabul qilinib, unga ta'lim oluvchilarning salomatligini muxofaza qilish va mustahkamlashni kafolatlovchi shart-sharoitlar yaratish, o'qish, mehnat qilish, dam olish uchun ta'lim muassasalari mas'uldir deyilgan. Bu ikki qonunning muzmun va mohiyati o'zaro mujassamlashib, jismoniy tarbiya va sporti rivojlantirishga qaratilgandir.

O'zbek xalqining eng ulug'ovor urf-odatlaridan biri sunnat, o'g'il uylantirish, qiz chiqarish to'y marosimlaridir. Bunday ko'p qirrali va keng qamrovli madaniy birlarni o'tkazish uchun har bir ota-ona bir umr yig'inadi, topgan-tutganlarini ularning baxti uchun sarf etadi. Bu odatlar jahondagi mamlakatlarda kamdan-kam desak unchalik lof va mubolag'a bo'lmasligi kerak. Bu yo'lda o'zbek ning or-nomus, qavm-qarindosh, mahalla-qo'shinchilikdagi ma'naviy-nuriy tadbirlar, xayriyalaridagi odamiylik amalga oshirilmoqda. Bu jahon xalqlari orasidagi eng ulug'vor va ustuvor madaniyat hisoblanadi. Lekin, bu faoliyatlar negizida «soya»da qolib ketayotgan eng muhim masalalar ham yo'q emas. To'ylar va boshqa yumushlar uchun pul yig'ish, boylik to'plash, ortiqcha zebu-ziynatlarga bo'rkanish maqsadida jismoniy va faol harakatlar bilan shug'ullanishni unutib qo'ygan yoki umuman bilmaydigan ayollar ko'paymoqda. Shuningdek mahallalarda jismoniy tarbiyani rivojlantirishda paydo bo'layotgan muammolar ham oz emas. Mahallalarda joy yoki tashkilotlarning etishmasligi, bolalarning bo'sh vaqtlarning bo'lmasligi yoki ularni jalb qila olmaslik. Respublika Prezidenti va hukumatning tashabbuslari hamda bevosita xo'rliklari tufayli «Ayollar yili» (1999 yil), «Sog'lom avlod yili» (2000 yil), va bolalar yili» (2001 yil), «Qariyalarni qadrlash yili» (2002 yil), «Obod ilia yili» (2003 yil), "Yoshlar yili", ushbu yil "Qishloq taraqqiyoti va iligi" bunga bag'ishlab o'tkazilayotgan tadbirlar o'z samarasini bermoqda.

Mustaqillikning dastlabki yillarida O'zbekiston jismoniy madaniyat va sport taraqqiyotining ba'zi bir ko'rsatkichlari quyidagilardan iborat.

Respublikadagi 14577 ta jismoniy madaniy jamoalarida 5 mln. 549 ming 908 kishi shug'ullanadi. Shu jumladan 64 ta oliy o'quv yurtida 134977 kishi, 225 ta o'rta maxsus o'quv yurtlarida 147664 kishi, 449 ta hunar-texnika bilim yurtlarida 211061 kishi, 8302 ta maktablarda esa 4 mln. 510 ming 403 o'quvchi jismoniy tarbiya va sport bilan shug'ullanadilar. O'zbekistondagi ishlab chiqarish korxonalarining 5545

tasida boshlang'ich jismoniy madaniyat tashkilotlari va 60 dan ortiq sport klublari mavjud bo'lib, ularda 543946 kishi muntazam ravishda sport turlari, sog'lomlashtirish mashqlari bilan shug'ullanadilar.

Foydalanilgan adabiyotlar

1. I.A.Karimov “O'zbekistonning o'z istiqlol va taraqqiyot yo'li”, T., “O'zbekiston”, 1992 y. 69-70 betlar.
2. Xalq suzi” gazetasi 1992 yil 19-fevral.
3. “Xalq so'zi”, gazetasi, 1992 yil 23 iyul, 1997 yil 3-sentyabr sonlari.

Maple 9.5 tizimida Sonni tub ko'paytuvchilarga ajratish va sonning bo'luvchilarini aniqlash

(1) Jo'rayev Jonibek, (2) Uzoqov Axror, (3) Jo'rayev Baxtiyor

(1), (2) SamDAQI qoshidagi 1-son akademik litsey “Matematika va informatika” kafedrasida o'qituvchisi. (3) Chiroqchi tuman 52-maktab “Matematika” kafedrasida o'qituvchisi.

n natural sonni algebraning fundamental teoremasiga ko'ra tub sonlarning ko'paytmasi ko'rinishida tasvirlash mumkin edi. Ana shu ko'paytmadagi bir xil ko'paytuvchilarni bitta daraja qilib yozilgandagi hosil bo'lgan ko'paytmaga n sonining kanonik yoyilmasi deyiladi, ya'ni

$$n = p_1^{k_1} \cdot p_2^{k_2} \cdot \dots \cdot p_m^{k_m}$$

bunda p_i – tub sonlar, k_i – nomanfiy butun sonlar.

I. Maple dasturi yordamida sonning kanonik yoyilmasini topish uchun

>ifactor(n);

buyrug'idan foydalaniladi.

Misol keltiramiz:

>restart;

>with(numtheory):

>ifactor(12);

(2)² (3)

>ifactor(61);

(61)

>ifactor(13456712980);

(2)² (5) (10589) (63541)

>expand(%);

13456712980

>ifactor(123*765*789*1234567*1234);

(2) (3)⁴ (5) (17) (41) (127) (263) (617) (9721)

expand funksiyasi **ifactor** funksiyasiga teskari ish bajaradi, ya'ni kanonik yoyilmasiga qarab sonning o'zini aniqlaydi.

II. Kanonik yoyilmadagi har bir ko'paytuvchining asosini va darajasini alohida aniqlash uchun

>**ifactors(n);**

funksiyasidan foydalanamiz.

>**restart;**

>**with(numtheory):**

>**ifactor(60);**

(2)² (3) (5)

>**ifactors(60);**

[1, [[2, 2], [3, 1], [5, 1]]]

Bu funksiya ekranga natijani

$[\pm 1, [[p_1, k_1], [p_2, k_2], \dots, [p_m, k_m]]]$

kabi chiqaradi. Bunda ± 1 sonning ishorasini bildiradi. Agar **1** bo'lsa, berilgan son musbat va -1 bo'lsa, berilgan son manfiy bo'ladi.

III. Kanonik yoyilmada qatnashuvchi tub sonlarni aniqlash uchun esa

>**factorset(n);**

funksiyasidan foydalaniladi.

>**restart;**

>**with(numtheory):**

>**ifactor(420);**

(2)² (3) (5) (7)

>**factorset(420);**

{2, 3, 5, 7}

>**factorset(10);**

{2, 5}

>**factorset(-42);**

{2, 3, 7}

Masala.1. **a** va **b** butun sonlar berilgan bo'lsin. Agar shunday **q** butun soni topilib, $\mathbf{a=b \cdot q}$ tenglik bajarilsa, **a** son **b** songa *qoldiqsiz bo'linadi* deyiladi va $\mathbf{a : b}$ kabi belgilanadi. Masalan, $24 : 4$, $45 : 9$.

Agar $\mathbf{a : b}$ bo'lsa, **b** songa **a** sonning *bo'luvchisi* deyiladi. Bunda **b** tub son bo'lsa, **b** ga **a** ning *tub bo'luvchisi* deyiladi. **a** sonning tub bo'luvchilari $\sqrt{\mathbf{a}}$ dan oshmaydi.

Maple dasturi yordamida sonning natural bo'luvchilarini aniqlash uchun

>**divisors(a);**

buyrug'idan foydalanamiz.

>**restart;**

>**with(numtheory):**

>**divisors(12);**

{1, 2, 3, 4, 6, 12}

>**divisors(11);**

{1, 11}

>**divisors(124);**

{1, 2, 4, 31, 62, 124}

>**divisors(-8);**

{1, 2, 4, 8}

Ta’lim tizimda foydalaniladigan dasturiy ta’minotlarni noqonuniy nusxalashtirishdan himoya qilish usullari

Qarshiyev H. B (SamDU)

Ta’lim tizimini axborotlashtirishda, bo’lajak kadrlarning axborot va kommunikasion texnologiyalarini o’zlashtirishlari bilan bir qatorda, ta’lim tizimining aniq bir yo’nalishlari uchun birlashtirilgan fanlar sohasida yetuk kadrlar tayyorlashda ushbu fan bo’yicha ishlab chiqilgan o’quv o’quv - uslubiy majmualar va ularning amaliy sohalarda keng qo’llanilishini ta’minlashda dasturiy vositalar katta ahamiyatga ega.

Zamonaviy kompyuter tizimlarining yaratilishi va global axborot tarmoqlarining paydo bo’lishi axborotlarni va dasturiy ta’minotni himoya qilish muammosini keskin o’zgartirdi. Keng kompyuterlashtirilgan va axborotlashtirilgan zamonaviy jamiyatda aniq qadriyatlarga ega bo’lish, ularni boshqarish, qadriyatlarni uzatish va ularga murojaat qilish ko’pincha nomoddiy axborotlarga, ya’ni mavjud bo’lishi fizik tashuvchidagi birorta yozuv bilan bog’lanishi majburiy bo’lmagan axborotlarga asoslangandir.

Butun dunyoda shaxsiy kompyuterdan kasbiy faoliyatida hech qachon noqonuniy dasturiy mahsulotdan foydalanmaganliklari bilan maqtanadigan dasturchilar yoki foydalanuvchilarning topilishi dargumon. Shaxsiy kompyuterlarda asosan bir-biridan ko’chirilgan noqonuniy dasturiy ta’minotdan foydalanishmoqda. Xususiyl firmalarda yoki zamonaviy korxonalarda ishlovchi professionallar noqonuniy dasturiy mahsulotdan foydalanishdan o’zlarini tiyishadi chunki, qonunga nisbatan hurmat va firma yoki korxonaga obro’si juda qadrlanadi.

Shu tufayli faqat litsenziyaga ega bo’lgan dasturlardan foydalaniladi. Dasturlar muallifi (mualliflari) mehnati mukofatlanishi kerakligini hamma tushunadi, ammo aksariyat holda biz dasturiy mahsulot mavjud bo’lgan diskni kompyuterga solamiz va Copy buyrig’idan xoxlagancha foydalanamiz.

Agar dastur ichida o’rnatilgan o’zini tekshirishga yoki u bajariluvchi shaxsiy kompyuterda hamma zarur texnologiya bilan dasturning nusxasi olinganligini aniqlashga imkon beruvchi muhit bo’lsa, dasturni noqonuniy nusxalashtirishdan himoyalangan deb hisoblanadi. Agar nusxalash texnologiyasi buzilgan bo’lsa, u holda dastur normal holatda ishlamaydi dasturdan qonuniy nusxa olish ma’lum bir texnologiyaga asoslangan bo’ladi. Ushbu texnologiya sir-asrorlarini anglashga faqat mohir mutaxassislarigina qodirdirlar.

Himoyalangan dastur har bir nusxasining ichida yoki tashqi faylda bir nechta kodlovchi sonlardan iborat «kalit» fayliga ega bo’lishi kerak. Tekshirish vaqtida dastur o’zi ishlayotgan muhitning maxsus belgilarini ilgaridan kodlashtirilgan kalit bilan solishtiradi va solishtirish natijasida «kalit» faylida o’rnatilgan belgilar bilan moslik o’rnatilgan takdirdagina nusxa olishga ruxsat beriladi. Dasturdan nusxa olishning o’zi hali uning to’g’ri ishlashi uchun kafolat bo’la olmaydi. Chunki ushbu nusxaning ma’lum bir kompyuter muxitida ishlashi uchun moslashtiruvchi «kalit» faylining parametrlari o’rnatilishi lozim.

Bu maqsadga yerishish uchun quyidagi masalalar yechiladi:

- Dastur o'zi o'rnatilgan kompyuterning apparatli- dasturlarini tahlil qilishi kerak.
- Vinchestr etalonida saqlanayotgan xarakteristikalarni (xususiyatlarni) o'ziga saqlab olishi kerak.
- Dastur har safar ishga tushirilganda olingan xarakteristikalar (xususiyatlar) tekshirilishi kerak va o'zida saqlanayotgan xarakteristikalarga (xususiyatlarga) mos kelmasa dastur ishga tushmasligi kerak.

Касб-хунар коллежларида таълим-тарбия жараёнини бошқариш

*¹Рахимов О., ²Эшбеков А.А., ³Бозоров Ж., ³Умирзоқова И., ⁴Қаршибоев Ж.Н.
1-СамДАҚИ, 2-СамДУ, 3-Самарқанд саноат ва қурилиш коллежи, 4-
СамДАҚИ 101-КМЭ ваУБ талабаси*

Касб-хунар коллежларини бошқариш деганда коллеж раҳбарлари ва ходимлари коллеж ҳаётини барча мураккаблиги ва ҳилма – ҳиллигини тушунган ҳолда мақсадга йўналтирилган ҳолда фаол ўрганишлари ва шулар асосида коллеж таълимининг бутун тизимини ўқитувчиларда педагогик жараённинг самарадорлигини оширишга ёрдам берадиган қарорларни қабул қилишлари ҳамда амалий амалий ёрдам беришни ишлаб чиқишлари керак.

Касб-хунар коллежлари таълимини яхшилашнинг ҳал қилувчи шартларидан бири раҳбарликнинг илмий асосда бўлишидир. Раҳбарликнинг илмийлиги янгиликни излаш, илмий машғулотлардан фойдаланиш, жамоага раҳбарлик қилишнинг педагогик, психологик ва иктисодий асосларини эгаллаш демакдир. Масалан:

- Касб-хунар коллежлари таълим ва тарбия жараёнида янги, илғор усулларни топа билиш ва уларни амалда тадбик этишни режалаштириш;
- Илғор усулларни йўлга қўйиш ва бошқариш ҳамда назорат қилиш.
- Коллежнинг таълим – тарбиявий жараёнида баъзи ҳолларда мавжуд бўладиган бир – бирига қарама – қарши факторларнинг ўзаро таъсирини ҳисобга олиш;
- Мазкур даврда таълим ва тарбия жараёнида, ҳамда коллежнинг тараққиётига салбий таъсир этувчи ташки ва ички сабабларга қарши таъсир этувчи чора – тадбирлар ишлаб чиқиш;

Касб-хунар коллежларини илмий асосда бошқаришга ўтишнинг муҳим шартларидан бири, бу коллеж раҳбарларининг бутун таълим – тарбия ишини педагогик таҳлил қилиш, вазифаларни тушунтиришдан иборатдир.

Ўзбекистон Республикаси Олий ва Урта махсус таълим вазирлиги томонидан белгиланган малакали ишчиларни тайёрлаш давлат режасига мувофиқ ташкил қилинади, қайта тўзилади ва бекор қилинади.

Касб-хунар коллежларининг барча фаолиятига коллеж буйсинувчи касб-таълимини бошқаруви марказ томонидан ташкилотчилик қобилиятига, коллежнинг ихтисосига мувофиқ келувчи олий маълумотли, ишлаб чиқариш ва педагогик тажрибага эга бўлган ҳозирги замон талаби бўйича илмий даражаси бўлган шахслардан тайинланувчи директор раҳбарлик қилиши мақсадга

мувофиқдир. Коллеж директори ўқувчиларнинг таълим-тарбия ишларига, касб-талими тайёргарликларини ташкил қилиш сифатига, уларнинг соғликлари ва жисмоний ривожланишига шунингдек унга ишониб топширилган билим масканининг хўжалик молиявий ишларига жавобгардир.

Педагогик жамоа КХК директори билан бирга ўқув ишлари, тарбиявий ишлар, касбий баълим бўйича ўринбосарлар рахбарлик қилади. Бошқариш саънати шундан иборатки, унда коллежнинг барча рахбарлари, жамоани ягона мақсадини эгаллашга йўллашлари, бир – бирининг фаолятларини такрорламасликлари, айниқса ҳар бир рахбар ўз вазифасини аниқ билиши керак. Коллеж директори ва ўринбосарларининг ишида бир бирига алоқадор, баъзан эса умумий вазифага эга бўлган ишлар учрайди. Шунинг учун бу вазифаларнинг аниқ шароитларда таксимланиши жуда муҳимдир, бу эса иш жараёнида такрорлашнинг олди олади ва билим юртидабирон булимларни назоратсиз қолишига йўл қуйилмайди. Кўпинча коллеж директорлари нотўғри йўл тўтадилар улар педагогик жамоа ишга рахбарлик қилишнинг барча вазифаларини ўринбосарлари уртасида таксимлайдилар ўзларига «умумий рахбарлик»яъний ҳеч бир тайини йук назорат қилиб булмайдиган вазифани қолдирадилар. Тажрибанинг кўрсатишига бундай ҳолларда ўринбосарларнинг қалбаки «ҳаракат эркинлиги»га рахбарлик диапозонининг кенглигига қарамай коллеж директорлари коллеждаги ишларнинг ахволи ҳақида етарлича ахборотга эга булмайдилар ва уларга сезиларли даражада таъсир этмайдилар. Умумий ишларнинг маълум қисмини эмас балки ўзлари ҳақида қабул қилинган низомга мувофиқ ўқиш жараёнига рахбарлик қилишнинг аниқ вазифаларини ўз зиммаларига олган коллеж директорларининг амалёти ўзини оқлаган. Директорнинг коллежда ўқиш жараёнига рахбарлик қилиш вазифалари қандай таксимланмасин директор фаолятидаги асосий нарса барча ходимларнинг коллеж таълими системаси олдига қўйилган мақсадларга эришишлари координация қилишдир. Директорнинг ташкилотчилик фаоляти коллеж ишларини бевосита ўрганишни ўринбосарларидан педогогика коллективининг ишлари ҳақида тезроқ ахборотни ўз ичига олади. Коллеж директори бундай ахборотларни умумлаш-тириб ва келгусида таълим-тарбиявий жараённи янада такомиллаш-тириш учун тезроқ тадбир ва чолраларни қабул қилади. Педагогик жамоа фаолятига мувоффоқиятли рахбарлик қилиш учун директор ва унинг ўринбосарлари иш вақтини тўғри тахсимлашлари муҳим аҳамиятга эга.

Коллеж рахбарлари машгулотларга киришдан қуйидаги мақсадлар назарида тутилади дарс мазмунининг ўқув режасида мувофиқлигини аниқлаш урганилаётган материалларнинг илмий даражасини ва унинг ғоявий йуналишини аниқлаш: дарсларда дидактика асосий тамоилларига риоя қилинаётганлигини кантрол қилиш; Дарс типи ўқитишнинг метод ва тамоилларини тўғри танлаганлигини текшириш; Дарснинг тарбиявий аҳамиятини текшириш; Ўқитувчининг шу предметдан дарс беришга ва маскур дарсни олиб боришга тайёргарлигини текшириш;

Дарсни тўғри ташкил қилинганлигини баҳолаш; Мақсадга кўра назорат қуйдаги турларга булинади; Кундалик умумий текшириш; Назоратнинг амалда

Энг кўп тарқалган тури хисобланган (тематик контрол) мавзувий назорат бу уста ёки уқувчининг иш тизимини ўрганишдир.

Маълумотларни мавзувий кўзатиш ўқув жараёнининг алоҳида педагогик кизиқишга эга бўлган томонларнинг ҳолатини аниқлаш учун утказилади. Фанни ўқишнинг илмий – назарий даражасини ўрганиш дарсларда тарбиявий вазифаларни ҳал қилиш, ўқитувчининг ўқув материални баён қилиш сифатини текшириш, ўқитувчи фойдаланаётган методик восита ва усулларни ўрганиш дарсларда ишнинг жамоа ва яқка тартибли шакллари кўшиб олиб бориши ўқувчилар билиминини текшириш тизими ўқитишда кўргазмалар ёки техникавий воситаларни куллаш ўқувчиларнинг дарслардаги мустақил ишлари утилган ўқув материалларини такрорлаш ва мустахкамлашни ташкил қилиш ўқувчиларга меҳнатнинг илғор методларини ўргатиш, кириш, жорий, якуний йўл йўриқлар утказиш методикаси, устанинг меҳнат усулларини курсатиш методикаси, ишлаб чиқариш таълими билан назарий курс уртасидаги алоқа, ўқувчиларнинг мустақиллагини тарбиялашда ёзма йўл – йўриқнинг роли;

Уста ва ўқитувчиларнинг педагогик иш тизимларини ўргатишда эътибор фақат ўқув материални бериш методига эмас, балки ўқитиш жараёнида ўқувчиларнинг тарбиялаш қандай амалга ошириладилигига, ўқувчилар иши қандай ташкил этилганлигига ва унинг натижалари қандай эканлигига ҳам қаратилади.

Таълим – тарбиявий жараён юзасидан таҳлил ўтказилганда коллеж ишлаб чиқариш таълими усталари, ўқитувчилари ва бошқа ходимлари ишидаги ютуқ ва камчиликларни ҳарактерловчи кўп микдордаги факт, маълумот, далиллар тўпланади. Бу фактга асосланган материал қимматга эга, шунинг учун унга тегишли ишлов бериб, системага солингандан кейин педагогик жамоа билан ишлашда фойдаланиш керак.

Iqtisodiy ta’lim berishda interfaol usullardan foydalanishning ahamiyati

*SamDAQI qoshidagi 2-son akademik litsey “Iqtisodiyot asoslari” fani o’qituvchisi
Qilicheva Dilfuza Shavxidinovna*

Bugungi kunda respublikamiz jamiyatni yangilash, bozor iqtisodiyotini takomillashtirish, turmush farovonligini oshirish yo’lidan bormoqda. Har bir insonning hayoti asosini iqtisodiy faoliyat tashkil etar ekan, tabiiyki har bir kishidan iqtisodiy fikrlashni o’rganish talab etiladi. Yurtimizda ro’y berayotgan islohotlar esa yosh avlodning iqtisodiy bilimlarga bo’lgan qiziqishlarini yanada kuchaytirmoqda. Hozirgi davrda o’quv jarayonini tashkil etish o’qituvchidan faqat chuqur bilimgina emas, balki pedagogik mahoratga ega bo’lishni, dars berishning turli usullarini bilishni, o’z ustida yanada ko’proq ishlashni talab qiladi. O’qituvchi faqat bilim berish va amaliy ko’nikmani shakllantirish bilan chegaralanmasdan, o’quvchilarni mustaqil bilim olish, izlanishga o’rgatishi kerak. O’quvchilarga iqtisodiy bilim berishda ta’limning interfaol usullarini darsning maqsadi va vazifasidan kelib chiqqan holda tanlash zarur.

Interfaol usullar deganda ta’lim oluvchilarni faollashtiruvchi va mustaqil fikrlashga undovchi, ta’lim markazida ta’lim oluvchi bo’lgan usullar tushuniladi. Ayniqsa, iqtisodiy ta’lim berishda aqliy hujum, klaster, davra suhbat, kitob bilan ishlash usullarini qo’llash o’z samaradorligi bilan ajralib turadi.

“Aqliy hujum” usuli-biror muammo bo’yicha ta’lim oluvchilar tomonidan bildirilgan erkin fikr va mulohazalarni to’plab, ular orqali, ma’lum bir yechimga kelinadigan usuldir. Bu usulning yozma va og’zaki shakllari mavjud. Og’zaki shaklida ta’lim beruvchi tomonidan berilgan savolga ta’lim oluvchilarning har biri o’z fikrini og’zaki bildiradi. Yozma shaklida esa berilgan savolga ta’lim oluvchilar o’z javoblarini qog’ozga barchaga ko’rinarli tarzda yozadilar. Ushbu usul to’g’ri qo’llanilsa, o’quvchini erkin mustaqil fikrlashga o’rgatadi.

“Klaster” usuli- bu usul o’quvchilarga mavzuni chuqur o’rganishlariga yordam berib, ularning mavzuga taalluqli tushuncha va fikrlarini erkin va ketma-ketlik bilan uzviy bog’lagan holda tarmoqlashlariga o’rgatadi. U o’tilgan mavzuni mustahkamlab, o’quvchilarning fikrlarini chizma shaklida ifodalashga undaydi.

“Davra suhbat” usulida stol-stullarni doira shaklida joylashtirish kerak. Davra suhbatida ta’lim beruvchi mavzuni boshlab beradi va ta’lim oluvchilardan ushbu savol bo’yicha fikr-mulohazalarini so’raydi, har bir ta’lim oluvchi o’z fikr-mulohazasini bayon etadi. Barcha fikr-mulohazalar tinglab bo’lingach, muhokama qilinadi. Bu usul o’quvchilarning mustaqil fikrlashlariga va nutq madaniyatining rivojlanishiga yordam beradi. Eng muhimi savollarni to’g’ri shakllantirish va berish. Ular o’zaro mantiqiy bog’liqlikka ega bo’lishi, bilimlarni o’zlashtirishga yordam berishi zarur.

Ta’lim oluvchilar kitob bilan o’quv mashg’ulotida va uyda mustaqil ishlashlari mumkin. Kitob bilan ishlash usulida o’quvchi kitobdan savollarga javob qidirishi, misol va topshiriqlarni yechishi, nazorat testlarini bajarishi, o’tilgan mavzu bo’yicha materiallarni o’qib chiqishi, tayanch konspektlar tuzishi, referat yozishi mumkin. Dars o’tishda bu usuldan foydalanishda darsliklardagi ma’lumotlardan tashqari bugungi kunda ommaviy axborot vositalarida yoritilayotgan, yurtimizda amalga oshirilayotgan iqtisodiy – ijtimoiy islohotlar to’g’risidagi ma’lumotlardan ham foydalanish o’quvchilarni mustaqil fikrlashga, darslarning yanada qiziqarli va mazmunli o’tishiga yordam beradi. Masalan, tadbirkorlikka doir mavzularni tushuntirishda hozirgi kunda yurtimizda bu borada amalga oshirilayotgan ishlar, jumladan, tadbirkorlarga yaratilayotgan imkoniyatlar, ularga kichik bizneslarini rivojlantirishlari uchun kreditlarning berilishi haqidagi ma’lumotlarga e’tibor qaratish zarur. Umuman olganda, dars o’tishda to’g’ri usul tanlanmasa, o’qituvchining bilimi yuqori bo’lsa-da, kutilgan nartijani bermaydi. Shu sababli o’quvchilarda mustaqil fikrlash, o’z fikrlarini asosli ravishda himoya qilish uchun dars o’tish usullariga alohida e’tibor berish maqsadga muvofiqdir.

Yosh avlodni tarbiyalash, dars jarayonini to’g’ri tashkil etish o’qituvchilar zimmasiga ulkan mas’uliyat yuklaydi. Mamlakatimizning yanada rivojlanishi, dunyo miqyosida e’tiborga sazovor bo’lishi kelajak avlodni bilimdon qilib tarbiyalashni taqozo etadi. Xullas, shaxsga yo’naltirilgan ta’lim sharoitida biz ta’lim beruvchilar an’anaviy tizim paytidan mohiyati kam bo’lmagan rol va vazifaga ega bo’lamiz. Agar

an’anaviy ta’lim paytida biz nazorat qluvchi rolida bo’lsak, ta’limning yangi tizimida tashkilotchi va maslahatchi rolida namoyon bo’lamiz va o’quvchilarning ijodiy fikrlashini faollashtiramiz.

Таржима жараёнидаги рўй берадиган лексик трансформацияларнинг умумий характеристикаси

СамДАҚИ. М.А. Кучибоев

Таниқли таржимашунос олим В.Н.Комиссаров ўзининг «Теория перевода» китобида лексик трансформацияларнинг қуйидаги хилларга бўлинишини таъкидлайди:

Транскрипция ва транслитерация.

Калькаш.

Лексик-семантик алмашувлар:

а) генерализация;

б) конкретизация,

Шу ўринда калькаш, генерализация ва конкретизация лексик трансформацияларининг таржимадаги функцияларини кўриб чиқишга ҳаракат қиламиз.

Кўйида лексик трансформацияларнинг ҳар бир тури ва уларнинг таржима жараёнида қўлланишининг ўзига хос хусусиятлари ҳақида алоҳида тўхталишни лозим топдик.

Транслитерация – усули аслиятдаги ахборотда учрайдиган хос сўзларни қандай эшитилган бўлса шундайлигича таржима тилининг товушлари орқали ифодалаш усулидир. Бу усулдан одатда ҳорижий тилдаги лексик бирликнинг таржима тилида эквиваленти мавжуд бўлмаган ҳолларда қўлланилади. Аслият ва таржима тилларининг фонетик системасидаги фарқлар оғзаки таржима жараёнида товушлар талаффузига риоя қилингани ҳолда, айрим ҳолларда эса айрим фонетик ўзгаришлар орқали таржима тилига ўтказилади. Транслитерация усули билан оғзаки таржима қилиш одатда илмий-техник мавзуларга оид матнлар таржимасида кўпроқ қўлланилади.

Масалан: *absurdist* - *абсурдист* (абсурд асар муаллифи); *kleptocracy* - *клетократия* (ўғрилар олий табақаси); *skateboarding* - *скейтбординг* (роликли тахтада учиш).

Бу ўринда айрим талаффуз қилинмайдиган товушларнинг талаффуз қилиниши, унлиларнинг редукция ҳолатлари кузатилади: *Dorset* - *Дорсет*; *Campbell* - *Кэмпбелл*, *boss* – *босс*; *dislocation* - *дислокация*; *Columbia* - *Колумбия*.

Айрим тарихий шахслар, географик номларни таржимада беришда умум қабул қилинган анъанавий формалардан фойдаланилади: *Charles I* - *Карл I*; *William III* - *Вильгельм III*; *Edinburgh* - *Эдинбург*.

Транскрипцияда аслиятдаги сўзнинг товуш формаси қайта тикланади, транслитерацияда эса — унинг график формаси, ҳарфлар билан ифодаланиши кўзда тутилади. Ҳозирги замон таржима амалиётида транслитерациянинг айрим

элементларини сақлаган ҳолда транскрипциядан кўпроқ фойдаланилади.

Аслият ва таржима тилларининг фонетик ва график системалари турли хил бўлганлиги учун аслиятдаги лексик бирликнинг формасини таржима тилида ифодалаш доимо тахминан ва чегараланган характерга эга.

Калькалаш – аслиятдаги лексик бирликни таржима тилидаги сўхзлапр билан ифодалашни кўзда тутуди ва таржима тилида янги сўз ва ибора ясалишига олиб келади Бундай ҳорижий сўзлар маданий иқтисодий алоқалар туфайли ўзбек тилига билвосита ва бевосита кириб келиши мумкин ва одатда таржима тилида янги сўз ва тушунча яратилишига олиб келади. Эшитилган ахборот таркибида учрайдиган бундай калкалалашлар тингловчиларнинг шу соҳа мутахасислари эканлиги ҳисобга олиниб, изоҳланмайди.

Генерализация (умумлаштириш) усули конкретлаштиришнинг акси бўлиб, конкрет (тор) маъно англлатувчи тушунчани таржима тилида умумлаштириб ифодалашни билдиради. Бу усулдан одатда оригинал тилда мавжуд бўлган конкрет тушунча таржима тилида мавжуд бўлмаганида фойдаланилади. Демак, генерализация (умумлаштириш) — аслият тилидаги лексик бирлик ифодалаган тор маъноли сўзни таржима тилида умумлаштирилган ном билан берилишидир,

Генерализация усулидан қуйидаги ҳолларда фойдаланилади:

Биринчидан, аслиятдаги бирор предмет ёки воқеанинг конкрет номи таржима тилида ҳеч нарсани англлатмаган ҳолларда таржима тилдаги аслиятга яқин умумлаштирувчи ном (сўз) ишлатилади.

Иккинчидан, таржима тилида аслиятдаги лексик бирликнинг ортиқчалиги сезилиб қолганида умумлаштирувчи сўз ишлатилади;

Учинчидан, стилистик мақсадда ёки сўзнинг таржима тили рецепторига маълум бўлган умумий номи қўлланилади.

Масалан, рус тилида гап спортчилар ҳақида кетмаса, персонажнинг бўйини ва вазнини конкрет айтиш қабул қилинмаган ва инглизча «young man of 6 feet» (сўзма-сўз: «Буйи олти футлик йигит») ибораси таржимада умумлаштирилган «*молодой человек высокого роста*», - «*баланд бўйли йигит*» сўзи билан трансформация қилиниши мумкин. Ёки , французлар учун «*le bras, la main*» сўзлари алоҳида тушунчалар бўлса , ўзбек тилида умумий «қўл» тушунчасини ифодалайди. Бу усулидан одатда аслиятдаги лексик бирлик ифодалаган маъно таржима тилида мавжуд бўлмаса, фойдаланилади.

Тасвирий ёки изоҳли (описательный перевод) таржима генерализациянинг бир тури бўлиб у қуйидаги ҳолларда қўлланилади:

Аслиятдаги тушунчанинг таржима тилида эквиваленти бўлмаса. Бу усул кўпинча сўз ўйинларини, каламбурларни, реалияларни, мақолларни, селенг ва жаргон сўзларни таржима тилида ифодалаш воситасидир.

Бу усул одатда аслиятдаги лексик бирлик ифодалайдиган тушунчанинг таржима тилида эквиваленти мавжуд бўлсада, таржимон уни эсламаслиги оқибатида бу усулдан фойдаланиши ҳам кузатилади.

Тасвирий (изоҳли) таржима таржимонга нотаниш бўлган медицинага, техникага, ҳуқуқшуносликка, банк соҳасига ва ҳ. оид мураккаб атамаларни таржима тилига ўгиришда ҳам ўз аксини топади.. Бундай ҳолларда кўпинча

таржима тилининг морфологик ва фонетик жиҳатлари ҳисобга олиниб, корректив транслитерация усулидан ҳам фойдаланилади. Бу усул кейинги йилларда анча кенг қўлланилмоқда. Чунки кўпгина атамалар лотинча, грекча, французча негизлардан ясалган. Иқтисод ва информатикага оид айрим атамалар, масалан, провайдер, сайт, браузер ва бошқалар интернационал характер касб этапти.

Конкретлаштириш аслиятдаги кенг маънода ишлатилган сўзни таржима тилида тор, аниқ маънода ишлатишни, ахборотда бир неча сўз билан ифодаланган маънони таржима тилида бир сўз билан ифодалашни кўзда тутуди. Бу усул таржимашуносликда компрессия усули деб ҳам юритилади. Бу усулни илк бора таржимашуносликка Я.И.Рецкер киритган бўлиб, у умумий маънони конкрет маъно билан алмаштириш орқали юз беради.

Масалан, умумий маъно ифодаловчи «*мева*» тушунчасини - «*олма, ўрик, олма, нок, олхури, гилос*» каби конкрет сўзлар, тушунчалар билан, «*мебель*» сўзини «*сервант, диван, кресло*»; «*қурол-яроғ*» сўзини- «*милтиқ, замбарак, ракета, тўппонча, замбарак, қилич*» ва ҳақозо сўзлар билан конкретлаштириш мумкин. Конкретлаштириш усули айрим ўринларда таржима тилида шундай тушунча бўлмаслиги туфайли ҳам юз бериши мумкин. масалан французлар ҳар қандай эгарлаб миниладиган хайвонларни «*monture*», барча турдаги ёзувларни «*écrits*», барча турдаги ўқларни «*projectile*» деб аташади. Бинобарин, биргина «*monture*» дейилганда «*отни, эшакни, туяни*», «*écrits*» - дейилганида «*хатни, имлони, ҳикояларни, повестларни, мақолаларни, эртакларни*», «*projectile*» деганда «*снарядни, бомбани, ракетани, минани, оддий милтиқ ўқини*» тушуниш мумкин. Таржимонга бу ўринда контекст ёки суҳбат мавзуси ёрдамга келади ва у гап нима ҳақида кетаётганлигини тушуниб, тушунчани конкретлаштиради.

Хулоса қилиб айтганда, таржимашуносликда транскрипция ва транслитерация, калькалаш, лексик-семантик алмашинувлар муқобил фикрни етказишни самарадорлигини оширади, яъни фикр алмашувининг аниқ маъносини тушуниб етишни таъминлайди.

Кучли фуқоролик жамиятининг асоси - юксак манавий баркамолликдир.

Х. Хужамов СамДАҚИ Ж. Худайназаров 201-Диз.

Бизнинг халқ билан суҳбатимиз-тариқатимиздир.

Абдухолиқ Фиждувоний

Ўзбекистонни янада ривожлантириш ҳаракатлар стратегияси давлат дастури, «Ўзбек модели» нинг янада такомиллашган узвийлиги сифатида амалга оширилмоқда. Чуқур илмий асос ҳамда тажрибага асосланган ривожлантириш ҳаракатлар стратегиясининг амалга оширувчилари, энг аввало Республикаимизнинг ҳар бир фуқароси бўлмоғи зазур. Илохотнинг моҳияти ҳар бир фоқаронинг тафаккурида ёрқин номоён бўлмоғи, шунинг баробарида ҳар бир фуқаро, тизимнинг қайси буғинида, қандай мақсаддаги бош режа асосидаги фаолиятини амалга ошириши аниқ бўлмоғи керак.

Биринчи президентимиз Ислом Каримовнинг “Ислохотлар энг аввало кишиларнинг тафаккурида содир бўлмоғи зарур”,-деган таъкидларида, фуқароларнинг онгли равишдаги аниқ мақсад сари амалга оширилаётган фаолияти назарда тутилганлиги барчамизга маълум. Кучли фуқаролик жамияти, ҳар бир фуқародан ўта фаол бўлишликни тақазо этади.

Харакатлар стратегиясининг “Қонун устиворлигини таминлаш ва суд тизимини такомиллаштиришнинг янада ислох қилишнинг устувор юналишлари” деб номланган иккинчи қисмида фуқароларнинг эркинликлари ва уни ишончли ҳимоя қилиш борасидаги вазифалар аниқ кўрсатиб берилган-ки, айнан шу фаолиятни амалга оширишда соҳа ходимлари ҳамда мутахассисларига бевосита ҳамкорлик-ҳамжихатликнинг фуқаролар томонидан кўрсатилмоғи фуқаролик жамиятининг хусусиятларидан ҳисобланади. Бунинг учун фуқароларнинг ташаббускорлиги, ҳуқуқий, сиёсий, ахборот, экологик каби маданиятлари бўлмоғи зарур. Акс ҳолда, биринчи президентимиз таъкидлаганидек - “Агар биз шунча вақт, куч-қувват сарфлаб амалга ошираётган ислохотларимизнинг мақсади ва мазмунини халқимиз тушунмаса, жамоатчилигимиз қўллаб-қувватламаса, бундай ислохотлар курук гапга айланиб қолиши ҳеч гап эмас”²⁶. Амалга оширилаётган ислохотларни янада такомиллаштириш ҳамда ривожлантириш асосий мақсадимиз экан ўз-ўзидан аёнки бу ислохотларни фуқароларнинг тафаккурида содир бўлаётган бунёдкорлик, ташаббускорлик, маънавийликнинг юксаклик даражасига эришиши талаб этилади.

Биз бу борада эришилган ютуқларимизни эътироф этган ҳолда, жойларда фуқаролар билан бевосита мулоқот ишларидаги мунтазамликка, бу мулоқотлардан халқимиз нечоғлик маънавий озиқа олаётганлигига, ўзларининг тафаккурларида қандай ўзгаришлар ясаётганлигига эътиборимизни қаратмоғимиз зарур.

Истиқлолимиз қўлга киритилгач, фуқароларнинг жамиятдаги фаоликларини ошириш мақсадида “Республика маънавият тарғиботи жамоатчилик маркази”нинг ташкил этилиши бу борадаги амалий ишларларни бир мунча юқорига олиб чиқиш учун хизмат қилиб келмоқда. Мазкур марказ Республикаимиз миқёсида маънавий маърифий тарғибот ишларини олиб боровчи жойларда халқ билан бевосита мулоқот ўтказувчи ходимларни тайёрлаш, ўқитиш, қайта тайёрлаш уларнинг мукамаллик даражаларини оширишда самарали фаолият кўрсатиб келмоқда. Марказда тажрибага эга бўлган соҳа ходимларининг бу борадаги фикр мулоҳазалари ҳамда таклифлари албатта муҳим аҳамият касб этади. Жойлардаги халқ билан мулоқот учрашувларидан фуқаролар ўзининг саволларига тўғри жавоб ололмаса, кўрсатилган маслаҳатдан қониқиш ҳосил қилмаса уларнинг фаолиятдан қониқмаса, акс ҳолда турли кайфиятдаги гуруҳларнинг пайдо бўлишига олиб келиши мумкин. Бу

²⁶ Ислом Каримов. Она юртимизнинг бахту иқболи ва буюк келажаги йўлида хизмат қилиш - энг олий саодатдир. Т.2015.”Ўзбекистон”. (127-бет)

борада Навоийшунос Султонмурод Олимнинг фикри эътиборга молик. “Биз юксак маънавийлик, баркамоллик, комиллик ҳақида гапириб турганимизда, халқ шу фазилатларнинг намунасини бизда кўрмаса, бизнинг сайи-харакатларимизнинг самараси даргумон”, - дейди жамоатчи олим. Акс холда тингловчи нафақат қабул қилмаслиги, ҳатто унда акс кайфиятни пайдо қилиши мумкин. Биз бугунги даврда ҳам фуқаролик жамиятига хос бўлмаган айрим иллатларни гувоҳи бўлиб турар эканмиз, демак бизнинг жамоатчилик ҳамкорлигида амалга оширишимиз зарур бўлган вазифаларимиз талайгина.

Фуқаролик жамиятининг асосларидан бири, бу жамоатчилик назоратидир. Жамиятнинг ҳар бир фуқароси бу назоратни ўзининг кундалик фаолиятининг узвий қисми сифатида кўрмоғи зарур. Фуқароларнинг бундай даражага эришмоқликлари учун юқорида номи қайд этилган Республика маънавият тарғибот жамоатчилик маркази ҳамда барча муассади ташкилотлардаги масул ходимларнинг ташаббускорлигига кўп жиҳатдан боғлиқ. Чунки фуқаролик жамияти фуқароларнинг фаоллигини ошириш масаласига жамоаларнинггина эътибори эмас, балки жамиятнинг эътибори қаратилмоғи зарур ва бу ўринда фуқаролик жамияти институтларининг ўрни алоҳида.

“Юртимизда ҳукм сураётган тинчлик ва барқарорлик, миллатлараро ва фуқаролараро ҳамжиҳатлик, ўзаро хурмат муҳитини сақлаш, ҳуқуқий саводхонликни, юртдошларимиз айниқса, ёшларимизнинг сиёсий маъданияти ва фаоллигини оширишни таъминлашда фуқаролик жамияти институтларининг ролини янада кучайтириш муҳим вазифа бўлиб қолмоқда”²⁷.

Фуқаролик жамиятининг хусусиятлари ҳақида сўз юритар эканмиз, минг йиллар аввал бундай жамиятнинг фуқаролари қандай кишилар бўлиши кераклиги ҳақидаги қарашлари билан ҳам шухрат қозонган “муаллими соний” Ал Фаробий. “Ал Мадина Ал Фозила” тушунчаларининг моҳиятини „Фозил одамлар шаҳри” китобида баён этиб берган эди. Асарда, фозил шаҳар фуқаролари диний ҳамда дунёвий билимлардан хабардор бўлибгина қолмасдан уларнинг ҳамжиҳатликдаги ташаббускорлиги ҳам таъкидлаб ўтилган. Улар бу борада донишмандларга ихлос қўйиб улар билган нарсаларини, улар билганларидек билиб олмоқликлари зарур, деб таъкидлаган.

”Фозиллар шаҳридаги донишмандлар бу нарсаларни исботлаш йўли билан ёки дил сезгиси билан билиб оладилар. Донишмандларга ишониб, ихлос қўйиб, уларга эргашувчи одамлар ўша нарсаларни донишмандлар билгандай билиб оладилар”²⁸. Юқоридаги фикрлардан маълумки, фуқаролик жамиятининг фуқаролари интеллектуал салоҳиятга эга бўлмоқликлари зарур, ҳамда донишмандлар билан фуқаро ўртасида мунтазам мулоқот бўлмоқлиги керак.

²⁷ Ислом Каримов. Она юртимизнинг бахту иқболи ва буюк келажаги йўлида хизмат қилиш - энг олий саодатдир. Т.2015. “Ўзбекистон”. (275-бет)

²⁸ Абу Наср Фаробий “Фозил одамлар шаҳри”, Т.1993. “Абдулла Қодирий” (166-167 бетлар)

Юртимизда 2016-йил давомида бошларидан халқ билан бевосита мулоқотни мақсад қилган “Ким эдигу, ким бўлдик” мавзусида Республикамиз миқёсида ўтказилган тадбирларнинг ўрни беқиёс эканлиги айтилиши хақиқат. 2017-йилнинг “Халқ билан мулоқот ва инсон манфаатлари” йили деб эълон қилиниши ушбу жорий йилда ишлаб чиқилган махсус дастур асосидаги амалий ишлар буларнинг барчаси фуқаролик жамиятидаги хусусиятларнинг кўринишлари, шунинг баробарида унинг асосларини яратиш борасидаги амалга оширилаётган ҳаракатлар наъмунаси ҳисобланади. Ислом Каримов таъкидлаганидек, демократик жамиятда уч субъект: инсон, жамият, давлат бир бирларини тўлдирадиган, бир-бирини бойитиб, керак бўлса назорат қилиб турадиган тизим демакдир. Хар қайси инсоннинг жамият билан муносабатини, улар ўртасидаги мувозанатни англади.

Хар бир давлатнинг тинчлиги ва тараққиёти унинг интеллектуал салоҳиятига тобора боғлиқ бўлиб келаётганлигига эътибор қаратганимизда, бизнинг аждодларимиздан қолган маънавий ҳамда моддий меъросларнинг салмоғидан ҳам маълумки, тарихимизда ўзига хос бўлган бир неча тараққиёт даврларининг кечими бўлиб ўтган. Бугунги даврда бу устивор масалани амалга оширувчилари юқори интеллектуал салоҳиятга эга бўлган ёшларимиз ҳисобланади. Улар кучли фуқаролик жамиятининг бунёдкорлари ҳамда қафолатлари бўлмоғи учун 2017-2021-йилларда янада ривожлантириш ҳаракатлар стратегияси давлат дастури белгиланган даврда тўлиқ асосни ҳамда имкониятни яратиш бермоқда.

Роль культурно-просветительных центров в развитии культуры Узбекистана.

*СамГАСИ ассистент кафедрасы «АПОСТ» Бокиева Нафиса Сулаймоновна.
202-группы Архитектуры зданий и сооружений Хусайнов Улугбек Алишерович.*

Культура Узбекистана ярка и самобытна, она формировалась в течение тысячелетий и вобрала в себя традиции, обычаи народов, в разное время населявших территорию современного Узбекистана.

Свой вклад внесли в нее древние иранцы, греки, кочевые тюркские племена, арабы, китайцы, русские. Традиции многонационального Узбекистана нашли свое отражение в музыке, танцах, живописи, прикладных искусствах, языке, кухне и одежде. Жители Узбекистана, особенно население, чтят традиции, корнями уходящие глубоко в историю края. А традиции абсорбируют только то, что отвечает эко совместимости в климатогеографических условиях страны.

Особое влияние на культуру Узбекистана оказал Великий Шелковый путь. Будучи торговым маршрутом, он шел из земель Китая в двух направлениях: первое - в Фергану и казахские степи, а второе — в Бактрию, а оттуда — в Парфию, Индию и на Ближний Восток вплоть до Средиземного моря. Шелковый путь способствовал передаче не только товаров, но и технологий, языков, идей, в первую очередь религиозных. Так Великий

Шелковый путь способствовал распространению буддизма на территории всей Средней Азии, где вдоль древнего маршрута сохранились памятники буддийской культуры: Аджина-Тепа в Таджикистане, буддийский храм в Куве в Ферганской долине, Фаяз-Тепе близ Термеза в Узбекистане и др.

Музыка и музыкальные инструменты, строительные приемы, архитектурные идеи и представления, а также возникнув в одной стране также путешествовали из одной страны в другую, а знания по изготовлению бумаги, чеканке железных изделий также кочевали из одной страны в другую. Вероятно, уместно будет отметить то, что торговля и обмен в прошлом это в первую очередь информатика, которая в прошлом заменяла телекоммуникации и скорость движения каравана и было тем что измеряла время распространения информации.

Обретение в 1991 году государством независимости способствовало бурному развитию народных ремесел, возрождению узбекских традиций и обычаев, развитию национальной культуры Узбекистана. Появилось необходимость создание национальных культурных центров, молодежных центров, библиотек и музеев.

Когда речь идет о духовности и просвещении, наше внимание обращено молодежи. Ведь она составляет более половины населения нашей страны. С одной стороны, это открывает перед нами новые перспективы, надежду на светлое будущее страны, с другой, это ставит перед нами актуальные задачи по созданию достойных условий для молодежи, получения ею качественного образования, овладения современными знаниями, и профессиями для самосовершенствования и, самое важное, для воспитания нашего народа в духе патриотизма, формирования самостоятельного мышления и твердой воли.

Для того чтобы сохранить и развевать нашу тысячелетнюю культуру в современном мире и чтобы воспитать молодёжь в современном и национальном духе мы должны создать универсальные культурно-просветительные центры, которые должны стать в первую очередь центрами общения, где личность могла получить «пищу» для своего интеллектуального, духовного и физического совершенствования, где не только сохранялась культура но и развивалась, где люди могли бы, заниматься в сфере своих интересов.

Современная динамика социально-экономического и культурного развития общества требует серьезных научных разработок в области проектирования центров досуга с многофункциональными и гибкими планировочными решениями внутренних пространств. Вместе с тем при проектировании современных молодежных центров, также необходимо учитывать специфику и особенности местных традиций.

Литературы:

1. Градостроительный кодекс Республики Узбекистан. Ташкент 2007г.
2. Фомина В.Ф. "Архитектурно-конструктивное проектирование общественных зданий". Ульяновск 2007г.
3. Николаева Н.А. "Основы архитектурных зданий". Ижевск 2009г.

История возникновения и генезис культурно-просветительных центров
СамГАСИ кандидат арх. наук доцент кафедры «Архитектурное проектирование» Каюмов Х. И.

Магистрант 202-группы Архитектуры зданий и сооружений Хусайнов Улугбек Алишерович.

Первые культурные центры как самостоятельный фактор международных культурных связей появляются в конце XIX в. В послевоенное время сеть культурных центров в мире постоянно расширялась. В сферу их деятельности стали входить многочисленные мероприятия, ориентированные на широкую аудиторию, такие как выставки, международные кинематографические и музыкальные фестивали. Расширяется и усложняется в этот период их работа в образовательной сфере. Сейчас зарубежные культурные центры прочно заняли место в современной внешней культурной политике многих государств. Цель данных центров соотносится с задачами внешней политики той страны, которую они представляют. В качестве инструмента для достижения целей культурные центры используют образование, науку, искусство. Несмотря на различные направления и формы работы, как правило, в их деятельности можно выделить три основных направления: образовательное, включая языковое, культурное, информационное. Относительно природы этих организаций среди ученых нет единого мнения

Однако большинство из них считают зарубежные культурные центры общественными институтами, одной из функций которых является «социализация индивидов в процессе освоения культурного наследия других стран, путем накопления информационных ресурсов, расширения доступа к ним, а также к новым информационным технологиям и методами вовлечения людей в активное осмысление окружающей действительности с целью формирования у них межкультурной компетентности и толерантного мышления»

В разные исторические эпохи понимание прекрасного и приоритет отдельно составляющих этого понятия были различны. За рубежом ярким примером функционализма явился комплекс зданий Баухауза архитектора В. Гропиуса. Идея предельного единства внешнего и внутреннего пространства нашла свое наиболее полное выражение в работах архитектора Ф.Л.Райта. Ярким представителем рационалистов был К.Мельников в отличие от функционалистов и конструктивистов, при создании своих композиций прежде всего учитывали психофизиологические законы восприятия пространства человеком. Общим для всех упомянутых мастеров являлось стремление к организации пространства, основанной на объединении однородных функциональных групп с четким их выделением. Противоположный подход мы встречаем в творчестве архитектора Мис ванн дер Роэ, который в своих произведениях стремился к максимальному обобщению формы, придавая ей простейшие очертания.

Общественные здания и их комплексы – это искусственная среда, в

которой протекают один или несколько процессов общественной жизнедеятельности людей; это ограниченное строительными конструкциями пространство, предназначенное для кратковременного или длительного пребывания в нем людей и защиты их от воздействий природных факторов.

Культурный центр — широко используемое обозначение для организаций, а также зданий или их комплексов, предназначенных для сосредоточения, преумножения и продвижения в жизнь окружающего их общества — тех или иных ценностей, традиций и практик, лежащих в сфере культуры и искусства. Культурные центры могут существовать и в рамках общественных художественных объединений, и в порядке частных инициатив; равно как при государственном (правительственном) патронаже, или же силами активистов.

В настоящее время социокультурная ситуация характеризуется целым рядом негативных процессов, наметившихся в сфере духовной жизни – утратой духовно-нравственных ориентиров, отчуждением от культуры и искусства детей и молодежи, существенным сокращением финансовой обеспеченности современных культурно-досуговых центров.

Коммерциализация культуры и использование торговли как средства привлечения публики к среде, «освященной» объектом культуры – это вполне естественные процессы культурной жизни в настоящий момент.

Многие столетия центром культурно-просветительской деятельности являлись религиозно-культовые сооружения.

В церквях, мечетях, костелах и так далее просвещение людей и формирование национальной общности, происходило обледенение в этих культовых сооружениях.

В настоящее время, особенно в Европе и Америке чтобы привлечь паству в церковь, в них устраивают музыкальные концерты и даже дискотеки.

Возникновение культурных центров их постепенное распространение есть не что иное как определение потребности общества в таких центрах, в которых происходит объединение людей через культуру, образование, досуг, общение, что сегодня является огромным дефицитом в человеческом сообществе.

Для определения потребностей общества в использование свободного времени необходимо проводить широкие социологические исследования, что не мало важно для выработки научно обоснованного задания на проектирования общественных центров.

Литературы:

1. Ежов В.И. "Архитектура общественных зданий массового строительства". Москва Стройиздат 1983 г.
2. Н.М. Богалюбова "Зарубежные культурные центры как самостоятельный фактор внешней культурной политики". Санкт-Петербург 2008г.
3. Николаева Н.А. "Основы архитектурных зданий". Ижевск 2009г.
4. <http://alcala.ru/literaturnaia-enciklopedia/slovar-M/4575.shtml>

Mahalla-ma'naviyat maskani

I.Baratova, ilmiy rahbar Sh.O'rinboyev (SamDAQI)

Ma'naviy hayotimizni o'zgartirish haqida gapirganda, mahallaning roli va ta'siri xususida to'xtalish albatta o'rinlidir. O'tgan davrlardagi kabi XVIII-XIX asrlarda ham istiqomat manzilgohlarining 2 asosiy xili shahar va qishloq bo'lgan. Adabiyotda va og'zaki nutqda muzofot, kasaba, kent, mahalla (alohida olingan manzilgoh sifatida), yozloq, ovul kabi iboralar ham uchraydi. Shahar va qishloqlarning mavqei, qiyofasi va boshqa jihatlari ularning Turkiston hududidagi karvon yo'llar tizimida joylashganligidan kelib chiqadi. Odatda, biror sug'orish tizimida bo'lgan shahar va qishloqlar o'zaro bog'langan yaxlit vohani tashkil etgan va bunday dehqonchilik vohali uzun devorlar bilan o'raglan.

Aholi turar joylarda hududiy-ma'muriy bo'linish katta ahamiyatga ega bo'lgan. Shaharlar odatda yirik va mayda, qishloqlar esa faqat mayda shaharsozlik birliklarga bo'lingan va bular turli nomlar bilan yuritilgan. Masalan: Buxoro 12 jarib yoki mahalla, Samarqandi Qit'a, Qo'qon, Marg'ilon, Toshkent shaharlari idaha deb nomlangan yirik bo'linmalarga taqsimlangan edi. Yirik bo'linmalar, o'z navbatida maydalariga bo'lingan va ular ham turli joylarda turlicha nomlangan. Mayda bo'linmalar Buxoro, Samarqand, Qarshi kabi shaharlarda-guzar; Qo'qon, Marg'ilon, Toshkent kabi shaharlarda-mahalla; Xorazmda esa masjid (masjid qavm) deb atalgan. Demak, ma'lum bo'lishicha “mahalla” iborasi qo'llanish joyiga qrab 2 ma'noni bildiradi: Buxoroda bu yirik bo'linmani, boshqa joyda esa mayda bo'linmani anglatadi.

Shaharlarning asosiy qismlari aksari mahallalardan iborat bo'lgan. Mahalla umumiy yerda joylashib kundalik hayotda o'zaro yordam berish tamoyili asosida tashkil topgan ijtimoiy birlikdir. Mahalla ko'pincha ko'cha yoki bir necha ko'cha yonlaridagi xonadonlarni birlashtirgan. Ularning markazida guzarda hovuz, masjid, choyxona, novvoyxona va boshqa kundalik ehtiyoj uchun qurilmalar bo'lgan. Mahalla ishini oqsoqol, imom, dasturxonchi va qorovul kabi lavozimdagi shaxslar olib borgan. To'y, maraka uchun mahallaning mulki: qozon, idish-tovoq, tobut va boshqa uskunalar bo'lgan.

Mahallalar o'zlarining qurilmalari zichligi, funksional tuslanishi jihatidan bir xil bo'lmagan. Shaharlarda mahallalar zich joylashgan. Shahar aholisining asosiy qismi savdo va hunarmandchilik bilan mashg'ul bo'lgan. Shahar chetidagi mahallalar esa dalasifat, qurilmalari siyrakroq, hovlilari kengroq, serdaraxt bo'lgan.

Bundan tashqari, mayda bo'linmalar ya'ni mahallalar ham bir necha qismlarga, ko'chalarga ajralishi mumkin. Masalan XX asr boshlarida Toshkentdagi Mergancha mahallasi bir necha ko'chalarga bo'lingani ma'lum. Shuningdek, O'rta Osiyo iqlimi-issiqligini hisobga oladigan bo'lsak, suvning ahamiyati beqiyosdir. Shaharlarda daryo va bosh ariqlardan yon ariqchalar ajraladi. Ulardan ham maydalanib, mahalla, ko'cha, hovlilargacha yetib borgan va shahardan chiqib ketgan. Ariqlarning yo'nalishi yerning past-balandligiga bog'liq bo'lgan va shaharning ba'zi qismlarida ko'cha bo'ylab o'tgan. Iste'mol uchun suvni aholi mahallalardagi katta-kichik hovuz va hovuzchalardan olgan. Oqar suvdan tashqari buloq va quduqdan ham foydalanilgan.

Shahar markazida uylar zich, hovlilari torroq bo`lib, chekkasiga kelib uylar siyrakroq, hovlilari esa keng bo`lgan. Dalahovlilar esa tarqoq, bir-biri bilan tutashtirilmagan holda vujudga kelgan.

Qadimgi shaharlar tarixida ko`chalar yuzaki qaraganda bir xildek, betartib va tasodifiy holatda paydo bo`lgandek tuyuladi. Aslida esa ko`chalarning tizimi shaharning joylashuviga, past-balandligiga va tarixiy sharoitiga qarab shakllangan. Bosh ko`chalarning ichida ham asosiylarini ajratish darkor. Ular karvon yo`llari negizida tashkil topgan, yaxlit yo`nalishdagi bir yoki ikki juft bosh ko`chalardan hosil bo`ladi. Bosh ko`chalarda ikkinchi va uchinchi darajali ko`chalar hosil bo`lgan. Odatda 2-darajali ko`chalar bosh ko`chalar bilan birgalikda shaharning radial-halqa sxemasini tashkil qilgan.

Xiva shahri 2 qismdan: Ichan qal`a va Dishan qal`adan iborat. Dishan qal`a Xivaning raboti bo`lib, Ichan qal`aning teveragida, sharqdan-g`arbgga qarab cho`zilgan va mahalliy aholini tashqi hujumlardan himoya qilish maqsadida qurilgan. Mahalla ko`chalari bir-biriga yaqinbo`lib, aholi yashash sharoiti yaxshi bo`lgan.

Buxoro shahri Turkistondagi asosiy shaharlardan biri bo`lgan. Asosan, XVI asrdagi holati yaxshi saqlangan. Buxoro markazi shaharning katta qismini egallagan edi. Bir-biriga tutashib ketgan qadimgi monumental hamda keyinroq vujudga kelgan madrasa, masjid, savdo binolari, karvon saroylari, do`kon va hokazolardan tashkil topgan. Markazda asosiy ko`chalarning chorrahaları gumbazli timlar bilan ajratilgan. Umuman bu shahar yerlarining tanqisligi bilan xarakterlanadi. Shu sababdan shahar ichida daraxt oz edi. Oddiy ko`chalardan arava o`ta olmaganda, aravakash ko`cha boshidan turib, qarshisidan boshqa arava kelmasligi uchun ovoz bilan darak bergan. Shuningdek, shaharda mahalla ko`chalari ham tor, odamlar gavjum bo`lgan.

Samarqand shahrining tarixida, asosan o`rta asrlardagi holat saqlanib qolgan. Bosh ko`chalar Chorsu binosidan radial yo`nalishda tarqaladi. Mahalla ko`chalari o`rtacha kenglikda bo`lib, binolar kompozitsion ko`rinishga ega bo`lgan. Shaharning ma`muriy markazi bo`lmish qal`a tomon ketgan ko`cha muhim ahamiyatga ega bo`lgan. Uning mavqeini bu ko`chadagi Registon maydonining joylashuvi ham ko`rsatadi. Registon yaqinidagi mahallalarning ko`pchilik aholisi milliy hunarmandchilik bilan hozirgacha shug`ullanib kelmoqda.

XVIII asrning 1-yarmida Toshkent ichki va tashqi qismdan borat bo`lib, ular qo`rg`on devorlari bilan o`raglan. Qirqqa yaqin juma va juda ko`p mahalla masjidlari bo`lgan. XIX asrning 1-yarmida Toshkent har tarafga tarqaladi va aholi o`rnashgan joylar esa, “Yangi mahalla” yoki “Yangi shahar” deb atalib kelindi. Aholining rivojlanish jarayonida ham mahallaning roli alohida hisoblangan va bu an`analar hozir ham saqlanib kelmoqda. Avvaldan o`zbek mahallalari chinakkam milliy qadriyatlar maskani bo`lib keladi. Xalqimizga xos o`zini-o`zi boshqarish tizimining bu noyob usuli qadimdan odamlarning nafaqat tilida, balki butun hayotida chuqur joy egallagani bejiz emas.

Mustaqillik yillarida mahalla hayoti bilan bog`liq ko`plab qadriyatlar, udum va an`analarimiz qayta tiklanib, zamon talablari asosida boyib bormoqda. Shu bilan birga mahallaning huquq va vakolatlari ham kengaytirilmoqda, ular bugun o`zini o`zi boshqarish idorasi, haqiqiy demokrariya darsxonasi sifatida keng ko`lamli faoliyat

olib bormoqda. Davlatchiligimiz tarixida birinchi marta “mahalla” tushunchasi Konstitutsiyamizga kiritilib, uning jamiyat bosharuvidagi oʻrni va maqomi qatʼiy belgilab qoʻyildi. Mahalla boshqaruvidagi bunday katta eʼtibor bugun mamlakatimizda olib borilayotgan siyosatning xalqchilligidan dalolat beradi. Mahalla asosan bolalar tarbiya oladigan maskan hisoblanadi. Shuning unchun ham mahalladagi barcha shart-sharoitlar yetarli bulishi kerak deb oʻylayman.

Ўқитувчиларнинг билим, кўникма ва малакаларини баҳолаш тамоиллари

У.А. Хушвақтов СамДАҚИ ИваИПКТБ бошлиғи

Хожамуратова Нурсулу ҚҚР Тахтакупир Қурилиш ва транспорт коллежи

Ўрта махсус таълим тизимида ўқитувчилари ва ўқувчилари ўртасида билим, кўникма ва малака деб аталадиган терминлар жуда кўп ишлатилади, лекин бу тушунчалар ҳақида кўпчилик касб-хунар ўқитувчилари ва ўқувчилари аниқ тасаввурга эга эмас. Шунингдек СамДАҚИ қошидаги касб-хунар коллеж ўқитувчилари малака ошириш курсларига келган ўқитувчилар ва ишлаб чиқариш таълим усталари билан суҳбатлар натижасида шундай хулоса қилинган.

Ўқув тарбиявий жараён – бошқариладиган жараён бўлиб, ўқитувчи ва ўқувчилардаги билим, малака ва кўникмаларини сон ва сифат жihatдан ҳаққоний баҳолаш, ўқув-тарбиявий жараёнида олинган натижаларга қараб ўзгартиришлар киритиб бориш билан бирга ўзининг фаолиятига ҳам таъсир беради. Хўш, ўзи билим кўникма ва малака деганда нимани тушунамиз.

Билим - назарий ва амалий фаолият натижасида ўрганган, эса сақлаб қолинган, қабул қилинган фикрлаштирилган ходиса ва предметлар ҳақидаги тушунчалар тизимидир.

Билимлар ўз навбатида тизимли ва тизимсиз, назарий – амалий, кенг ва тор, чуқур, юзаки, мослашувчан, андозали, мустахкам ва мустахкам бўлмаган турларга бўлишади.

Буларни ичида назарий билимлар, нарсаларнинг етарли даражадаги хусусиятларини, техника ва технологиялар ходисасини ва уларнинг объектив муносабатини билдиради. Амалий билим техника ва технологиялар соҳасидаги жараёнларининг алоқасини, ходисани ва бошқаларнинг тўғридан-тўғри амалий фаолиятга киритилганлигини билдиради.

Кўникма – янги шароитда инсонинг (мутахассиснинг) ишни сифатли, керакли ҳажмида ва ажратилган – белгиланган вақтда бажара олиш қобилияти.

Кўникма бирор бир ишни бир неча бор кетма-кет бажариш натижасида ҳосил бўлади.

Кўникма ўқувчиларда асосан амалий машғулотларда ўқув устахоналарда ва ишлаб чиқариш амалиётларда шаклланади ва юзага келади.

Малака – бу ўқувчининг автоматик равишда амалга оширилган ҳолда бирор бир ишни бажариш қобилиятидир.

Билим, кўникма, малака ва қобилият ўзаро боғлиқ бўлиб, уларни алоҳида-алоҳида баҳолаш жуда мураккаб. Ўқувчиларнинг билим, кўникма ва

малакаларини баҳолаш ўқитувчининг, мухандис-педагогнинг услубий фаолиятини таркибий қисмидир. Шунинг учун ҳам ўқитувчи ўқув шароитида ҳар бир ўқувчини диққат билан кузатиб ўрганиб бориш ва фаолиятини баҳолаб бориши зарур.

Касб – ҳунар ўқувчиларнинг билим, кўникма ва малакаларини баҳолаш, ўрта махсус касб-ҳунар таълими марказида тасдиқланган “Низом” ва шу “Низом” асосида касб-ҳунар коллежларда ишлаб чиқилган намунавий мезонлар асосида амалган оширилиб, 4 баллик системада баҳоланади (2,3,4,5 баҳо). Баҳолашнинг қуйидаги турлари мавжуд.

Жорий – оғзаки сўраш, ёзма назорат ишлари, амалий иш ўқувчининг кузатиб бориши, дастурли назорат

Даврий - ҳар битта мавзунинг ўтганидан кейин текшириб бориш

Якуний – назорат ишлари ёзма, тест ва битирув ишлар.

Ўқувчиларнинг билим кўникма ва малакаларини назорат қилишда учта асосий функция амалга оширилади.

1. Текширувчи
2. Ўргатувчи
3. Тарбияловчи

Текширувчи – назорат қилувчи, ўқувчиларнинг, гуруҳ ўқувчиларининг ўзлаштирганлик даражасини белгилаб бориш, яъни ҳар бир амалий дарсларда уларга баҳо қўйиб бориш лозим. Бунда ўзига яраша қийинчиликлар юзага келади, чунки, кўпчилик ўқувчилар дарсга тайёргарлик кўрмасдан келади ва ўқитувчининг саволларига жавоб бера олмайди. Демак, ўқитувчи ўқувчининг билим, кўникма ва малакасини баҳолай олмайди.

Бундай ҳолларда ўқитувчи ҳар бир ўқувчига унинг қобилиятига, қизиқишига яраша алоҳида вазифа тайёрлаб бериши керак бўлади. Шундагина ўқувчининг билими текширилади ва баҳоланади.

Ўргатувчи – ҳар бир ўқувчининг билими, кўникма ва малакасини текшириш натижасида, бошқа ўқувчилар ўзларининг билим, кўникма ва малакаларини таққослайди, ҳамда ўзига хулосалар чиқаради. Ўзларининг камчиликларини билиб, ютуқларини бошқа ўқувчилар билан бўлишиб, янги билимлар олишга интиладилар.

Тарбияловчи – тизимли назорат бўлиб, ўзига-ўзи баҳо бериши, имкониятларни тарбиялайди, вақтдан унумли фойдаланишга ундайди.

Ўқувчиларнинг билим, кўникма ва малакаларини назорат қилишнинг энг кўп тарқалган тури – оғзаки сўрашдир. Лекин бунинг ҳам ўзига хос қийинчилик томонлари бор, яъни кимни, қачон чақириш керак, қандай савол бериш керак, саволнинг ҳажми қандай бўлиши лозим, қанча вақт керак, нимани сўраш керак ва х.к. Лекин кўп ҳолларда оғзаки сўрашда ҳам ўқувчилар саволларга ёзма жавоб тайёрлаб сўнгра оғзаки жавоб берадилар. Назорат қилиш қандай бўлмасин, уларга қўйиладиган умумий талаблар бор: ўқувчиларга аниқ саволлар билан мурожаат қилиш ва бу назоратга ўқувчиларни жалб етишдир.

Ўқувчиларнинг билим кўникма ва малакаларини белгиловчи қуйидаги объектларни эътироф этиш мақсадга мувофиқ бўлади.

- ўқув ишлаб чиқариш ишларини бажариш сифати
- ишлаб чиқариш мухити унумдорлиги - вақт ва маҳорат
- ишнинг бажаришда ишлаб чиқариш усулларини қўллай олиши
- ҳозирги замон техника ва технологиясини қўллай олиши, иш бажариши
- мустақил иш бажара олиши
- амалий ишларини бажаришда назарий билимларини қўллай олиши
- меҳнат маданияти, иш жойи тартиби
- иш бажариш вақтида хавфсизлик техникасини қоидаларига риоя қилиши

Хулоса қилиб айтганда, касб-ҳунар коллеж ўқувчисининг билим кўникма ва малакасини шакллантиришда, энг аввало унинг танлаган мутахассислигига бўлган қизиқиши, ўқишга мойиллиги ва иқтидори муҳим ўрин эгаллайди.

Касб-ҳунар коллежларида машғулотларини режалаштириш тамойиллари

У.А. Хушвақтов СамДАҚИ ИваИПКТБ бошлиғи.

Пиржанова Жамила, Палуанова Гулназ Нукус қурилиш коллежи

Машғулотларни режалаштириш кутилаётган ўқув натижаларни хаёлан олдиндан кўра билишни англатади. Чунки шундай қилиб бўлажак ўқув жараёнига оид қарорлар тайёрланади.

Барча имкониятларни инобатга олган ҳолда, бир марта тузилган режада ўзгаришлар бўлмаслигига ҳаракат қилиш керак. Амалиёт ўқитувчиси учун эса ўқув жараёнини бошқаришда хатоларга йўл қўймаслик дегани. Ўқувчи учун эса, у бўлажак ўқув жараёни тўғрисида ва у таълимдан нималарни кутиши мумкинлиги аниқ тасаввурга эга бўлиши деганидир.

Назарий дарс вақтини режалаштириш қуйидаги даражаларда амалга оширилиши мумкин:

- бутун таълим даври даражасида
- бир ўқув йили даражасида
- бир семестр даражасида
- бир ой даражасида
- бир ҳафта даражасида
- бир кун даражасида
- назарий дарснинг бир соати даражасида

Купинча ҳар хил вақт даражалари учун мўлжалланган режалар бир вақтнинг ўзида қўлланади. Уларнинг фарқи уларни ким ишлатаётганлигида, яъни касб-ҳунар таълими менеджменти учун мўлжалланган режа умумийроқ бўлади, амалиёт ўқитувчиси учун мўлжалланган режада эса вақт аниқ кўрсатилган бўлади.

Мақсадлар ва мазмунларни режалаштириш одатда махсус бир соҳа бўйича бўлади ва уни амалиёт ўқитувчисининг ўзи тузади. Бунинг учун танланган махсус соҳа бир-неча мавзуларга ёки материал соҳаларига бўлинади. Сўнг усуллар ва шароитлар режелаштирилади.

Бу муносабатда эътиборингизни «Амалиёт ўқитувчисининг дидактик ҳаракатлари» моделига қаратмоқчимиз. Бу модель бир махсус соҳани режалаштириш мақсадида қўлланиши мумкин:

Назарий дарс ва инструктажни тўғри режалаштириш учун, амалиёт ўқитувчиси ўзининг вазиятидан бошлаши лозим: «Мавзуни илм-фаннинг энг сўнги замонавий талабларига мувофиқ ўргата оламанми ёки бунинг учун мен яна алоҳида тайёрланишим керакми?» ҳамда «Бирор ишлаб чиқарилган назарий дарс режаси ёки инструктаж режаси борми?»

Бундай кейин, амалиёт ўқитувчиси ўқувчиларнинг ҳозирги вазиятини таҳлил қилиб, режалаштиришни давом этиши мумкин, яъни у ўқитувчиларнинг дастлабки билим ва шароитларини аниқлаб олиши лозим.

Бунинг учун қуйидаги асосий саволлар қўйилиши лозим:

- Назарий дарс ёки инструктаж олиши керак бўлган ўқувчиларнинг дастлабки шароитлари қандай?

- Назарий дарс ва инструктажни ўтказиш учун қандай шарт-шароитлар мавжуд?

- Қандай ўқув мазмунлар ўргатилиши кўзда тутилмоқда? Режалаштиришнинг энг бошида бу саволларни ўрганиб чиқиш – назарий дарс ва инструктаж мазмунининг бошқа барча тайёрлаш ҳаракатларига асосдир. Бу тушунчалар ва саволлар ўртасидаги боғлиқликни қуйидаги омиллар аниқ кўрсатади.

Мақсадлар: Нима учун ? Ҳар бир назарий дарс ва ҳар бир инструктаж олдиндан белгиланган мақсадларга риоя қилиши лозим. Одатда ўқув дастури асосида белгилашимиз мумкин бўлган аниқ бир мақсад эришилиши лозим. Мақсадлар ёзма равишда назарий дарс режасига киритилади ва мақсад эришилган-эришилмаганлиги тест ва топшириқлар ёрдамида текширилади.

Мазмунлар: Нима ? Танлаб олинган ўқув мақсадларга мувофиқ равишда билимлар соҳанинг мазмуни (шу жумладан кўникмалар ва узини тутиш тарзлари) белгиланади. Бу мазмунлар бир томондан керакли дастлабки билимларни (назарий дарс мазмунини) ва бошқа томондан топшириқларни бажариш учун керакли махсус билимларни (инструктаж мазмунини) инобатга олиши керак. Бунинг учун «Мазмун структураси» тузилиши керак.

Узини тутиш тарзлари ўзгаришини ифодалайдиган мазмунлар ҳам танлаб олиниши керак.

Усул: Қайси тарзда ? Агар мақсадлар ва мазмунлар аниқ бўлса, айнан шундай усуллар танлаб олиниши керакки, улар шу мақсад ва мазмунларни ўлчанадиган натижаларга айлантира олишлари лозим. Бу муносабатда «ўргатиш ёки ўрганиш усуллари» деб аталган усуллар амалиёт ўқитувчиси томонидан танлаб олинади ва қўлланади.

Шароитлар: Нималар ёрдамида ? Шароитлар деганда, биринчи навбатда материал-техникавий шарт-шароитлар тушунилади. Бир томондан, техникавий шароитлар тушунилади, яъни бўлган бинолар, синфхоналар, ўқув устахоналар, лабораториялар, жихозланганлик даражаси, инструментлар, чиқим

материалларнинг умумий ҳолати ва ҳоказо, чунки улар маълум сифат стандартларига жавоб бериши керак.

Бошқа томондан эса, усуллар ва ўқув воситалари тушунилади, чунки улар ўқув жараёнини билимлар ўзлаштирилишига ёрдам беришади. Ўқув мақсадларига мўлжалланган куплаб ўқув воситалари мавжуд. Лекин гап воситаларнинг кўплигида эмас, балки муайян ўқув мақсадга эришиш учун маъқул келадиган воситаларни танлаб олишдадир.

Ташкиллаштириш: Бу қандай қилинади ? Юқорида айтилган ҳамма нарсалар – вақт факторини инобатга олган ҳолда – ташкил қилиниши керак. Чунки ҳар бир назарий дарс ва ҳар бир инструктажга аниқ вақт чегаралари бор ва айнан шу вақт доирасида ўқув мақсадларга эришиш лозим. Бунинг учун нафақат пухта режа, балки унумли ташкиллаштириш ҳам керак. Вақт пайти, вақт давоми ва ўқув жой – ташкиллаштириш жараёнида белгиланади. Ўргатиш ва ўрганишни ташкил қилишнинг хилма-хил имкониятлари бор.

Натижалар: Мақсадга эришилдими ? Назарий дарс ёки инструктажнинг охирида мақсадлар эришилган-эришилмаганлиги текширилиши керак.

Бунинг учун баҳолаш воситалари, усуллари ва критерийлари белгиланиши лозим. Бунинг имкониятлари – бу машқлар, оғзаки ва ёзма тестлар ҳамда имтиҳонлар.

Улар ўқувчиларнинг қобилиятлари ва билим-кўникмаларини баҳолаш имкониятини яратади.

Адабиётлар:

1. Давлатов К. Меҳнат ва касб таълими, тарбияси ҳамда касб танлаш назарияси ва методикасидан амалий машғулотлар. - Т.: «Ўқитувчи», 1995
2. Каримов А.А., Файзиев Ш.Н., Мелиев И.И. Мутахассислик фанларини ўқитиш методикаси./Ўқув қўлланма. -Т.: ТМИ. 2007. 172 б.

Фирманинг паст харажатлар асосида фаолият кўрсатиш стратегиясининг моҳияти.

Доцент У.А. Мухаммадиев, Ассистент М.З. Юзбаева (СамДАҚИ)

Рақобат бозорида товарларни муваффақиятли дифференциялаш - бу фирмани рақобат устунлигини таъминлаш йўллари билан бири ҳисобланади. Иккинчи йўл - фирманинг паст харажатлар ва меҳнат унумдорлиги бўйича сардорлик стратегиясидир. Харажатлар бир неча йўллар билан камайтирилиши мумкин. Маълумки, қўл меҳнати улуши катта ҳажмда бўлган жараёнларда яъни, қўшимча қиймат харажатлар йиғиндисини катта қисмини ташкил қиладиган жараёнларда товар ишлаб чиқариш тажрибасини ошиб бориши билан харажатларни пасайтириш имконияти мавжуд бўлади. Бунда харажатларнинг пасайиши товар ишлаб чиқариш бўйича ишчилар тажрибасининг (кўникмасини) ошиб бориши билан ва фирмани янги ишлаб чиқариш жараёнларини ўзлаштириши, товар концепциясини такомиллаштириш ва бошқа омиллар билан боғлиқдир.

Ушбу “Ўқув жараёни”ни мавжудлигини 1968 йилда Бостон консалтинг гуруҳи (БКГ) томонидан таклиф қилинган. БКГ кўпчилик ҳар хил товарларга нисбатан тажриба самарадорлиги мавжуд эканлигини ўтказилган тадқиқотлар асосида тасдиқлади ва шу асосда тажриба эгри чизиғи қонунини яратди. Ушбу қонун фирма стратегиясини шакллантиришга жиддий таъсир кўрсатади. Иқтисодчилар ушбу қонунни кенг маънода меҳнат унумдорлиги доирасида таҳлил қиладилар. Авваламбор ушбу қонуннинг назарий томонларини қараб чиқамиз, сўнгра унинг стратегик оқибатларига эътиборни қаратамиз.

Тажриба қонунининг стратегик моҳияти шундан иборатки, у ўз товарлари ва рақобатчилар товарлари учун харажатларнинг эволюциясини олдиндан кўриш имкониятини беради.

Тажриба ошиб бориши қонуни таъкидлайдики, бирлик ҳажмдаги стандарт товарларга нисбатан, қўшимча қиймат ўзгармас пул бирлигида ўлчанган бўлса, ишлаб чиқарилган маҳсулот ҳажми каррали ошганда меҳнат сарфи муайян белгиланган фоизга камаяди.

Ушбу таъриф муайян аниқликлар киритилишини талаб қиладди. Бунда “Тажриба” атамаси товарни йиллар давомида ишлаб чиқариш натижасида тажриба ошишини билдирмайди, балки ишлаб чиқарилган бирлик товарлар сонини англатади. Шу сабабли йиллар давомида тажриба ошиб бориш билан муайян даврда ишлаб чиқариш ҳажмини ошишини чалкаштирмаслик лозим. Тажриба ишлаб чиқаришни турғунлиги ёки сўниши даврида ҳам ошиб боравериши мумкин.

Тажриба қонуни табиат қонунларига тегишли эмас ва албатта содир бўлиши ҳам шарт эмас. Ушбу қонун кузатишлар ва стратегик маълумотлар асосида фақат айрим вазиятлар (барча вазиятлар учун эмас) учунгина тасдиқлангандир. Ҳаражатлар ҳеч қачон ўз-ўзидан камайиб бормайди. Уларни махсус чора-тадбирлар асосида камайтириш мумкин.

Тажриба самараси фақат қўшимча қиймат олиш билан боғлиқ харажатларга, яъни фирма назорат қила оладиган жараёнлар қайта ишлаш, йиғиш, сотиш ва хизмат кўрсатиш кабиларга тегишлидир. Эслатиб ўтиш керакки, қўшимча қиймат товарни сотиш нархи билан материал харажатлари фарқига тенг бўлади.

Қўшимча қиймат харажатлари эса - бу таннарх минус материал учун сарфланадиган харажатлардир.

Харажатлар барқарор пул бўлагиди, инфляция даражасини инобатга олган ҳолда ҳисобланиши лозим.

Тажриба самарасининг манбалари қуйидагилардан иборат:

1. Қўл меҳнатининг самарадорлиги. Ишчилар муайян ишлаб чиқариш операцияларини такроран бажариши ҳисобига (иш бажариш кўникмалари ва мослашуви ошади, операцияларни бажариш қобилияти ошиб боради) меҳнат унумдорлиги ошади.

2. Фаолият турлари бўйича ихтисослашув. Ҳар қандай фирмада ихтисослашув юз беради. Ихтисослашув фирмадаги меҳнат унумдорлиги даражасига ижобий таъсир қиладди.

3. Янги ишлаб-чиқариш жараёнлари. Технологик инновация масалан, роботлар ёки компьютерлар орқали бошқариш харажатларни пасайтиришнинг асосий манбаи бўлиши мумкин.

4. Жихозлардан самарали фойдаланиш. Тажриба тўпланиб бориши билан ишлаб чиқариш жараёнларига новаторлик ёндашуви ёрдамида технологик жихозларнинг режавий меҳнат унумдорлиги ошиб боради.

5. Ресурслардан фойдаланишнинг ижобий ўзгариши. Товар ишлаб чиқарувчининг тажрибаси ошиб бориши натижасида арзонроқ ресурслардан фойдаланиш мумкин. Автоматлаштиришдан ёки арзонроқ ишчи кучидан фойдаланади.

6. Товари янги концепциясини яратади. Истеъмолчилар товардан нималарни кутишини аниқ билган фирма товари қайта ишлаб камроқ ресурс сарфлайди.

Юқорида келтирилган барча омилар фирма назорати остида бўлади. Бу меҳнат унумдорлигини ошириш сиёсатининг таркибий қисми ҳисобланади. Унинг мақсади аввалги товари камроқ харажатлар билан ёки сифатлироқ товари эквивалент харажатлар билан ишлаб чиқаришни назарда тутати. Харажатлар “ўз-ўзидан” пасаймайди, балки уларни пасайтириш учун имконият яратади. Одатда, бундай қулай имкониятларни тажрибали фирма менежменти қўлдан чиқармайди.

Адабиётлар.

1. Ж.Ж.Ламбен. Стратегический маркетинг. М.Наука. 2016г.
2. У.А.Мухаммадиев, А.Н.Жабриев. Стратегик менежмент. Самарқанд. 2012.
3. А.Н.Петров. Стратегический менеджмент. С.Петербург. Питер 2013г.

Ўрта асрларда Марказий Осиё олимларининг жаҳон иқтисодий тафаккурини ривожланишидаги ўрни.

Катта ўқитувчи У.Ч. Худойқулов, доцент У.А. Мухаммадиев (СамДАҚИ)

Марказий Осиёда бир неча мустақил давлатларнинг пайдо бўлиши ҳамда Яқин ва Ўрта Шарқ мамлакатлари билан ўзаро муносабатларининг ривожланиши фан ва маданиятнинг ривожланишига сезиларли туртки бўлди. Марказий Осиё XIV-XVII асрларда оммавий тафаккурни ижобий ривожланиш марказларидан бирига айланди. Ушбу даврда Амир Темур, Алишер Навоий, Захриддин Муҳаммад Бобур, Мирзо Бедил каби олимлар, шоирлар ва давлат арбоблари дунёга танилди. Ушбу олимларнинг ва давлат арбобларининг асарларида иқтисодий тафаккурнинг ривожланиш ғоялари ҳам ўз аксини топди. Лекин юқорида номлари келтирилган олимларнинг асарларида иқтисодий ғоялар фалсафий ва жамият билимлари йиғиндисидан ажратилиб, мустақил фан сифатида шаклланмаганлигига қарамасдан улар тарихий аҳамиятга эга.

Амир Темур (1340-1400) зукко, тажрибали лашкарбоши ва давлат арбоби эди. У ўзининг “Тимур тузуклари” асари билан иқтисодий ва бошқарув илмларига асос солди. Асарда Тимурнинг қандай қилиб, ҳокимиятни қўлга киритгани, сиёсий ва харбий фаолияти ҳақидаги сирлари, уни бошқариш

санъати, шу билан бирга ҳарбий юришларга қандай раҳбарлик қилгани баён этилган. Бошқаришда илмийлик, яккаҳоқимлик, иерархия, билимдонлик, демократия каби тамойиллар жорий қилинди. Салтанат олдидаги муаммолар кўйидаги тўрт усул асосида ечилган: 1) кенгашлар ўтказиш; 2) мутахассислардан маслаҳат олиш; 3) огоҳ бўлиш ва таҳлил қилиш; 4) хушёрлик.

Алишер Навоий (1441-1501) ўзбек халқининг улуғ шоири, мутафаккири ва давлат арбоби ҳисобланади. Ушбу даврда Тимурийлар салтанатининг ички қарама қаршиликлари кучайган эди. Алишер Навоий яратган кўп сонли асарларнинг 22 тасида унинг иқтисодий ғоялари баён этилган бўлиб, айниқса унинг “Вақфийя” (Алишер Навоий раҳбарлигида бунёд этилган жамоат биноларининг тақсимоти тўғрисидаги маълумотлар), “Муншаот” (Мамлакатни самарали бошқариш бўйича тахт ворисига маслаҳатлар), “Махбуб ул-қулиб”, “Фарход ва Ширин” асарлари эътиборга лойиқ ҳисобланади. Ушбу асарларда у инсоний жамиятни яратишда қанақа ижтимоий-иқтисодий ғояларга амал қилиш тўғрисида тавсиялар берилган.

Алишер Навоийнинг фикрича, моддий бойликларни яратишнинг асосий манбаи – бу деҳқончилик ва хунармадчиликдир. Бунда у асосий эътиборни деҳқонлар меҳнатига қаратиш кераклигини таъкидлайди яъни, “буғдой экиш, ерга ишлов бериш, аҳолини нон билан таъминлашда асосий йўналиш ҳисобланади”. У ўзининг “Фарход ва Ширин” номли бадиий асарида мамлакатни гуллаб яшнаши учун сув таъминоти иншоотларини қуриш муҳимлигини таъкидлайди. Лекин тоғу-тошлар, сув таъминоти каналларини яратишга катта муаммоларни тўғдирар эди. Фарходнинг машаққатли меҳнатини акс эттирар экан, шиор меҳнат унумдорлигини ошириш, меҳнат куроллари тақомиллаштириш тўғрисида орзу қилади.

Алишер Навоийнинг фикрича солиқлар подшоларни бой бўлишига хизмат қилади, лекин халқни камбағаллашувига олиб келади. У оқилона солиқларни жорий этилиши тарафдори бўлган. Алишер Навоий одил подшо янги таълим муассасаларини, сув таъминоти иншоотларини яратиш, шаҳар ва қишлоқларни обод бўлиши тўғрисида ғамхурлик қилади деб ўйлаган.

Заҳриддин Муҳаммад Бобур (1483-1530) 12 ёшида тахтга ўтиргач, Моваруннаҳрда марказлашган кучли давлатни барпо қилишни ўз олдига мақсад қилиб кўйган буюк давлат арбоби ҳисобланади. У тийран ақл, қомусий билимларга эга инсонларни ўз ортидан эргаштира оладиган ташкилотчи, мард, чидамли, бардошли виждонли инсон ҳам бўлган. У ўзининг “Бобурнома” номли автобиографик асарида бир қатор иқтисодий ғояларни олға суради. Унинг “Мубайин” асарида солиқ тизимини қандай оқилона ташкил этиш тўғрисида тавсиялар берилган.

Заҳриддин Муҳаммад Бобур ўз синфий табақаси учун хизмат қилган. Лекин ижтимоий-иқтисодий, сиёсий ва бошқаришнинг бошқа ҳаётий масалаларига одилона ёндошиши билан бошқа подшолардан, уламолардан фарқ қилади.

Марказий Осиё олим ва мутафаккирлари сафидан Мирзо Бедил ҳам муносиб ўрин эгаллаган. У 1669 йилда тўғилиб, 1721 йили Ҳиндистонда вафот этган. У

файласуф ва шоир бўлиш билан бирга бир қатор иқтисодий ғояларни таҳлил этган. Мирзо Бедил ўзининг “Ифрон” номли асарида инсон ўз эҳтиёжларини қондириш учун деҳқончилик билан машғул бўлганлиги ҳамда ушбу фаолият инсоният тарихида дастлабки фаолият эканлиги таъкидланади. Айнан деҳқончилик инсонларни ўтроқ ҳаёт кечиришга сабаб бўлгани, барча инсонлар шуғулланадиган фаолиятлар ичида энг шарафли касб деҳқончилик эканлиги, шу билан бирга судхурлар, ер эгалари зараркунандалар эканлиги таъкидланади. Мирзо Бедил шафқат ва инсонпарварлик нималигини билмайдиган жоҳил раҳбарларни қоралайди.

У ўзининг “Кошде ва Модан” асарида инсон меҳнатини улуғлайди. Мирзо Бедил фикрича ҳар қандай касб ўзининг ижобий сифатларига ва хусусиятларига эга, инсоннинг ҳар қандай ижобий фаолиятини менсимаслик – бу пасткашлиқдир. Меҳнат билан банд бўлмаган инсон марваридсиз чиганоққа ўхшатилади. У ўзининг бутун умри давомида одилона келажак тўғрисида орзу қилган.

Ўрта асрларда Марказий Осиёда яшаб ўтган олимларнинг (Амир Тимур, Алишер Навоий, Захриддин Муҳаммад Бобур, Мирзо Бедил) асарларини таҳлилларидан маълум бўлдики, ушбу олимлар жаҳон иқтисодий тафаккурининг ривожланишига ўзларининг салмоқли ҳиссасини қўшганлар. Ҳолбуки, ўрта асрларда иқтисодиёт ва менежмент каби фанлар фалсафий ва умум жамият фанларидан ажратилмаган эди.

Ушбу мақолада улуғ аждодларимизнинг айримлари ижодини иқтисодий тафаккурнинг ривожланиши нуқтаи-назаридан кузатдик. Юқорида таҳлил этилган олимларимиз қаторига Фаробий, Абу Али ибн Сино, Абурайхон Беруний, Юсуф Хос Ҳожиб, Абдурахмон Жомий ва бошқа шу каби улуғ аждодларимизни ҳам киритишимиз мумкин. Уларнинг асарларида эътиборни жалб этадиган иқтисодий ғоялар, албатта, кўплаб учрайди.

Адабиётлар

1. Всемирная история экономической мысли. Т. I. Москва Дело. 2007 г.
2. М. Шарифхужаев, Ё. Абдуллаев. Менежмент. Тошкент. Ўқитувчи. 2001 й.

МУНДАРИЖА

1	Сўзбоши. <i>С.И.Ахмедов</i>	3
2	О‘zbekistonda oliy o‘quv yurtlarining landshaft arxitekturasi. <i>Fayzullayeva Nodira, Bektamishova Vazira</i>	4
3	Учебно-воспитательные учреждения для городов узбекистана. <i>Аджитарова Г., Заирова Ф.Р.</i>	6
4	Самарқанд шаҳрида кам қаватли турар-жойлар тизимининг микроклим муҳитини ташкил этиш усуллари. <i>Юнусова К.Б., Каримова Д.Э</i>	8
5	Ховли боғини ободонлаштириш ва кўкаламзорлаштириш. <i>Юнусова К.Б., Неъматова Ш</i>	10
6	Шарқона маънавий фазилатларини шакллантириш. <i>Тоғашарова К.Я, Худоёрова Зилола</i>	12
7	Ўрта Осиё ўрта асрлар шаҳарларининг ёпиқ савдо кўчалари ҳақидаги маълумотлар. <i>Имомов М.Р., Ражаббоев А.Ж.</i>	13
8	Lirik ohang kuychisi chingiz axmarov ijodiga bir nazar. <i>Barnoyeva Sh. V., Saydullayeva S. J., Asatova S. M.</i>	15
9	Самарқанд шаҳрининг бизгача сақланмаган илк шифохонаси— “Бемористон” ни график қайта тиклаш ҳақида. <i>Абатова Шамсиқамар, А.С. Уралов</i>	17
10	Кўп қаватли синчли бинолар зилзилабардошлигини таъминлашда мустаҳкамлиги юқори бўлган бетондан фойдаланишнинг аҳамияти. <i>Абдуллаев Б.Н, В.Ф Усмонов</i>	19
11	Сихатгохлар, дам олиш масканлари аҳамияти. <i>Абдурахмонов Б. Рахмонов А</i>	21
12	Озеленение как средство формирования архитектурно-художественного своеобразия населенных мест. <i>А. Жумамбетов., Н.Ембергенов., О.Султашова</i>	23
13	Архитектуравий лойиҳалашда ижодий изланиш босқичининг аҳамияти. <i>Ахадова З.Ф., Исламова Д.Г</i>	24
14	Тасавирий санъатда манзара жанри Рашид Тимуров ижоди мисолида. <i>Барноева Ш.В., Хасанова Х.Б</i>	26
15	Urgut shaharsozligining paydo bo'lishi va rivojlanish yo'llari. <i>Vahronov. B. S</i>	28
16	Саноат дизайни йўналишида қаламтасвир фанини ўқитишнинг долзарблиги. <i>Ғойибов Б.Б</i>	30
17	Цветовое решение малогабаритного жилого помещения.	

	<i>Джурсаева ГулчехраНуруллаевна, Рахимова Мафтуна</i>	33
18	Миллий ва анъанавий устахона уйлар ва маҳалла марказларида хунарманчилик марказларининг қурилиш тажрибалари <i>Бокиева Нафиса Сулаймоновна, Махрамова Дилфуза Абдумадатовна</i>	37
19	Yoshlar ijod markaziga bo'lgan talabni rivojlantish. <i>Jonuzoqova G.A, Rahimov Z.O</i>	38
20	Ichki muhitga ega bo'lmagan kichik me'moriy shaklni loyihalash uslubiyati. <i>Jumatatova Z.A. Kushmanov T.</i>	40
21	Шахарсозликнинг тарихий ривожланиши (Самарқанд шаҳри мисолида) <i>Бокиева Нафиса Сулаймоновна, Расулова Зебунисо Дилшадовна</i>	44
22	Экологик шаҳарсозлик концепциялари. <i>Илмуродов Б.А. Балгаев А.Б</i>	45
23	Қишлоқ боғ-парклари ландшафтини шакллантиришнинг замонавий анъаналари. <i>Имомов М.Р., Собирова О.И., Ниёзмуродова Д.Ф</i>	48
24	Қишлоқ уйлари ҳовлилари ва ёзги дала ҳовлиларида полиз боғларини яратишнинг французча модели. <i>А.С.Уралов, Б.Э.Кучкорев</i>	50
25	Намунавий лойхалар буйича арзонурта каватли турар жой уйларни лойхалашнингтамоийллари. <i>Мавлонова Г. Тоштемиров Р.Т</i>	53
26	Ёпиқ савдо кўчаларининг архитектуравий ечимлари ва меъморий типологияси. <i>Нарзиева К.Қ., Асатуллаева Умида</i>	54
27	Qadimgi va o`rta asr davlatlarining bog`-park san`ati. <i>Isakova Dilnoza Erkinovna, Pulatova Lola</i>	56
28	Самарқанд шаҳри ривожланишининг бош тархлари. <i>Бекназаров.И.Н., Салимов. А.М</i>	59
29	Тарихий савдо иншоотларининг интерьерлари ечими. <i>Ассистентлар Имомов М.Р., Нарзиева К. СамДАКИ, Ниёзмуродова Д 202-КХАЛТЕ гуруҳи талабаси</i>	61
30	Натюрморт в учебном процессе. <i>Суюнова.Н.А Сидикова.М.С.</i>	62
31	Наука в профессии архитектора. <i>Ф.Ф.Суванкулова. Каландаров Х.</i>	63
32	Самарқанд тарихий ёдгорликларининг тарихан ривожланиш ва шаклланиш таснифи. <i>Бокиева Нафиса Сулаймоновна. Азимова Умида Абдурафиковна</i>	65
33	Архитектуравий графиканинг турлари. <i>А.А. Қалқоразов; И. Ерембетов; Б.Далибаев</i>	

		66
34	Архитектурада фронтал композицияларнинг хиллари. <i>А.А. Қалқоразов; Б.Далибаев, А. Қаҳҳоров</i>	70
35	Архитектурада шаклларнинг хажмийлилик шартлари. <i>А.С. Уралов; А.А. Қалқоразов; И. Ерембетов</i>	72
36	Ўрта осийда илк ўрта асрлар меъморчилигининг шаклланиши. <i>А.А. Қалқоразов; Е. Нагайбаев; И. Ерембетов</i>	76
37	Темурийлар даврида қурилган мадрасалар, масжидлар ва хонақоҳлар архитектураси. <i>М.Р. Эшпўлатова</i>	78
38	Темурийлар даври мақбаралари. <i>А. Қаҳҳоров; А.С. Уралов</i>	80
39	Шаҳар агломерацияси” тушунчалари тўғрисида. <i>Хамраев А.Н.</i>	81
40	Qishloq xo'jaligini intensiv rivojlantirish-davrtalabi. <i>Abitqoriyev A.M. Tursunova M.A.</i>	83
41	Bir o'lchovli masalalarni chegaraviy elementlar usuli bilan yechish. <i>Salimov X.</i>	85
42.	Методическая разработка к изучению свободного колебательного движения материальной точки с помощью математического пакета mathcad. <i>Рахимова Х.А., Касимова Ф.У.</i>	87
43.	Методическая разработка к изучению применения теоремы об изменении кинетического момента при исследовании движения механической системы с помощью математического пакета mathcad. <i>Рахимова Х.А., Касимова Ф.У.</i>	90
44.	О‘zbekistonning tabiat buyurtmaxonalaridan ekoturizmda foydalanish imkoniyatlari. <i>Boboyev Sh.X. Ismoilov S.S. Jamolova M.B.</i>	93
45	О‘zbekistonning milliy parklaridan ekoturizmda foydalanish imkoniyatlari. <i>Boboyev Sh.X. Sunnatov J.A. Jamolova M.B.</i>	97
46	Банк соҳасида маркетинг муҳити ва таъсир кўрсатувчи омиллар. <i>Мирзаева Д.А., Мирзаев З.А.</i>	102
47	Банк хизматлари ва бан маҳсулотларини сотишни кенгайтиришга асосланган стратегиялари. <i>Мирзаева Д.А., Мирзаев З.А.</i>	104
48	Банкнинг рақобат ва молиявий ҳолатини таҳлил қилишга асосланган стратегиялари. <i>Мирзаев З.А.</i>	106
49	Ўзбекистонда туризм соҳасининг ривожлантиришнинг долзарб муаммолари. <i>Каримов М., Каримова Ш.М.</i>	110
50	Роль туризма в развитии гостеприимства в Узбекистане. <i>Каримова Ш.М., Каримов М.</i>	113
51	Проблемы формирования инновационного предпринимательства в узбекистане. <i>Гиясов Б.Ж., Гиясов У.Б.</i>	

		116
52	Некоторые подходы к разработке плана маркетинга в предприятиях . <i>Гиясов Б.Ж., Гиясов У.Б.</i>	119
53	Подготовленность и контроль молодежи как фактор повышения эффективности физического воспитания. <i>Коссе Рулен Бекирович. Жамиедова Нигина.</i>	122
54	Направления подготовка совершенствования спортсменов. <i>Коссе Рулен Бекирович., Ражаббоева Гулзода</i>	125
55	Место спортивного туризма в обеспечении устойчивого развития Узбекистана. <i>Коссе Рулен Бекирович. Коссе Рустем Бекирович</i>	126
56	Хизмат кўрсатиш корхоналарини фаолиятининг моҳияти ва мамлакатнинг ижтимоий-иқтисодий ҳаётидаги роли. <i>Бўриев Ҳ.Т., Абдусаматов Б.Қ., Мирзаев З.А, Ҳамдамов Бобир</i>	128
57	Совершенствование системы конкурсных торгов в капитальном строительстве. <i>Буриев Х.Т., Назаров М., Суюнов Б. Райимов М.</i>	131
58	Хизмат кўрсатиш ва сервис соҳасини ривожлантиришнинг жаҳон тажрибаси. <i>Рахмонова Ф.М., Эгамов Р.М Ҳамдамов Бобир</i>	133
59	Проблемы формирования конкурентной среды на рынке подрядных строительных работ. <i>Гиясов Б.Дж, Бўриева С.З., Эгамов Р.М., Гиясов У.Б.</i>	135
60	Особенности развития капитального строительства в условиях монополизации и приватизации. <i>Суюнов А.С., Назаров М.Р., Мирзаев З.А., Ҳамдамов Б.</i>	137
61	Қурилиш материаллари саноатида ишлаб чиқариш ҳажмини ўсишини таҳлили . <i>Суюнова Я.М., Рахмонова Ф.М., Бўриева С.З.</i>	140
62	«Ягона ойна» тамойили асосида кадастр хизмати ходимларининг иш жараёнини такомиллаштириш. <i>Жуманов Шерзод Норбоевич</i>	141
63	Соҳа мутахассисларини тайёрлашда ахборот-коммуникацион технологияларининг ўрни. <i>Рахмонова Ф.М., Жуманов Ш.Н.</i>	146
64	Теории государственного финансового контроля в рыночных условиях. <i>Каржавов Ганшиер, О.Б. Буронов, Ш.Н. Жуманов</i>	149
65	Кўчмас мулк бозорини тартибга солишнинг аҳамияти. <i>Турдибеков Ю.И.</i>	152
66	Роль технической экспертизы при оценке недвижимости. <i>Турдибеков Ю.И, Латипов А.</i>	154
67	Особенности определения страховой стоимости. <i>Турдибеков Ю.И., Пулатов Ш.</i>	156

- 68 Баҳоланаётган кўчмас мулк объекти ҳақида ахборот йиғиш ва уни таҳлил қилишни такомиллаштириш йўллари. *Турдибеков Ю.И., Гиясов Б.Ж.* 158
- 69 Qurilish sohalariga ta’luqli masalalarni yechishda dasturlash tillaridan foydalanish. *Elmurodov B.EShodmonqulov M.T.* 159
- 70 Mulknii baholashning tamoyillari va baholash jarayoni. *Ismailov N.I. Hamdamov B.N.* 161
- 71 Хизмат кўрсатиш соҳасини янада ривожлантиришнинг асосий вазифалари *Суюнова Н.А., Жуманов Ш., Эгамов Р., Мирзаев З.* 163
- 72 Перспективы развития сферы услуг в Республике Узбекистан. *Суюнов А.С., Назаров М., Эгамов Р.М., Мирзаев З.А., Суюнов Б.А* 165
- 73 Самарқандда туризм соҳасини изчил ривожлантириш. *Н. Музаффаров* 167
- 74 Иншоотлар зилзилабардошлиги назариясининг ривожланиши тарихи *Н. Сайымбетова, Д. Бердаков, Н. Досымбетов* 170
- 75 О числе вершин графов с заданной вершинной связностью и диаметром. *Ю. Нишанов, Эгамуродов М., Мустофоев Намозали* 174
- 76 Корхоналар молиявий муносабатларини оқилона ташкил этишнинг аҳамияти. *Рузибаева Н. Х, М. Ў. Рахимов, Д. Р. Шукуров* 175
- 77 Миллий иқтисодийтн модернизациялашда инвестицияларнинг ўрни. *Кулмирзаев Ж. Саримсоқова Ф.У.* 177
- 78 Ишлаб чиқаришда буюмларни сифатини назорат қилиш. *Б. Хусанов, А.Т. Ширинқулов* 180
- 79 Ҳаётни узоқ муддатли суғурталашдаги муаммолар ва уларни бартараф этиш йўллари. *Эгамов Рахматилло Миралимович, Жуманов Шерзод Норбоевич, Турсунов Озод* 182
- 80 Кинетика растворения кольматирующих отложений артезианских скважин. *Гадаев А.Н, Усанова Севара* 185
- 81 Ўзбекистонда миллий инновацион тизимни кучайтириш масалалари. *Рахимов М.Ў. Жуманов О.Х* 187
- 82 Караколпогистон шаҳарларида кичик турар жой туманлари ландшафтини ташкил этишдаги муаммолар, камчиликлар ва ривожланиши. *Камалова Д. Ю, Саттарова К. Д.ж.* 190
- 83 Qaroqalpogiston Respeblikasi tabiyati, tabiy-iqlimi, yer resurslari haqida *Kamalova D. Yu., Sattarova K. D.* 192
- 84 Approaches to teaching reading skills. *Rasulov Feruzjon* 195
- 85 Юксак маънавийтли ёшлар тарбиясида миллий-маънавий кадрларнинг ўрни. *Жаббаров.Р. Зиётова А. Абдуллаев.А. Хурормова.Ф.*

- 86 **Маънавий-ахлоқий тарбия – комилликнинг муҳим белгиси.** *Жаббаров.Р. Давирова.Д. Омонқулова.У.* 198
- 87 **Tovushdan tez oqimlarni hosil qiluvchi qurilmalar va ularning qo‘llanilash istiqbollari.** *E. U. Arzikulov, O. Raximov, G. G. Gulomov, M. D. Toshboyev, O. A. Usmonov, T. SHaropova* 200
- 88 **Ахлоқнинг тарихий типлари ва ахлоқий фикрлар ривожланишининг асосий босқичлари.** *Норов С., Турсунова Дилафруз* 202
- 89 **Aqli zaif o‘quvchilarda verbal xotirani tekshirish usullari.** *Madatov Ilhom, Ashurov Alisher* 203
- 90 **Ajdodlarimizning ilmiy merosi fuqarolik jamiyatini barpo etishda muhim asos.** *Begaliyev J. SamDAQI o‘qituvchisi Jamolov Sh. SamDAQI talabasi* 205
- 91 **Amur Temurning Xitoyga xarbiy yurishi tarixshunosligi.** *Begaliyev J. Jamolov Sh* 207
- 92 **Mathcad dasturidan foydalanib masalalarni dasturlash orqali yechish.** *M.H. Eshmurodov, F.R. Sindorov* 210
- 93 **Differensial tenglamalarni yechishva ularning grafiklarini qurishda Mathcad dasturining qulayliklari.** *M.H. Eshmurodov, B.B. Xudoynazarov* 212
- 94 **Matritsalar ustida amallar bajarishda MATHCAD dasturining yuqori imkoniyatlari.** *M.H. Eshmurodov, N.A. Axadov* 213
- 95 **Web sayt turlari va ulardan foydalanish imkoniyatlari.** *Elmurodov B.E., Ovlayev U.R.* 215
- 96 **Zamonaviy ta’limda multimedia texnologiyalari.** *Shaimov K.M. Temirov E.I* 218
- 100 **Авестода миллий қадириятлар ва миллий ғурур соҳосига бир назар.** *Муҳаммадиев А, Хошимов А.* 219
- 101 **Абу наср фаробийнинг педагогик қарашлари.***А.Қурбонов* 221
- 102 **Шахснинг камолотида оила тарбияси хақида.** *Анақулов Ж., Тохиров А., Гулямова Ф.* 223
- 103 **Interactive methods of teaching the english language.** *Atabayeva Zarnigor Bahran kizi, Mardiyev Sardor* 225
- 104 **Пути реализации коммуникативного подхода к развитию умений и навыков иноязычной речи.***М.А.Ахроркулова, Н.М.Убайдуллоева* 227

105	Коммуникативно-ориентированное обучение английскому языку студентов технических вузов. <i>М.А.Ахроркулова</i>	229
106	Darsdan tashqari sport mashg'ulotlarida jismoniy qobiliyatlarnirivojlantirishni pedagogik asoslari. <i>G.Namozova B.K.Namozov</i>	232
107	Фуқоролик жамиятини юксак ҳуқуқиймаданиятли фуқоролари куради. <i>Х. Хужамов</i>	233
108	Mahallalarda jismoniy tarbiyani rivojlantirishdagi ayrim muammolar. <i>A.M.Dehqonov, Ilmuradov Begzod</i>	236
109	Maple 9.5 tizimida Sonni tub ko'paytuvchilarga ajratish va sonning bo'luvchilarini aniqlash. <i>Jo'rayev Jonibek, Uzoqov Axror, Jo'rayev B.</i>	238
110	Ta'lim tizimda foydalaniladigan dasturiy ta'minotlarni noqonuniy nusxalashtirishdan himoya qilish usullari. <i>Qarshiyev H. B</i>	240
111	Касб-ҳунар коллежларида таълим-тарбия жараёнини бошқариш. <i>Рахимов О., Эшбеков А.А., Бозоров Ж., ³Умирзоқова И., Қаришбоев Ж.Н.</i>	241
112	Iqtisodiy ta'lim berishda interfaol usullardan foydalanishning ahamiyati. <i>Qilicheva Dilfuza Shavxidinovna</i>	243
113	Таржима жараёнидаги рўй берадиган лексик трансформацияларнинг умумий характеристикаси. <i>М.А. Кучибоев</i>	245
114	Кучли фуқоролик жамиятининг асоси - юксак манавий баркамолликдир. <i>Х. Хужамов Ж. Худайназаров</i>	247
115	Роль культурно-просветительных центров в развитии культуры Узбекистана. <i>Бокиева Нафиса, Хусайнов Улугбек Алишерович.</i>	250
116	История возникновения и генезис культурно-просветительных центров. <i>Каюмов Х. И., Хусайнов Улугбек Алишерович.</i>	252
117	Mahalla-ma'naviyat maskani. <i>I.Baratova, ilmiy rahbar Sh.O'rinboyev</i>	254
118	Ўқитувчиларнинг билим, кўникма ва малакаларини баҳолаш тамоиллари. <i>У.А. Хушвақтов СамДАҚИ, Хожамуратова Нурсулу ҚҚР Тахтакутир Қурилиш ва транспорт коллежи</i>	256
119	Касб-ҳунар коллежларида машғулотларини режалаштириш тамоиллари. <i>У.А. Хушвақтов СамДАҚИ, Пиржанова Жамила, Палуанова Гулназ Нукус қурилиш коллежи</i>	258
120	Фирманинг паст харажатлар асосида фаолият кўрсатиш стратегиясининг моҳияти. <i>У.А. Мухаммадиев, М.З. Юзбаева</i>	260
121	Ўрта асрларда Марказий Осиё олимларининг жаҳон иқтисодий тафаккурини ривожланишидаги ўрни. <i>У.Ч. Худойкулов, доцент У.А. Мухаммадиев</i>	262

**“ТАЪЛИМ, ФАН ВА ИШЛАБ ЧИҚАРИШ
ИНТЕГРАЦИЯСИДА ИНТЕЛЛЕКТУАЛ
САЛОҲИЯТЛИ ЁШЛАР-МАМЛАКАТ
ТАРАҚҚИЁТИНИНГ МУҲИМ ОМИЛИ”**
мавзусидаги XIV Республика илмий-амалий конференция

МАТЕРИАЛАРИ

I ҚИСМ

*Ушбу тўплам муаллифларнинг қўлёзмалари асосида ўзгартиришсиз тўплагичча
нашрга тайёрланди ва чоп этилди. Мақолалардаги грамматик ва стилистик
хатоларга шахсан муаллифлар жавобгардир*

**19.05.2017 йил босишга тавсия этилган.
Бичими 60x84. Офсет босма. Шартли босма 16,8.
Нашр табағи 14,5 Адади 100 нусха
Буюртма № 28/17**

“НАВРЎЗ ПОЛИГРАФ” МЧЖ кичик босмахонасида чоп этилди.
Лицензия № 18-3327 02.09.2014 йил.
Манзил: Самарқанд шаҳар, Л.М.Исаев кўчаси, 38-уй.