



“ФАН, ТАЪЛИМ ВА ИШЛАБ ЧИҚАРИШ ИНТЕГРАЦИЯСИДА ОЛИМАЛАРНИНГ ЎРНИ”

МАВЗУСИДАГИ
РЕСПУБЛИКА ИЛМИЙ-АМАЛИЙ КОНФЕРЕНЦИЯСИ

МАТЕРИАЛЛАРИ

II ҚИСМ
(2016 йил, 15-16 апрел)



САМАРҚАНД-2016

**ЎЗБЕКИСТОН РЕСПУБЛИКАСИ
ОЛИЙ ВА ЎРТА МАХСУС ТАЪЛИМ ВАЗИРЛИГИ**

**МИРЗО УЛУҒБЕК НОМИДАГИ
САМАРҚАНД ДАВЛАТ АРХИТЕКТУРА-ҚУРИЛИШ ИНСТИТУТИ**



**“ФАН, ТАЪЛИМ ВА ИШЛАБ ЧИҚАРИШ ИНТЕГРАЦИЯСИДА
ОЛИМАЛАРНИНГ ЎРНИ” МАВЗУСИДАГИ РЕСПУБЛИКА
ИЛМИЙ-АМАЛИЙ КОНФЕРЕНЦИЯСИ**

МАТЕРИАЛАРИ

(2016 йил, 15-16 апрел)

II қисм

Самарқанд – 2016

«Фан, таълим ва ишлаб чиқариш интеграциясида олималарнинг ўрни» мавзусидаги вазирлик миқёсидаги илмий-амалий конференцияси материаллари. II қисм. – Самарқанд: СамДАҚИ нашри, 2016. 316 бет.

Ушбу конференция материаллари тўпламига республикада мустақиллик йилларида фан, таълим ва ишлаб чиқариш интеграциясида ижтимоий-гуманитар фанлар бўйича амалга оширилаётган фундаментал тадқиқотлар, қурилиш, архитектура, техника, дизайн ва санъатишунослик соҳаларини ривожлантириш концепцияси, иқтисодиёт, банк иши, туризм, сервис соҳаларида инвестицион иқлим ва ишбилармонлик муҳитини ривожлантириш, ахборот технологияларини ишлаб чиқаришда қўллаш истиқболлари, соғлиқни сақлаш соҳасини ривожлантиришнинг устувор йўналишлари, қишлоқ хўжалигида замонавий технологияларни қўллаш, таълим-тарбия ва педагогика соҳасида кадрлар сифатини ошириш борасида олиб борилаётган илмий-изланишлар натижалари, мулоҳазалар ва таклифлар киритилган. Тўпلام материаллари олий таълим фанини ривожлантиришдаги муаммоларни чуқурроқ ўрганиш, илмий тадқиқот ишларини янада такомиллаштириш ва мустаҳкамлашга кўмаклашади.

Конференция материаллари Самарқанд давлат архитектура-қурилиш институти Илмий кенгашининг қарори асосида нашрга тавсия этилди (Баённома № 7/1, 07.04.2016).

ТАХРИР ҲАЙЪАТИ:

СамДАҚИ ректори	С.И. Ахмедов, раис
Илмий ишлар бўйича проректор	Э.Х. Исаков, раис муовини
Республика “Олима аёллар” уюшмаси	Д.Х. Асланова, ҳамраис
Самарқанд вилоят бўлими раиси	Б.К. Абдусаматов, аъзо
Молия ва иқтисод ишлар бўйича проректор	М.О. Ибрагимова, аъзо
Институт хотин-қизлар кенгаши раиси	А.Ахунжанов, аъзо
Ходимлар ва талабалар бошланғич касаба уюшма кўмитасининг раиси	У.А. Хушвақтов, аъзо
И ва ИПКТБ бошлиғи	Л.Т. Ибрагимов, аъзо
И ва ИПКТБ ходими	Ф.А. Қосимова, аъзо
Иқтидорли талабалар услубчиси	З.Х. Ясаков, аъзо
“Камолот” ЁИХ ИБТ етакчиси	Н.Ўринова аъзо
Дизайн кафедраси ўқитувчиси	

Масъул муҳаррирлар: Хушвақтов У.А., Ибрагимов Л.Т.

Компьютерда саҳифаловчилар: Худойкулов Ж.Х., Қосимова Ф.А.

Ушбу тўпلام муаллифларнинг қўлёзмалари асосида ўзгартиришсиз тўплагичи нашрга тайёрланди ва чоп этилди. Мақолалардаги грамматик ва стилистик хатоларга шахсан муаллифлар жавобгардир

© Самарқанд давлат архитектура-қурилиш институти, 2016 й.

ФАН, ТАЪЛИМ ВА ИШЛАБ ЧИҚАРИШ ИНТЕГРАЦИЯСИДА- ОЛИМАЛАР МАМЛАКАТ ТАРАҚҚИЁТИНИНГ КАФОЛАТИ

С.И. Ахмедов СамДАҚИ ректори

Мамлакатимизда Мустақилликнинг дастлабки йиллариданок, инновацион фаолиятни кўллаб-қувватлаш, илмий-техник салоҳиятни ривожлантириш, фан, таълим ва ишлаб чиқариш интеграциясини кенгайтириш бўйича мақсадли йўналтирилган чора-тадбирлар амалга оширилди. Дарҳақиқат, академик-фан билан таълим жараёнининг узвий алоқаларини тараққий эттириш, ишлаб чиқариш ва таълим тизими интеграциялашувини ривожлантириш, таълим ва кадрлар тайёрлаш соҳасидаги хамкорлик масалалари Ўзбекистон Республикаси “Кадрлар тайёрлаш миллий дастури”да кадрлар тайёрлаш тизимини ривожлантиришнинг асосий йўналишларидан бири сифатида кўрсатиб ўтилди. Миллий иқтисодиётни модернизация қилиш шароитида илм, фан ҳамда ишлаб чиқариш соҳаларини илмий-инновацион интеграциясини ривожлантириш алоҳида аҳамият касб этади. Бу йўналишда мустахкам ҳуқуқий база шакллантирилган бўлиб, илмий-инновацион хамкорликнинг асоси сифатида Ўзбекистон Республикаси Президентининг 2008 йил 15 июлдаги “Инновацион лойиҳалар ва технологияларни ишлаб чиқаришга тадбиқ этишни рағбатлантириш борасидаги кўшимча чора-тадбирлари тўғрисида”ги ПҚ-916 сонли қарори бу борада амалга оширилиши лозим бўлган энг муҳим вазифаларни белгилаб бермоқда.

Бугун Мамлакатимизнинг тезкор ривожланиш даврида фан, таълим ва ишлаб чиқариш интеграцияси асосида яратилган инновацион ғоя, технология ва лойиҳалар ишлаб чиқарилаётган маҳсулотлар турини кенгайтириш, сарф-харажатларни камайтириш, техник жараёнларни автоматлаштиришга хизмат қилмоқда.

Мамлакатимиз иқтисодиётини юксалтиришнинг устувор йўналишларидан бири сифатида инновация ва интеграцияга асосланган ривожланиш йўлига ўтиш ишлари жадал равишда олиб борилмоқда.

Шуни назарда тутиб Самарқанд давлат архитектура-қурилиш институти жамоаси ҳам Олий ва ўрта махсус таълим вазирлиги буйруқлари ҳамда йўриқномаларида кўрсатилган меъёрий тартиблардан келиб чиқиб меҳнат бозорида рақобат бардош кадрлар тайёрлаш вазифасини ўз фаолиятининг бош мезони қилиб белгилаган. Бу долзарб масалани амалга оширишда илмий тадқиқотлар олиб бориш муҳим ўрин тутди. Чунки, бу илмий тадқиқотлар ёш мутахассисларда синчковлик, янгилик излаш ҳиссиётларини шакллантиради ҳамда институт илмий салоҳиятини юксалтиради.

Институтимиз архитектура ва қурилиш соҳалари учун замон талаблари даражасида юқори малака ва илмий салоҳиятга эга бўлган мутахассисларни тайёрлашни ўз олдига асосий мақсад қилиб қўйган. Кундан кунга ривожланиб бораётган илм-фан йўналишлари ютуқларидан оқилона фойдаланиш, бу соҳада аниқ йўналишларга ихтисослашган малакали мутахассисларни тайёрлаш мамлакат ободлиги, халқ фаровонлигини таъминлашда муҳим омил ҳисобланади. Институтда таълим жараёнлари амалдаги дастурлар ва замонавий

услугий технологиялар ёрдамида назария ва амалиётни уйғунлаштирган ҳолда амалга оширилмоқда. Шунингдек, талабалар иштирокида йирик корхона ва ташкилотларнинг муаммолари ечимига қаратилган битирув малакавий ишлар, магистрлик ва докторлик диссертациялари кўринишида илмий-тадқиқот ишлари олиб борилмоқда.

Эътиборлиси шундаки, бу муваффақиятлар замирида институтимизда фаолият юритаётган олималарнинг алоҳида ўрни бор.

Кейинги йилларда олималаримиз нафақат республика миқёсидаги илмий тадқиқот ишларида кенг қамровли иштироки билан алоҳида ажралиб турибди. Бундан ташқари хорижнинг нуфузли олий таълим муассалари билан илмий алоқалар олиб бораётганлиги барчамизга қувонч бағишлайди.

Жорий йилда илмий – тадқиқот ишлари ва инновацион гуруҳ аъзолигига жалб этилган иқтидорли талабаларнинг 456 нафарини талаба қизлар ташкил этади. Бу ҳам ўз навбатида институтимиз олималарининг сафини янада кенгайтишига пойдевор бўлиб хизмат қилади.

Ушбу йилда 2 нафар иқтидорли талаба қизларимизнинг Беруний номли Давлат стипендияси танловида совриндор деб топилганлиги мамлакатимизда хотин-қизларга кўрсатилаётган юксак эътиборнинг яққол намунасидир.

Институтимизда илк бора ўтказилаётган **«Фан, таълим ва ишлаб чиқариш интеграциясида олималарнинг ўрни»** мавзусидаги республика илмий-амалий конференцияси илмий тадқиқот натижаларини амалиётга жорий қилиш, ўзаро дўстлик ва ҳурмат алоқаларини ривожлантириш, фикр-мулоҳаза ва тажриба алмашишлар учун шароит яратиб бериш, фан-техника тараққиёти йўлида бирлаштириш ҳамда илмий фаолият билан шуғулланувчиларни қўллаб-қувватлаш ва рағбатлантиришга қаратилган тадбир ҳисобланади.

Самарқанд давлат архитектура-қурилиш институтида бўлиб ўтаётган **«Фан, таълим ва ишлаб чиқариш интеграциясида олималарнинг ўрни»** мавзусидаги республика илмий-амалий конференциясида республикамизнинг 30 та олий таълим муассасаларидан 400 дан ортиқ олимлар, катта илмий ходим изланувчилар ҳамда иқтидорли талабалар ўзларининг 300 дан ортиқ мақолалари билан иштирок этишмоқда. Уларнинг илмий-тадқиқот ишлари шўъба йиғилишларида муҳокама қилинади ва улар асосида тегишли таклиф-тавсиялар ишлаб чиқилади.

Мазкур конференциянинг материаллар тўплами чоп этилди ва ушбу тўпланда мамлакатимиз иқтисодиёт соҳаларининг устувор йўналишларида олиб борилаётган илмий изланишлар натижаларини ёритувчи мақола ва тезислар мужассамлашган.

Ўйлайманки, анжуманда берилган таклиф ва тавсиялар республикамизда мазкур соҳаларни ривожлантиришда муҳим аҳамият касб этади.

Мен, конференция ишига, Сизларга омад ва илмий изланишларингизга ривож тилайман, келажакда илм фан соҳасида улкан ютуқларни қўлга киритишингизга ишонаман.

АЁЛ – ОИЛА ВА ЖАМИЯТ УСТУНИ

*Н.И.Раббимова Самарқанд вилоят ҳокимининг ўринбосари,
Хотин қизлар қўмитаси раиси*

Мустақиллик барча фуқароларни, хусусан, хотин-қизларнинг ижтимоий-сиёсий фаоллигини оширишга кенг имкониятлар яратди. Истиқлол шарофати билан аёллар мамлакат ҳаётининг барча жабҳаларида фаол иштирок этмоқда, уларнинг давлат ва жамият тузилишидаги мақоми ва мартабаси юксалиб бормоқда.

Президентимиз И.А.Каримов таъкидлаганларидек: "Инсоният тарихи шундан гувоҳлик берадики, минг йиллар давомида ҳар қайси жамиятнинг маданий даражаси ва маънавий баркамоллиги аёлларга бўлган муносабат билан белгиланади»¹.

Инсон ер юзида яшаётган энг кучли муъжиза ва мураккаб вужуд булса, аёл эса муъжизаларнинг муъжизаси, чунки аёлнинг ҳаётда, жамиятда, оилада вазифалари кўп, масъулияти, шижоати, сабр-қаноати ўлкан. Болаларнинг, оиланинг, ҳаётимизнинг маънавий руҳий ҳолатини, мафкурасини аёл маънавияти билан чамбарчас боғлаш мумкин. Аёл-инсон, унинг қиладиган ишлари ўзига хос, имкониятига мос бўлмоғи керак.

Аёл оилани ҳам, жамиятни ҳам, бирлаштиради унга файзу-баракот киритади, моддий ва манавий жиҳатдан юқорига кўтаради.

Инсоният тарихи шундан гувоҳлик берадики, минг йиллар давомида ҳар қайси жамиятнинг маданий даражаси ва маънавий баркамоллиги аёлларга бўлган муносабат билан белгиланади. Бугунги кунда ўзбек аёлини дунё танимоқда ва тан бермоқда. Аёлларимизнинг илм соҳасида, иқтисодиёт, маънавий-маърифий соҳада қилаётган меҳнатлари, ватанимиз таъраққиётига сезиларли таъсир кўрсатмоқда.

Аёлларнинг ижтимоий - иқтисодий ривожланишдаги ўринларини алоҳида эътироф этмоқ жоиз. Маънавий ривожланишнинг асосида аёл туради. Зеро инсонни дунёга аёл келтиради, уни тарбиялаб ҳаётга йўллайди. Оиланинг устунни ҳам аёл. Ақлли-заковатли аёлнинг оиласи ҳам намунали бўлади. Намунали, ўзаро ҳурмат, ишонч, эътиқод мавжуд бўлган оилада бола тарбияси ҳам намунали бўлади. Оила хўжалигининг оқилона бошқарилиши, боланинг ҳар томонлама баркамол шахс бўлиб, шаклланишига таъсир кўрсатади.

Жамиятнинг иқтисодий ривожидида аёлларнинг ўрни беқиёслигини алоҳида таъкидламоқ жоиз. Бизнинг аёллар турли нодавлат, нотижорат ташкилотларини ҳам муваффақият билан бошқармоқдалар, турли ишлаб чиқариш корхоналарига раҳбарлик қилиб, тадбиркорлик билан шуғулланиб, янги-янги иш ўринларини яратмоқдалар. Бу, биринчидан, ишсизликнинг олдини олишга ёрдам берса, иккинчидан мамлакат иқтисодиётини ривожлантиришга катта ёрдам беради.

Хотин-қизларнинг илм-фанда олиб бораётган илмий ва ижодий ишлари ҳам ўз самарасини бермоқда. Мустақиллик йилларида хотин-қизларимизнинг 2487 нафари фан доктори ва фан номзодлари илмий даражасига эга бўлдилар. Республикада олий ва ўрта махсус таълимга эга бўлган мутахассисларининг

хар иккинчиси аёллардир. Илмий ходимларнинг 37% ини, шу жумладан фан докторларининг 11% ини, фан номзодларининг 26% ини хотин-қизлар ташкил қилади.

Мамлакатимизда аёллар масалаларининг инсоният тараққиёти индекси нуктаи назаридан кўриб чиқилиши Ўзбекистоннинг жаҳон стандартларига риоя қилаётганлигининг белгисидир. Маълумки жамиятда аёлларга эътибор қанча кучли бўлса, сиёсий маданият шунча юқори бўлади. Чунки аёллар келажакнинг жисмоний, маънавий, сиёсий негизларини яратади.

Ўзбекистон аҳолисининг 52% идан кўпроғини аёллар ташкил этади ва бугунги кунда Хотин-қизлар жамият тараққиётининг қудратли омилига айланган. Мамлакатимизда содир бўлаётган демократик ўзгаришларга, иқтисодий ислохотларни амалга оширишда халқ хўжалиги, илм -фан, маданият ва маърифат тизимининг барча соҳалирида ўзларининг ҳалол ва фидокорона меҳнатлари билан иштирок этмоқдалар. Давлатимиз хотин-қизларнинг ижтимоий-иқтисодий манфаатларини ҳимоя қилиб, оилани мустаҳкамлаш, ёш авлодни баркамол соғлом қилиб тарбиялашга тўлиқ имконият бермоқда.

Жамият аёлни том маънодаги озодлиги, эркинлигининг тарафдоридир. Бу эса, жамият ва аёл масаласини қоғозда эмас, аксинча, амалда рўёбга чиқаришини талаб қилади. Миллий истиқлол жамият ва хотин-қизлар масаласини миллий ва мамлакат тараққиёти манфаатлари асосида ҳал этиш учун имконият яратиб ҳамда унинг ҳуқуқий асосларига пойдевор солди. Аввало, таъкидлаш лозимки, мамлакатимизнинг бош қомусида, хусусан унинг 46-моддасида хотин-қизлар ва эркекларнинг тенг ҳуқуқлилиги қонунан мустаҳкамланди. Кейинчалик пайдо бўлган кўплаб меъёрий ҳужжатларда эса хотин-қизлар масаласини ҳал этиш Ўзбекистоннинг мустақиллик шароитидаги устувор соҳаларидан бири эканлиги таъкидланади. Айни пайтда мамлакатимизда 12 миллиондан ортиқ хотин-қизлар истиқомат қилишмоқда. Саноатда ишловчиларнинг 48% маданият ходимларининг 60-70% ни, савдо, жамоат овқатланиш, маиший соҳада ишлайдиганларнинг 50% га яқинини хотин-қизлар ташкил этмоқдалар. Шу билан бирга бугунги кунда мамлакат парламенти, вилоят, туман, шаҳар, даражасида раҳбарлар орасида 300 дан ортиғи хотин-қизлар, шунингдек, вазирлар ўринбосарлари, корхона раҳбари ўринбосарларидан 17,5%ини хотин-қизлар ташкил этади. Олий ўқув юртларида ўқиётганларнинг 38%и, соғлиқни сақлаш, жисмоний тарбия, маориф, санъат ва киномотография ўқув юртларида таълим олаётганларнинг умумий сонининг 48,8%ини хотин-қизлар ташкил этмоқда.

Президент И.А.Каримовнинг: “Хотин-қизларга муносабат жамиятимизнинг маънавий - ахлоқий етуклигининг ўлчови бўлиб хизмат қилмоғи керак”, - деб таъкидлаши эса бизнинг назаримизда, жамиятда хотин-қизлар муносабатларини аниқлаб олишда методик асос бўлиши лозим.

Дарҳақиқат, истиқлол йилларида аёл ва жамият масаласини том маънода ҳал этиш ва мазкур жараёнда маънавий омилларни аниқлаш имкони туғилди. Бунинг учун ҳозирги кунда ушбу муаммони яқин ва узок тарихда ҳал этиш билан боғлиқ масалаларга эътибор бериш фойдалидир.

АЁЛИ УЛУҒЛАНГАН ЮРТ.

М.О.Ибрагимова СамДАҚИ Хотин-қизлар қўмитаси бошланғич ташиқлот етакчиси.

Аёлни улуғламоқ – оилани, Ватанни, ҳаётни улуғламоқ демақдир.
Ислом Каримов.

Аёлни улуғлаш, унга келажак авлод тарбиячиси сифатида эҳтиром кўрсатишдек азалий қадриятларимиз истиқлол шарофати билан янгича маъно-мазмун касб этиб бораяпти. Хотин-қизларнинг ижтимоий фаоллиги, ҳуқуқий маданиятини юксалтириш, интеллектуал салоҳияти, ишбилармонлик фазилатларини рўёбга чиқариш каби устувор йўналишлардаги саъй-ҳаракатлар қамрови тобора кенгаймоқда. 2004 йилда парламентимиз томонидан “Ўзбекистон Республикаси Олий Мажлисига сайлов тўғрисида”ги Қонунга ўзгартишлар киритилиб, сиёсий партиялардан кўрсатилаётган жами номзодларнинг камида 30 фоизини хотин-қизлар ташкил этиши лозимлиги белгилаб қўйилди. Ҳозирги кунда Ўзбекистон Республикаси Олий Мажлиси Қонунчилик палатасида хотин-қизлар сони 16 фоизни, Сенатда 17 фоизни ташкил этмоқда.

Мамлакатимизда хотин-қизларнинг эркаклар билан тенг ҳуқуқлилиги, оила, оналик ва болалик манфаатларининг муҳофазаси Ўзбекистон Республикаси Конституцияси, кўплаб ҳуқуқий ҳужжатларда мустаҳкамлаб қўйилган. Давлатимиз раҳбарининг ташаббуси билан 1991-йил 27-декабрда Ўзбекистон Хотин-қизлар қўмитаси ташкил этилгани аёллар, оилалар ва болалар билан боғлиқ давлат сиёсатини изчил амалга ошириш, хотин-қизларнинг ҳуқуқ ва манфаатларини ҳимоялаш, уларни ҳар томонлама қўллаб-қувватлаш ва рағбатлантиришда муҳим аҳамият касб этмоқда. Президентимизнинг 1995-йил 2-мартда қабул қилинган "Ўзбекистон Республикасининг давлат ва ижтимоий қурилишида хотин-қизларнинг ролини ошириш чора-тадбирлари тўғрисида"ги фармони билан Ўзбекистон Хотин-қизлар қўмитаси раисига Ўзбекистон Республикаси Бош вазирининг ўринбосари ва жойлардаги хотин-қизлар қўмиталари раисларига ҳоким ўринбосари мақоми берилди.

Президентимиз Ислом Каримовнинг 2004-йил 25-майда қабул қилинган “Ўзбекистон Хотин-қизлар қўмитаси фаолиятини қўллаб-қувватлаш борасидаги қўшимча чора-тадбирлар тўғрисида”ги фармони аёлларни ижтимоий ҳимоялашга оид ишларни янада кучайтириш, саломатлигини мустаҳкамлаш, тадбиркорликка оид илғор ғоя ва ташаббусларини ҳаётга татбиқ этиш учун яқиндан кўмаклашиш, фаолияти хотин-қизларга оид жамоат тузилмалари ишини доимий мувофиқлаштириш бўйича амалий чора-тадбирларни сифат жиҳатдан янги босқичга кўтаришда муҳим дастуриламал бўлаётир.

Мамлакатимизда оналик ва болаликни муҳофаза қилиш борасидаги изчил ислохотлар самарасида "Соғлом она - соғлом бола" дастури умуммиллий ҳаракатга айланди. Нуфузли халқаро институтларнинг эътироф этишича, Ўзбекистон дунёнинг 125 давлати орасида хотин-қизлар учун қулай шароитлар яратиш ва оналикни муҳофаза қилиш борасида етакчи ўринлардан бирини эгаллаб турибди Жаҳон рейтингда мамлакатимиз ёш авлод саломатлигига энг кўп ғамхўрлик кўрсатаётган ўн давлат сафидан жой олди.

Ўзбекистон Хотин-қизлар кўмитаси аёлларга оид давлат сиёсатини кенг жамоатчиликка етказиш, мазкур тизим фаолиятини янада жонлантириш, унинг давлат ва жамоат ташкилотлари билан ҳамкорлигини мустаҳкамлаш, аёлларнинг ижтимоий фаоллигига оид янги ғоя ва ташаббусларни илгари суриш, ижтимоий аҳамиятга молик дастур ҳамда ҳужжатларда белгиланган вазифалар ижросини таъминлашга алоҳида эътибор қаратмоқда. Ушбу жамоат ташкилоти тизимида 208 ҳудудий бўлинма, 43 мингга яқин бошланғич ташкилот фаолият юритмоқда.

“Кексаларни эъзозлаш йили” Давлат дастурида турли меҳнат жамоаларида ишлаган, ишлаётган ёши улуғ аёлларга нисбатан хурмат ва эъзоз кўрсатиш, хотин-қизлар, айниқса, қишлоқ аёллари учун муносиб турмуш шароити яратиш, ўсмир қизларга ғамхўрлик ва эътиборни кучайтириш, уларни таълимнинг кейинги босқичига тўлиқ қамраб олиш, касб-ҳунарга йўналтириш, оилавий тадбиркорликни ривожлантиришга оид ишлар ҳажми янада ортди. Ҳар йили фертил ёшдаги минглаб аёллар тиббий кўрикдан ўтказилади. Хотин-қизлар кўмиталари томонидан маҳалла ёшлари ўртасида ўз саломатлигига бўлган эътибор ва масъулиятни кучайтиришга, соғлом турмуш тарзига риоя қилиш туйғусини шакллантиришга, экологик маданиятни юксалтиришга қаратилган минглаб тарғибот-тушунтириш тадбирлари ўтказилади. Таълим даргоҳларида "Ораста қизлар" тўғараклари фаолиятининг кенг йўлга қўйилгани таълим-тарбия ишини янада такомиллаштириш, қизларнинг тиббий, ҳуқуқий билимини ошириш, уларнинг оила ва жамият олиндаги маъсулиятини кучайтиришга хизмат қилмоқда.

Оиланинг аҳил ва бахтиёрлиги, ҳаётимизнинг янада обод ва фаровонлиги кўп жиҳатдан хотин-қизларнинг жамиятдаги мавқеига боғлиқ. Тегишли ҳокимлик ва идоралар, жамоат тузилмалари билан биргаликда хотин-қизлар ижтимоий ҳимоясини кучайтириш, эрта турмуш қуриш, яқин қариндошлар ўртасидаги никоҳлар, тўйлардаги ортикча дабдабабозликларнинг олдини олиш, коллежни тамомлаган қизларни иш билан таъминлаш, оилавий тадбиркорликни қўллаб-қувватлаш каби масалалар хотин-қизлар кўмиталарининг долзарб вазифаларидан бири бўлиб қолмоқда.

Оила, маҳаллалар, меҳнат жамоалари, таълим муассасаларида миллий-диний анъаналарни тушунтириш ва уларга риоя қилиш, хотин-қизларнинг конституциявий ҳуқуқларини рўёбга чиқариш ва ҳимоя қилиш, бузғунчи кучларнинг хотин-қизлар онгига таъсир ўтказиш, уларни экстремистик ва террористик фаолиятга жалб этиш йўлидаги урунишларига қарши қаратилган ишларни янада самарали ташкил этиш хотин-қизлар кўмиталари бошланғич ташкилотларининг кун тартибидаги энг муҳим вазифаси ҳисобланади. Аёл ўзининг муруввати, латофати, қолаверса, ақли фаросати-ю, бардошлилиги билан тенгсиздир. Аммо жамият ҳаётида эҳтиётизликданми, қасдданми, қўйинки, тасодиф ё алданиб уларнинг жиноят комига тушиб қолаётганлиги, ачинарли ҳол. Аёл томонидан битта жиноят содир этилса ҳам, кўп. У, қонунбузарлик қилиш учун эмас, балки севикли ёр, муштипар она бўлиши учун азиз қилинган. Аёл нафақат жиноят содир этмаслиги, балки ўз ҳуқуқини поймол этилишининг олдини олиши, ўрناق бўлиши, ўзини фақат ижобий томондан кўрсата олиши, оиладаги фаолиятини бошқара билиши ҳам керак. Айниқса, билимли онанинг оиладаги нуфузи ва ўрни сезиларлидир зеро, аёл билимдон бўлса оила ҳам тинч, фарзандлар соғлом, ақлли, мустақил ҳаётга тайёр, омилкор бўлади.

Мустақилликнинг дастлабки кунлариданоқ, Президент Ислом Каримов аҳолини ҳуқуқий маданиятлилик даражасини ошириш билан бирга, кўпроқ аёлларнинг ҳуқуқий билимдон бўлишига ҳамда уларга кенг имкониятлар яратиб берилишига эътиборини қаратди. 1995 йилда «Ўзбекистан Республикасининг давлат ва жамият қурилишида хотин-қизлар ролини ошириш чора-тадбирлари тўғрисида»ги Фармон эълон қилинган, уларнинг ижтимоий ҳаётдаги роли янада ошди. Қолаверса, Ўзбекистон Бирлашган Миллатлар Ташкилотининг Конвенсияси - «Аёллар камситилишининг барча шаклларига барҳам бериш тўғрисида»ги ҳужжатни ратификация этган ва бу билан аёллар ҳақ-ҳуқуқларини ҳимоя қилишни зиммасига олган. Шу билан бирга, республикамизда хотин-қизлар қонунан жамият бошқаруви тизимига киритилган, уларни қўллаб-қувватловчи, фаолиятини мувофиқлаштирувчи бир қатор қонунчилик идоралари иш олиб бормоқда. Булар қаторига Парламентдаги оила ва аёллар муаммолари бўйича комиссияни, Олий Мажлисдаги Инсон ҳуқуқлари бўйича вакил - Омбудсман институтини, Инсон ҳуқуқлари бўйича Миллий марказни, «Оила» Марказлари каби қатор муассасаларни киритиш мумкин.

Бу борада олий таълим муассасалари Хотин-қизлар қўмитаси бошланғич ташкилотларининг ҳам ўз олдига қўйган мақсад ва вазифалари доираси кенгайиб бормоқда. Олий таълим муассасаларида талаба қизларни тегишли ташкилотлар билан ҳамкорликда диний экстремизм ва терроризмга қарши кураш руҳида тарбиялаш ҳамда жиноятчилик ва ҳуқуқбузарликнинг олдини олишга қаратилган, хотин-қизлар ҳаёти ва фаолияти билан боғлиқ бўлган маънавий-маърифий тадбирлар, семинар, конференциялар уюштириш ҳамда катта ҳаётий тажрибага эга отахон ва онахонлар билан талаба қизларнинг учрашув кечаларини тез-тез ташкил этиш ва албатта, бундай тадбирларнинг таъсир доирасини кенгайтириш бошланғич ташкилотларининг бугунги кундаги энг муҳим вазифаларидан бири ҳисобланади.

Талаба-қизларни маънавий баркамол, ғоявий курашчан, миллий кадриятларни улуғлайдиган, маънавий таҳдидларга қарши тура оладиган аёллар қилиб тарбиялашда уларни илм билан қуроллантириш ҳаётий заруриятдир. Зеро: “Илм – аёл учун зийнат. Ақлини нодонликдан халос этган ҳар бир аёл номус, иззат, аёллик қадрини тушуниб етади. Бундай аёл ҳеч бир ишда адашмайди. Илмсиз аёл эса бола тарбиялашда турли хатоларга йўл қўяди”.

Президентимиз томонидан жорий 2016 йилнинг “Соғлом она ва бола йили” деб эълон қилиниши халқимизнинг азалий кадриятларининг бардавомлигини яна бир қарра исботлади. Халқимиз азал-азалдан болажон халқ. У ўз фарзандларининг соғлом, бахтли ва фаровон ҳаёти учун бор-будини аямайдиган халқдир. Фарзандларимизнинг ҳам жисмонан, ҳам маънан соғломлиги, ҳеч шубҳасиз, оналарнинг соғломлиги билан белгиланади. Зеро, Президентимиз табири билан айтганда: “Соғлом бола, соғлом ва аҳил оиланинг меваси бўлиб, фақатгина соғлом онадан соғлом бола туғилади”.

Фойдаланилган адабиётлар:

1. И.Каримов, Она юртимиз бахту иқболи ва буюк келажаги йўлида хизмат қилиш – энг олий саодатдир. Тошкент – “Ўзбекистон” НМИУ, 2015 йил.
2. Президент Ислом Каримовнинг Ўзбекистон Республикаси Конституцияси қабул қилинганининг 23 йиллигига бағишланган тантанали маросимдаги маърузаси. “Зарафшон” газетаси, 2015-йил 8-декабр сони.

4-ШЎБА: АХБОРОТ ТЕХНОЛОГИЯЛАРИНИ ИШЛАБ ЧИҚАРИШДА ҚЎЛЛАШ ИСТИҚБОЛЛАРИ

ВИЗУАЛЬНАЯ КОММУНИКАЦИЯ

*Сам ГАСИ кафедра «Ландшафтный Дизайн и Интерьер»
ассистент Н. А. Байкулова*

Наряду с малыми архитектурными формами, большое значение в формировании открытых городских пространств имеет визуальная коммуникация. В современных условиях поток информации, более 80% которой человек воспринимает через органы зрения, значительно возрос. На человека в конце XX — начале XXI вв. обрушился визуальный хаос, ему все сложнее ориентироваться на улицах, в парках, а также в интерьерах общественных зданий. Большое значение в устранении этих недостатков выполняют средства визуальной коммуникации.

Визуальная коммуникация представляет собой четкую систему преимущественно графических изображений, ориентирующих человека в архитектурной среде и направляющих его деятельность по заранее подготовленной программе. Она играет существенную организующую роль в деятельности человека, а кроме того, приобретает все более важное эстетическое значение в формировании внешнего облика города. Архитектурно-ландшафтное пространство, заключенное в определенной форме, обладает важным свойством ориентации и направленности, динамики своего развития. Ориентация связана с физиологической приспособляемостью человека к гравитации, его положением в физическом пространстве и определенными понятиями — низ, верх, впереди, сзади, сбоку, справа, слева и т. д. Пространство может быть хаотичным и организованным. Хаотичное пространство — результат спонтанного формирования и непрофессионального подхода. Основой упорядоченности, организованности архитектурной среды, архитектурного пространства является, прежде всего, создание четкой системы визуальной ориентации, выявление архитектурными средствами его функционального назначения.

Для решения вопросов пространственной ориентации в архитектурно-ландшафтной среде размещаются: **указатели, вывески, пиктограммы, табло, таблички, указатели-схемы, плакаты, щиты, афишные тумбы, витрины** и др. Большое значение в формировании образа архитектурной среды имеют **рекламно-осветительные установки**, многоцветные с постоянным и прерывистым освещением, статичные и динамичные.

Номенклатура средств визуальной коммуникации

Номенклатура средств визуальной коммуникации достаточно разнообразна, но ее нужно решать на профессиональном уровне с соблюдением целого ряда принципов проектирования. Система визуальной коммуникации, прежде всего, должна обладать стилевым единством, она должна строиться на использовании вполне определенных художественных приемов. Чем строже ограничено

количество используемых средств и приемов, тем определеннее стилевое единство системы.

К числу признаков стилевого единства системы следует отнести:

—манеру исполнения элемента (контур, штрих, силуэт, наклон изображения и пр.);

—художественное единство и композиционное равновесие употребляемых элементов;

—цвет как определенный элемент информации и кодирования, принятый в данной системе модуль;

—размер и форма используемых знаков и элементов их крепления;

—вариантность воспроизведения изображения с учетом конкретных особенностей среды;

—технология воспроизведения элементов и др.

При формировании ландшафтно-рекреационных территорий используются средства визуальной коммуникации в зависимости от функционального назначения каждой из зон ландшафтного объекта. Обширная территория парков различного функционального назначения со сложной разветвленной сетью аллей, дорожек и площадок создает трудные условия ориентации посетителей. Для того чтобы улучшить условия ориентации в ландшафтной среде, применяют средства визуальной коммуникации.

Так, например, у входа в парк размещают на щитах схемы его территории с четким обозначением ее структурных и планировочных элементов, на ней наглядно показывают основные объекты парка с удобочитаемыми с отдаленного расстояния знаками, щитами и поясняющими надписями. С помощью продуманной системы визуальной коммуникации посетитель без особого труда может найти любую часть парка, которая нужна ему для посещения. Образное и конструктивное решение указателей должно быть гармонично связано с природной средой по масштабу, пропорциям, ритму и цвету, органично включаться в парковую среду.

Размеры визуальной коммуникации и малые архитектурные формы должны быть относительно небольшими. Они не должны заслонять собой зеленую природную среду, являющуюся главным компонентом ландшафтного объекта. В особенности это требование относится к следующим сооружениям — кафе, ресторанам, киоскам и др. малым архитектурным формам. Эти формы не должны нарушать природную среду.

Немалую роль в организации пространства с использованием средств ландшафтного дизайна играют *элементы монументально-декоративного искусства и скульптура*. К ним следует отнести:

—крупные въездные знаки, монументы;

—памятники, объемные скульптурные и декоративные композиции;

—декоративные живописные панно и рельефы;

—памятные доски, мемориальные надписи.

Средствами монументально-декоративного искусства могут решаться следующие задачи: выявление пространственных ориентиров, акцентирование наиболее важных планировочных элементов в городской среде, раскрытие своеобразия

открытых ландшафтных пространств и др. При включении элементов декоративно-прикладного искусства в городскую среду следует выдерживать масштабные соотношения скульптуры и застройки, а также усиливать образные характеристики среды. В объектах ландшафтного дизайна наиболее широко используется скульптура.

Декоративную скульптуру следует включать в формирование ландшафтных композиций любых территорий. Ее выразительность должна достигаться четкостью общего силуэта, динамикой сопоставляемых элементов, контрастом форм. Декоративная скульптура может быть ажурной (с отсутствием объема) и объемной. Большое значение для создания эффектных композиций имеет ее связь с озеленением, т. е. древесно-кустарниковыми растениями и цветами. Объемную скульптуру устанавливают с возможностью восприятия с любых точек пространства. Она выполняется из самых разнообразных материалов: здесь и черный чугун, и серый бетон, и яркая майолика, и керамическая глазурь, и дерево. Многоцветная скульптура в современной среде обитания человека создает необходимый контраст по отношению к урбанизированной среде.

Наиболее распространенное место установки скульптуры — газон, окруженный группами деревьев или кустарников. Среди зелени обычно устанавливают декоративную скульптуру, посвященную теме отдыха, животным и птицам. Это настраивает зрительное восприятие на особый лад и вызывает положительные эмоции. Во внимание следует принимать все архитектурно-художественные свойства деревьев и кустарников. Одна и та же скульптура будет совершенно по-разному восприниматься на фоне плакущей ивы или на фоне молодых елей. Следует также уделять внимание восприятию скульптуры в вечернее время в сочетании с другими средствами ландшафтного дизайна.

Приемы освещения современных ландшафтных объектов могут быть самыми разнообразными. Следует выделить три приема освещения территории: *функциональное, декоративное и смешанное.*

Функциональное освещение предназначено для освещения пешеходных маршрутов и проезжей части дорог в темное время суток.

Декоративное освещение предназначено для выявления наиболее интересных ландшафтных композиций в вечернее время суток.

Смешанное освещение позволяет решать вышеуказанные функции.

Наибольшее значение в ландшафтных объектах приобретает декоративное освещение. С помощью хорошо выполненного декоративного освещения можно достичь хорошего зрелищного эффекта и большого эмоционального воздействия. Используя подсветку растений и цветов и отражая свет от специального покрытия, можно создать интересный вечерний сценарий. Независимо от того, является ли сад новым или старым, много в нем конструкций и растений или мало, используется декоративное освещение следующих типов:

Прямое освещение (заливающим светом) — свет излучается непосредственно от источника и освещает деревья, кустарники, цветы и т. д. — в целом всю композицию. Прямые источники света должны быть в любом случае в закрытом исполнении.

Косвенное (локальное) освещение — свет излучается от источника на отражающую поверхность, от которой он, в свою очередь, отражается на необходимый объект. Особенно эффектна косвенная подсветка декоративных стенок, шпалер, вертикального озеленения, а также стен самого коттеджа, т. е. высвечиваются отдельные объекты среды.

Контурное освещение — свет излучается от источника и освещает контуры отдельных элементов, например малых архитектурных форм.

Сценарий освещения всей территории должен быть тщательно продуман и определен методом предварительного моделирования подсветки наиболее интересных ландшафтных композиций. Это может быть сделано с помощью переносных кратковременно включаемых фонарей. Важно избежать жесткого света, экранируя его источник. Анализируя несколько вариантов апробированных идей, следует выбрать наиболее интересную, и после этого можно решать вопросы стационарного освещения. Особого внимания заслуживают вопросы инженерного обеспечения системы освещения. Постоянные внешние источники освещения (светильники) должны быть защищены от атмосферных осадков. Для этого используют специальные светильники с заземлением. Применяются также водонепроницаемые разъемы для подключения различных типов эффективных светильников. Из жести размером 25 кв. см можно изготовить экраны для светильников, которые обеспечат излучение мягкого света. Для этой цели могут быть также использованы куски дерева и другие материалы.

INGLIZ TILI O'QITISHNING KENG USULLARI VA O'RGANISHDA INTERNET MATERIALLARIDAN FOYDALANISHNING AHAMIYATI

Kurbonova Sadoqat Ermamatqizi, Guliston Davlat Universiteti talabasi

Mamlakatimizda mustaqillikning ilk yillaridan boshlab, har bir soha bo'yicha yetuk mutaxassis kadrlar tayyorlash davlat siyosatining ustuvor yo'nalishlaridan biriga aylandi. O'tgan yillar davomida ushbu yo'nalishda ko'plab ishlar amalga oshirildi. Mustaqillik sharofati bilan o'zbek diyorida ham yangilanish, rivojlanish davri boshlanib, ijtimoiy hayot umumjahon andozalarga mos taraqqiyot yo'nalishlariga jadal sur'atlar bilan kirib bormoda. Xalq xo'jaligining barcha sohalari, shu jumladan, ta'lim sohasida ham ulkan islohatlar amalga oshirilmoqda. Jumladan, davr talabiga ko'ra oliy o'quv yurtlarida yangi mutaxassisliklar ochildi hamda yurtimizda nufuzli xorijiy ilm dargohlarining filiallari yo'lga qo'yildi.

Zamonaviy pedagogik va axborot-kommunikatsiya texnologiyalaridan foydalangan holda o'qitishning ilg'or uslublarini joriy etish yo'li bilan o'sib kelayotgan yosh avlodni chet tillarga o'qitish, shu tillarda erkin so'zlasha oladigan mutaxassislarni tayyorlash tizimi tubdan takomillashadi hamda buning negizida ularning jahon sivilizatsiyasi yutuqlari hamda dunyo axborot resurslaridan keng ko'lamda foydalanishlari, xalqaro hamkorlik va muloqotni rivojlantirishlari uchun shart-sharoit va imkoniyatlari yuzaga keldi. Hammamizga ma'lumki, ingliz tilini o'qitishda yangi innovatsion pedtexnologiyalardan foydalanish o'z samarasini bermoqda. Ba'zan ingliz tili o'rganishda bir xil usullardan foydalanish, talabani tilga bo'lgan qiziqishini so'ndirishi mumkin. Darsning samaradorligini oshirish va

talabaning ingliz tiliga bo'lgan qiziqishini so'nmasligi uchun bir necha usullardan foydalanishni tavsiya qilaman. Masalan:

1. Diologik nutq – bunda ijodiy yondashgan holda bir-birlari bilan suhbatlashishdir.
2. Talabalar matnni mustaqil o'qib, mazmunini aytib beradilar.
3. Tinglab tushunish orqali talabalarning nutq malakasini oshirish

An'anaviy usulda asosiy ingliz tilini bir necha aspektlarga ya'ni, so'zlashuv, analitik o'qish, uyda o'qish, amaliy gramatika, amaliy fonetika kabi aspektlarga bo'lgan holda o'rgatiladi. Natijada bir guruhda 3-4 ta o'qituchi turli usulda dars olib boradi va aspektlarning bog'liqligi ta'minlanmaydi. Ba'zi talabalar gramatikani yaxshi o'zlashtiradi, ammo so'zlashuvga kelganda yo so'zlarni to'g'ri talaffuzida qiyinchikka uchraydi.

Bugungi kundagi keng ko'lamda so'zlashilayotgan xorijiy tillardan bo'lgan ingliz tilining o'qitish metodikasi birinchi navbatda falsafa va umumiy tilshunoslik bilan, tilshunoslikning nazariy asoslari bilan chambarchas bog'liqdir. Yaxshi bilamizki, til va nutq ajralmas yaxlitlikni tashkil etadi. Insonning nutqiy faoliyati zimmasiga ortilgan va zifalar juda ham ko'p. Shulardan biri kommunukativ vazifasidir. Bu uning kishilar orasidagi aloqa, munosabat, muomalani ta'minlash bilan bog'liq. Bunda axborotlarni boshqalarga yetkazish, o'zaro fikr almashi shamalgaoshadi. Uning vositalari saturalik orinishlarga ega. Xususan, og'zaki, yozma, shuningdek, tilshunoslikka paralingvistik deb nom olgan vositalar bo'lishi mumkin.

XX asrning buyuk kashfiyotlaridan hisoblangan internetning qo'llanishini bugungi kunda jamiyatimizning barcha jabhalarida kuzatish mumkin. Xorijiy tillarni, xususan ingliz tilini o'rganish va o'rgatishda ham undan til o'rganuvchilar asosiy manba sifatida foydalanish imkoniyatiga ega. Buning isboti sifatida biz onlayn tizimidagi shu maqsadga yo'naltirilgan bir qancha saytlar bilan tanishtirib o'tishni joiz deb topdim:

1. www.englishclub.com deb nomlangan saytlarda siz ingliz tilini o'rganishning interfaol usullari bilan tanishasiz. Unga ko'ra ingliz tili turli xi lo'yinlar, boshqotirmalar, xalqaro miqyosidagi foydalanuvchilar bilan tashkil etiladigan onlayn tizimidagi bahs-munozaralar yordamida olib boriladi. Bundan tashqari, til o'rgatuvchilar uchun dars rejaları va ishlanmalar ham mavjud bo'lgan bu sayt "Idiom of the day" rukni orqali foydalanuvchilarni ingliz tili shevalari va bu tildagi zamonaviy iboralar bilan tanishib boradi.

2. www.learnenglish.org.uk british council. Org Britaniya elchixonasi tomonidan tashkil etilgan ushbu saytda foydalanuvchilar asosan Birlashgan Qirollik o'qish imkoniyatini beradigan grantlarni yutib olishning shartlaridan biri hisoblangan IELTS imtihonlariga onlayn tizimida tayyorgarlik olib borishlari mumkin. Buning uchun ular ushbu saytga ro'yhatdan o'tib, bilim darajalarini sinovdan o'tkazadi va agar biror darajaga ega bo'lsalar unga uzviy tarzda keyingi bosqichni davom ettiradilar. Til o'rganishni endi boshlaydigan foydalanuvchilar uchun esa boshlang'ich bosqich tavsiya etiladi.

3. www.abekaesl.org saytida esa asosan ingliz tilini ikkinchi til sifatida o'rganayotgan xalqaro miqyosdagi foydalanuvchilar jalb qilingan bo'lib, bunga ko'ra til o'qitish metodikasi barcha yoshdagi til o'rganuvchilarni o'z tarkibiga qamrab olgan. Xususan, 5 yoshgacha bo'lgan bolalar uchun ingliz tili ularning

eshitish va ko'rish qobilyatlari orqali ularning yoshga mos turli xil qo'shiq va multfilmlar yordamida o'rgatiladi.

Xorijiy tillarni puxta o'rgatish, muloqot davomida talabalarning o'ziga taaluqli masalalarni erkin muxokama qila olishi, umuman, og'zaki va yozma shakllarda muloqat qilishni o'rgatish hozirgi kunning eng muxim vazifalaridan biridir. Shu tufayli ham bugun jamiyatimda ingliz tilini o'rganishga bo'lgan talab kuchli desak mubolag'a bo'lmaydi.

Foydalanilgan adabiyotlar:

1. J.Jalolov.Chettilio'qitish metodikasi.T.:“O'qituvchi”.1996.
2. P.Harold.The Oral Method of Teaching Languages.– Cambridge Univ. Press. 1923.
3. P.Lucy.Guide to Teaching English.2008.

ОСОБЕННОСТИ ПРОБЛЕМНОГО МЕТОДА ОБУЧЕНИЯ ИНФОРМАТИКЕ

*Низамова Низора Негматовна, старший преподаватель, Самаркандский
Государственный Университет*

Претворяя в жизнь реформу общеобразовательной и профессиональной школы, необходимо направить усилия на воспитательную роль, формирование умений и навыков самостоятельной работы учащихся, повысить ответственность учителя за качество и эффективность учебно-воспитательного процесса.

Общие цели в реальном учебном процессе трансформируются в конкретные цели обучения. На формулировку конкретных целей влияет то обстоятельство, что наука информатика сама находится в стадии интенсивного развития. При обучении информатике применяются, в основном, такие же методы обучения, как и для других школьных предметов, имея, однако, свою специфику.

Проблемное обучение является очень эффективным методом обучения для развития мышления школьников. Метод проблемного обучения стал широко использоваться с 1960 годов после выхода монографии В. Оконя «Основы проблемного обучения», хотя исторически он восходит к «сократовским беседам». К.Д. Ушинский придавал этому методу обучения большое значение. В переводе с греческого слово «проблема» звучит как задача, «проблемное обучение» означает «задачное обучение». В основе проблемы всегда лежит противоречие. Проблема возникает лишь тогда, когда есть противоречие. Именно наличие противоречия создает проблему – будь то в жизни или в науке. Если противоречие не возникает, то тогда это не проблема, а просто задача.

Если мы на учебных занятиях будем показывать, создавать противоречия, то мы и будем применять метод проблемного обучения. Не избегать противоречий, не уходить от них, а наоборот, выявлять, показывать, вычленять и использовать для обучения. Часто можно видеть, как учитель легко и просто, без сучка и задоринки объясняет учебный материал, так у него все гладко получается – готовые знания просто «вливаются» в головы учеников. А, между

тем, добывались эти знания в науке тернистым путем проб и ошибок, через постановку и разрешение противоречий. Если мы хотим, в соответствии с принципом научности, методы обучения приблизить к методам науки, то надо учащимся показывать, каким путем знания были получены, моделировать тем самым научную деятельность, поэтому должны использовать проблемное обучение.

Таким образом, сутью проблемного обучения является создание и разрешение на занятиях проблемных (противоречивых) ситуаций, в основе которых лежит диалектическое противоречие. Разрешение противоречий и является путем познания, не только научного, но и учебного. Используя этот метод обучения, надо четко представлять, что возникающее противоречие является обычно противоречием для учащихся, а не для учителя или науки. Поэтому в этом смысле оно субъективно. Но так как противоречие возникает по отношению к обучаемому, то оно объективно. Противоречия могут возникать и быть обусловлены свойствами субъекта, воспринимающего учебный материал. Поэтому можно создавать проблемные ситуации, основанные на противоречиях, связанных с особенностями восприятия учебной информации. Их можно создавать на формальном или неглубоком понимании материала, сужении или расширении рамок применяемых формул и используемых законов и т.п.

Приведем пример создания проблемной ситуации. После изучения единиц измерения информации можно задать учащимся серию вопросов:

– «Может ли количество информации быть меньше одного бита?».

– «Если для кодирования одной буквы или цифры требуется объем памяти в один байт, тогда что можно закодировать одним битом? Ведь в этом случае бессмысленно представлять, что один бит нужен для кодирования одной восьмой части буквы или цифры?». Затем путем организации эвристической беседы учитель организует обсуждение и разрешает возникшее противоречие.

Учителю следует чутко следить за высказываемыми предположениями, аргументировать доводы и выдвигать контрдоводы, направлять дискуссию в нужное русло, подвести учащихся к необходимости изучения двоичной и других систем счисления.

Создавая проблемные ситуации, мы добиваемся того, что само незнание приобретает активную форму, стимулирует познавательную учебную деятельность, ибо процесс разрешения противоречия есть процесс выработки нового знания. Проблемная ситуация и процесс разрешения противоречия побуждает задавать вопросы и, тем самым, развивает творческие способности. Проблемная ситуация тогда становится для учащихся проблемной, когда заинтересовывает их, как говорится, «задевает за живое». Мастерство учителя как раз и состоит в том, чтобы повернуть учебный материал такой гранью, которая высветит противоречие.

Использование проблемных ситуаций требует от учителя определенного опыта и мастерства. Необходим особый такт, уважительная деловая атмосфера, психологический комфорт, ведь учащийся сталкивается с противоречием, испытывает затруднения, ошибается. Учителю надо проявлять при этом

деликатность, тактичность, поддерживать учеников, внушать уверенность в своих силах. Ученики должны видеть заинтересованность учителя и его искреннее желание научить их. Часто учителю требуется умение непредвзято оценить решения, которые предлагают ученики. Бывают случаи, когда сами ученики подмечают противоречие в объяснении учителя или в учебном материале, в этом случае от учителя требуется особая деликатность и умение быстро сориентироваться в ситуации.

Необходимо отметить, что проблемное обучение требует от учителя хорошего знания учебного материала, опыта, даже чутья на проблемные ситуации. Затраты учебного времени при этом достаточно велики, особенно по сравнению с традиционными методами обучения, но они окупаются возможностью организовать поисковую деятельность, эффективно развивать диалектическое мышление учащихся. Проблемное обучение решает принципиально иные задачи обучения, которые трудно и даже невозможно решать другими методами.

Существует довольно распространённое мнение, что разрешить проблемную ситуацию должны сами ученики. Однако этого вовсе не требуется, но обязательным является условие, чтобы они были эмоционально подготовлены к её разрешению.

Как отмечают психологи, творческие способности не создаются от рождения, а «высвобождаются» в процессе обучения и воспитания. Поэтому проблемное обучение в большой степени способствует «высвобождению» творческих способностей учащихся, повышению их интеллектуального уровня.

ЛИТЕРАТУРА

1. Сафонова Е. Рекомендации по использованию инновационных образовательных технологий в учебном процессе – М.: 2011. – 66 с.
2. Лапчик М.П. и др. Методика преподавания информатики: Учеб. Пособие для студ. Пед. Вузов. – М.: Издательский центр «Академия», 2001. – 624 с.

МОДУЛЬНАЯ ПРОГРАММА ОБУЧЕНИЯ АНГЛИЙСКОМУ ЯЗЫКУ СТУДЕНТОВ ТЕХНИЧЕСКОГО ВУЗА

«Ўзбек ва хорижий тиллари кафедраси»

Старший преподаватель Саттарова Н.Б ассистент Ибодов У. Р (ТАСИ)

В настоящей статье приводятся основные методические положения и требования к разработке и реализации модульной программы обучения английскому языку в учебно-воспитательном процессе технического вуза. В настоящее время модульное обучение реализуется в ряде учебных заведений высшего профессионального образования во многих странах мира и рассматривается большинством ученых и преподавателей-практиков как достаточно эффективная педагогическая технология, основной акцент которой поставлен на самостоятельности обучаемых в достижении ими поставленной комплексной дидактической цели по той или иной учебной дисциплине. Отличительной характеристикой модульного обучения является и то, что оно

успешно комбинируется с традиционной системой обучения, при этом гуманизируя педагогический процесс в целом, то есть, коренным образом поднимая преподавателя и студента на качественно новый уровень взаимоотношений. Основными условиями реализации модульного обучения английскому языку в учебном процессе технического вуза выступают: нацеленность на конечный результат, сформулированный в виде единых требований к уровню владения иноязычной коммуникативно-культурной компетенцией студентами; многоуровневость обучения; углубленная иноязычная подготовка; ориентация иноязычной подготовки на требования международных экзаменов и стандартов; детально продуманная и грамотно сконструированная программа обучения английскому языку, ориентированная на цели и задачи учебного заведения.

Одним из важнейших условий успешной реализации модульного обучения в системе иноязычной подготовки студентов технического вуза, несомненно, выступает модульная программа, разработка которой является трудоёмким процессом, предъявляющим высокие требования к педагогической и методической компетентности разработчиков-составителей. В процессе разработки модульной программы по дисциплине «Английский язык» для студентов младших курсов технического вуза необходимо руководствоваться рядом положений, отражающих требования основных принципов модульного обучения, а именно: целевого назначения информационного материала; сочетания комплексных, интегрирующих и частных дидактических целей; полноты учебного материала в модуле; относительной самостоятельности элементов модуля; реализации обратной связи; оптимальной передачи информационного и методического материала.

Центральным элементом программы выступает учебный модуль, при разработке структуры которого целесообразно также учитывать дополнительные рекомендации:

1) название модуля должно соответствовать теме модульной программы дисциплины «Английский язык»;

2) предметная область модуля должна отражаться в названии модуля.

Например, предметной областью модуля «Personal identification» выступает комплекс иноязычных коммуникативно-культурных знаний, навыков и умений, позволяющих коммуникативно приемлемо составлять и ситуативно адекватно представлять биографию отдельно взятой личности, включая этапы ее/его жизни, особенности формирования имиджа личности, особенности внешности, характера и поведения в обществе, основные достижения в личной, общественной, научной жизни и т.д.

3) следующим моментом является система управления модулем, под которой понимается система действий, обеспечивающих приведение объекта управления в желаемое состояние посредством указания целей модуля, то есть обозначения тех навыков и умений, которыми должен обладать студент после освоения материала модуля. Например, по завершению изучения модуля «Computers and technologies» студент должен овладеть набором лексических

единиц, позволяющих свободно и непринужденно высказываться об устройстве компьютера, его функциях, о возможностях и услугах Интернет, электронной почты, технологиях и достижениях в области науки и техники; уметь обсудить проблемы, с которыми сталкиваются пользователи услуг Интернет, того или иного вида оборудования / электрического прибора и т.д.;

4) далее необходимо отразить содержание учебного модуля, отражающее логику обучения и структуру учебного материала.

5) самодостаточность модуля предполагает, что модуль содержит только необходимые и достаточные сведения, позволяющие полностью раскрыть содержание изучаемой предметной области. При формировании содержания конкретного учебного модуля необходимо четко определить границы предметной области каждого модуля; опорные модули, т.е. модули, без изучения которых невозможно успешное освоение данного модуля; смежные модули, в которых раскрывается содержание наиболее близких всемантическом отношении к данному модулю предметов изучения.

б) обязательной составляющей модуля является оценивание уровня его освоения студентами, что дает возможность проведения в течение семестра комплекса контролируемых мероприятий, стимулируя студентов к регулярной работе на протяжении всего периода изучения английского языка.

В заключении необходимо отметить, что реализация учебно-воспитательного процесса по дисциплине «Английский язык» на основе модульной программы позволяет значительно повысить качество и эффективность подготовки студентов технического вуза по английскому языку, так как каждый обучаемый включается в активную и эффективную учебно-познавательную деятельность, работает с дифференцированной по содержанию программой, участвует в индивидуализированном контроле, самоконтроле и коррекции и имеет возможность в большей степени самореализоваться, что, в конечном итоге, способствует мотивации учения.

ТАЪЛИМДА АХБОРОТ ТЕХНОЛОГИЯЛАРИНИ ҚЎЛЛАШНИНГ АФЗАЛЛИКЛАРИ

Ф.ф.н., доц. Ш.Ж.Маматкулова СамДАҚИ

Ҳозирги вақтда Ўзбекистонда мутахассис кадрларни тайёрлашга катта аҳамият берилмоқда. Ахборот технологияларидан ўқув-тарбия ишларида унумли фойдаланиш учун ўқув юртлирида таълимнинг замонавий дидактик воситалар комплекси билан жиҳозланган махсус ўқув хоналари, автоматлаштирилган аудиториялар, заллар бўлиши мақсадга мувофиқдир. Инсон фаолиятида техниканинг қўлланилиши, айниқса унинг ўқув-тарбия жараёнида такомиллаштириш мақсадида ишлатилиши ўзига хос омилларга эгадир. Бу омиллар биринчидан, ўқитувчи ва ўқувчи фаолиятининг кескин ўзгаришига, иккинчидан, ўқувчига етказилиши керак бўлган воқеа ва ҳодисаларнинг чуқурроқ ўрганилиши ва ўзлаштирилишига замин тайёрлашдан иборатдир. Маълумки, ҳозирги вақтда дарс – таълимнинг асосий шаклидир. Дарс жараёнида ўқитувчининг фаолияти асосий аҳамиятга эга. Ўқитувчи

Ўқувчига ўз предмети бўйича муайян маълумотларини етказиш билангина чекланиб қолмай, уларни идрок қилишга, мустақил ишлашга ўргатмоғи лозим. Ана шу муаммоларни ҳал қилишда ахборот технологиялари ва компьютер техниксининг роли каттадир. Бугунги кунда ахборот технологиялари жамиятимиз ривожланишига таъсир этувчи энг муҳим омиллардан бири ҳисобланади. Ахборот технологиялари инсоният тараққиётининг турли босқичларида ҳам мавжуд бўлиб, ҳозирги замон ахборотлашган жамиятнинг ўзига хос хусусияти шундаки, ахборот технологиялари барча мавжуд технологиялар, хусусан янги технологиялар орасида етакчи ўрин эгалламоқда. Ахборот технологияси ва техник воситалар самарасини белгилайдиган дидактик материаллардан кенг фойдаланиш замонавий педагогик технологияларнинг асосий белгиларидан биридир. Миллий дастурда таълим-тарбия жараёнини бошқаришнинг бу муҳим воситасига алоҳида урғу берилган. Ахборотли воситалар (компьютер, электрон алоқа, радио, телевидение) дан фойдаланиш даражаси икки омил билан аниқланади. Ўқув жараёни учун ахборотли воситалар самара берадиган мавзулар юзасидан дидактик материалларни ишлаб чиқиш. Педагогларнинг ўз амалий фаолиятларида техник воситалар ва дидактик материаллардан методик жихатдан тўғри фойдалана олиш тайёргарлигини текшириш. Педагогик жараёни компьютерлаштириш асосий йўналишларидан бири ва замонавий педагогик технологияларнинг шуғулланиши лозим бўлган соҳасидир. Ахборот технологиялари таълим жараёнида муҳим ўрин тутиб, қуйидаги вазифаларни ҳал этишга ёрдам беради – ҳар бир одамга хос ноёб фазилатлардан иборат индивидуал қобилиятларни ўқитилаётган ўқувчи ва талабларда очиш, сақлаш ва ривожлантириш, уларда билиш қобилиятларни, ўзини ўзи камолотга етказишга интилишни шакллантириш; воқеа ва ҳодисаларни комплекс ўрганишни, аниқ, табиий-илмий, техникавий, ижтимоий, гуманитар фанлар ва санъат орасидаги ўзаро боғлиқликнинг чамбарчаслигини таъминлаш; ўқув-тарбия жараёнларининг мазмун, шакл ва методларини доимий тарзда ва динамик равишда янгилаш. Бугунги кунда таълимни ахборотлаштиришда асосий йўналиш турли ўқув фанлари бўйича педагогик дастур воситаларини яратишдан иборат бўлиб қолди. Аммо мавжуд ва ишлаб чиқиляётган компьютер техникаси базасидаги педагогик дастур воситалари ўқитиш нуктаи назаридан таълим сифатида муҳим силжишларига олиб келиши мумкин. Бироқ ахборот технологиялари ишлов бериш, ўрганиладиган мавзунини ўқувчи-талабларнинг реал билиш имкониятларига мослаштириш, таълим натижасини қабул қилинган эталон даражасига кўтариш ва баҳолашга оид усуллар, воситалар ҳамда таълимнинг ташкилий шакллари тушунамиз. Педагогик технология инсон онги, тафаккури билан боғлиқ билимлар соҳаси сифатида мураккаб ва ҳаммага ҳам тушунтириш мумкин бўлмаган педагогик жараёни ифода этади. Унинг ўзига хос жихати – тарбия муаммосини ҳам қамраб олишидир. Демак, технология самарадорлиги инсон ўзининг кўп қиррали томонлари билан унда қанчалик тўлиқ намоён бўляпти, унинг психологик-касбий жихатлари, уларнинг келажакда ривожланиши қандай ҳисобга олинапти, деган саволларнинг ечимга боғлиқ экан. Шу жихатдан олганда технология шахснинг ривожлангиш

босқичларини лойихалаштириш, ташхислаш каби имкониятларга ҳам эга бўлади. Маърифатли ва маданиятли дунёнинг таълим тажрибаси шуни кўрсатадики, шахснинг интеллектуал салоҳияти, дунёқарashi, шунингдек, унинг маънавий-ахлоқий қиёфасининг шаклланишида у мансуб бўлган муҳит ҳамда унда қарор топган ижтимоий муносабатларнинг аҳамияти катта бўлади. Зеро, шахс мансуб бўлган муҳитда унинг тафаккури, маънавий-ахлоқий қиёфасини шакллантириш учун зарур бўлган объектив ва субъектив омиллар мавжуд.

Таълим жараёнида ахборот технологияларидан фойдаланиш, таълимда юқори самарадорликка эришиш учун асос бўлиб хизмат қилади. Бу орқали талабалар фикр алмашишлари, эркин фикрлаш ва ўз фикрини тўғри ва аниқ қобилиятига эга бўладилар. Ахборот технологиялари – талабаларнинг билимларини ривожлантирадиган, уларнинг техника ва ижтимоий жараёнларни бошқариш бўйича имкониятларини кенгайтирадиган, маълумотларни ташкил этиш, ишлаб чиқиш, тиклаш, узатиш усуллари ва техника тушунчаси ўқитишнинг компьютер технологиялари тушунчасидан кенгроқдир, чунки компьютерлар ахборот технологиялари техник воситаларининг таркибий қисмидир. Таълим технологияси деб, ўқув-тарбия жараёнида ўқувчи мақомини ўзгартириш, янгилаш йўли билан маълумот мазмунини ва моделлаштириш даражалари – ўқув материаллари, ўқув предметига педагогик воситалари бўлиб хизмат қилар экан.

Фойдаланилган адабиётлар:

- 1.Йўлдошев Ж., Хасанов С. Педагогик технологиялар. Ўқув қўлланма –Т. “Иқтисодиёт-молия”, 2009й.
- 2.Ҳақимова М.Ф., Хўжаев Н. Педагогик технологиялар. Ўқув қўлланма – Т. “Фан ва технология”, 2008й.
- 3.Азизхўжаева Н.Н. Педагогик технология ва педагогик маҳорат. Т.Ўзбекистон ёзувчилар уюшмаси, 2007й.

КАСБ-ХУНАР КОЛЛЕЖЛАРИДА ДАСТУРЛАШ БЎЙИЧА АМАЛИЙ МАШҒУЛОТЛАР МАЗМУНИ ҲАҚИДА

*Маҳбуба Қаршиева, Самарқанд молия ва иқтисодиёт коллежи аниқ фанлар
кафедраси мудири*

Ўрта махсус таълимнинг информатика ва ахборот технологиялар соҳасига ихтисослашган йўналишлари учун дастурлаш бўйича амалий машғулотлар назарда тутилган бўлиб, улар талабалар касбий тайёргарлигининг амалий жиҳатларини ривожлантиришга мўлжалланган. Бу машғулотларда информатика фанининг назарий ва амалий аспекти орасидаги ўзаро алоқадорлик, ҳамда алгоритмлашнинг ва дастурлашнинг компьютерда амалий масалалар ечишдаги аҳамияти тизимли равишда очиқ берилиши зарур. Информатика ва ахборот технологиялари фанини ўқитишнинг асосий қоидалари ва услублари, ҳамда тегишли адабиётлар таҳлилига таяниб компьютерда масалалар ечишга оид машғулотларнинг мақсадлари, вазифалари,

ҳамда талаб қилинган билимлар ва кўникмаларни аниқлаймиз. Бизнинг фикримизча мақсадлар куйидагилардан иборат бўлиши зарур:

- алгоритмлаш маданиятини шакллантириш;
- компьютер ёрдамида масалалар ечишнинг усуллари ўрганиш;
- мантиқий фикрлаш қобилиятини ривожлантириш;

Вазифалар:

- компьютерда масалалар ечиш жараёнининг босқичлари ҳақидаги билимларни шакллантириш ва мустаҳкамлаш;
- компьютерда масалалар ечиш услубларини ўрганиш ва улардан фойдаланиш;
- бўлажак касбий фаолият учун зарурий масалалар банкини шакллантириш;

Билимлар ва кўникмалар:

- компьютерда масалалар ечиш жараёни босқичларини билиш;
- масалада ишлатилаётган микдорларни тавсифлай олиш кўникмалари;
- масала шартига биноан математик модел тузиш ва уни компьютер ёрдамида тадқиқ этиш талабларига мос шаклда тасвирлай олиш кўникмалари;
- масалани ечиш алгоритмини ишлаб чиқиш ва тузилган алгоритмларни синовдан ўтказиш қоидаларини билиш;

Бутун амалиётни шартли равишда умумий ва махсус қисмларга ажратиш мумкин. Умумий қисмнинг асосий мақсади талабаларга нафақат дастурлашни ўргатиш, балки масаланинг қўйилишидан бошлаб натижалар олишгача бўлган жараённинг ҳамма босқичларига оид билимлар ва амалий кўникмалар беришдир. Бу қисм бўйича машғулот мавзулари асосий алгоритмик тузилмаларни ўргатишнинг мантиқий кетма-кетлигига таянган ҳолда аниқланади.

Амалиётнинг махсус қисми учун бош вазифа умумий қисмда ҳосил қилинган “алгоритмлаш чизиғини” давом эттириш ва тизимлаштириш, ҳамда турли фанларга оид компьютер ёрдамида ечиш кўникмаларини шакллантиришдан иборат бўлади.

Умумий амалиёт дарсларида намунавий масалаларни ечиш назарда тутилади. Масалаларни ечиш жараёнининг ҳамма босқичлари батафсил таҳлил қилинади. Амалиёт даврида талаба ўтилган мавзуларнинг ҳар бирига оид қўшимча топшириқлар олади. Мавзу ёзма назорат иши билан тугатилади. Ёзма иш топшириқлари 2-4 масалаларни ечиш ҳамда қўлланилган усул ва жараён босқичларини батафсил изоҳлаб беришдан иборат бўлади. Умумий амалиёт бўйича лаборатория машғулотлари куйидаги схема асосида ўтказилади:

- масаланинг қўйилиши;
- назарий қисм (илгари ўтилганларни такрорлаш ва асосий тушунчаларни ўрганиш);
- амалий қисм (масалани ечиш услубини ва босқичларини батафсил баён қилиш);

- уй вазифаларини бажариш (ўқитувчи томонидан тавсия этилган масалалар, услубий кўрсатмалар ва адабиётлар рўйхати).

Махсус амалиёт талабанинг масала устида ишлаш бўйича билим ва кўникмаларини ривожлантиришга йўналтирилади. Талабалар дарсларда нафақат масалалар ечиш, балки уларни ўзгартириш ва мураккаблаштириш йўллари топиш билан шуғулланадилар.

Бизнинг фикримизча мавзулар кетма-кетлиги қуйидагича бўлиши зарур:

а) умумий амалиёт:

- 1) алгоритмнинг асосий тузилмаларига (чизиқли, тармоқланиш, такрорланувчи) доир масалалар;
- 2) тармоқланиш ва такрорланиш тузилмаларининг биргаликда ишлатишига оид масалалар;
- 3) массивларни қайта ишлашга доир масалалар;
- 4) функция ва процедураларни ишлатишга доир масалалар;
- 5) белги (символ) турдаги миқдорларни қайта ишлашга доир масалалар;

Компьютердада амалий машғулотлар учун танланаётган масалаларнинг тури ва мазмунига алоҳида эътибор бариш лозим. Кейинги вақтларда асосан стандарт шаклидаги масалалар, хусусан фақатгина алгоритмик структураларга оид ёки тайёр формулалар бўйича ҳисоблашларга доир масалалар билан чекланиб қолиш ҳоллари кузатилмоқда. Қизиқарли ва фанлараро характерга эга бўлган ностандарт масалалар талабанинг фанга бўлган қизиқишини орттиради, мавжуд билимларни тизимлаштириш, анализ, синтез, умумлаштириш ва мавҳумлаштириш каби кўникмаларни ривожлантиради. Одатда ностандарт масалалар конкрет ҳаётий ҳолатлар ва объектлар билан боғланган бўлади ва уларни ечиш давомида талаба конкрет ҳолатларни таҳлил қилиш ва моделлаштириш заруриятига дуч келади.

САМАРҚАНД ДАВЛАТ АРХИТЕКТУРА-ҚУРИЛИШ ИНСТИТУТИ АХБОРОТ РЕСУРС МАРКАЗИНИНГ ЭЛЕКТРОН КУТУБХОНАСИ ИМКОНияТЛАРИ.

Д.У.Маматқулова СамДАҚИ АРМ директори

Юртбошимиз айтганларидек, "Бизнинг фарзандларимиз биздан кўра кучли, билимли ва албатта бахтли бўлишлари шарт". Ушбу буюк сўзларни жамиятимиз орасида янада илдиз отиб, барча қарию ёш ўзининг олдига шу мақсад, шу шиор билан ҳаёт кечириши учун юртимизда тенгсиз имкониятлар мавжуд ва улар бизни қанчалик қудратга эга эканлигимизнинг яққол мисолидир.

XXI аср - ахборот технологиялари ва инновацион ғоялар асри эканлигини чуқур англаб, Ўзбекистон Республикаси Вазирлар Маҳкамасининг 2011 йил 5 июлдаги 198-сонли "Электрон кутубхона тўғрисидаги намунавий низомни ҳамда ахборот-кутубхона ва ахборот-ресурс марказларида ва кутубхоналарда тўлиқ матнли электрон ахборот-кутубхона ресурслари фондини яратиш режа-жадвалини тасдиқлаш ҳақида" ги қарори ижросини таъминлаш мақсадида, Биз Самарқанд архитектура-қурилиш институти

Ахборот ресурс маркази ходимлари жамоаси талабаларга arm.samgasi.uz лойиҳасини тақдим этишдан ниҳоятда мамнунмиз ва буни ўзимизга фахр деб биламиз.

Лойиҳанинг асосий мақсади институт талабалари интернет тизими орқали онлайн тарзда профессор-ўқитувчилар томонидан яратилган 67 та дарсликлар, 80 та ўқув қўлланмалар, 254 та ўқув-услубий мажмуалар, 32 та маъруза матнлари, 9 та услубий қўлланмалар, 26 та услубий кўрсатмалар, афторефератлар, монографиялар, тақдимотлар, электрон дарсликлар ҳамда 34 та видеодарслардан фойдаланиши мумкин. Маълумотлар базаси доимий равишда бойитиб борилади.

Лойиҳамизнинг долзарблиги шундаки, ҳар бир талаба ўқитиладиган фанлар бўйича имтиҳонларга тайёрланиш доирасида электрон шаклдаги ўқув-услубий мажмуалар ва бошқа адабиётлардан фойдаланишга эҳтиёж сезади. Ушбу долзарбликни ҳис этиб ҳамда билимга чанқоқ талабаларимизнинг талаб ва таклифларини инобатга олиб, ушбу сайтни яратдик.

Лойиҳанинг имкониятлари шундаки, arm.samgasi.uz дан рўйхатдан ўтган талабалар тизимнинг имкониятларидан кенг фойдаланишлари мумкин. Юртимизда мобил интернет жадал суратда ривожланаётганлигини билган ҳолда, биз ушбу хизматни янада мукаммалаштирдик ва мобил телефонларда тез ва қулай ишлай олишини тaminладик.

Яна шуни таъкидлаб ўтаемизки, келажакда юртимиз равнақи ва ёшларимиз билимини оширишга хизмат қилувчи янгидан янги лойиҳаларни яратамиз дея ишонч билдираемиз.

АХБОРОТ ТЕХНОЛОГИЯЛАРИ ВОСИТАЛАРИ АСОСИДА МУСТАҚИЛ БИЛИМ ОЛИШНИ ТАШКИЛ ЭТИШ

*Алиева Махсуда Халиловна,
Сам ДУ, Механика-математика факультети*

Проанализированы цели, место, значение и способы самообразования с помощью средств информационно-коммуникационных технологий в системе непрерывного образования.

В работе рассмотрены некоторые академические проблемы, связанные с активизацией самообразования в учебном процессе.

Жамиятда ҳар бир инсон эркин фикрлайдиган этиб тарбияланиши лозим. Бунинг учун шахс мустақил билим олишга, мустақил фикрлашга, ўқув, илмий –оммабоп, илмий адабиётлар ҳамда интернет тизимидан фойдаланиб керакли билимларни ахтариб топиш ва ўзлаштиришга ўрганиши лозим. Чунки ҳозирги вақтда билимлар жуда тез ошиб ва янгиланиб бормоқда, замонавий ахборот коммуникацион технологиялар турлари ва уларнинг таълим функциялари ва имкониятлари кескин ошиб, ривожланиб бормоқда.

Ахборот коммуникацион технологиялар таълим соҳасига билимлиликни таъминлаб берувчи муҳим бир педагогик усулни – мустақил таълим (ўзини-ўзи билимли қилиш)ни деярли барча таълим олувчилар ўртасида ривожланишига имконият яратади.

Мустақиллик туфайли таълимтизимида амалга оширилган туб ислоқотлар натижасида Олий таълим тизимининг давлат таълим стандартлари ва ўқув дастурлари қайта ишлаб чиқилди ва тубдан янгиланди. Шунингдек фанлар бўйича ўқитишни ташкил этишда мустақил таълим соатлари киритилди. Олий ва махсус таълим вазирлигининг 2005 йил

21 феввалидаги 34-сонли буйруғи билан тасдиқланган «Талаба мустақил ишини ташкил этиш, назорат қилиш ва баҳолаш тартиби тўғрисидаги намунавий низом»га мувофиқ университетларда (бакалавриат учун) ҳафтасига ўртача 22 соат мустақил таълим соатлари белгиланган. Бундан асосий мақсад айрим фан мавзулари бўйича турли манбалардан фойдаланган ҳолда янги билимларни ўзлаштириш; ижодий фаолликни ошириш; амалий кўникма ва малакаларни шакллантириш ва бошқалардир.

Натижада олий таълимда илгари мавжуд «ниманидир ўргатиш, ўқитиш» ўрнига янги услубий ёндашув, яъни «мустақил билим олишга ўргатиш» принципи жорий этилишига замин яратилади .

Мустақил билим олишнинг асосий вазифаларини амалга оширишда ахборот коммуникацион технологиялардан фойдаланиш натижасида кутилган самарага тез, анъанавий воситалардан фойдаланилгандагидан кўра анча кам вақт сарфлаб эришиш мумкин. Реферат, курс иши, малакавий битирув ишларини бажаришда, ахборот манбаларини излаб топишда, янги билимларни мустақил тарзда пухта ўзлаштиришда, билимларни мустаҳкамлаш, чуқурлаштириш ва кенгайтиришда замонавий ахборот- коммуникация технологияларидан фойдаланиш, хусусан, интернет тармоғи тизимидан мақсадли фойдаланиш, маълумотлар базаларидан фойдаланиш, электрон ўқув адабиётлар ва маълумотлар банки билан ишлаш, компьютерлар воситасида моделлаш, турли анимацияли воситалардан фойдаланишда яхши самара бериши ҳақидаги хулоса муаллиф томонидан олиб борилган таҳлил натижасидир.

Ахборот коммуникацион технологияларни таълим соҳасига кенг киритилиши натижасида, айниқса, мустақил таълимга ажратилган мавзуларни ўзлаштиришда билим олувчиларга нисбатан дифференциал ёндашиш ва уларнинг билим даражасини эътиборга олиш имконияти вужудга келади ҳамда ўқитиш жараёнини ўқитувчи томонидан самарали ташкил этишга олиб келади.

Хулоса қилиб айтганда, ривожланишнинг ҳозирги босқичида таълим тизимининг барча бўғинларида замонавий ахборот-коммуникация технологиялари асосида мустақил билим олишни йўлга қўйиш ҳаётий зарурат эканлигини англаб етишимиз ва уни самарали ташкил этгандагина қар томонлама чуқур ва пухта билимга эга бўлган ёш авлодни тарбиялаб етиштиришимиз мумкин.

Фойдаланилган адабиётлар.

1. Олий ва махсус таълим вазирлигининг 2005 йил 21 феввалидаги 34-сонли буйруғи . Тошкент 2005 йил.
2. Мустақил билим олишда адабиётлар билан ишлаш кўрсатмаси материаллари. СамДУ 2012й.

MOODLE ПЛАТФОРМАСИДА ЧАТ ЭЛЕМЕНТИ БИЛАН ИШЛАШ

Ф.У.Анарбаева

Самарқанд давлат чет тиллар институти

Ушбу мақолада Чат элементи ва унга маълумотларни киритиш юзасидан кўрсатмалар берилган.

Чат элементи аниқ вақт давомида синхрон ёзишмалар имкониятига эга.

Чат бир марталик ёки кунда ёки ҳафтада бир вақтнинг ўзида такрорланиши мумкин. Чат-сессияни сақлаш ва баъзи фойдаланувчиларга ёки барчага рухсатли киришга рухсат беради.

Чат гуруҳлар бир-бирини кўрмаган тақдирда фойдали ҳисобланади:

- ✓ Бир курсда ўқийдиган, аммо турли жойда бўлган талабалар ўртасида суҳбатлар ўтказишда;
- ✓ Талаба ўқитувчи билан шахсий суҳбатлашиш имкониятига эга бўлмаса;
- ✓ Таклиф этилган маърузачи билан савол ва жавоблар сессияси учун;
- ✓ Назоратларга тайёрланишда талабаларга ёрдам бериш учун.

Чатни курс бўлимида яратиш учун **Добавить элемент или ресурс** ойнасида **Чат** буйруғини танлаб, **Добавить** тугмаси босиб, куйидаги ойнага ўтамиз:

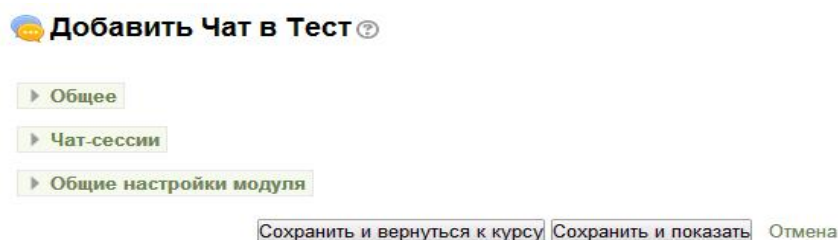

Ҳар бир функцияга тўхталиб ўтамиз.

Общее функцияси куйидаги кўринишга эга бўлиб, унда чат номи ва чатнинг кириш сўзи ёритилади:

Чат-сессии функцияси куйидаги кўринишга эга бўлиб, унда чатнинг бошланиш вақти ва шу каби вазифалар ёритилади:

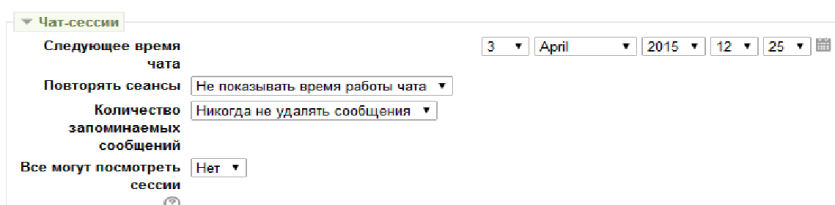

Общие настройки модуля функцияси чатнинг талабаларга ва гуруҳларга кўринишини таъминлайди.

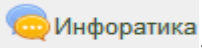
Юқоридаги функцияларда керакли параметрлар танланиб, [Сохранить и вернуться к курсу](#) тугмаси босилса, курсда қуйидаги пиктограмма ҳосил бўлади: 

Юқоридаги пикторгаммани икки марта босиб, қуйидаги ойнага ўтамыз:

Инфоратика

Инфоратика

Видимые группы

[Использовать простой интерфейс](#)

Бу ерда **Войти в чат** тугмасини босиб, қуйидаги ойнага ўтамыз:



Бу ерда чатда иштирок этувчи ҳар бир фойдаланувчи кўриниб туради, ҳамда улар бир-бирига билан хабар орқали мулоқот қилиш имконига эга бўлишади.

Тавсия этиладиган адабиётлар:

1 Нишанов А.Х., Анарбаева Ф.Ў., Бабамухамедова М.А. “Очиқ кодли Moodle платформасида ишлаш” (қўлланма), Тошкент ахборот технологиялари университети, “Adabiyot uchqunlari”, Тошкент, 2015, 248 бет

2 moodle.samdchti.uz

MOODLE ПЛАТФОРМАСИДА ФОРУМ ЭЛЕМЕНТИ БИЛАН ИШЛАШ

Ф.У.Анарбаева Самарқанд давлат чет тиллар институти

Ушбу мақолада Форум элементи ва унга маълумотларни киритиш юзасидан кўрсатмалар берилган.

Форум элементи фойдаланувчиларга асинхрон режимда, яъни узоқ вақт давомида ишлаш имконини беради.

Форумнинг бир нечта турлари мавжуд бўлиб, улардан бири стандарт форум ҳисобланиб, унда ҳар бир фойдаланувчи янги суҳбатни ихтиёрий вақтда бошлаши мумкин ёки “Савол-жавоб” форумида талабалар бошқа талабаларнинг жавобларини кўришдан олдин хабарга ўзлари жавоб ёзишлари керак бўлади. Ўқитувчи форумга файл жойлаштиришга рухсат бериши мумкин. Бу файл хабар кўриниб туради.

Форумни курс бўлимида яратиш учун **Добавить элемент или ресурс** ойнасида **Форум** буйруғини танлаб, **Добавить** тугмаси босиб, қуйидаги ойнага ўтамиз:

Добавить Форум в Тест ?

- Общее
- Подсчет вложений и слов
- Подписка и отслеживание
- Количество сообщений для блокирования
- Оценка
- Оценки
- Общие настройки модуля

Сохранить и вернуться к курсу Сохранить и показать Отмена

Ҳар бир функцияга тўхталиб ўтамиз.

Общее функцияси қуйидаги кўринишга эга бўлиб, унда форум номи, форумнинг кириш сўзи ёритилади ва форумнинг тури ёритилади:

Общее

Название форума* Информатика

Вступление для форума* Информатика

Отображать описание / вступление на странице курса

Тип форума ? Стандартный форум для общих обсуждений

Подсчет вложений и слов функцияси қуйидаги кўринишга эга бўлиб, унда юкланадиган файллар сони ва ўлчами ҳамда сўзлар сони берилади:

Подсчет вложений и слов

Максимальный размер вложений 500Кбайт

Максимальное количество прикрепляемых файлов 9

Показать количество слов Нет

Оценка функциясида баҳолаш категорияси берилади.

Оценки функцияси қуйидаги кўринишга эга бўлиб, унда форум якуини баҳолаш, баҳолар шкаласи, элементларни баҳолашни бошлаш ва тугатиш вақти берилди. Шу орқали бу функция талабаларнинг форумда иштирокини қизиқарли тарзда ўтказиш имкониятини яратади.

Общие настройки модуля функцияси чатнинг талабаларга ва гуруҳларга кўринишини таъминлайди.

Юқоридаги функцияларда керакли параметрлар танланиб, [Сохранить и вернуться к курсу](#) тугмаси босилса, курсда қуйидаги пиктограмма ҳосил бўлади: Информатика.

Юқоридаги пиктограммани икки марта босиб, қуйидаги ойнага ўтамыз:
Информатика

Добавит тему для обсуждения тугмасини босиб, форумда иштирок этишни боршлаш мумкин. Бунинг учун қуйидаги ойнада берилган буйруқларни бажариш кифоя. **Тема** буйруғига форум мавзуси, **Сообщения** буйруғига хабар матни ёзилади, **Подписка** буйруғида хабар қай тарзда жўнатилиши, **Вложения** буйруғида юкланадиган файл кўрсатилади. **Группа** буйруғида қайси гуруҳлар форумда иштирок этиши белгиланади. Барча буйруқлар бажариб бўлинган сўнг **Отправить в форум** тугмаси босилади.

Натижада куйидаги ойна ҳосил бўлади:

Информатика

Информатика

Видимые группы

Обсуждение	Начато	Группа	Ответы	Последнее сообщение
Информатика нима?		Фотима Уразалиевна Анарбаева	0	Фотима Уразалиевна Анарбаева Fri, 3 Apr 2015, 12:31

Шу орқали форумда ишлаш давом этилади.

Тавсия этиладиган адабиётлар:

- 1 Нишанов А.Х., Анарбаева Ф.Ў., Бабамухамедова М.А. “Очиқ кодли Moodle платформасида ишлаш” (кўлланма), Тошкент ахборот технологиялари университети, “Adabiyot uchqunlari”, Тошкент, 2015, 248 бет
- 2 moodle.samdchti.uz

РАСПОЗНАВАНИЯ РУКОПИСНЫХ БУКВ С ПОМОЩЬЮ ПОМЕЧЕННЫМИ ВЕРШИНАМИ

Бекмуратов К.А. (Доцент, Самаркандский филиал ТУИТ,

При распознавании рукописных (написанных от руки) букв могут использоваться хорошо изученные структурные методы, которые предполагают описание образа, разбиваемого на отдельные составные части, описываемые как стабильные идеальные элементы.

Существуют разнообразные методы получения скелетов рукописных букв, отличающихся друг от друга [1-3]. Мы использовали следующий алгоритм скелетизации. Вначале происходит разделение исходного рукописного буква на компоненты связности, для чего может быть использовано линейное представление, сформированное для событийного метода.

Для ускорения получения скелетного представления применяется ряд технических приемов, таких как получение сведений о возможности удаления точки и о последующей точке перехода по границе с использованием предварительно подготовленных таблиц, а не с помощью вычисления нужных величин.

Получение скелетного представления буквы - не самоцель, это изображение используется затем для выделения характеристик букв. Главная задача скелетного представления букв - предоставить возможность для получения ряда характеристик исходного изображения.

Скелетизация играет важную роль во многих системах оптического распознавания. При использовании для распознавания одних и тех же признаков для разных скелетных представлений получаются сходные результаты распознавания.

Предлагаемый в настоящей статье алгоритм распознавания, являясь структурным, сочетает в себе такие достоинства как высокое быстродействие и возможность оценки соответствия распознаваемых образов к эталонным описаниям.

Кратко опишем признаки, используемые при распознавании по полученному скелетному представлению. Для каждой особой точки скелетного представления вычисляются следующие топологические признаки[3]:

- нормированные координаты особой точки (вершины графа);
- длина ребра до следующей вершины в процентах от длины всего графа;
- нормированное направление из данной точки на следующую особую точку;
- нормированное направление входа в точку, выхода из точки (для триодов эти значения различаются, для точек индекса 1 совпадают с точностью до знака);
- кривизна дуги, точнее "левая" и "правая" кривизна дуги, соединяющей особую точку со следующей вершиной (кривизна слева и справа). Кривизна вычисляется как отношение максимального расстояния от точек дуги (находящихся соответственно слева/справа от прямой) до прямой, соединяющей вершины, к длине отрезка, соединяющего те же вершины.

Обучение метода состоит в построении деревьев распознавания для каждого из определенных заранее (вручную или автоматически) топологических кодов.

Разработан комплекс программ работающих по алгоритму распознавания, основанные на скелетизации рукописных букв, представленных в виде изображений. Решён контрольный пример применительно к распознаванию рукописных букв.

Чтобы запустить эту программу достаточно нажать кнопку `Project1.exe`. Затем на рабочем окне выводится следующее окно (Рис.1).



Рис.1. Общий вид программного интерфейса.

После ввода (Рис. 2) исходных данных

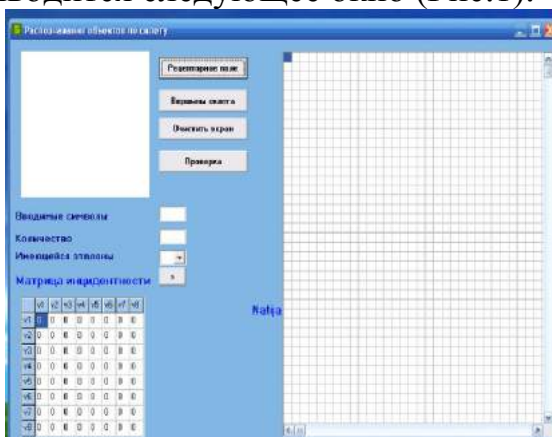

Рис. 2. Ввод исходных данных.

нажимается кнопка **Рецепторное поле** и на экране появляется буква (Рис. 3).

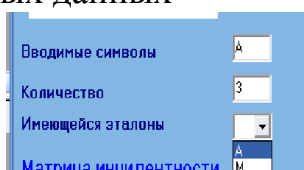

Рис. 3. Распознаваемая буква.

После нажатия кнопку **Вершины скелета** на экран выводится буква помеченными вершинами (Рис.4)

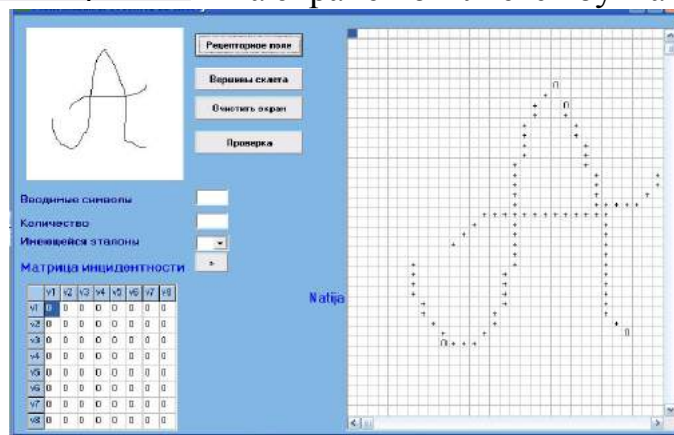

Рис.4. Буква помеченными вершинами.

С нажатием кнопку **Матрица инцидентности** на экран выводится таблица с данными (Рис.5.)

	v1	v2	v3	v4	v5	v6	v7	v8
v1	0	1	0	0	0	0	0	0
v2	1	0	1	0	1	0	0	0
v3	0	1	0	1	1	0	0	0
v4	0	0	1	0	1	0	0	0
v5	0	1	0	1	0	1	0	0
v6	0	0	0	0	1	0	0	0
v7	0	0	0	0	0	0	0	0
v8	0	0	0	0	0	0	0	0

Рис.5.Матрица инцидентности буквы.

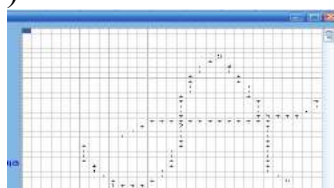
После нажатия кнопку **Проверка** на экран выводится информация с данными (Рис.6.)



Рис.6. Распознавание рукописной буквы.

Полученные результаты подтверждает о том, что разработанная программа применим для распознавания рукописных букв текста.

Литература

1. Славин О.А., Корольков Г.В., Болотин П.В. Методы распознавания грубых объектов. В сб. "Развитие безбумажных технологий в организациях", 1999 г., с. 290-311.

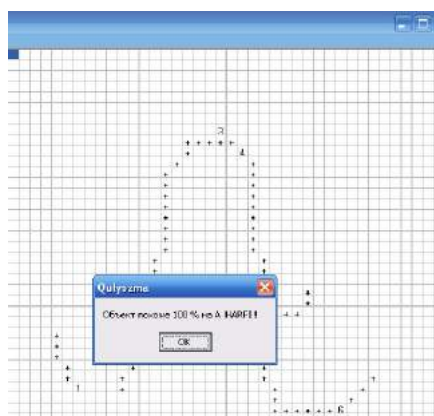
2. Е.В. Шикин, А.В. Боресков. Компьютерная графика. "Мир", Москва, 1995.

ИНТЕГРИРОВАНИЕ ИНФОРМАЦИОННОЙ СИСТЕМЫ ПРОГНОЗИРОВАНИЯ, МОНИТОРИНГА И УПРАВЛЕНИЯ ПРОИЗВОДСТВЕННЫМИ ПРОЦЕССАМИ

Пиримов О.Ж., и.о., доцент, Абдуллаева Д.А., ассистент, ТИИМ

Предприятия сложных производственных комплексов, в частности нефтегазовой промышленности, широко распределены в географическом отношении. Хотя их производственные подразделения находятся на большом удалении друг от друга, они обязаны кооперироваться и эффективно координировать свою производственно-хозяйственную деятельность. На сегодняшний день возросли требования к информации, потребляемой при управлении, которая должна быть актуальной, достоверной, оперативной, полной и доступной. Это в полной мере относится и к управлению производственно-экономическими процессами, где планирование, анализ, учёт, контроль и регулирование производственно-хозяйственной деятельности с целью получения максимальной прибыли, роста объёма продукции и сбыта, основываются на качественном информационном обслуживании всех форм управления.

Создание и реализация информационной системы планирования, мониторинга и оперативного управления (ИСПМОУ) для многоуровневых распределённых сложных производственных комплексов требует проведения системного анализа, использования рациональных методов построения и организации координации функционирования многоуровневых иерархических систем (рис. 1).

На основе методов системного анализа сформулирован концептуальный подход к построению интегрированной информационной системы управления (ИСУ), произведён системный анализ процессов и методов прогнозирования, планирования, учёта, контроля и оперативного управления сложными производственными комплексами (СПК). По результатам анализа разработана технология системного управления, которая представляется в виде совокупности методов, алгоритмов, правил и процедур, обеспечивающих управление СПК.

Также излагаются методы, модели, алгоритмы процессов создания рациональных и эффективных БД и методы, модели, алгоритмы организации оптимального информационного обеспечения (ИО) интегрированной ИСПМОУ. Приведена схема структуры ИО. Разработаны методы и модели создания единых и рациональных распределённых информационных БД интегрированной ИСПМОУ сложными производственными процессами.



Рис 1. Типовая функциональная структура ИСПМОУ.
 СИО – сборка и обработка информации, АПС – анализа и прогнозирования ситуации, СППР – система поддержки принятия решений, ЛПР – лиц принимающих решения, СУ – система управления.

Отечественный и зарубежный опыт показывает, что без единой методологии и соответствующего инструментария процесс разработки ИО ИСПМОУ крайне затруднителен, а сопровождение и дальнейшее развитие внедрённой системы становятся практически нереальными.

При разработке ИО ИСПМОУ используются методы, отличающиеся системным подходом, обеспечивающим эффективное функционирование сложных производственных систем. Разработка и создание рациональных информационных БД при решении функциональных задач оперативного управления основываются на исследованиях и анализе входных и выходных данных.

Здесь были рассмотрены результаты алгоритмов и программ оптимального решения задач оперативного управления производственными процессами, разработаны укрупнённый алгоритм преобразования технико-экономических показателей, привести блок-схемы алгоритмов решения функциональных задач ИСПМОУ с применением метода анализа иерархий, разработаны алгоритмы решения задач системного аналитического планирования в сложных производственных системах, а также алгоритмы оптимизации решения задач процессов прогнозирования, планирования, мониторинга и регулирования производств.

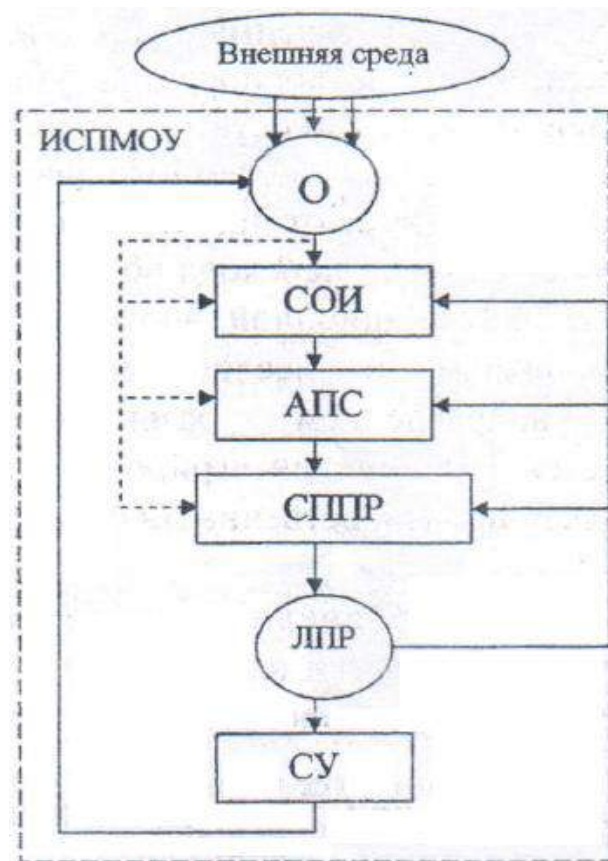
Список использованной литературы:

1. Ишанходжаев Г.К. Интегрированная информационная система прогнозирования, мониторинга и оперативного управления сложными производственными комплексами, Ташкент, 2014.
2. Алиев Р.А., Алиев Р.Р. Теория интеллектуальных систем. Баку, 2001.

КИЧИК КОРХОНАЛАР БОШҚАРИШ СИФАТИНИ ОШИРИШДА АХБОРОТ ТЕХНОЛОГИЯЛАРИНИ ҚЎЛЛАШ

Кутлымуратов Ю., Кувандикова Д., Кулбаева М.

*Кутлымуратов Ю. ТАТУ Нукус филиали катта ўқитувчиси
Кувандикова Д. ТАТУ Нукус филиали ассистент ўқитувчиси
Кулбаева М. Бердақ номидаги ҚДУ талабаси.*

Кичик корхоналарнинг иш фаолиятини бошқаришда маълумотлар базасидан ва маълумотлар моделларини қулай яратишдан фойдаланиш, уларнинг самарали иш юритилишини таъминлашда хизмат қилади. Ҳозирги вақтда кичик корхоналарнинг фаол ишлаши учун энг аҳамиятли омилларнинг бири бу бошқариш хизматининг ташкиллаштирилиши бўлиб ҳисобланади. Ишлаб чиқаришнинг объектив талабларига ва маҳсулотларнинг сотилишига, хўжалик иқтисодий ва бошқа параметрларининг ўзгаришига фойдаланувчиларнинг таъсири сабаблари ҳар доим ортиб боради. Кичик корхоналарнинг бошқариш фаолиятининг сифатини ошириш талабларига қарасак, бошқариш фаолиятининг самарадорлиги корхона иш фаолиятининг ахборот технологиялари билан жиҳозланганлик даражасига боғлиқ бўлади. Бу иш юритувчиликни ва бошқариш хизматини соддалаштириш ахборот технологиялари ва ундаги дастурий воситалар алоҳида ўринни эгаллайди. Уларнинг ахборот тизимлари сифатида қўлланиши маркетинг ва ишлаб чиқариш лойиҳасини тайёрлаш вақтини қисқартиради.

Кичик корхоналар бошқариш сифатини оширишда унинг иш фаолиятининг таҳлилини ва ахборот таъминотини қуйидаги кетма-кетлик бўйича кўриб ўтилса бўлади:

-Кичик корхоналар ресурсларини бошқариш. Умумий ҳолда, хоҳлаган ташкилотларнинг мақсадларининг бири-бу ресурсларнинг қайта ишланиши. Кичик корхоналарнинг фойдаланган асосий ресурслари- бу инсон, капитал, материаллар, технология ва ахборот ресурсларидан самарали фойдаланиш ҳисобланади.

-Лойиҳани ишлаб чиқиш. Лойиҳада мультимедиали компьютерли кўринишида ишлаб чиқаришнинг ҳар хил шартлари, керакли таҳлиллари, ҳисоблашлар жадваллари ва диаграммалари киритилади. Ишлаб чиқарилган маҳсулотнинг аналогларини тадқиқ қилиш натижасида маҳсулотнинг структурасини, техника характеристикаларини, ташқи кўриниши ва ҳ.к. кўрсаткичлари аниқланади. Уларнинг тўлиқ кўриниши «Лойиҳанинг мазмуни» қисмида келтирилади.

-Лойиҳанининг маркетинг режаси. Бу бўлимида сотиш бозори ва товарларнинг рақобатбордашлиги тўғрисидаги изланишлар олиб борилиши ва

ушбу маълумотларни дастурга киритилиб таҳлил қилиниб борилиши кўзда тутилади. Маҳсулотга талабнинг ўсиши ва ортиши билан унинг бошқа масалаларни ечишга таъсирининг ортиши ва уни ўз вақтида ечиб борилиши маҳсулотнинг натижали фойда кетиришига олиб келиши мумкин. Лекин сотиш бозорида барча мезонларга эга бўлган ҳолда масалаларни ечишни маҳсулот етиштирмай туриб дастлабки хулосаларга келиши керак. Сотиш бозорининг тўлиқ тасвирланиши бизнес-режанинг мос бўлимида келтирилиб ўтилади ва рақобатбордошликни таҳлил қилиш натижалари кўриб чиқилади.

Лойиҳанинг хавфсизлигини баҳолаш режаси. Бунда иш юритилаётган услубиятга ва экспертлар баҳоларига асосланиб, лойиҳанинг таваккалчилиги баҳоланади. Унда таваккалчилик, эҳтимоллик ва имкониятлар бўйича лойиҳа хавфсизлиги баҳоланиб, жами 100 баллик мезонда баҳоланади (1-расм).

- Товарлар баҳосининг ўзгариши кутитилиши (ТБЎК);
- Товарларга талабнинг ўзгариши кутитилиши (ТТЎК);
- Рақоботчилар орасида товарлар баҳосининг ўзгариши кутитилиши (РОТБЎК);
- Харидорларнинг тўлаш имконининг ўзгариши кутитилиши (ХТИЎК);
- Солиқ миқдорининг ўзгариши кутитилиши (СМЎК);
- Алтернатив бошқа маҳсулотларнинг ишлаб чиқиши (АБМИЧ);
- Запас бўлақлар сифатининг ўзгариши (ЗБСЎ);
- Айланма куралларнинг етишмаслиги (АҚЕ).

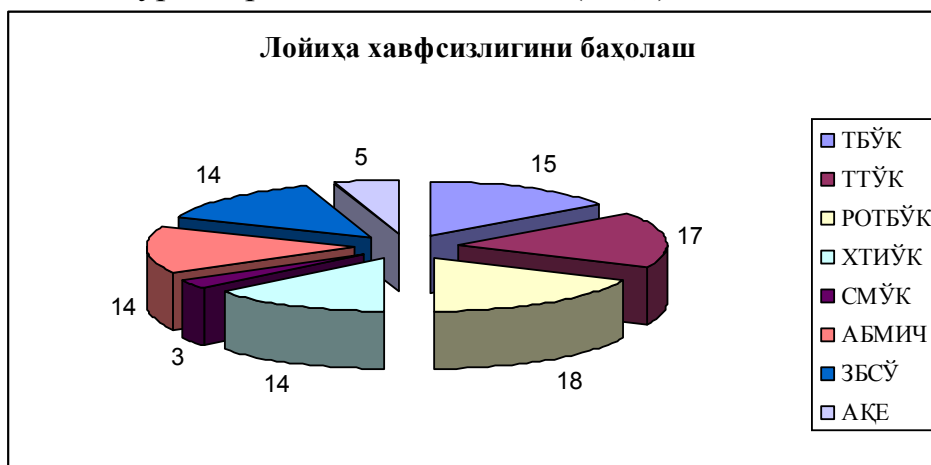

1-расм. Корхона лойиҳа хавфсизлигини баҳолаш.

-Лойиҳанининг дастурий таъминоти. Кичик корхоналар бошқариш сифатини оширишда ва унинг ахборот таъминотини яратиш учун DELPHI 7.0 объектга йўналтирилган дастурлаш тилида ишлаб чиқилган дастурнинг ишлаш имкониятлари қуйидаги ойналар асосида олиб борилади:

- Корхона лойиҳа хавфсизлигини баҳолаш ойнаси;
- Корхона маҳсулот таннархи ҳисоби ойнаси;
- Ишлаб чиқариш ва сотиш ойнаси;
- Ишлаб чиқаришга боғлиқ маҳсулот таннархи ҳисоби ойнаси.

Лойиҳанининг дастурий таъминотини яратишда лойиҳани дастурнинг ишлаш жараёнига мослаштириш ва маълумотларни киритишга дастлабки созлаш жараёнини олиб бориш талаб этилади. Бу параметрлар, мезонлар,

график мультимедиали кўринишлар ва оптимизация методларни танлаш жараёнларини ўз ичига жамлайди [1,2,3].

Ушбу дастурий лойиҳа файли компилятор томонидан қайта ишлашда Object Pascal тилида ёзилган дастурлардан иборат. Бу дастур Delphi томонидан автомат яратилади ва фақат бир нечта қатордан иборат. Уларни кўриш учун Delphi да бош менюдан Project/ View Source бўлими танланади. Delphi куйидаги кўринишга эга бўлган Project1 ясамасига эга бўлган дастур коди ойнасини кўрсатади.

```
program Project1;  
uses  
  Forms,  
  Unit1 in 'Unit1.pas' {Form1};  
  Unit2 in 'Unit2.pas' {Form2},  
  {$R *.res}  
begin  
  Application.Initialize;  
  Application.Title := 'My programm';  
  Application.CreateForm(TForm1, Form1);  
  Application.HelpFile := 'D:\PROGRAM DELFI\14\HELP.HLP';  
  Application.Run;  
end.
```

Лойиҳа Project1 дастури компилятор томонидан Object Pascal тилида ёзилган иккита дастурлар устида ва ўн иккита Microsoft office Access маълумотлар базасини бошқариш тизимида яратилган жадвалларни бир-бири билан тармоқ модели асосида боғланиш ҳосил қилинган дастурий таъминотдан фойдаланиб корхона иш фаолиятини бошқаришда ва бизнес режасини ишлаб чиқишнинг натижалигини ҳисоблашга қаратилади.

Фойдаланилган адабиётлар:

1. А.Саттаров. Маълумотлар базасини бошқариш системаси. Тошкент 2006. «Фан ва техника».
2. В. Понамарёв. «Базы данных в DELPHI 7», СПб «Питер», 2003.
3. Владимир Шупрута. Delphi 2006 на примерах. Учебное пособие. Санкт-Петербург. 2007. БХВ-Петербург.

IMZOLAR TO'PLAMINI KLASTERLAR ASOSIDA SINFLASH ALGORITMI VA DASTURIY TA'MINOTI

*Bekmuratov K.A. (dotsent, TATU Samarqand filiali,
Bekmuratov D.K. (assitent, TATU Samarqand filiali,
Allaberdiyeva M.K. TATU Samarqand filiali talabasi*

Ushbu maqolada shaxs imzolari to'plami berilganda, imzolarni klasterlarni ixtiyoriy tanlash asosida sinflarga ajratish algoritmini hamda dasturiy ta'minotini yaratish masalasi qo'yilgan bo'lib, xususan, komp'yuterda shaxs imzolari qo'yiladi(chiziladi) yoki skaner orqali kiritiladi va o'xshash imzolar alohida sinflarga

ajratiladi. Aynan shaxs imzosi orqali anglash tizimini yaratishni maqsad qilib olishimizga sabab, biometrik tizimlar orasida imzosi bo'yicha shaxsni aniqlash doimo muhim va ommabop bo'lgan. Oddiy ish jarayonida ham insonlar hujjatlarni yuritishda bir-birlarining imzolarini taniydilar yoki imzo qaysi shaxsga tegishli ekanligini biladilar. Demak, imzo tasvirini tahlil qilish orqali shaxs imzolarini anglash yoki sinflash (qaysi shaxs imzosiga o'xshashligini aniqlash), ya'ni har bir shaxsga tegishli imzolarining bitta sinfga tushishi yoki tushmasligini aniqlashning avtomatlashgan tizimini yaratish hozirgi kunning eng dolzarb muammolari sirasiga kiradi.

Bizga $S = S_1, S_2, \dots, S_m$ imzolar to'plami berilgan bo'lib, ularni K_1, K_2, \dots, K_l sinf(shaxs)larning qaysi biriga tegishli ekanligini aniqlash talab qilinsin.

$S = S_1, S_2, \dots, S_m$ shaxs imzolar to'plamini kodlashtirish va ularni klasterlarni ixtiyoriy tanlash asosida sinflarga ajratuvchi algoritmnini keltiramiz. Ushbu algoritmi $S = S_1, S_2, \dots, S_m$ shaxs imzolar to'plami binar kodlashtirish va ulardan ixtiyoriy tanlangan klasterlar asosida sinflarni hosil qilishga mo'ljallangan. Bunda hosil qilinishi mumkin bo'lgan sinflar soni oldindan beriladi va ixtiyoriy tanlanadigan klasterlar soni sinflar soniga teng qilib olinadi.

Algoritm quyidagi qadamlardan iborat:

1. Shaxs imzolari kompyuterda chiziladi yoki skanerdan kiritiladi.
2. Shaxs imzolarni kodlashtirish uchun $a * b$ - o'lchovli retseptor maydoni tanlanadi.
3. Shaxs imzolari tanlangan $a * b$ - o'lchovli retseptor maydoniga tushiriladi.
4. Shaxs imzosining qismi tanlangan $a * b$ - o'lchovli retseptor maydonining $a_i * b_j$ ($i = \overline{1, n}; j = \overline{1, m}$ katakchasiga tushsa, $a_i * b_j = 1$, agar tushmasa $a_i * b_j = 0$ qo'yiladi.
5. Komp'uyterga skaner orqali kiritilgan yoki kompyuterda chizilgan $S = S_1, S_2, \dots, S_m$ shaxs imzolari kodlashtiriladi.
6. $\alpha = 1$. S^k tanlovdagi S_α^k imzoning $a * b$ - o'lchovli retseptor maydonidagi kodi 1- o'lchovli $I_\alpha = x_{\alpha 1}, x_{\alpha 2}, \dots, x_{\alpha(a*b)}$ ($I_\alpha \in \{0,1\}$) vektor ko'rinishga keltiriladi.
7. $\alpha = \alpha + 1$. Agar $\alpha \leq m$ bo'lsa, u holda 6-qadamga, aks holda 8 - qadamga o'tiladi.
8. $S = S_1, S_2, \dots, S_m$ imzolar to'plamidagi har bir S_α^k imzo kodining o'rnida 1- o'lchovli $I_\alpha = x_{\alpha 1}, x_{\alpha 2}, \dots, x_{\alpha(a*b)}$ ($I_\alpha \in \{0,1\}; \alpha = \overline{1, m}$) vektor hosil bo'ladi.
9. Hosil bo'lgan $I_\alpha = x_{\alpha 1}, x_{\alpha 2}, \dots, x_{\alpha(a*b)}$ ($I_\alpha \in \{0,1\}$) vektorlarning ustunlari faqat 0(nol)lardan iborat bo'lsa, u holda ushbu ustunlar tashlab yuboriladi va natijada qisqa o'lchovga ega bo'lgan $I_\alpha^q = x_{\alpha 1}, x_{\alpha 2}, \dots, x_{\alpha n}$ ($I_\alpha^q \in \{0,1\}; n \leq (a * b); \alpha = \overline{1, m}$) vektorlar hosil bo'ladi.
10. Hosil qilingan $I^q = I_1^q, I_2^q, \dots, I_m^q$ imzo vektorlari keyingi qadamlar uchun boshlang'ich ma'lumot sifatida qabul qilinadi.
11. Klasterlar soni k ($m \geq k \geq 2$) oldindan beriladi (klasterlar soni eng kamida ikkita bo'lishi shart). Boshlang'ich ikkita klasterlar sifatida masofalari bo'yicha bir-biridan eng uzoqda joylashgan imzolar aniqlanadi. Bu holda $I^q = I_1^q, I_2^q, \dots, I_m^q$ imzo

vektorlari to'plamidagi barcha imzolar orasidagi masofalar $d(I_i^q, I_j^q) = \sum_{t=1}^n |x_{it} - x_{jt}|, (i, j = \overline{1, m})$ yordamida aniqlanadi. Natijada $d_{ij} (i, j = \overline{1, m})$ simmetrik masofalar matrisasi hosil bo'ladi

$$d_{ij} = \begin{pmatrix} d_{11} & d_{12} & \cdot & \cdot & \cdot & d_{1n} \\ d_{21} & d_{22} & \cdot & \cdot & \cdot & d_{2n} \\ \cdot & \cdot & \cdot & \cdot & \cdot & \cdot \\ \cdot & \cdot & \cdot & \cdot & \cdot & \cdot \\ d_{n1} & d_{n2} & \cdot & \cdot & \cdot & d_{nn} \end{pmatrix} (i = \overline{1, n}; j = \overline{1, m})$$

12. d_{ij} simmetrik matrisasidan eng katta masofa $d_{\max}(I_i^q, I_j^q) = \max_{ij} d_{ij}$ topiladi. $d_{\max}(I_i^q, I_j^q)$ qiymatga ega bo'lgan d_{ij} elementga mos keluvchi I_i^q va I_j^q imzolar boshlang'ich klasterlar sifatida tanlanadi.

13. Boshlang'ich 2 ta klasterlar $Z_1 = I_i^q$ va $Z_2 = I_j^q$ belgilanadi.

14. $I^q = I_1^q, I_2^q, \dots, I_m^q$ imzolar vektorlari to'plamidan belgilangan $Z_1 = I_i^q$ va $Z_2 = I_j^q$ klasterlardan tashqari, navbatdagi $Z_3, Z_4, \dots, Z_k (k < m)$ klasterlar ixtiyoriy ravishda tanlanadi va natijada $Z_1, Z_2, \dots, Z_k (k < m)$ klasterlar hosil bo'ladi.

15. $i = l$. $I^q = I_1^q, I_2^q, \dots, I_m^q$ imzolar vektorlari to'plamidan tanlangan $Z_1, Z_2, \dots, Z_k (k < m)$ klasterlar orasidan Z_i klaster tanlanadi.

16. $j = i + l$. $I^q = I_1^q, I_2^q, \dots, I_m^q$ imzolar vektorlari to'plamidan $Z_1, Z_2, \dots, Z_k (k < m)$ klasterlar orasidan Z_j klaster olinadi.

17. Z_i va Z_j klasterlar orasidagi masofa $d(Z_i, Z_j) = \sum_{t=1}^n |x_{it} - x_{jt}|$ yordamida aniqlanadi.

18. $j = j + l$. Agar $j \leq k$ bo'lsa, u holda algoritm 16-qadamga o'tadi, aks holda 19-qadamga o'tadi.

19. Natijada $d_{ij} (j = \overline{1, k})$ masofalar massivi hosil bo'ladi.

20. $d_{ij} (j = 1, k)$ masofalar massividan eng kichik masofa tanlanadi, ya'ni $d_i^* = \min_j d_{ij} (j = 1, k)$.

21. d_i^* qiymatiga ko'ra Z_i klasterga eng yaqin Z_j klaster tanlanadi va ular orasidagi masofaning yarmi $\bar{d}_{ij} = \frac{1}{2} d_{ij}(Z_i, Z_j)$ topiladi.

22. $I^q = I_1^q, I_2^q, \dots, I_m^q$ imzolar vektorlari to'plamidan Z_i klasterga nisbatan hosil qilinadigan sinfga qarashli imzolar $F(I_j^q) = \begin{cases} I_j^q \in Z_i & \text{agar } d_{ij} \leq \bar{d}_{ij} \\ I_j^q \notin Z_i & \text{boshqa hollarda} \end{cases}$ aniqlanadi.

23. $i = i + l$. Agar $i \leq k$ bo'lsa, u holda algoritm 15-qadamga o'tadi, aks holda 24-qadamga o'tadi.

24. Natijada $I^q = I_1^q, I_2^q, \dots, I_m^q$ imzolar vektorlari to'plamidan ixtiyoriy tanlangan $Z_1, Z_2, \dots, Z_k (k < m)$ klasterlarga nisbatan sinflar

$$Z_1 = \{I_1^1, I_2^1, \dots, I_{m_1}^1\}$$

$$Z_2 = \{I_1^2, I_2^2, \dots, I_{m_2}^2\}$$

.....

$$Z_k = \{I_1^k, I_2^k, \dots, I_{m_k}^k\}$$

hosil bo'ladi. Bu erda $(m_1 + m_2 + \dots + m_k) = m$.

Ushbu algoritm yordamida $I^q = I_1^q, I_2^q, \dots, I_m^q$ imzo vektorlaridan $Z_1, Z_2, \dots, Z_k (k < m)$ klasterlarga o'xshash imzolarni EHMda izlash operatsiyalar soni $I^q = I_1^q, I_2^q, \dots, I_m^q$ imzo vektorlaridagi belgilar soni n ga nisbatan klasterlar soni k ga bevosita bog'liq.

Ishlab chiqilgan algoritm asosida dasturiy ta'minot yaratildi.

Dasturning umumiy interfeys oynasi quyidagi ko'rinishda bo'ladi (1-rasm).

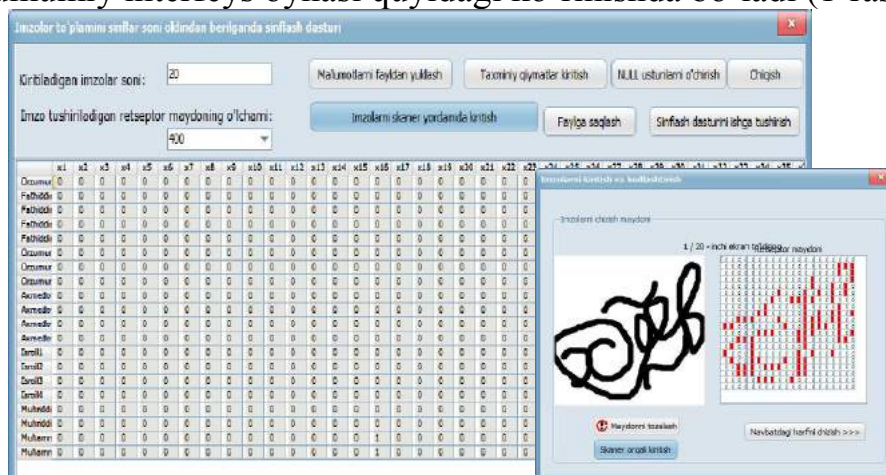

1-rasm. Interfeys oynasining umumiy ko'rinishi.

Imzolar to'plamini klasterlar asosida sinflatga ajratish 2-rasmida keltirilgan.

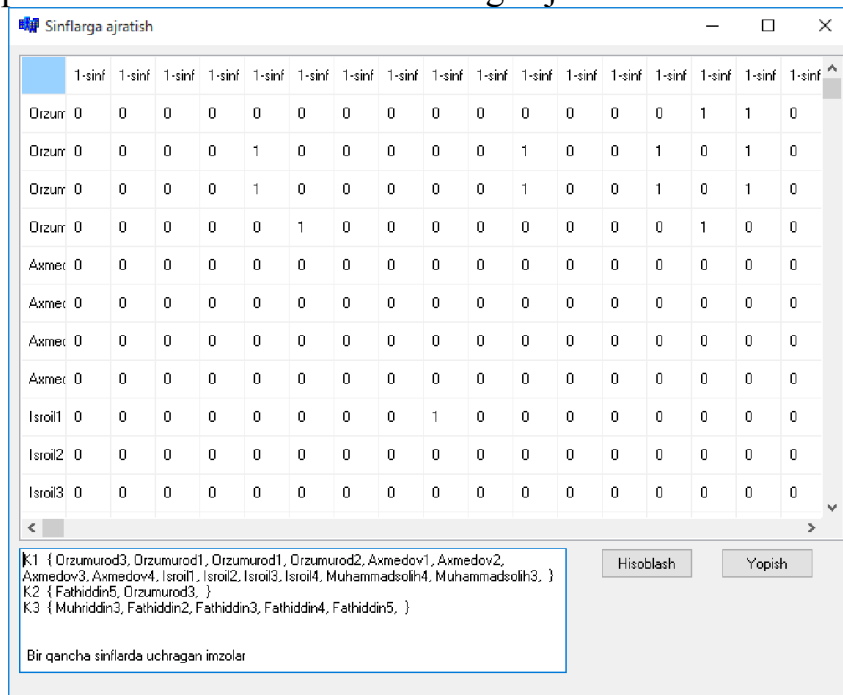

2-rasm. Hisoblash natijalari.

Ishlab chiqilgan dastur shaxs imzolarida sinovdan o'tkazildi va olingan natijalar dasturning to'g'ri ishlashini tasdiqladi. Ushbu dasturni kirishga ruxsat tizimlari, foydalanuvchilarni qabul qiluvchi tizimlarda, korxonalar, tashkilot va muassasalarda shaxs imzolarining o'xshashlarini aniqlashda va ular asosida imzoning shaxsini anglash masalalarida qo'llash mumkin.

Foydalanilgan adabiyotlar

1. Мартинес Ф. Синтез изображений. М.: Радио и связь, 1990.
2. К.А.Бекмуродов, Ш.Кодиров. Разработка алгоритма и программного средства распознавания рукописных букв. Ахборот ва телекоммуникация технологиялари муаммолари. Республика илмий-техник конференцияси. Маърузалар тўплами. ТАТУ, 12-13 март, 2015 г. 2 б.

AHOLINI ZAMONAVIY TURAR JOY BILAN TA'MINLASHDA DAVLAT DASTURINING AHAMIYATI

*assistent M.Z. Yuzboyeva, dos. O'.A.Muxammadiyev,
katta o'qituvchi U.Ch. Xudoyqulov*

Prezidentimiz Islom Karimov rahnamoligida jamiyatimizni modernizasiyalash yo'lida amalga oshirilayotgan keng qamrovli islohotlar jarayonida xalqimiz uchun hech kimdan kam bo'lmagan munosib turmush sharoiti yaratish eng ezgu maqsadga aylandi. Yildan-yilga aholi turmush farovonligi ortib, hududlarda namunaviy loyiha asosidagi uy-joylar qurish sur'ati va ko'lamini kengayotgani buning dalilidir.

Mustaqillik yillarida barcha sohalardagi kabi arxitektura va qurilish sohasida, mamlakatimiz shahar va qishloqlari infratuzilmasini yaxshilash, obodonchilik ishlarini yuqori bosqichga ko'tarish bo'yicha keng qamrovli ishlar amalga oshirildi. Fuqarolarimizning uy-joy sharoitlari ham tubdan yaxshilanib bormoqda. Mamlakatimizning barcha hududlarida uy-joylar qurish sur'ati va ko'lamini yil sayin kengaymoqda. Mustaqillik yillarida uy-joy fondining umumiy maydoni 1,9 barobar oshdi.

Aholi soni ko'payib borayotganiga qaramasdan, insonlarni uy-joy bilan ta'minlashda jon boshiga to'g'ri keladigan uy-joy maydonini 12,4 kvadrat metrdan 15,4 kvadrat metrga oshirishga erishildi. Uy-joy fondining deyarli barchasi xususiy mulk sifatida aholi tasarrufida ekanini aytish lozim. Vaholanki, ko'plab rivojlangan davlatlarda oilalarning yarmidan ko'pi ijaraga olingan xonadon va uylarda yashaydi.

Qishloq joylarida namunaviy loyihalar asosida yakka tartibda uy-joylar qurish bo'yicha maqsadli davlat dasturining amalga oshirilishi alohida e'tiborga loyiqdir. Ushbu dastur doirasida 2014 yilda 11 mingta yangi turar joylar barpo etildi.

Bugungi kunda shaharlar, ayniqsa, qishloqlarda barpo etilgan, shiftlari baland, xonalari shinam va yorug' yangi uylar pishiq g'ishtdan qurilgan bo'lib, ularni bunyod etishda zamonaviy qurilish va tom yopish materiallaridan foydalanilmoqda, ular zarur xo'jalik binolariga ega. Bunday qishloq uylari sifati va sharoitining qulayligi bilan hech bir jihatdan shahardagi uy-joylardan aslo qolishmaydi.

Shaharlarimizni kompleks qurish bo'yicha qabul qilingan dasturlarning hayotga tatbiq etilishi natijasida Toshkent, Farg'ona, Qo'qon, Marg'ilon, Namangan,

Urganch, Qarshi, Termiz, Samarqand va boshqa ko'plab shaharlarimiz qiyofasi tubdan o'zgarib bormoqda.

Buyuk Britaniyaning nufuzli «Economist» jurnalining bergan bahosiga ko'ra, O'zbekiston poytaxti – Toshkent shahri obodligi va yashash uchun qulayligi jihatidan dunyo reytingida 140 shahar orasida 58-o'rinni egalladi va jahon tasnifida yashash uchun eng qulay bo'lgan yirik shaharlar qatoriga kiritildi.

O'zbekistonda 2015 yilda 292 ta qishloq joylarda namunaviy loyihalar bo'yicha 12 mingta yakka tartibdagi uy-joylar qurilishi ko'zda tutilgan edi.

Davlatimiz rahbari tomonidan tasdiqlangan qarorga muvofiq bu loyihani amalga oshirish uchun Osiyo taraqqiyot banki va Islom taraqqiyot banklaridan jami 200 million dollar miqdoridagi mablag'lar yo'naltirilishi belgilab qo'yilgan.

Shuningdek, mazkur hujjatga asosan 2016 yilda namunali uylarning qurilish tartiblari ham tasdiqlangan. 2016 yilda 305 ta hududlarda 13 ming namunali uy-joylarning bunyod etilishi rejalashtirilgan.

Masalan, joriy yilda viloyatimizdagi qishloq joylarda 1320 ta namunaviy loyiha asosidagi uy-joy qurilayotgan bo'lsa, bu ko'rsatkich kelgusi yili 1526 taga yetishi mo'ljallanmoqda. 2009-2015 yillar mobaynida qurib bitkazilgan uy-joylarda istiqomat qilayotgan oilalarga yangi turar joyning milliy hayot tarzi, mahalliy iqlim sharoiti, shu bilan birga, zamonaviy muhandislik-kommunikasiya tizimlari bilan uyg'un, yorug', keng va qulay holda barpo etilayotgani ma'qul kelmoqda.

Prezidentimiz ta'biri bilan aytganda, bugun barpo etayotgan uylarimiz nafaqat o'zimizga, balki keyingi avlodlarimizga ham xizmat qilsin, toki farzandlarimiz, nevara-chevaralarimiz bu uylarda sog'salomat bo'lib voyaga yetsin, baxtli, osuda hayot kechirsin.

Mamlakatimizda izchil iqtisodiy o'sish aholining yashash tarzi, turmush sharoitiga ijobiy ta'sir ko'rsatib, ularning turar-joy imoratlari sifati, funkcionalligiga bo'lgan talabi ham o'zgarib bormoqda. Endilikda yurtdoshlarimiz bugun qurayotgan imorati ko'p avlodlarga bekamu ko'st xizmat qilishini o'ylab, sifatiga, zamonaviyligiga alohida e'tibor qaratishmoqda.

АРХИТЕКТУРА И ОСОБЕННОСТИ СЕТЕЙ IPTV

Бекмуратов Ф.К. (ассистент, Самаркандского филиала ТУИТ,

Хидиров А.М. (ассистент, Самаркандского филиала ТУИТ,

IPTV — новое поколение телевидения, телевидение в сетях передачи данных по Интернет-протоколу. IPTV — интерактивное телевидение в сети с закрытой инфраструктурой. Телевидение по IP-протоколу предоставляет доступ как к спутниковым и кабельным телеканалам, так и телеканалам виртуальным, единственная аудитория которых — пользователи закрытой сети. В отличие от Интернет-телевидения, доставка контента IPTV проводится по технологиям высокоскоростного доступа DSL (ADSL2, ADSL2+ и VDSL).

В зависимости от архитектуры сети провайдера услуги различают два типа видео сервисных архитектур оборудования IPTV: централизованную и распределенную.

Централизованная модель архитектуры относительно проста. Весь контент хранится на центральном сервере, и, следовательно, обширной системы распределения контента не требуется. Централизованная архитектура хороша для сетей, которые обеспечивают относительно малое развертывание услуги VoD, имеют соответствующее ядро и границу пропускной способности, а также эффективную сеть доставки контента.

Распределенная архитектура — это увеличенная модель централизованной, но ее пропускная способность и система управления характерны для больших систем. Для эффективной доставки мультимедиа в сети с распределенной архитектурой необходима сложная система распределения контента.

В сеть IPTV входят следующие участки, от успешного функционирования которых зависит эффективность доставки контента:

- распределение контента;
- Middleware;
- транспортная инфраструктура;
- клиентское оборудование (компьютер или телевизор с STB).



Рис 1. Архитектура сетей IPTV

Структура распределенной сети IPTV представлена на рисунке и состоит из следующих систем: головной станции, системы закрытия контента, Middleware, системы распределения контента, видеосерверов, абонентских устройств.

На этапе головной станции происходит прием сигнала спутниковых и эфирных телеканалов и их перекодирование в сигнал, транслируемый по IP-сети. Головная станция состоит из следующих компонентов:

- антенного поста, который принимает радиосигнал от вышек телевизионного вещания и спутников;
- дескрипторов (цифровых спутниковых приемников), которые декодируют сигнал, полученный с антенного поста, и передают на стример;
- узлов цифрового кодирования, которые MPEG-кодируют аналоговые и цифровые сигналы и передают на стример;

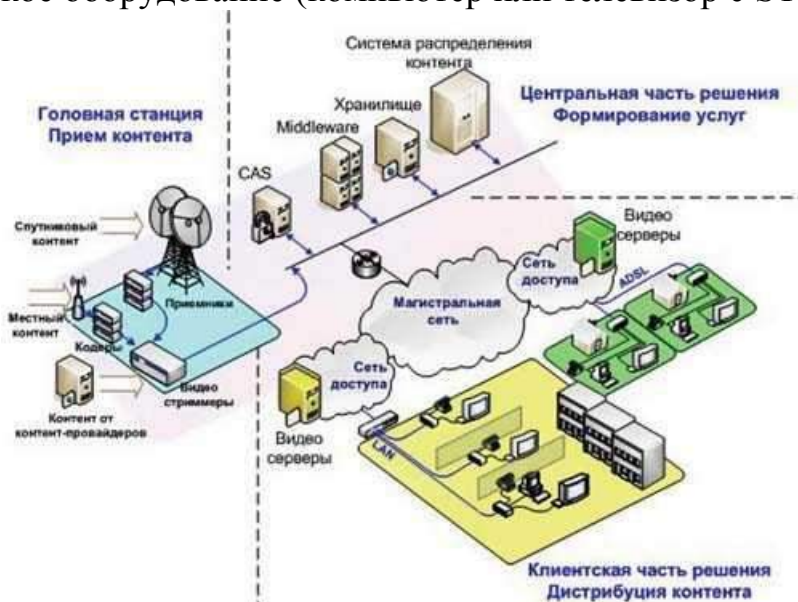
- стримера (мультиплексора), который мультиплексирует поступающие сигналы так, что каждый канал имеет свой уникальный адрес и IP-порт вещания.

CAS/DRM. Система закрытия контента обеспечивает защиту контента от несанкционированного доступа и от пиратского копирования, поддерживая сохранение авторских прав. Система шифрует мультимедийный материал, а доступ клиентам разрешает после авторизации, которую проводит сама система или middleweare. Дешифровка аудио- и видео контента происходит на абонентском устройстве.



Рис 2. Система закрытия контента

Middleweare — программно-аппаратный комплекс для управления всей сетью IPTV. Это основной компонент IPTV, определяющий доступный клиентам набор сервисов и координирующий работу всей IP-системы. Middleweare осуществляет авторизацию пользователей, формирует интерфейс и инструменты интерактивных услуг, формирует программы передач. Архитектура middleweare открыта, а значит, есть возможность дополнять спектр услуг и изменять пользовательский интерфейс.

Система распределения контента используется для организации эффективной работы сети.

Абонентское устройство осуществляет обмен командами и получение контента через сетевой интерфейс. Оно может представлять собой как персональный компьютер, так и приставку STB (set-to-box) - миникомпьютер с операционной системой и веб-браузером.

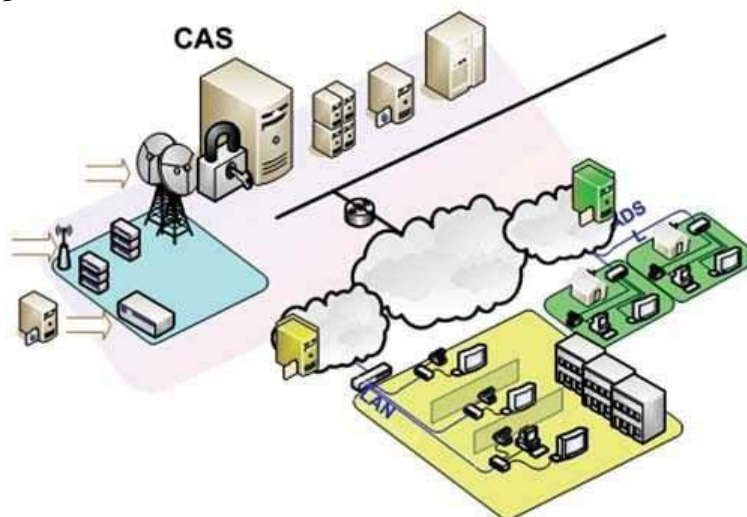
Поскольку IPTV — это цифровое телевидение, оно не только в высоком качестве передает изображение и звук, но и обеспечивает различные сервисы, такие как возможность включать несколько звуковых дорожек одновременно или «листать» каналы, не отвлекаясь от просмотра основного. При скорости передачи сигнала в IP-сети порядка 10 Мб/сек качество картинки соответствует HDTV — телевидению высокой четкости, прорисовка мельчайших деталей в котором обеспечивает эффект присутствия, а градация шероховатости видимых поверхностей — иллюзию трехмерности.

С помощью IPTV клиент имеет возможность получить доступ не только к спутниковым и местным телеканалам, но и к виртуальным телеканалам - каналам, существующим только в данной IP-сети. Виртуальный телеканал создается на студии, затем подготовленный выпуск загружается на сервер владельца IP-сети, автоматически преобразовывается и в сети выставляется свежий выпуск.

Так, в принципе, любой пользователь, обратившись к поставщику, может завести свой виртуальный телеканал. Никакого лицензирования, в отличие от телеканалов, вещающих в эфире, для этого не требуется.

С точки зрения оператора телевидение IPTV наиболее затратное. В отличие от традиционных видов телевидения сигнал необходимо доставить к каждому абоненту индивидуально, следовательно, велик объем как данных в сети, так и работ, которые необходимо провести для их передачи. Скорость передачи данных для одного телеканала в IP-сети должна быть не менее 5Мбит/сек. Следовательно, начиная от центральной части, которая генерирует трафик, вся сеть должна обеспечивать высокую скорость работы: маршрутизатор, коммутатор, линии связи и клиентское оборудование.

Основным источником доходов телеканалов является доход от рекламы. Для рекламодателей IPTV на порядок превосходит традиционные виды телевидений. Его главное уникальное свойство: полный учет трафика и интерактивность. Провайдер всегда имеет четкие сведения, сколько именно телезрителей просмотрели ту или иную телепередачу или фильм. В эфирном, кабельном и спутниковом телевидении такие данные могут быть получены только путем социологических опросов.

Между просмотром фильмов с помощью IPTV и с помощью Интернет-телевидения есть существенные различия. Воспользовавшись одним из популярных сервисов веб-телевидения, пользователь скачивает фильм с сервера, и только после того, как скачивание завершено и машина перекодировала данные, возможен просмотр фильма в браузере.

Среди наиболее популярных интерактивных услуг IP-телевидения - видео по запросу (Video-On-Demand) — возможность выбрать понравившийся фильм из списка и так называемая «пауза» (Time Shifting) — возможность прервать индивидуальное вещание на некоторое время, посмотреть понравившийся фрагмент «отмотав назад» или пропускать неприятные сцены. Просмотр телепередач возможен как в «прямом эфире», так и режиме запланированных пользователем повторов с помощью услуги видео почти по запросу (Near-Video-On-Demand).

Пользователь IPTV имеет возможность выбирать не только что смотреть, но и как смотреть: держать руку на пульсе событий, просматривать передачи в реальном времени или заказывать просмотр высококачественных лицензионных продуктов из библиотек. Возможность выбирать — смотреть ли фильм неотрывно, полностью погрузившись в атмосферу, или параллельно просматривать новости — международные или региональные.

Список литературы

1. Песков С.Н. Интерактивные мультимедийные кабельные сети // ИКС. 2004.
2. Кузовкова Т.А. Состояние и перспективы развития рынка услуг связи в области телерадиовещания // Вестник связи. 2004.
3. <http://www.tssonline.ru>

ТАЪЛИМ ТИЗИМИНИ ИННОВАЦИОН ТЕХНОЛОГИЯЛАР ОРҚАЛИ САМАРАЛИ ТАШКИЛ ЭТИШ

Усмонов М.С - ЖДПИ ўқитувчиси

Янгилик кўпинча янги методлар, усуллар, воситалар, янги концепциялар, электрон методик материаллар, Интерактив электрон ўқув курс (ИЭЎК)лар, таълимни компьютерлаштириш ва бошқаларни киритиш ҳамда қўллашга хосдир. Шундай қилиб, янги техник воситалар, янги технологиялар таълимда янги тартиб қоидаларни киритиш учун энг муҳим компонентлардан биридир.

Эркин шахсни шакллантириш муаммоси бугунги кунда таълим муассасаларида ўқув-тарбиявий ишларни замонавий инновацион технологиялар асосида ташкил этиш лозимлигини тақозо этади. Бу жараён осон кечмаслиги маълум, лекин жорий этилаётган узлуксиз таълимни қатъиян илмий асосланган педагогик тизимга айлантириш керак.

Педагогикада бошқа илм соҳаларидан олинган кўплаб атамалардан фойдаланилади, бу эса педагогиканинг бошқа фанлар билан чуқур алоқада эканлигини яна бир бор тасдиқлайди. Бундай атамалар техника ва иқтисод фанидан энг кўп миқдорда кириб келади, чунки айни шу соҳалар ижтимоий фикрнинг ривожланишига энг кўп таъсир кўрсатади. Чунончи бугун ўқитишнинг тежамкорлиги ва оқилоналиги ўқитувчи, техника ва технология, ўқитишнинг компьютерлаштириш ва шунга ўхшашлар ҳақида тез – тез гапирилмоқда.

Ўзбекистон Республикаси Президентининг 2002 йил 30 майдаги ПФ-3080-сон Фармони ва Ўзбекистон Республикаси Вазирлар Маҳкамасининг 2002 йил 6 июндаги 200-сон қарори ушбу вазифани амалга руёбга чиқаришга йўналтирилди. Уларда ахборот жамиятини ривожлантиришнинг стратегик устуворликлари белгиланди, 2002-2010 йилларида компьютерлаштириш ва ахборот-коммуникация технологияларини ривожлантириш дастури қабул қилинди ва амалга оширилмоқда.

Инновацион педагогик технология шундай билимлар соҳасини, уларнинг воситасида янги минг йилликда давлатнинг таълим соҳасидаги сиёсатида туб бурилиш юз беради, педагог фаолияти янгиланади, ўқувчи-талабаларда ҳурфикрлик, инсонпарварлик туйғулари тизими шакллантирилади.

Замонавий жамиятнинг ривожланиш босқичлари унга инновацион-компьютер технологияларининг кучли таъсири билан характерланади. Илмий-педагогик фаолиятни ажралмас ва муҳим қисмларидан бири таълим жараёнида инновацион-компьютер технологияларидан самарали фойдаланиш тизимини мукамал ташкил этишдир. Ҳозирда ушбу йўналишда бир қатор ишлар олиб борилмоқда. Бу ишлар таълим жараёнида янги методлар ва инновацион

технологияларининг кўлланишида ўз аксини топмоқда. Чунки, компьютер ва мультимедия технологиялари асосида интерфаол электрон ўқув курсларидан ўқув жараёнида фойдаланиш таълим самарадорлигини оширишга имкон берувчи асосий восита сифатида қаралмоқда. Ҳозирда ёшлар орасида компьютер ва мультимедия воситаларидан фойдаланишни биладиганлар сони сезиларли даражада ошди.

• Эндиликда таълим-тарбиянинг мақсади бутунлай янгиланмоқда, унга мос ҳолда мазмун ҳам педагогик жараён ҳам янгиланиши билан инсон фаолияти чегараси ниҳоятда кенгайиб бораяпти, аудиторияга ўқитиш имкониятлари катта бўлган инновацион технологиялар кириб келмоқда.

Республикадаги барча типдаги таълим муассасаларининг компьютер технологиялари билан таъминланиши сўнги йиллардаги энг йирик масштабдаги инновацион лойиҳалардандир.

Компьютер ва мультимедия технологиялари имкониятларидан тўла фойдаланган ҳолда кўйидагиларга эришиш мумкин:

• компьютердан ва интерфаол усуллардан фойдаланиб таълим сифатини ошириш;

• талабаларни дарс мавзусига қизиқтириш;

• билимларнинг пухта ўзлаштиришига эришиш;

• талаба тафаккурини ривожлантириш, яъни ўқувчини фикрлашга ўргатиш;

• талабаларни ўзаро мулоқот (муомала) қилишга фаол иштирокини таъминлаш;

• ўқувчилар гуруҳида мўътадил психологик иқлим яратиш;

• компьютернинг ҳисоблаш, ахборот излаш ва узатиш, ахборотларни қайта ишлаш, график имкониятини ўзлаштириш;

• таълим-тарбия жараёни назоратини диагностикасини ва баҳолашни амалга ошириш;

Бундан кўришиб турибдики, компьютер ва мультимедия воситаларининг имкониятлари нафақат ёшларнинг шахс сифатида шаклланишига кўмак беради, балки уларни қобилиятларининг юзага чиқишига имкон беради. Таълим беришнинг бу услубларидан профессор-ўқитувчи ва талабанинг роли бутунлай ўзгаради. Профессор-ўқитувчи назарий билимларини, турли услубларини ва йўриқномаларини берувчи ўқитувчидан турли шароитларда юзага келадиган муаммоларни ҳал этишга ёрдам берадиган малакали маслаҳатчига айланади. Талабанинг ўзи мақсадини шакллантиради, муаммоларни аниқлайди, ахборотларни таҳлил қилади, ҳамда муаммоларни ечиш мумкин бўлган йўллари кўрсатади. Дарс давомида қайд этилган камчиликлар ечиш ва янги ғоялар, албатта, унинг келгусидаги иш фаолиятида ўз аксини топади.

Хулоса қилиб айтганда, ҳозирги кундаги педагогик технологияларнинг ҳам асл мақсади, ўқувчиларнинг қобилиятларидан келиб чиққан ҳолда методикани танлаш, энг самарадор усуллардан фойдаланиб иш фаолиятини ташкил этишдан иборатдир.

Фойдаланилган адабиётлар

1. Жўраев Р.Х., Тайлақов Н.И. Ахборотлашган таълим муҳити–ўқитиш самарадорлигини ошириш воситаси// Узлуксиз таълим. –2004.– №3. –Б. 3–7.
2. Жўраев Р.Х., Тайлақов Н.И. Масофали таълимда ўқитувчининг ўрни //Халқ таълими. –2004. –№4. –Б. 4–7.

AXBOROTLASHGAN JAMIYAT HAYOTI

O'ralov Shuhrat – Jizzax politexnika instituti.

Mavlyanov Baxodir – O'zbekiston Respublikasi Prezidenti xuzuridagi

Davlat boshqaruvi akademiyasi tinglovchisi

Axborot texnologiyalarining rivojlanishi jamiyat hayoti uchun ijobiy oqibatlariga ega bo'lishi bilan bir vaqtda ko'pgina o'ziga yarasha muammolarni ham tug'diradi. Shulardan ba'zilarini ko'rib o'tamiz. Axborotlashgan jamiyat bosqichiga yaqinlashgan sari jamiyatda shaxs, davlat ba'zi ma'lumotlarga nisbatan maxfiylik xuquqini himoya qilish muammosi dolzarblashadi. Hozirgi kunda ommaviy ravishda Internet tarmog'idan foydalaniladigan mamlakatlarda axborotlarni himoya qilish masalasi birinchi navbatda turadi. Davlat organlari yoki firmaga o'zi haqida ma'lumot taqdim etuvchi har bir kishi bu axborotlarning tarqalmasligi va unga qarshi ishlartilmasligi kafolatiga xaqqi bor. Axborot xavfsizligi muammosi alohida grajdanlar uchun ham, turli firma va tashkilotlar uchun ham, umuman davlat uchun ham eng aktual hisblanadi.

Axborotlashgan jamiyatga o'tish jarayonida insonlarning shaxsiy hayotida ham bo'sh vaqtlarni o'tkazish shaklidan – oilaviy munosabatlargacha sezilarli o'zgarishlar yuz beradi. Bunda odamlar shaxsiy hayotining katta qismi o'tadigan uy-joylarining axborot ta'minoti katta o'zgarishlarga uchraydi. Uyning ichi va atrofida integrallashgan infrastruktura yaratilib, Ushbu infrastruktura vositasida inson axborot servislari va aloqa kanallariga ega bo'ladi. Bunday imkoniyatlar uydagi va ish joyidagi axborot ta'minotlari orasidagi chegarani yo'qotib, ularni bir butun tuzimga aylantiradi. Hozirgi vaqtda elektr tarmoqlari, telefon simi, televidenie kabellari, signalizatsiya kabellari o'rniga bitta elektr kabeli, bitta axborot kabeliga ega bo'lgan uylar qurlmoqda. Bunda axborot kabeli vazifasiga barcha axborot aloqalari, rabel televideniesi kanallari, Internetga chiqish, himoya va yong'inga qarshi tizim va hokazolar kiradi. Bunday uylarga o'rnatiladigan maxsus kompyuterlar maishiy texnika, isitish tizimi, himoya tizimi kabi barcha zarur qurilmalar ishini maxsus dastur orqali boshqarib turadi. Shuningdek tizim suv, elektr, gaz va boshqa resurslar sarfi to'g'risida ma'lumot to'plab boradi va to'lovlar xajmi haqida axborotlarni taqdim etadi. Bunday uylar “aqlli uy” lar deb ham ataladi. Ko'pgina mamlakatlarda avtomobil yashash muhitining alohida ko'rinishi deb qabul qilingan. Avtomobillarning “aqlli” modellari ishlab chqarilib, keng tarqaldi. Bunday avtomobillar texnik qismlarni boshqarub turuvchi mikroprosesorli qurilmalardan tashqari hudud axborot xizmatlari bilan bog'lanishga, eng optimal marshrunni belgilashga, “aqlli” uy bilan bog'lanib, uni boshqarishga imkon beruvchi qurilmalar bilan ta'minlangan.

Kishilarning bo'sh vaqtlarini o'tkazish shakllari ham ko'z o'ngimizda o'zgarib bormoqda. Axborotlashgan jamiyatdan oldingi bosqichda odamlar hayotida televidenie ulkan ahamiyatga ega bo'ldi. Zamonaviy axborot texnologiyalari kishilar maishiy hayotida katta o'zgarishlar qildi. Ko'pgina oilalar uyidagi kompyuter va Internet oddiy holatdir. Bo'sh vaqtlari kompyuter oldida o'tkazishning tulari xilmaxil bo'lib, xizmat vazifalarini davom ettirishdan kompyuter o'yinlarigacha bo'lgan jarayonlarni o'z iciga oladi. Kompyuter o'yinlari ham alohida, ham tarmoq vositasida birlashgan guruxlar ichda o'ynalishi mumkin. Internet tarmog'ida hech bir maqsadsiz "o'tirish"ga sarflanadigan vaqt salmog'i ham ortib bormoqda.

Multimedia vositalari uydan chiqmasdan turib, virtual reallik kengliklariga o'tish imkonini beradi. Shu bilan birga ta'lim saytlari, virtual muzeylar va hokazolar bo'ylab sayohat qilish mumkin. Axborot madaniyati umumiy madaniyatning bir qismi bo'lib, bo'sh vaqtni qanday o'tkazish konkret shaxsning o'ziga bog'liq bo'ladi.

Ba'zi mamlakatlarda to'lovlarni "elektron pul" vositasida amalga oshirish mumkin. Oylik maosh o'rniga ishlovchilarga maxsus chek beriladi. Bu cheklar shahar ko'chalariga o'rnatilgan bank mashinalari yordamida naqd pulga aylantiriladi. Ba'zi xizmatlar uchun to'lov chek orqali, ba'zilar kredit kartochka orqali amalgam oshirilishi mumkin. Axborotlashgan jamiyatda keng tarqalgan xizmat turi bu – Internet-magazindir. Masalan, kitob bilan savdo qiluvchi Internet-magazindan kitob xarid qilish jarayoni taxminan quyidagicha bo'lish mumkin: oldin maxsus websaytda yangi kitoblar to'g'risidagi ma'lumotlar bilan tanishib, ularning narxlari aniqlanadi. So'ngra (on-line) rejimda buyurtma blanki to'ldiriladi. Bu erda xaridor o'z kredit kartochkasi to'g'risida ma'lumotlarni yoki boshqa to'lov turi to'g'risidagi ma'lumotni kiritadi. Agar to'lov kredit kartochka orqali bo'lsa, birdaniga amalga oshiriladi. Bir necha kun ichida (juda tez) xaridorga sotib olgan kitobi pochta orqali etkaziladi.

Axborot xavfsizligi sohasidagi yana bir muhim masala – jamiyatda aholi qatlamlari orasida ajrimga olib keladigan va milliy xavfsizlikka to'g'ridan-to'g'ri bog'liq bo'lgan axborot tengsizligi muammosidir. Ayniqsa, ta'lim sohasidagi axborot tengsizligini bartaraf etish muhimdir, sababi:

Ta'lim muassasalarining resurs jihatidan katta tafovutga ega elita va ommaviy turlarga tabaqalashuvi tendensiyasi kuchayadi;

Axborot tengsizligini bartaraf etish barchi mamlakatlar uchun davlat ahamiyatidagi vazifa bolib hisoblanadi.

Axborot texnologiyalarbning hayotning barcha sohalariga ommaviy tadbiq etilishi XX asr oxiri – XXI asr boshlarida insoniyatning yangi jamiyat formatsiyasi bo'lmish "Axborotlashgan jamiyat" ning boshlang'ich bosqichiga qadan qo'yishiga olib keldi. Rivojlangan axborotlashgan jamiyat yangi texnologiyalar, axborot resurslari va ularni qayta ishlash vositalariga ega bo'lib, o'zidan oldin mavjud bo'lgan jamiyatdan iqtisodiyoti, ijtimoiy sohasi, madaniyati, ta'lim tizimi, maishiy va boshqaruv sohaları jihatidan katta farq qiladi. Insoniyat oldidagi muhim vazifa ushbu farqlarning odamlar uchun foydali bo'lishiga erishishdan iborat.

SIMSIZ TARMOQNI TASHKIL ETISHDA WI-FAR TEXNOLOGIYASINI TADBIQ ETISH

A.M.Xidirov, assistant, TATU Samarqand filiali, F.K.Bekmuratov, assistant, TATU Samarqand filiali,

Wi-FAR texnologiyasi – bu WhiteSpace Alliance (WSA), ya'ni bo'sh joylar ittifoqiga qarashli texnologiya bo'lib, IEEE 802.22 standartining spesifikatsiyasi hisoblanadi. Wi-FAR, bu uzoqqa mo'ljallangan Wi-Fi dir. Wi -FI Wireless Fidelity, ya'ni simsiz aniqlik, Far esa uzoq degan ma'noni anglatadi.

Wi-FAR texnologiyasining asoschilari bu DJosefa Mitoli va Djerald Maguayramlar bo'lib, 1999 yil bu texnologiyaning konsepsiyasini ishlab chiqishdi va buni kognitiv radio deb atashgan.

Hozirgi kunda barcha davlatlarda bo'lgani kabi, O'zbekistonda ham raqamli televideniya o'tish bosqichma-bosqich amalga oshirilmoqda. Wi-FAR texnologiyasining asosida analogli televideniya dan bo'shagan chastota diapazonidan foydalangan holda, Internet bormagan chekka hududlarga va qishloq joylariga internet tarmog'ini qurishga asoslangan. Bu texnologiya orqali WRAN (Wireless Regional Area Network), ya'ni hududiy tarmoq qurish mumkin.

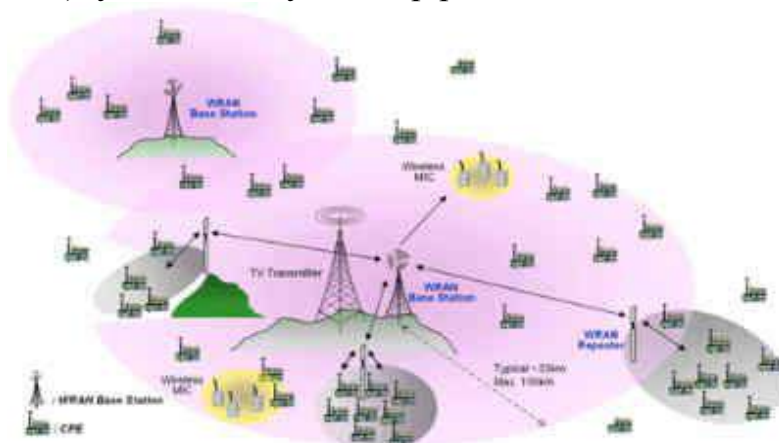

1-rasm. Wi-FAR texnologiyasining hududiy tarmog'i.

Televideniyaning 54 MGs dan 862 MGs chastota diapazonidan foydalangan holda, baza stansiyadan 100 km gacha bo'lgan masofaga Internet tarmog'iga ulanish imkonini beradi. Bunda bitta TV kanalga (TV kanalning polosa kengli 8 MGs) 512 tagacha qurilma ulanishi mumkin va har birining tezligi 1.5 Mb/s ga teng bo'ladi.

Wi-FAR texnologiyasi yuqorida aytib o'tganimizdek kognitiv radio texnologiyasida ishlaydi. Bunda uzatuv va qabul qurilmalari tarmoqdagi bo'sh chastota diapazonini o'zlari aniqlaydi va aloqa o'rnatadilar. Bunda boshqa chastota diapazonga, ya'ni litsenziya talab qilinadigan chastota diapazoniga o'tib ketmaslik ta'minlanadi. Bu qanday amalga oshiriladi? Baza stansiya radio signal spektrini skanerlab tahlil qiladi, to'plagan ma'lumotlari asosida, abonent bilan qaysi bo'sh chastota diapazonini tanlaydi va aloqa o'rnatadi. Ma'lumot uzatish jarayonida tizim yana boshqa aloqa kanallarni skanerlash (izlash)da davom etadi. Baza stansiya o'zining joylashgan joyini aniq bilgan holda (GPS), boshqa bo'sh diapazonni topsa, o'sha kanalga o'tadi.



2-rasm. Wi-FAR antenasining kurinishi.

IEEE 802.22 (Wi-FAR) стандартининг афзалликлари:

- 114 км/с гача булган харакат тезлигида фойдаланиш мумкин;
- Тармоқ топологияси: купнуктали (Point-to-Multipoint);
- Қамров кенглиги: 10-100 км (доимий база станциялари ва модемлар учун);
- Максимал тезлиги: 22 Мбит/с гача;
- Радиация қуввати: 4 Вт.

Xulosa qilib, shuni aytishim mumkinki, Wi-FAR ham simsiz ma'lumot uzatish tizimidir. Bu texnologiya ham kelajakda boshqa texnologiyalar kabi o'z o'rnini egallaydi. Ayniqsa keng polosali Internetga muhtoj hududlar uchun bunday texnologiya asosida tarmoq qurish zamon talabidir.

Adabiyotlar ro'yxati.

1. Сети и стандарты мобильной связи : учебное пособие / В. И. Данилов ; СПбГУТ. – СПб., 2015
2. Вишнеvский В., Портной С., Шахнович И. Энциклопедия WiMAX. Путь к 4G. – М.: Техносфера, 2009.

ИНФОРМАЦИОННЫЕ ТЕХНОЛОГИИ В СИСТЕМЕ «ФИЗИЧЕСКАЯ КУЛЬТУРА И СПОРТ»

Алимджанов З.Н., ассистент СамМИ, Бердиев А.В.. студент СамГАСИ

Информационные процессы становятся одной из важнейших составляющих жизнедеятельности человека и социума. Многие исследователи полагают, что цели, содержание и технологии в существующей образовательной практике не соответствуют современным требованиям и не могут обеспечить своевременную и адекватную подготовку человека к стремительно приближающейся информационной будущности. Это в полной мере относится и к специалистам по физической культуре и спорту.

Использование в учебно-тренировочном процессе современных информационных технологий приобретает особую актуальность, требует постоянного обобщения и обмена опытом. [1; 4; 5].

Назрела необходимость перехода к использованию современных информационных и коммуникационных технологий, позволяющих значительно эффективнее осуществлять сбор, обработку и передачу информации, вести самостоятельную работу и самообразование, качественно изменить содержание, методы и организационные формы обучения, подготовки

высококвалифицированных спортсменов и судей, проведения физкультурно-оздоровительной работы с населением [2].

Информационные технологии прочно вошли в сферу деятельности специалистов по физической культуре. Применение их осуществляется и на простом уровне - ведение делопроизводства, создание баз данных и т. п., и на уровне, где требуются специальные знания и умения - биомеханический анализ техники движения спортсмена, проектирование тактических схем ведения спортивной борьбы, анализ функционального состояния спортсменов, оценка адаптационных возможностей человека к физической нагрузке и т. п. [4; 5].

Вместе с тем, анализ литературы по проблеме подготовки специалистов по физической культуре указывает на недостаточность применения современных информационных технологий в процессе преподавания дисциплин специализаций [6;7]. Вопросы, касающиеся применения информационных технологий в управлении сферой физической культуры и спорта не только недостаточно освещены в специальной литературе, но и не нашли своего должного применения в практике работы.

Информационные технологии, ставшие неотъемлемой составляющей общества, – это совокупность методов и программно-технологических средств, обеспечивающих сбор, хранение, обработку, вывод, использование информации, что способствует широкому распространению и обеспечивает снижение трудоемкости процессов реализации информационных ресурсов [3].

Высшие учебные заведения, использующие информационные технологии, рассматривают их преимущественно с точки зрения снижения трудоемкости в работе с информацией. И все же следует обратить внимание на такое свойство, как влияние информационных технологий на совершенствование управления системой «Физическая культура и спорт». [1; 5].

Это позволяет выдвинуть следующие основные требования, необходимые для положительного влияния информационных технологий на профессионально-педагогическую направленность учащихся: потребность общества в развитии учебных заведений как центров образования, культуры, науки, новых технологий; непосредственное влияние информационных технологий на эмоциональный, когнитивный и поведенческий компоненты отношений; повышение требований к уровню владения информационными технологиями педагогического состава учреждений; участие в образовательном процессе высококвалифицированных педагогов-новаторов, использующих в своей деятельности информационные технологии; развитая многоступенчатая программа использования информационных технологий в образовательном процессе; наличие необходимой программно-технологической базы.

Важным требованием для положительного влияния информационных технологий является участие в образовательном процессе педагога-новатора, способного посредством информационных технологий разработать и воплотить в жизнь прогрессивные методы обучения студентов и тем самым усилить их профессионально-педагогическую заинтересованность.

Педагогическая направленность информационных тематических комплексов по дисциплине «Физическая культура» с условными названиями:

«Гибкость», «Комплекс», «Атлет», «Валеология», «Спецгруппа», «Шейпинг», «Тест - знания» определяется характером информационного материала, его содержанием и обеспечивает реализацию одного из подходов гуманизации физического воспитания [2; 4].

Информатизация физкультурного образования должна быть направлена на достижение двух основных целей: подготовку специалистов для последующей профессиональной деятельности в условиях информатизации общества; повышение уровня подготовленности специалистов посредством совершенствования технологии обучения на основе использования современных информационных и коммуникационных технологий.

Заключение. Для свободной ориентации в информационных потоках современный специалист любого профиля должен уметь получать, обрабатывать и использовать информацию с помощью компьютеров, телекоммуникаций и других средств информационных технологий. Реализация этой потребности невозможна без включения информационной компоненты в систему подготовки и переподготовки современного спортсмена.

Список использованной литературы

1. Богданов, В.М. Использование современных информационных технологий в теоретической и методико-практической подготовке студентов по физическому воспитанию / В. М. Богданов, В. С. Пономарев, А. В. Соловов // Материалы всерос. науч.-практ. конф. - СПб., 2000.
2. Виноградов, П.А. Спорт в мире информации / П. А. Виноградов, В. А. Савин // Теория и практика физической культуры, 1997, №11. - С. 59-62.

АКТИВИЗАЦИЯ ТВОРЧЕСКОГО ПОТЕНЦИАЛА УЧАЩИХСЯ С ПОМОЩЬЮ ИКТ НА ЗАНЯТИЯХ РУССКОГО ЯЗЫКА

Усманова Насиба Махмудовна преподаватель Сам ГАСИ

РУСТИЛИ МАШГУЛОТЛАРИДА АКТ ЁРДАМИДА ТАЛАБАЛАРНИНГ ИЖОДИЙ ФАОЛИЯТИНИ ОШИРИШ

Аннотация

Ушбу мақолада замонавий таълимда талабаларнинг рустили фанига булган кизиқишини ва ижодий қобилиятини ривожлантиришида янги замонавий ахборот ва коммуникация воситалардан; электрон қуланмалардан фойдаланиш самарадорлиги тугрисида авторнинг тажрибасидан мисоллар келтирилган

Творческая индивидуальность каждого человека, реализуемая им в личной, профессиональной и общественной сферах, является основным ресурсом развития современного общества.

Главной задачей образования сегодня становится не столько овладение суммой знаний, сколько развитие творческого мышления студентов, формирование умений и навыков самостоятельного поиска, анализа и оценки информации, самоутверждения и самореализации творческих способностей.

Поддержать и развивать индивидуальность учащихся, не растерять, не затормозить рост его способностей – это важная задача обучения творческих людей. Важно вовремя увидеть эти способности в учащихся, вооружить его способом деятельности, дать ему в руки ключ, создать условия для выявления и расцвета его одаренности. При развитии творческого потенциала повышаются познавательный интерес к предмету, уровень интеллектуального развития, степень самостоятельного мышления, заинтересованность в выполнении заданий поискового характера, формируются такие качества, как любознательность, вера в себя, убежденность.

Моя главная задача состоит в том, чтобы время урочной и внеурочной деятельности выявлять потенциальные способности и таланты обучающихся, их наклонности, интересы.

М. Горький ещё в начале XX века сказал: «Мы живем в эпоху, когда расстояние от самых безумных фантазий до совершенно реальной действительности сокращается с невероятной быстротой». Эти слова классика звучат необыкновенно актуально сейчас, когда развитие техники идёт семимильными шагами.

Педагогическая практика стала использовать новые педагогические технологии, направленные на обеспечение развития личности всех обучающихся. Применение ИКТ - одно из требований к условиям реализации вышесказанных.

В своей практике я стала активно использовать в работе со студентами **ЭОРы (электронные образовательные ресурсы)**. На сегодняшний день рынок электронных образовательных ресурсов предлагает преподавателю десятки обучающих, контролирующих программ учебного назначения. Это электронные учебники – прототипы традиционных, электронные пособия – оригинальные предметно обучающие системы, электронные библиотеки.

Ещё одна разновидность электронных средств обучения – электронные учебные пособия: репетиторы, тренажеры, интерактивные коллекции, словари, справочники; электронные издания для контроля знаний учащихся.

Актуальность использования компьютерных программ подобного типа для учителя и ученика состоит в том, что:

- 1) программы можно использовать как на уроке с помощью учителя, так и самостоятельно в компьютерном классе или дома;
- 2) есть возможность для повторения материала и ликвидации пробелов по конкретному разделу русского языка, исходя из индивидуальных затруднений обучающегося;
- 3) дают возможность обучающемуся выбрать индивидуальный темп обучения;
- 4) благодаря наличию обратной связи, при компьютерной форме обучения существенно меняется характер самоконтроля в процессе обучения. Каждый учащийся, отвечая на вопросы или решая учебные задачи, может сравнивать собственные ответы, способы решения задач с правильными, а в случае ошибки прийти с помощью компьютера к верному ответу;

5) особенно эффективно использование компьютера для тренинга и контроля за усвоением навыков грамотного письма у обучающихся. Известно, чтобы грамотно писать, мало знать и понимать орфографические и пунктуационные правила. Главное – выработать “автоматизированную грамотность”, которая должна стать буквально подсознательным навыком. Именно в этом компьютер нам помогает;

6) в обучающих программах использованы разнообразные формы наглядности, демонстрируется не только статичная информация, но и различные языковые явления в динамике с применением цвета, графики, эффекта мерцания, звука, пиктографии, «оживления» иллюстраций. Это качественно новый уровень применения объяснительно-иллюстративного и репродуктивного методов обучения.

Информатизация образовательного процесса на уроке - это подготовка и передача информации обучающимся, основным средством осуществления которых является компьютер. Он в силу своей универсальности помогает эффективно решать задачу развития личности учащихся, увеличивая скорость овладения им учебным материалом, создавая условия для осуществления учащимся самоконтроля при решении учебных задач, расширяя информационное пространство вокруг него, предоставляя ему право выбора источника учебной информации. К тому же, это достаточно мощный рычаг, повышающий мотивацию учебной деятельности учащихся, который в мире компьютеров давно чувствует себя как дома.

Подводя итог, можно сказать, что ЭОР можно использовать на всех этапах занятия и при любой организации учебного процесса. При этом изменяется не только содержание учебного процесса, но и содержание деятельности преподавателя: преподаватель перестает быть просто «репродуктором» знаний, а становится разработчиком новых технологий обучения, что, конечно же, повышает его творческую активность, но и требует высокого уровня методической подготовленности.

Я считаю, что использование информационных и коммуникационных технологий в учебном процессе является актуальной проблемой современного образования. Необходимо расширять кругозор учащихся, повышать уровень их культурного образования, развивать языковые и коммуникативные навыки и умения.

Информационные технологии предоставляют широкие возможности для индивидуализации и дифференциации обучения, при их грамотном использовании позволяют сделать образовательный процесс интересным и взаимообогащающим сотрудничество преподавателя и учащегося.

Литература:

1. Роберт И.В. Современные информационные технологии в образовании. – М., 1994.
2. Воронин, Ю.А. Технические и аудиовизуальные средства обучения: Учебное пособие / Ю.А. Воронин. - Воронеж: Воронежский государственный педагогический университет, 2001.

5-ШЎБА: СОҒЛИҚНИ САҚЛАШ СОҲАСИНИ **РИВОЖЛАНТИРИШНИНГ УСТУВОР ЙЎНАЛИШЛАРИ**

НЕКОТОРЫЕ ХАРАКТЕРИСТИКИ ТУБЕРКУЛЕЗА ОРГАНОВ ДЫХАНИЯ У ДЕТЕЙ

Саидова М. А. асс. кафедры «Внутренние болезни I и фтизиатрия»

Самаркандского Государственного медицинского института

XXI век ознаменовался снижением общей заболеваемости туберкулезом (ТВ). Отмечается незначительная тенденция к снижению показателя заболеваемости у детей и подростков [1-2]. Следует заметить, что «детский» туберкулез является отражением общей ситуации [3]. Дополнительно возникают проблемы из-за возрастных особенностей, которые не могут не отразиться на исходах инфицирования микобактериями (МБТ) детского организма. Известно, что на исход встречи микроорганизма (МБТ) и макроорганизма (человека) оба оказывают влияние [4,5]. Но кто возьмет верх в этой борьбе зависит от силы того или иного участника событий. Учитывая, что ребенок находится в социуме и вынужден постоянно «общаться» со взрослыми, которые могут быть источником инфекции, то для детского туберкулеза будут значимы и лекарственная устойчивость возбудителя.

В связи с этим, мы поставили перед собой цель охарактеризовать некоторые особенности развития туберкулезной инфекции у детей в Самаркандской области. Нами проанализированы 94 истории болезни пациентов в возрасте от 3 месяцев до 15 лет, находившихся в отделении для лечения туберкулеза органов дыхания у детей детского отделения СОПТД в 2014–2015 г.г. Диагноз туберкулеза выставлялся на основании общепринятого комплекса клинико-лабораторного обследования в соответствии со стандартами, эпидемиологического обследования (уточнение контакта с больным ТВ и его теста лекарственной чувствительности (ТЛЧ)), лучевого и бактериологического методов исследования [4]. Группы сформированы по наличию установленного контакта (1-ая группа, n=73) и с неустановленным контактом (2-ая группа, n=21). Из исследования исключены дети с нетуберкулезными заболеваниями и повторные случаи госпитализации. В нашем исследовании у 77,6% изучаемых пациентов обеих групп туберкулез выявлен при установленном контакте с больным ТВ. Средний возраст во 2-ой группе достоверно превышал таковой в 1-ой группе, что свидетельствовало, вероятно, об эндогенной реактивации МБТ в периоде иммунной перестройки [4,5]. Это подтверждалось выявлением ТВ у пациентов в пубертатном периоде в 76,1% случаев во 2-ой и 29,7% случаев в 1-ой группах. Анализируя результаты исследования, выявлено наличие отличий клинических форм туберкулеза у пациентов исследуемых групп. В 1-ой группе преобладали пациенты с первичными формами ТВ (первичный туберкулезный комплекс, туберкулез внутригрудных лимфоузлов), тогда как во 2-ой группе – вторичные формы (очаговый, инфильтративный ТВ). Такое различие между клиническими проявлениями туберкулезной инфекции обуславливалось не только и не

столько фактом установленного контакта с больным туберкулезом, но и возрастным аспектом. Учитывая различия по клиническим формам, исход туберкулезной инфекции различался в изучаемых группах. В 1 группе преобладало развитие кальцинатов, тогда как во 2-ой группе у равного количества пациентов мы отмечали стадии рассасывания, уплотнения и рубцевания. Бактериовыделение достоверно чаще отмечалось во 2-ой группе.

Следовало отметить, что лекарственная устойчивость среди тех, кто выделял МБТ отмечалась в обеих изучаемых группах в единичных случаях (по 2 в каждой группе). Это не исключало наличие лекарственноустойчивых форм возбудителя, т.ч. с множественной лекарственной устойчивостью (МЛУ), у пациентов без установленного бактериовыделения. В детской практике, особенно при первичных формах туберкулеза, обнаружение МБТ не возможно из-за его лимфотропности, транзиторной микобактериемии, в целом, по механизму развития туберкулезной инфекции [3]. Нами установлено, что III режимы назначались у большинства пациентов в обеих группах. Интересен факт, что IIIV режимы ХТ назначались детям эмпирически [5]. При этом всегда отмечался положительный эффект от лечения в виде рассасывания специфических изменений во внутригрудных лимфоузлах и/или легких. Если пациенты 1-ой группы в большинстве случаев после интенсивной фазы продолжали лечение в детском противотуберкулезном санатории, то во 2-ой группе – лишь в единичных случаях, что также обусловлено наличием установленного контакта и особенностями подросткового возраста.

Среди детей и подростков, больных туберкулезом преобладали лица из контакта с больным туберкулезом (77%); средний возраст детей из контакта с больным туберкулезом достоверно ниже, чем у детей без контакта. В 1-ой группе преобладали первичные формы туберкулеза, тогда как во 2-ой группе – вторичные формы. Бактериовыделение в обеих группах отмечалось в единичных случаях. Лечение по II и IV режимам ХТ осуществлялось только в 1-ой группе назначалось у большинства пациентов эмпирически (по контакту). Таким образом, наличие установленного контакта и возраст пациента определяли методы выявления, клинических формы, режимы химиотерапии, исходы наблюдения.

Использованная литература:

- 1.Челнокова О.П., Кибрик Б.С. Проблемы выявления туберкулеза у детей и подростков, контактирующих с больным туберкулезом. Туберкулез и болезни легких; 2010:1: 31- 34
- 2.Аксенова В.А., ред. Туберкулез у детей и подростков : учеб. пособие для послевузовского образования; М.: ГЭОТАР-Медиа; 2007
3. Убайдуллаев А. М. Сил касаллиги. Ташкент. – 2009- 56
- 4.Тюлькова Т.Е., Корначев А.С. и др. Туберкулез и болезни легких.; 2010:1: 25-30
5. Перельман М.И. Фтизиатрия: учебник: с компакт-дискom 4-е изд., перераб. и доп. +CD. М: ГЭОТАР-Медиа; 2013. 14.

ВИРУСЛИ ГЕПАТИТЛАР.

Урунова М.А., Қориева Ҳ. Самарқанд давлат университети

Юқумли касалликлар инсон пайдо бўлган вақтдан буён, уларнинг ҳаётига жиддий ҳавф солиб келган. Шу кунгача инсониятга маълум бўлган юқумли касалликларнинг деярли барчаси чақалоқлар, боғча ва мактаб ёшидаги болалар орасида учраши илмий тадқиқотлар натижасида исботланган. Ҳозирги кунда ҳам бу касалликларнинг болалар орасида кузатилаётгани ва ногиронлик, ўлим кўрсаткичларига таъсири юқорилигича қолмоқда.

Ўтган асрнинг иккинчи ярмига келиб, юқумли касалликлар томонидан келтириладиган талафотларнинг кескин камайиши тиббиётнинг тез ривожланиши антибиотикларнинг топилиши, зардоблар ва вакциналарнинг, анатоксинларнинг ишлаб чиқиши билан боғлиқдир. Вакцина, анатоксин ва иммуноглобулинлар ёрдамида бошқариш имкониятига эришилган бўлиб, бундай касалликлар юқумли касалликларнинг бир қисминигина ташкил қилади. Аммо бошқариш имкони бўлмаётган шундай юқумли касалликлар борки, улар одамлар, айниқса болалар ҳаётига ҳавф солиб келмоқда. Юқумли касалликлар тиббиётнинг ҳамма соҳасида ўзининг асоратлари ва оқибатлари билан намоён бўлиб келмоқда. Бир қатор соматик касалликларнинг келиб чиқиши ва ривожланишида асосий сабаблардан бири эканлиги ҳеч кимга сир эмас.

Болаларни юқумли касалликларнинг бирор бир тури билан йилига бир неча бор касалланиши қайд этилган. Ўз навбатида бу касалликларини даволашда ишлатилаётган дори воситалари ва диагностика учун қўлланиладиган реактивларининг хориж давлатларидан кириб келиши тиббиётнинг ривожланишига тўсқинлик қилиб, Республикамизнинг иқтисодига катта моддий зарар келтирмоқда.

Шуни алоҳида айтиб ўтиш лозимки, антибактериал дориларнинг тартибсиз, кўрсатмаларсиз ишлатилиши кўпгина юқумли касалликлар клиник кечиш даврларини ўзгартириб, клиник, лаборатор ташхисотни қийинлаштириб қўймоқда. Шу билан бирга кўзғатувчиларнинг дори воситаларига бўлган сезгирлигининг камайишига сабаб бўлмоқда.

Республикамизда учрамайдиган юқумли касалликларнинг хориждан кириб келиши ва тарқалиш эҳтимоли борлиги, ҳар бир тиббиёт ходимининг бу касалликларни чуқур мукамал ўрганишини, олдини олишни ва доим тайёр туришини тақозо қилади.

Охирги йилларда атипик пневмония, парранда гриппи каби касалликларнинг пайдо бўлиши ва уларнинг болалар орасида ҳам учраш эҳтимоли юқори эканлиги тиббиёт ходимларидан катта маъсулият талаб этади.

Болалар орасида энг кўп учрайдиган касалликлардан бири вирусли гепатит ҳисобланади.

Асосий белгилари: жигар катталашади, тери ва шиллик қаватлар сарғаяди, пешоб қизаради, нажас оқаради, жигар ферментлари фаоллиги ортади, диспептик, астеновегетатив, катарал ва артралгик белгилар бўлади.

Вирусли гепатитлар ўткир юқумли касаллик бўлиб ўзининг даврий кечиши, захарланиш белгиларининг намоён бўлиши, тери ва шиллик

қаватларда сариклик кузатилиши билан характерланади.

Этиологияси: хозирги кунда вирусли гепатит касаллигини чақирувчи бир қанча вируслар ажратилган бўлиб улар А, В, С, Д, Е, F, G турларга бўлинади. Бизнинг худудимизда А, В, С, Д турлари болалар орасида касаллик келтириб чиқариши исботланган. Улар ташқи муҳитга чидамлидир. Фақат одамларда касалликлар келтириб чиқаришади.

Гепатит А вируси таркибида РНК сақлаб, пикарновируслар оиласига, энтеровируслар турига киради. Уларнинг 4 та маркери мавжуд бўлиб, анти-НАV JgM диагностик мақсадда ишлатилади. Вируслар бемор организмдан касаллик бошланишида ахлат ва сийдик орқали ташқи муҳитга чиқарилади.

Эпидемиологияси: Касаллик манбаи: Вирусли гепатитлар учун касал одам айниқса касалликнинг ўткир, билинар - билинмас, сариксиз, симптомларсиз кечаётган тури хавфли ҳисобланади.

Юқиш йўли: Гепатит А ва Е нажас - оғиз механизми, маиший мулоқот йўли орқали юқади. Сартарошлар, маникюр, педикюр қилувчилар ҳам касаллик юқишида муҳим аҳамиятга эга. Парентерал юқувчи гепатитлар трансплацентар йўл орқали онадан хомилага ҳам юқади. Жинсий йўл орқали юқиши ҳам исботланган.

Мойиллик: Гепатитларга мойиллик жуда юқори бўлиб А тури билан 1 ёшгача бўлган болалар онадан олган иммунитет ҳисобига касалланишмайди. Асосан 2-7 ёшгача бўлган болалар касалланиб, бизнинг эпидемиологик шароитимизда деярли ҳамма болалар касалликнинг у ёки бу шакли билан оғримокда. Ҳар 3-4 йилда касалланиш эпидемия кўринишида тарқалмоқда. Катта ёшдагилар гепатит А билан касалланиши жуда кам учрайди.

Мавсумийлик: Гепатит А кўпроқ куз-қиш фаслларида учрайди. Е гепатити йилнинг иссиқ фаслларида кўпроқ тарқалади.

Уй шароитида даволаш: Гепатит А нинг енгил ва ўрта оғирликдаги шакллари уй шароитида даволаш мумкин.

ICHKI KASALLIKLARGA TASHXIS QO'YISH USULLARI.

Qoriyeva H., Urunova M. A. Samarqand davlat universiteti

Kasalliklarni davolashga kirishishdan oldin, ularning kelib chiqish sabablarini aniqlash muhim ahamiyatga ega. Biologiya fani ta'limotiga ko'ra, organizm tashqi muhit bilan chambarchas bog'langan. Demak, kasallik organizm bilan tashqi muhit o'rtasidagi bog'liqlikning biror darajada buzilishi natijasida organizm faoliyatining o'zgarishidir. Kasallikning kelib chiqishida organizmning reaktivligi ham benihoya katta ahamiyatga ega. Reaktivlik organizmning tashqi muhit ta'siriga o'z hayot faoliyatini o'zgartirib javob bera olish qobiliyati demakdir. Organizmning reaktivligida nerv tizimi, birinchi navbatda, bosh miya po'stlog'i alohida o'rin tutadi. Kasallikning ro'yobga chiqishida organizmning xususiy reaktivligi katta ahamiyatga ega.

Ulug' rus olimi S.P. Botkinning fikricha, kasallik turmushdagi oddiy hodisa bo'lib, organizmga nisbatan noqulay sharoit ta'sirida vujudga keladi. Shunga ko'ra kasallik turmushning bir shakli bo'lib, o'zining kechish jarayoni va tarixiga ega.

Ba'zi hollarda bir kasallikning o'zi turli organizmda turlicha alomatlar (belgilar) bilan o'tadi. Masalan, zotiljam bir bemorda yo'talish, balg'am ko'chishi, nafas olishning qiyinlashuvi bilan kechsa, boshqasida bu belgilar bo'lmasligi, bemor faqat bosh og'rig'i va ishtahasi yo'qligidan shikoyat qilishi mumkin. Bir bemor zotiljamdan halok bo'lishi, boshqasi esa uni oyoqda yurib, yengil-yelpi o'tkazib yuborishi mumkin. Bu hodisa organizmning kasallikka qarshi kurashish qobiliyatiga va kasallikdan himoyalaniish kuchiga bog'liq. Kasallikning avj olishi esa uni keltirib chiqargan sabab (etiologiya)ga bog'liq. Kasallik sababini aniqlash uning oldini olish, to'g'ri diagnoz qo'yish va davolashda katta ahamiyatga ega. Bu haqda L.P. Pavlov shunday degan edi: «Kasallikning kelib chiqish sababini aniqlash, uning oldini olish va tarqalib ketishiga yo'l qo'ymaslik demakdir». Kasallikning kelib chiqish sababi ikki xil: 1) tashqi muhit ta'sirida kelib chiqadigan kasallik sabablari - ekzogen sabablar; 2) ichki muhitning o'zgarishi natijasida kelib chiqadigan kasallik sabablari - endogen sabablar. Ekzogen sabablar bir necha xil: mexanik sabablar (yaralanish, shikastlanish va boshqalar), fizik sabablar (organizmga elektr toki ta'siri, yuqori va past harorat, yorug'lik ta'siri), kimyoviy sabablar (jangovar zaharlovchi moddalar, sanoat zaharlari, sifatsiz oziq-ovqat va hokazolar), biologik sabablar (turli xil kasal tarqatuvchi mikroorganizmlar, vaktgina va zardoblar ta'siri). Endogen sabablarga organizmning o'zida yuz beradigan o'zgarishlar bilan birga, ota-onalardan orttirilgan yoki hayotda paydo bo'lgan xususiyatlar ham kiradi.

Patogenez (organizmda kasallikning rivojlanishi). Bemorning ahvolini bilish uchun kasallikning rivojlanish jarayonini aniqlash katta ahamiyatga ega. Har qanday kasallik etiologiyasi bir xil bo'lsayu, ammo patogenezi turlicha bo'lishi mumkin. Patogenez yordamida kasallik oqimidan tashqari, ayrim a'zolarning zararlanish jarayonini ham aniqlash mumkin.

Kasallikka to'g'ri tashxis (diagnoz) qo'yishga patogenezdan tashqari, kasallik belgilarini aniqlash kerak. Chunki har xil kasallikning o'ziga xos belgilari bor. Bular subyektiv va obyektiv belgilardir. Subyektiv belgilar to'plash jarayonida bemorning shikoyatlari (bosh, qorin og'rishi, darmonsizlik, bosh aylanishi, ko'z tinishi va hokazolar)ga qarab aniqlanadi. Subyektiv belgilar tasvirida obyektiv belgilarni ko'ramiz, bunda kasallik belgilari ko'zga yaqqol tashlanadi. Masalan, badanga toshma toshishi, ko'z qizarishi, elektrokardiogramma, ichki a'zolarni rentgen apparat yordamida tekshirish va boshqalar. Har qanday kasallik asosan ikki xil bo'ladi: ba'zi kasalliklar to'satdan boshlanib, uzoqqa cho'zilmaydi. Bular o'tkir turdagi kasalliklar deb ataladi; ba'zi kasalliklar esa uzoq davom etib, vaqti-vaqti bilan qaytalanib turadi. Bu xildagi kasalliklarga surunkali kasalliklar deyiladi.

Bemorga to'g'ri tashxis qo'yish kasallikni davolashda muhim ahamiyatga ega. Tashxis qo'yishda bemorning shikoyatlari, ayni kasallikning tarixi, kasal bo'lguncha qanday kasalliklar bilan og'riganligi, turmush sharoiti va obyektiv tekshirish natijasida to'plangan ma'lumotlarga asoslanadi. Tashxis qo'yish shundan iboratki, aksari kasalliklarda bir xil obyektiv va subyektiv shakldagi belgilar uchraydi. Masalan, oshqozon (me'da) yoki ichakdan qon ketishi, oshqozon va ichak yarasi, saramas, ichak yoki oshqozon o'smalari, jigar sirrozlari va boshqa kasalliklarda. Kasallikka tashxis qo'yishda yuqoridagilardan tashqari asosiy kasallikni qo'shimcha kasallikdan ajrata bilish lozim. Bunga solishtirma tashxis deyiladi.

Kasallikni aniqlash maqsadida bemordan so'rash (anamnez yig'ish) va laboratoriya usullaridan foydalanish to'g'ri tashxis qo'yishda muhim ahamiyatga ega.

Bemorlardan kasallik haqidagi ma'lumotlar quyidagi tartibda so'raladi:

1. Bemor haqida ma'lumot (pasport qism).
2. Bemorning shikoyati.
3. Mazkur kasallikning kelib chiqish tarixi.
4. Bemorning hayoti tarixi.

Birinchi navbatda bemorni bezovta qilgan kasallik va uning shikoyati tinglanadi. Undan kasallikning rivojlanish tarixini qisqacha bayon qilib berish so'raladi. Bunda kasallik qanday paydo bo'lganligi, tibbiyot yordami ko'rsatilguncha kasallik qanday rivojlanganligi, qanday ehtiyot choralari ko'rilganligi va hokazolar haqida ma'lumot to'planadi. Kasallik haqida to'plangan ma'lumotlarga kasallik anamnezi (anamnesis morbi) deyiladi.

Bemorning kasallik haqidagi belgilarini eshitgandan so'ng, undan turmush va ish sharoiti haqida so'raladi. Ulug' rus olimlaridan I.M. Sechenov, L.P. Pavlov, klinitsistlardan M.Ya. Mudrov, S.P. Botkin, K.A. Zaharin va boshqalar kasallikning rivojlanishida bemorning turmush sharoiti qanday ta'sir etganligi masalasiga katta ahamiyat berganlar. Ba'zi kasalliklar ancha ilgari, hatto bolalikda boshdan kechirilgan bo'lib, bemorning hozirgi kasalligiga ba'zan bevosita bog'liq bo'ladi.

Bemorning ishi va turmushi, atrof-muhit sharoiti, oila a'zolari o'rtasida ro'y bergan kasalliklar, yomon turmush yoki hayot tarixi (anamnesis vitaye) deyiladi (vita — hayot). Turmush tarixini to'plash quyidagi tartibda olib boriladi: bemorning tarjimai holiga oid ma'lumotlar to'planadi. So'ngra bemorning ilgari boshidan kechirgan va nasldan-naslga o'tgan kasalliklari aniqlanadi. Naslni aniqlashning muhim ahamiyati shundaki, bunda bemorning u yoki bu kasallikka nisbatan moyilligi bilib olinadi. Suhbat oxirida jinsiy va oilaviy turmushi, ish va yashash sharoiti va nihoyat, zararli odatlar (tamaki, nosvoy chekish, spirtli ichimliklar ichish, ba'zan giyoh moddalar istemol qilish va hokazolar) aniqlanadi. Bemorni yuqoridagi tartibda savol-javob qilib tekshirish subyektiv tekshirish usuliga kiradi. Bu usulda tekshirish tugallangach, tekshirishning obyektiv usuliga o'tiladi: bemor ko'zdan kechiriladi, ichki a'zolar holatini aniqlash maqsadida paypaslash (palpatsiya), urib ko'rish (perkussiya) va eshitib ko'rish (auskultatsiya) usullari qo'llaniladi.

Bundan tashqari, bemorning tana harorati, bo'yi, vazni, ko'krak qafasining aylanasini o'lchash, balg'am, siydikning bir kunlik miqdorini aniqlash kabi qo'shimcha tekshirish usullari ham bor. Bemorning qoni, siydigi, axlati, balg'ami, yiringini laborator-bakteriologik tekshirish, arterial bosimini o'lchash, organlarini rentgenda tekshirish, elektrokardiogramma qilish, rektoromanoskopiya (yo'g'on ichakni tekshirish), sistoskopiya (siydik pufagini tekshirish), urografiya (siydik yo'llarni rentgen qilish) va boshqalar - jihozli tekshirish usuliga kiradi.

Paypaslash usulini mukammal bilish, kasalliklarga aniq tashxis qo'yishda yordam beradi. Masalan, yurak sohasini paypaslash bilan yurak faoliyati va yurak mushaklaridagi o'zgarishlar haqida muhim ma'lumotlarga ega bo'linadi. Qorinni paypaslashdan asosiy maqsad, qorin bo'shlig'idagi a'zolarining joylangan o'rni va holatini aniqlashdir.

Auskultatsiya. Tana a'zosida sodir bo'ladigan tovushni eshitib ko'rish auskultatsiya deyiladi. Bunda maxsus asbob - stetoskop, fonendoskop, stetofonendoskopdan foydalaniladi.

Perkussiya. Tanani ustidan barmoq uchlari bilan urib ko'rish perkussiya deyiladi. Perkussiya yordamida ayrim ichki a'zolar chegarasi aniqlanadi, shuningdek, ularda sodir bo'lgan o'zgarishlar bilinadi. Perkussiya qilinganda, ma'lum tovush chiqadi. Shu tovushga qarab, perkussiya qilingan joyda a'zolar ahvoli haqida ma'lumot olish mumkin. Bevosita va bilvosita perkussiya farq qiladi. Bevosita perkussiyada bemor badaniga bir yoki juftlangan bir necha barmoq uchlari bilan urib ko'riladi. Bilvosita perkussiyada badanga qo'yilgan biror narsa (plessimetr) orqali urib ko'riladi.

Laboratoriyada tekshirish kasallikka to'g'ri tashxis qo'yishda qo'shimcha muhim tekshirish vositalardan biri hisoblanadi. Laboratoriyada bemorning siyidi, axlati, balg'ami, qoni va boshqalar tekshiriladi. Shuning uchun hamshira bemordan laboratoriyada tekshiriladigan materiallar olish uslubini puxta egallashi kerak.

ВОСЕМЬ ПРОСТЫХ СПОСОБОВ УКРЕПИТЬ ИММУНИТЕТ

Курбанова Ф.Н. СамГУ.

Иммунитет — это способность организма сопротивляться, иммунная система обезвреживает чужеродные клетки, различные инфекции и вирусы, а затем разрушает их.

Частые простудные заболевания, продолжительное повышение температуры, синдром хронической усталости, болевые ощущения в суставах и мышцах, нарушения сна, частые головные боли, появление высыпаний на коже — всё это проявления нарушений в работе иммунной системы и поводы начать укреплять защитные силы организма и обратиться к врачу.

Система иммунитета человека зависит наполовину от наследственности, так как начинает формироваться ещё в утробе матери, и на 50 % — от образа жизни. Три кита, на которых держится иммунитет человека, это здоровый сон, физические нагрузки и сбалансированное питание. Обычно человек задумывается о роли и возможностях поддержания иммунитета лишь во время тяжёлого простудного заболевания, тогда как оно само является следствием иммунной недостаточности.

Поэтому беречь здоровье и укреплять иммунитет важно всем, особенно в межсезонье накануне весны — это время, когда организм особо нуждается в поддержке. Также внимание на иммунитет важно обратить тем, кто перенёс ОРЗ, ОРВИ или грипп и кто испытывает большие физические нагрузки.

Восстанавливать и поддерживать иммунитет можно с помощью специальных иммуноукрепляющих средств, но существует масса дополнительных способов укрепить организм.

Именно питание — залог защиты от вирусов и болезней и важнейший фактор, способствующий улучшению защитных сил организма. Питание должно быть максимально рациональным в количественном и качественном отношении. В вашем меню должны присутствовать белки животного и растительного происхождения. Животные белки содержатся в мясе, рыбе,

яйцах и молоке, а растительные — в горохе, фасоли, гречневой и овсяной крупах. Благоприятно влияют на деятельность иммунной системы говяжья печень и морепродукты — креветки, мидии, кальмары. Самостоятельно принимать иммуностимуляторы ни в коем случае нельзя. Чтобы иметь право назначать эти препараты, врач обязательно должен: предварительно убедиться в том, что стандартная терапия не принесла желаемого эффекта; изучить иммунограмму больного; иметь длительный опыт применения иммуностимуляторов, основанный, в том числе, на оценке отдалённых последствий назначаемого лекарства.

Хорошо поддерживают иммунитет пряности — имбирь, барбарис, гвоздика, кориандр, корица, базилик, кардамон, куркума, лавровый лист и — хрен.

Для укрепления иммунитета необходимы витамины и микроэлементы. Их недостаток можно восполнить с помощью мультивитаминных комплексов, но в целом лучше получать витамины и микроэлементы естественным путём.

Курение и алкоголь не просто подрывают, а убивают иммунитет. Но если с табаком всё просто и однозначно — нужно бросить курить и избегать табачного дыма, то со спиртным — иная ситуация. Сухое красное вино для иммунитета полезно, но максимально допустимая ежедневная доза — 50–100 грамм.

Готовиться к любой вспышке заболеваемости нужно заранее, усиливая прежде всего неспецифическую защиту. О таком методе, как закаливание, знают все, но большинство уверено, что закаливание — это приучение к холоду, например хождение по снегу в трусах. Но на самом деле суть закаливания — в тренировке слизистых оболочек быстро реагировать на резкую смену температуры.

Стресс — один из главных врагов иммунитета. Самый опасный — это неконтролируемый вид стресса, когда человек не способен справиться со своими эмоциями. Рецепт избавления от психических потрясений только один: формировать спокойное отношение ко всему, что бы ни происходило, и чаще напоминать себе, что, если вы не можете изменить ситуацию — примите её как данность.

Если же вы вынуждены иногда переживать стресс, то компенсируйте его смехом! Хохот влияет на организм так же благоприятно, как умеренные физические нагрузки: он снижает кровяное давление, избавляет от стресса и укрепляет иммунную систему. Кроме этого, смех улучшает аппетит, понижает уровень холестерина, снижает риск возникновения заболеваний сердечно-сосудистой системы и диабета.

Корень цикория отлично укрепляет иммунитет и защищает от вирусов. Если часто мучаетесь простудами и ОРВИ, попробуйте укрепить организм при помощи сока каланхоэ. Укрепить силы организма поможет закаливание. Самый простой способ — это взять небольшой коврик из поролона, смочить его холодным настоем растений, повышающим иммунитет, и постоять на нём босиком. Хорошим иммуностимулирующим действием обладают пищевые дрожжи, которые особенно рекомендуются детям. Принимать их следует в

течение месяца (не менее 50 граммов в неделю), разводя небольшую часть в кипячёной воде без сахара. Из растительных веществ, обладающих выраженным иммуностимулирующим действием, стоит обратить внимание на настои элеутерококка, женьшеня и китайского лимонника.

РЕПРОДУКТИВ САЛОМАТЛИК

Ёрмухамедова Н Н, Мардонова М.Э Халилова Н М.

СамДУ-Хаёт фаолияти хавфсизлиги кафедраси

Соглом боланинг дунёга келиши, бақувват бўлиб ўсиб-улгайиши кўпгина талаб ва омилларга боғлиқ эканини ҳаммамиз яхши тушунамиз. Мустақиллик йилларида соглом она соглом бола тамойили асосида мамлакатдаги барча мутасади институтлар давлат ва жамоат ташиқлотлари фаолиятининг соглом авлод гоёси асосида бирлаштирилиши ва йуналтирилиши миллат генофондини асрашга қаратилган умуммиллий ҳаракатни вужудга келишига олиб келди. Мамлакатимизда соглом авлодни шакиллантириши борасидаги амалга ошириладиган чора тадбирлар мажмуи кўйидаги йуналишларда мужассам этилди.

-соглом оилани шакиллантириши

-давлат. жамият, ва оилани соглом авлод туғилишига эътиборини ошириши

-болалар саломатлигини мустаҳкамлаш

-хотин кизларларнинг оила ва жамиятдаги ижтимоий ва иқтисодий мақомини ошириши оилада насл саломатлиги, мустақил оилада, ота она булишига тайёргарлик борасидаги замонавий билимларни кенгайтириши муҳим вазифалар доирасига қиради. Оилада маънавий рухий ва тиббий саломатлик негизини яратиши аҳоли тафакқурини соглом турмуш тарзи асосида шакиллантириши, тугри овқатланиши, хомилдор аёлларга гамхурлик қилиши, оила кургонини ҳам чиройи ҳам чароғбони бўлган аёлларни, кизларни асраш давлат ва жамият ташиқлотларини фаолиятини бош мазмунига айланди.

Президентимиз Ислам Каримов ташаббуси билан юртимизда ҳар томонлама соглом авлодни вояга етказиши борасидаги ислоҳотларни изчил давом эттириши ва юксак босқичга кўтариши мақсадида кенг куламли ишлар амалга оширилмокдава изчил давом эттирилмокда. Соглом турмуш тарзини шакиллантириши, оилани мустаҳкамлаш, оналик ва болаликни муҳофаза қилиши каби йуналишлардаги ислохатлар бир бирини тулдириб аҳолини саломатлиги ва хаёт сифатини юксалишига хизмат қилмокда. Болалар ва оналар саломатлиги бу борадаги ишларни энг муҳим босқичидир. Зеро соглом бола соглом булиб вояга етади. Рухи тетик, тани бақувват, фикри аниқ бўлади, уз мақсадларини амалга ошира олади. Ота онасига элу юртга наф келтиради. Бола факатгина уз онсини бағрида узини хотиржам сезади. Миллатнинг камолати мамлакат равнақи бу икки инсоннинг саломатлигига ва хотиржамлигига боғлиқ. Қайси юртда оналар ва болалар бахтиёр булиб уларнинг кулгуси янграса бу ватаннинг эртанги кунини нурафшон булиши аниқ. Юртимиз қудрати, жамият равнақи келажакимиз эгалари бўлган болаларнинг ҳам жисмоний, ҳам маънавий жиҳатдан согломлигига боғлиқдир.

Соғлом бола — луғатга карасак, бу ибора мазмунига жумладан гузал маънолар манзараси очилади: “Соғлом” сузи дард-касалдан холи, яъни сог; согликни саклаш талабларига тула жавоб берадиган; бегубор, тоза, соф; зарарли таъсирдан, салбий хислар, иллат ва шу кабилардан холи; тоза, пок; рухий жихатдан шикаст етмаган; расо; гоъвий-мафкуравий, маънавий жихатдан тоза, пок деган маъноларни беради.

“Бола” сузи эса янги тугилган, хали кукракдан, она бағридан ажралмаган гудак; чакалок;

хали ёш, вояга етмаган одам; фарзанд, угил-киз, зурриёт; ёши катталарни ёшларга мурожаат шакли; хомила, кориндаги гумона эканлиги маълум булади.

Бола сузи вояга етган йигит-кизларга нисбатан ҳам ишлатилади.

Соғлом бола мукаддас Ислом динимизнинг муддаоси булган, бунга хадис илмининг султони, ватандошимиз Имом ал-Бухорийнинг “Ал-адаб ал-муфрад” китобининг бир боби “Бола Соғлом тугилса, худога шукур килиш хакида” таъкидлаб: “Оиша (р.а) бирор оилада фарзанд тугилса, угил ё кизлигини сурамас эдилар. Балки, “Соғломми?” – деб сураб, “Ха” дейилса, “оламларнинг Парвардигори Аллохга шукур”, — дердилар”, дейилган.

Ха, мустакилликимизнинг илк кунларидан жисмонан Соғлом ва маънан етук баркамол авлодни тарбиялаш устувор вазифа этиб белгиланган ижтимоий йуналтирилган давлат сиёсатининг мантикий давоми булади. Она ва бола, ёшлар, баркамол авлод, оила ва бошка номлар билан аталган йилларда амалга оширилган ишлар халкимизнинг эзгу орзуси булган Соғлом бола тарбиялашдек олижаноб мақсадга ҳамрохдир. Хеч шубхасиз, ҳар биримиз фарзандларимизни соғлом ва ҳар томонлама баркамол қилиб тарбиялаш, уларни бахт-саодати, ёруғ келажагини куришни ният қиламиз.

Соғлом ва баркамол авлодни тарбиялаш учун қулай ташкилий-ҳуқуқий шароит яратишга қаратилган маъёрий-ҳуқуқий базани янада такомиллаштириш, янги қоида ва меъёрларни ишлаб чиқариш буйича чора-тадбирлар белгиланганлигини яққол намунаси сифатида “Болаларни жисмоний ва маънавий ривожига таъсир курсатувчи ахборотдан химоя қилиш тугрисида”, “Ўзбекистон Республикасининг “Таълим тугрисида” – ги Қонунига узгартириш ва қушимчалар киритиш тугрисида”, “Жисмоний тарбия ва спорт тугрисида”, “Ўзбекистон Республикаси Ёшларга оид Давлат сиёсати асослари тугрисида”, “Аҳолининг санитария – медицина эпидемиологик барқарорлиги тугрисида” ги Қонунлари каби 8 та Қонун лойиҳаларига узгартириш ва қушимчалар киритилди. Мақсад эса битта, у ҳам булса, мамлакатимиз аҳолисининг 64 % дан купрок қисмини ташкил этган ёшларни қуллаб-қувватлаш ва ижтимоий муҳофаза қилиш юзасидан олиб борилаётган ислохотлар қуламининг юқори суръатларда кенгайганини билдиради.

Юртбошимизнинг “Соғлом она соғлом бола йили” давлат дастурини ишлаб чиқишда биринчи навбатда оналик ва болаликни химоя қилиш, оилаларда соғлом муҳитни кучайтириш, уларнинг иқтисодий ва маънавий асосларини мустаҳкамлаш каби масалалар еътиборимиз марказига қўйилиши зарурлигини таъкидладилар. Шунингдек, дастурда оналар ва болалар саломатлигини асрашга хизмат қиладиган тиббиёт муассасалари моддий-техник

базасини мустаҳкамлаш, замонавий асбоб-ускуналар, малакали кадрлар билан таъминлаш борасидаги ишларимизни кучайтириш ўз ифодасини топиши кераклиги алоҳида қайд етилди.

Ўзбек халкидек болажон ва гамхур миллат булмаса керак. Унинг турмуш тарзга чуқур сингиб кетган ва шу сифат ҳукумат микёсида кун тартибига куйилаётган миллат генофондини яхшилаш, мамлакатимизнинг ҳар томонлама – ижтимоий-иктисодий, маданий –маърифий ривожлантиришда уз урнини аниқ белгилаб оладиган баркамол авлодни тарбиялашдек эзгу мақсад билан уйғунлашиб кетади. Шунинг учун ҳам Ўзбекистон мустақилликнинг илк йилларидан бошлаб оналик ва болаликни муҳофаза қилиш, Соғлом авлодни дунёга келтиришнинг барча чора-тадбирларини қуришга жиддий эътибор қаратилаётгани бежиз эмас.

Бу борада аҳолининг барча катламларига, утган давр мобайнида акушер-гинеколог, педиатр, эндокринолог, уролог, дерматолог, онкогинеколог, психоневрологлари томонидан аҳолига малакали профилактик ва амбулатор-поликлиника хизмати курсатилди.

Дарвоқе, усмирлар саломатлиги хақида гап кетгудек булса, усиб келаётган фарзандларимизни мустақил, соғлом қилиб тайёрлашдек эзгу мақсад ойдинлашди.

Келажакка бугундан бошлаб тамал тоши куйилар экан, умутаълим мактабларида таълим олаётган усмир кизлар саломатлигини сақлабгина “Соғлом она – Соғлом бола” гоёсининг хаётдаги руёбини қуриш мумкин. Агар усмир киз организмида бирор касалликнинг илк аломатлари борлиги аниқланса, уни даволаш чорасини қуришимиз керак. Бу эса уни Соғломлаштириб, оналикка тайёрлашда муҳим аҳамият касб этади.

СОГЛОМ ОНА - СОГЛОМ БОЛА

*Ёрмухамедова Н Н, Мардонова М.Э Халилова Н М
СамДУ-Хаёт фаолияти хавфсизлиги кафедраси*

Бепуштлиқнинг олдини олиш, жинсий йул билан юкадиган касалликларга қарши қурашиш, бачадон буйнини, куқрак раки скрининги, эрта тугрукка йул куймаслик, кеч фарзанд қуришга шарт-шароит яратмаслик, усма касалликларининг олдини олиш, чакалокни она сути билан парвариш қилиш, оналик ва болаликни муҳофаза этиш, унда эркаклар иштирокини таъминлаш, усмирлар репродуктив саломатлиги ва жинсий тарбияси хақида қайқуриш ҳаммамизни вазифамиздир. Агар ҳар қайси мамлакатда соғликни сақлаш ходимлари томонидан бу вазифалар собитқадамлик билан оғишмай амалга оширилса, ҳар томонлама Соғлом ва баркамол авлод жамиятнинг барқарор қучига айланади. Мамлакатимизда она ва бола саломатлигини муҳофаза қилиш, Соғлом фарзанд тугулишини таъминлашнинг яхлит бир тизими шаклландики, бу юқорида қайд қилинган тамойиллардан далолат беради. Колаверса, халқаро экспертлар Ўзбекистон Соғликни сақлаш тизимида эришилаётган юксак натижаларни эътироф этгани қувонарли холдир.

Юртимизда утган давр мобайнида уз фаолиятини шакллантириб, эндиликда уни такомиллаштириш боскичига киришди. Репродуктив саломатлик жуда катта йуналишни уз ичига олгани учун марказ ва вилоятлардаги филиалларимизда ёш авлодни жисмонан ва рухан Соғлом ривожлантиришга каратилган тадбирларни утказишда кийинчиликка учраши табиий. Шу боис “Соғлом она соғлом бола» Давлат дастурида белгиланган устувор возифаларни бажариш учун бир канча хамкор ташкилотлар – Узбекистон хотин-кизлар кумитаси, “Махалла” хайрия жамоат фонди, “Камолот” ёшлар ижтимоий харакати билан хамкорликда кушма дастур имзоланди. Репродуктив саломатликнинг саклашнинг асосий йуналишлари, хавфсиз хомиладорликни таъминлаш, чилла даврида она ва болага намунавий тиббий хизмат курсатиш, абортнинг олдини олиш, тугрук оралигини 3 йил ва ундан ортик муддатгача саклаш, замонавий контрацептив воситалардан самарали, тугри ва окилона фойдаланиш буйича ахоли тушунчасини кенгайтиришда бу хамкорлик дастури кул келади.

Соғликни саклаш тизимини тубдан ислох этиш доирасида юкори самарадорлиги бутун дунёда эътироф этилган она ва бола соғлигини мухофаза килишнинг миллий модели шакллантирилди. Ихтисослаштирилган тиббиёт марказлари, соғликни саклаш тизимининг бирламчи бугимлари, оилавий поликлиникаларнинг кенг тармоги яратилганлиги натижасида ахоли, авваламбор, кишлок жойлардаги оналар ва болаларнинг малакавий тиббий хизматдан фойдаланиш имкониятлари кенгайди.

Мактабгача таълим муаассалари фаолиятини такомиллаштириш, оила институтини мустахкамлаш ишлари хам мухим ахамиятга эга. Айни пайтда соғликни саклаш тизимида болаларнинг соғлигини таъминлашдек улкан масъулият юкланган. Шу муносабат билан жорий йилда соҳанинг моддий техник базасини янада мустахкамлаш, она ва бола соғлигини мухофаза килиш билан шугулланувчи тиббиёт муассасаларининг энг замонавий ускунлар билан жихозлаш, малакали кадрлар билан таъминлашга эътибор янада кучайтирилди. Шу билан бирга, соғлом болани тарбиялашда ахолининг тиббий маданияти хам мухим урин тутуди.

Табиийки Соғлом боланинг тугилиши, биринчи навбатда, онанинг соғлигига боглик. Булгуси она илохий неъмат булмиш дилбандини туккиз ой мобайнида уз багрида асраб-авайлаб ёруг дунёга келтиради. Ана шу жараёнда аёл кандай кунларни, кандай рухий холатни бошдан кечирса, бу албатта унинг вужуди оркали хомилага таъсир уткази.

“Соғлом она соғлом бола” давлат дастурини ишлаб чиқаришда, биринчи навбатда, оналик ва болаликни химоя килиш, оилаларда Соғлом мухитни кучайтириш, уларнинг иктисодий ва маънавий асосларини мустахкамлаш каби масалалар эътиборимиз марказига куйилиши зарур.

Жорий йилда Соғлом фарзандлар тугилиши ва уларнинг саломатлигини мустахкамлаш учун шарт-шароитларни янада яхшилашга каратилган чоратадбирлар амалга оширилди. МДХ мамлакатларида ухшаши булган замонавий куп тармокли болалар марказини куриш ва уни юкори технологик тиббий ускунлар билан жихозлаш кузда тутилди. Бу эса болаларга жахон стандартлари

даражасида ихтисослаштирилган юкори технологик тиббий ёрдам курсатиш имконини беради.

Президентимиз Ислом Каримовнинг «Юксак маънавият – енгилмас куч асарида» теъкидланганидек, табиийки, «оммавий маданият» деган никоб остида ахлокий бузуклик ва зуравонлик, индивидуализм, эгоцентризм гоёларини таркатиш, керак булса, шунинг хисобидан бойлик орттириш, бошка халкларнинг неча минг йиллик анъана ва кадриятларнинг, турмуш тарзининг маънавий негизларига беписандлик, уларни купоришга каратилган хатарли тахдидлар одамни ташвишга солмай куймайди. Шунинг учун якин кумакчимизга айланган замонавий технологиялардан фойдаланганда уларнинг салбий таъсирини эсдан чикармаслик лозим. Зеро, огох, узини-узи бошкара оладиган ва меъёрни биладиган инсон хаётда хеч қачон кокилмайди. Узбекнинг узгаларга ухшамас уз яшаш тарзи, вужудига кон билан, жон билан кириб, шуурига сингиб кетган карашлари бор: **“яшаса – болам деб яшайди узбек”**. Узи етолмаган орзу умидлари ижобатини дилбандларининг бахтиёр эрталарида куриб, хаётдан кониб-коникиб яшайди узбек. Шунингдек, окибат аталмиш фазилят хам жуда азиз ва улуг саналади кадриятларимиз шодасида. Шу боис **“кексаликнинг гашти”** деган шукроналик кайсидир элу-элатларга анчайин ёт булиб колган палла-да иззатга, хурматга, бизнинг момою боболаримиз. Назаримизда, миллий менталитетимизга хос ана шундайин гузал карашлар ҳукумат микёсида олиб бораётган эзгу амалларга андоза булаётир. Халкимизнинг табиатдан болажонлиги, давлатимиз рахбари томонидан янги йилимизнинг **“Соғлом бола соғлом она”** номланишига асос булган, десак муболага булмайди. Бу аталмиш замирида фақат фарзандни севиш ва ардоқлашдан ташқари, унинг том маънода саломат, комил шахс булиб вояга етиши учун куюнчаклик, илм ва тажриба билан ёндашувга ишора борлиги алохида эътирофга моликдир.

“Соғлом бола – аввало Соғлом ва ахил оиланинг мевасидир”, дейди юртбошимиз И.А Каримов. Демак, жорий йилда давлат дастурини амалга ошириш жараёнида бу ишларнинг барчаси янада юкори даражага кутарилди. Дастурда, аввало, хам жисмоний, хам маънавий жихатдан соғлом, мустикал фикрлай оладиган юксак интеллектуал салохиятли, чуқур билимли ва замонавий дунёкарашга эга, мамлакат такдири ва келажаги учун масъулиятни уз зиммасига олишга кодир баркамол авлодни шакллантириш давлат ва жамиятнинг барча куч ва имкониятларини анна шу максадларга сафарбар этишга доир кенг микёсли чора-тадбирларни амалга ошириш кузда тутилган.

ВНЕДРЕНИЕ МЕТОДИКИ ДИСТАНЦИОННОГО ОБУЧЕНИЯ В УЧЕБНЫЙ ПРОЦЕСС

Саидова М. А.

асс. кафедры «Внутренние болезни I и фтизиатрия»

Самаркандского Государственного медицинского института

В процессе жизни человек стремится от незнания к знанию, от несовершенных неточных знаний к получению основательных и глубоких

знаний, каждое новое поколение усваивает знания предшествующего поколения, глубоко изучая новое явление, обогащает их[1]. Знания накапливаются через повседневный опыт, научное наблюдение теорий. Важным средством овладения знаниями является процесс обучения. В процессе обучения применяются различные методы педагогической технологии. Эти методы должны быть направлены на достижение учебных целей, а также на поощрение продуктивной степени мышления[2, 3].

Для реализации организационных условий и методологических подходов, способствующих повышению эффективности обучения студентов при прохождении цикла фтизиатрии необходимо выделить и решить ряд задач. Прежде всего, следует определить сущность, содержание и структуру обучения.

С внедрением в учебный процесс дистанционного обучения усовершенствовалось эффективное взаимодействие преподавателя и студента, наладилась активная обратная связь, улучшилось обеспечение доставки студентам основного объема изучаемого материала. Современные компьютерные программы позволяют обеспечить передачу знаний и доступ к разнообразной учебной информации по предмету, а новые технологии как интерактивные электронные учебные пособия, сеть интернет способствуют более активному привлечению студентов к процессу обучения. Интерактивные возможности систем доставки информации позволяют наладить обратную связь, обеспечить диалог и постоянную поддержку, которые не возможны в большинстве традиционных систем обучения. Отличительной особенностью дистанционного обучения, прежде всего, является предоставление возможности самостоятельно получать необходимые знания, используя современные информационные технологии[4]. На протяжении ряда лет на курсе фтизиатрии СамМИ применение и поэтапное внедрение в учебный процесс таких эффективных форм систем обучения, как рейтинг, учебно-методический комплекс и наконец, наиболее совершенный метод, как дистанционное обучение постепенно дает определенные и позитивные результаты. При проведении практических занятий мы обращаем внимание на следующие правила усвоения знаний:

- действия студента в условиях обучения должны быть равны действиям, выполняемым во время тестирования;
- правила «знания результата», студент решает тесты, ситуационные задачи и практические навыки - он сразу же знает результат, выполненного им каждого действия. Текущая оценка основывается на этом принципе;
- «одобрение преподавателя» - одобряются правильные действия студентов, вдохновляются, указывается правильный путь, исправления допущенных ошибок;
- индивидуализация скорости учебы;
- постепенное усложнение;
- закрепление знания при разборе курируемых больных;
- закрепляются практические навыки при интерпретации результатов и рентгенологических снимков.

Все перечисленные выше правила, и принципы считаются методами достижения цели обучения. Невозможно рекомендовать какой-либо единый оптимальный модуль обучения для всех условий при обучении. Эта задача представляется мастерству педагога, его уму и опыту.

Таким образом, все выше изложенное свидетельствует о разнообразии видов технологического подхода к методам обучения. Основой дистанционного обучения студентов, является индивидуальный подход к обучению, развитие продуктивного мышления, гибкость предоставления информации, активация познавательной деятельности, возможность не только самоконтроля, но и самооценки, формирование самостоятельности с использованием современных информационных технологий, эффективность которой зависит от опыта педагога и информационно - коммуникационных возможностей высшего учебного заведения. С внедрением дистанционного обучения стало у студентов больше возможностей заниматься с материалом и новыми данными. Это позволит значительно улучшить практическую подготовку студентов-медиков. Следует отметить, что на протяжении 3-х лет проводимые занятия по модульной системе показали эффективность и полезность дистанционного обучения, тем самым обеспечивая развитие личности каждого студента и его активности.

Использованная литература:

1. Андреев А.А. К вопросу об определении понятия «дистанционное обучение». URL: http://www.e-joe.ru/sod/97/4_97/st096.html
2. Болотов А.А., Рябышев А.М. Информационно-образовательная среда сетевых технологий дистанционного обеспечения // Научный Вестник МГИИТ. — 2009. — № 2. — Р. 24—26.
3. Медведев Д.А.. Национальная инициатива «Наша новая школа» URL: <http://old.mon.gov.ru/dok/akt/6591/>

ВАСЛИЙ САМАРҚАНДИЙНИНГ АВЛОДНИ СОҒЛОМ АСРАМОҚ ХУСУСИДАГИ ФИКРЛАРИ

Б.М.Муҳиддинова ф.ф.н., СамДУ

Президентимиз И.А. Каримов айтганларидек: “Таббарук заминимизнинг қадрига етиш учун биринчи навбатда шу юртда яшаб ўтган буюк аждодларимизнинг маънавий жасоратини англаб, улуғлаб, уларнинг шу борадаги анъаналарини янги босқичда давом эттиришимиз керак. Айтиш керакки, маънавий жасорат аввало ўз юртига бўлган муҳаббат ва садоқатда, унинг тақдири учун фидойилик кўрсатиб яшада намоён бўлади¹”.

1905 йилда содир бўлган инқилобий ҳаракат барча аҳли илм ва «аҳли фаҳм» зиёлиларни сиёсий мақолалар билан матбуотда қатнашиб, давлат тузуми ва жамият ҳаёти муаммолари ҳақида фикр юритишга, имконият бўлганда эса, фаол ҳаракат қилишга даъват этди. Мамлакат бойлигини талон-тарож

¹ Каримов И.А. Энг асосий мезон – ҳаёт ҳақиқатини ақс эттириш. – Т.: Ўзбекистон, 2009, 15-16 б.

қилаётган рус ва маҳаллий амалдорларнинг кирдикорлари туфайли аҳолининг қашшоқлашуви, жаҳолат ва қолоқлик зиёлиларни кундалик ҳаёт воқеаларига фаол аралаша боришга, мавжуд ижтимоий тузумни ислоҳ қилиш, уни ўзгартириш ҳақида фикр юритишга даъват этарди. Шу давр шоирлари ва ёзувчилари ижодининг асосий мавзуси «Ватан харобасининг ислоҳига интизорлик», Ватан, миллат, халқ келажагига умид кўзи билан қарашдан иборат эди. Улар янги бир ҳаётни, миллатнинг боши сарбаланд, онги равшан, ҳаёти фаровон жамиятни орзу қилар эканлар, бундай ҳаётга эришиш йўлини фақат халқ орасида маориф ва илғор маданиятни тарқатиш, уйқудаги авомни илму фан ёрдамида уйғотиш, кўзини очиш орқали амалга ошириш мумкинлигини оташнафаслик билан тарғиб этадилар.

Сайидахмад Васлий Самарқандий ўз даври матбуотининг фаол муаллифларидан бўлиб, унинг мақолаларини турли даража ва савиядаги муштарийлар бир хил қабул қилмаганлар, бу эса баҳс ва мунозараларнинг келиб чиқишига ҳам сабаб бўлган. Аммо Васлийнинг ҳақгўй қалами иқтидорли муҳаррирлар томонидан ҳимоя қилинган, шоир иззат-обрўйи баланд кўтарилган.

Васлий Самарқандий давр матбуотида эълон қилинган баъзи мақолаларида ўз даврининг ниҳоятда узокни кўрувчи, оқил ва фозил мутафаккири сифатида кўзга ташланади. Россия Думасида кўрилган бир масала хусусида мақола ёзар экан, миллат қайғуси, авлодни бақувват ва соғлом асраш муаммоси уни хавотирга солади. «Матбуотдан маълум бўлдики, - деб ёзади олим, - Россия подшоҳлик Думасига ҳайвонларни пешонасиға болта ё тўқмоқ ила уруб ўлдурмоқ ё милтиқ ила отиб ўлдурмоқни умумий закон бўлмоғини тақдим этмишлар». Шоир изтиробга тушади. Мадрасаларда барча илмларнинг асосини ўрганган олим муқаддас китоб ҳукмини илмий жиҳатдан исботлаб беришга ҳаракат қилади. Васлийнинг таъкидлашича, ҳайвоннинг варид ва шарён деб номланадиган томирлари бўлиб, бу томирлардаги қон, албатта, бўйинни кесиш орқали чиқариб юборилмоғи лозим. Бу томирлардаги қон зижда томирлардан йиғилади, у најосат ва саммит, яъни заҳарли моддадан иборатдир. Агар бу қон оқизиб юборилмай, аъзоларга қўшилиб кетса, аъзо ҳаром ҳисобланади, бунинг оқибати эса ёмон бўлади.

Васлий қоннинг икки йўл билан аъзоларга етиб боришини тушунтиради. У қоннинг латиф ва касиф томирлар орқали аъзои баданга сингишини, агар унинг табиий тартиби бузилса, баданда касалликлар пайдо бўлишини далиллар билан исботлаб беради. «Ҳукамо ва атиббо кашфларина қараганда, ғизо учун беш ҳазм бордур! 1) оғизда чайнамоқ ва ҳарорати ғаризалик оғиз сувининг ионаси ила; 2) ғазо меъда ичра кириб бошқа маршрут ва бобға қўшилмоқ ила бир ерда икки қисм бўлур. Бири латиф ва дигаре касиф, сўнгра латифи меъдани ўнг тарафидан жигарға борур ва касифи ичаклар орасинда боруб мабраздан чиқар; 3) жигардаги жигар ичра ҳазм топиб, латифроқ бўлур ва андан ушбу нарсалар пайдо бўлур: 1) қон; 2) балғам; 3) сафро; 4) савдо ва учунчи бул ҳазмнинг аксар фузла – бавл – бўлур. Сўнгра қон, ахлооти бақия бирла қўшулиб томирлар орасида жорий бўлур. Тўртинчи, томирлар орасинда яна ул қон латиф ила касифға ажралур. Латифи томурлардан ажралиб аъзоға етишур. Ҳар узв ўзиға

кераклигини ундан ахз қилур. 5) Ҳазм аъзолар ичра бўлуб сурат «думувийяси сурат узвийяға табдил топилур ва оқмақдан қолур. Аммо, ул қонки, - деб ёзади олим, - ахлати боқия ила қўшулуб, томирлар ичра жараён қилур – нажосатдур. Мадомики, ҳайвоннинг бўюн томирларини кесиб, шу қонни чиқарилмаса, ҳайвон ҳалол бўлмайдур. Ҳайвонинг забҳ этмоғи ва вожиботи динияи исломиямиздан ўлдуғи аҳли илмға ошқордур. Ҳаромни емоққа таклиф этмоқ аҳли фикр учун инсофдан нораводур»².

Васлийнинг ушбу мақоласида ҳалол ризқ емоқ, авлодни соғлом асрамоқ хусусидаги фикрлари мутафаккир олимнинг шахси, дунёқараши, самимий ички дунёси ва фидойи ватанпарвар, миллатсевар сифатидаги қиёфасини яққол намоён этади. Шу тариқа, Васлий Самарқандий ҳам ўзининг ҳозиржавоб қалами билан даврининг сиёсий ва ижтимоий ҳаётидаги барча масалаларга муносабат билдириб мақолалар ёзди, жамият маданий ҳаётида ва маърифий жараёнда фаол иштирок этди.

Шоир инсон маънавияти хусусида фикр юритар экан, чуқур мушоҳадага берилади. Шоир ёшларни огоҳликка, ғафлатда қолмасликка ундайди. У «доимо хушёр бўл, ҳар нарсадан огоҳ бўлиб тур, ғафлатда қолма, ҳамма куч-қувватинг ва шавқу завқингни, ҳимматингни уйғонишга қаратгин», деб ёзади:

*Ба ғафлат ху макун, то метовони огоҳй бигзин,
Тамоми ҳиммати худ сарфи шавқи интибоҳи кун*³.

Ғазалларни ўқиб, шундай фикрга келамизки, шоир Васлийни хоҳ у тожик тилида, хоҳ туркий тилда ижод қилсин, бир нафас ҳам инсон маънавий камолоти масаласи холи қолдирмайди. Ёш авлодга панду ўғит бериш, насихат қилиш унинг маънавий эҳтиёжига айланган.

Президентимиз таъкидлаганларидек, Маҳмудхўжа Бехбудий, Мунавварқори, Абдулла Авлоний, Исҳоқхон Ибрат, Абдурауф Фитрат, Абдулла Қодирий, Абдулхамид Чўлпон, Усмон Носир каби юзлаб маърифатпарвар, фидойи инсонларнинг ўз шахсий манфаати, хузур-ҳаловатидан кечиб, эл-улус манфаати, юртимизни тараққий топтириш мақсадида амалга оширган эзгу ишлари авлодлар хотирасидан асло ўчмайди»⁴.

TOZA ICHIMLIK SUVINING SANITAR –GIGIENIK AHAMIYATI

*Samarqand davlat chet tillar instituti „Jismoniy madaniyat“ kafedrasida o'qituvchilari
Aliyev B.X., Sohadinova N.S*

Toza suv – hayot manbayi, salomatlik hisoblanadi. Suv inson hayoti, hayvonot va o`simlik dunyosi uchun muhim ahamiyatga ega bo`lgan tashqi muhit omillaridan biridir.. Odam gavdasi vaznining 65 – 75% suvdan iborat. Suv organizmga zarur mikroelementlar (yod, ftor, kobalt va boshqalar) ni olib kirishda, ovqat mahsulotlarini to`qimalarga tarqatishda, teri va nafas yo`llaridan bug` holatida chiqishi bilan tana haroratini muvozanatda saqlashda va organizmda suv-tuz muvozanatini saqlab turishda ishtirok etadi.

² Васлий Самарқандий. Забҳ масаласи думада // Ойна. 1914 йил 5 апрель – №24. – Б. 368-369.

³ Васлий Самарқандий. Армуғони дўстон. – Самарқанд: Демуров матбааси, 1909. – Б. 82

⁴ И.Каримов. Юксак маънавият – энгилмас куч. Т.: «Маънавият» 2008, 49-бет.

Shunday qilib, organizmda kuzatiladigan barcha biokimyoviy reaksiyalar suvli eritmalarda ro'y beradi. Suv ichishni to'g'ri tashkil etishda sutkalik ovqat tarkibida qancha suyuqlik borligini nazarda tutmoq zarur. Masalan: sutda 87%, yangi sabzavot va mevalarda 96%, kartoshka va go'shtda 75%, nonda 47% gacha suv bo'ladi. Suvni yoki chanqoqni qondiruvchi ichimliklarni haddan tashqari ko'p ichish zararli, chunki bunday holat yurak ishini, ajratish a'zolarining faoliyatini oshirishga olib keladi. Bunda organizmning teri sathida ko'p miqdorda suyuqlik ajraladi, bu bilan bir qatorda, ter bilan organizmdan suvda eriydigan vitaminlar, osh tuzi va minyeral tuzlar chiqib ketadi.

Organizmda suyuqlik bilan kun davomida bir tekis, muntazam ta'minlash muhim. Suyuqlikning ko'proq qismi tushlik ovqat vaqtida qabul qilinadi (suyuq ovqat bilan 0,5l, ovqatdan keyin ichiladigan ichimlik bilan 0,25l va oziq-ovqat mahsulotlari tarkibida 0,25l).

Odam bir kyecha-kunduz mobaynida yoshiga qarab 100 ml dan 3000 ml atrofida suv iste'mol qiladi, jumladan, 1200 – 1300 ml suvni suyuqlik ko'rinishida, 1000 – 1100 ml suvni esa ovqat tarkibida iste'mol qiladi. Oziq moddalarning endogen oksidlanish natijasida organizmda 300 ml atrofida suv hasil bo'ladi.

Organizmdagi suv doimo yangilanib turadi: katta yoshli odamda 15 kun mobaynida, bolalarda esa 3 – 5 kun ichida barcha suv molyekulalari yangilanib oladi. Buyrak, o'pka, me'da-ichak yo'li, teri suv almashinuvida faol ishtirok etadi. Atrofdagi havo harorati baland bo'lib turganida 4 -5 l suv ter bilan birga teri orqali chiqib ketadi, shuning uchun suvga ehtiyoj yanada ortadi.

Toza suv tanqis bo'lgan joyda aholining salomatligi xavf ostida qolishi tabiiy. Demak, suv organizmning fiziologik, gigiyenik talablariga va xo'jalik ehtiyojlariga sifat va miqdor jihatidan to'la javob beradigan bo'lishi kerak. Ichimlik suvning sifati organoleptik xossasi, kimyoviy tarkibi, kasallik tarqatuvchi mikroblar hamda radioaktiv nurlarning bor yoki yo'qligi bilan ifodalandi.

Suvning organoleptik xossasi – bu suvni organizmning sezgi organlari orqali aniqlanadigan bir qancha belgilari, ya'ni uning tiniqligi, rangi, ta'mi, harorati, qattiqligi va hidi bilan baholanadi. Iste'mol uchun mo'ljallangan suv ichida organoleptik jihatidan gigiyenik talablarga javob bera olmaydigan jumladan, loyqa, rangli, badbo'y hidli, achchiq, nordon, taxir suv manbalari bor. Bunday suv ko'ngilni ozdiradi, chanqoqni bosmaydi, garchi salomatlik uchun xavfli bo'lmasa ham aholi undan foydalanmaydi. Tabiiy suv bir-biridan kimyoviy tarkibi va minyerallanish xususiyatiga qarab farqlanadi. Tabiiy suv tarkibida erigan tuzlarning umumiy miqdori bir necha 10 dan 1000 mg/l gacha yetadi.

Odam organizmi bir kecha-kunduzda 20 gr gacha mineral moddalarni (2-5% ni) ichimlik suvidan oladi. Lekin yuqori darajada minerallashtirilgan suvni iste'mol qilgandagi tuz miqdori ovqatlanganda olinadigan mineral tuzlarning 10 – 30% (ba'zi tuz birikmalari bundan ham ko'p) ni tashkil qiladi.

Suv tarkibida fluorning miqdori 0,5 mg/l dan kam bo'lganda maktab o'quvchilari orasida kariyes kasalligi ko'paygani qayd etilgan. Shu sababli R.D.Gabovich, A.A.Minx, V.A.Knijnikov va boshqalarning tavsiyasiga binoan ichish uchun mo'ljallangan suv tarkibida fluorning miqdori 0,5 mg/l dan kam bo'lganda hamda shu hududda kariyes kasalligi ko'payganda, vodoprovod suvlariga fluor qo'shish yo'li

билан uning miqdorini 1,5 mg/l gacha yetkazish tavsiya etilgan. Ushbu miqdor mye'yor sifatida jahon miqiyosida qabul qilingan.

Yod moddasi kam bo'lganda viloyatlarda endemik bo'qoq kasalligi keng tarqalgan. Endemik bo'qoq kasalligi G'arbiy Ukraina, Volga daryosining yuqori qismlarida, Uralda, Markaziy va Shimoliy Kavkazda, Osiyoning vodiy qismida, Oltoyda, Uzoq Sharqning katta daryo bo'ylarida yashovchilarda uchraydi. Suv tarkibida azot nitrat miqdori 10 mg/l dan oshganda ko'krak yoshidagi bolalarda azot metgemoglobinemiyaning kelib chiqishi aniqlangan.

Yuqorida aytib o'tilganlar aholini yetarli miqdorda gigiyenik talablarga javob byeradigan toza suv bilan ta'minlash, aholi yashaydigan joylarni obodonlashtirish muhim sog'lomlashtirish tadbirlari hisoblanishidan dalolat beradi.

Foydalanilgan adabiyotlar

1. M.A.Azizov, S.S.Solixo'jayev, Sh.Q.Qambarova „Gigiyena“ Toshkent 2003 y

2. M.Otaboyev, T.I.Iskandarov „Komunal gigiyena“ Toshkent 1994 y.

3. Ergashev A., Ergashev T. Ekologiya, biosfera va tabiatni muhofaza qilish. T. O'qituvchi, 2005 y.

Tel:+998 (93)3593922 : aliyev-b @ SamD.Ch.T.I. uz

ХОТИН-ҚИЗЛАРНИ ЖИСМОНИЙ СИФАТЛАРИНИ ТАРБИЯЛАШНИНГ УСЛУБИЙ ХУСУСИЯТЛАРИ

СамДЧТИ ўқитувчиси - Иброимова Г.Х

Республикамизда олиб борилаётган ижтимоий-иқтисодий ислохотларда хотин-қизлар фаоллиги ошиб бормоқда. Юртимизда болалар спорти ва хотин-қизлар спортига, аёл-ўқитувчи мураббийларга алоҳида эътибор қаратилмоқда. Жисмоний тарбия ва спорт амалиётида машғулотларни услубидаги фарқлар аввалданок хотин-қизлар ва эркаклар ўртасида мавжуддир.

Бу фарқ ижтимоий-психологик омиллар ҳамда аёл организимининг анатомик-физиологик хусусиятлари билан шартли равишда намоён бўлади.

Илмий манбаларга қараганда жисмоний сифатларни ривожланиши ўқувчи қизларда турли даврларда содир бўлади. Шу билан бир қаторда қизларни ҳаракат сифатларини тарбиялашда жисмоний нагрузка меъёрлари ҳозирги кунгача етарли даражада илмий асосланмаган. Машғулотларда хотин-қизларни жисмоний сифатларини ривожлантиришда асосий эътиборни ёш хусусиятларга қаратиш лозим.

Табиий ривожланиш ва ўсиш даврида пухта жисмоний тайёргарликни эгаллаганлиги аёлларни етуклик даврида ижтимоий фаолияти давомида катта аҳамиятга эга бўлиб, у юқори иш қобилиятни кўп йиллар давомида таъминлайди.

Илмий манбаларда 4 ёшдан, 20 ёшгача бўлган хотин қизлар организимининг ҳаракатга бўлган биологик эҳтиёжини 4 та даври аниқ кўрсатилган.

4 – 7 ёш акселирация даври

8 ёш мактабда пасайиш даври

9-13 ёш биологик қулай давр

14-20 ёш ҳаракат етишмовчилик даври.

Бу даврлар хотин - қизлар билан жисмоний тарбия ва спорт машғулотларини ташкил этиш ва ўтказишда ўзига хос хусусиятларга эга.

Р.Е.Мателъянская фикрича ҳар қандай ёшда жисмоний тарбия ва спорт билан фаол шуғулланиш организмнинг ҳаётий фаолиятини яхшилайдди.

Ҳар хил касалликларга, асосан юрак-қон томир ва шамоллаш касалликларига қарши курашишда организмни кучайтиради ва иммун тизимини оширади.

Жисмоний тарбия ва спорт билан шуғулланаётган етук ёшдаги одамлар 2-3 марта кам касал бўлади. Жисмоний тайёргарлигига кўра соғлиқ ҳолати ўзига нисбатан 10-15 йил ёшаради.

Хотин қизларни жисмоний сифатларини тарбиялашнинг методик хусусиятларига амал қилиш ҳаётий зарур бўлган ҳаракат кўникма ва малакаларини эгаллашда муҳим аҳамият касб этади. Бу борада қуйидагиларга амал қилиш мақсадга мувофиқ бўлади:

-хотин-қизлар жисмоний тарбиялашнинг методик хусусиятларини энг самарали усуллари юзасидан изланишлар:

-оилада, мактабда, мактабдан ташқари муассасаларда, мустақил машғулотларда, оптимал жисмоний юкламалар режимини аниқлаш:

-об-хаво, ташқи омиллар таъсирига организмни чидамлилигини кучайтириш:

-ҳаракат фаоллигини оширувчи, организмни тиклантирувчи педагогик ва биологик воситалардан фойдаланиш:

-мунтазам равишда комплекс тиббий назорат ўз-ўзини назорат олиб бориш:

-очик хаволарда машғулотлар ва сайёҳликнинг турли шаклларида иштирок этиш:

-қадди-қоматни тўғри шаклланиши ясси оёқлик, ортиқча семиришни профилактикасини ўргатиш амалга ошириш тавсия этилади.

Машғулотлар билан бир қаторда соғлом турмуш тарзига амал қилиш, жумладан рационал овқатланиш, кун тартиби ва бошқа омилларни тўғри олиб бориш.

РОЛЬ И МЕСТО ФИЗИЧЕСКОЙ КУЛЬТУРЫ И СПОРТА В СОХРАНЕНИИ И УКРЕПЛЕНИИ ЗДОРОВЬЯ НАСЕЛЕНИЯ

*Гайбуллаева Ф. СамДУ преподователь кафедры
«Безопасность жизнедеятельности человека»*

Наукой доказано, что долголетие и высокая трудоспособность невозможны без активного двигательного режима. «Самое дорогое у человека - это движение», - говорил И. П. Павлов. Движение - основа жизни. Здоровье населения нашей страны характеризуется в настоящее время как критическое, поэтому поиск эффективных методов его улучшения является насущной общественной и государственной проблемой. Развитие страны определяется не одними лишь экономическими успехами, но не в последнюю

очередь - духовным и физическим здоровьем нации, хотя, разумеется, это все взаимосвязано. Здоровье народа сегодня напрямую связано не только с состоянием общественного здравоохранения, но и с самим образом жизни людей, с экологией, с развитием медицинской науки. Стратегической целью государства в решении как в целом социальных проблем в обществе, так и связанных с улучшением здоровья детей, подростков и молодежи является всемерное развитие в стране физической культуры и спорта. Понимание того, что будущее любой страны или нации невозможно без здоровых членов общества, привело к выработке единого мнения, о роли и месте физической культуры и спорта в здоровом образе жизни населения, поддерживающего дееспособность государства и общества, и использованию массового спорта и оздоровительных систем в сохранении и укреплении здоровья населения. На современном этапе развития в условиях качественного преобразования всех сторон жизни общества возрастают и требования к физической подготовленности граждан, необходимой для успешной их трудовой деятельности.

Таким образом «культура» - это творческая созидательная деятельность человека. Основу и содержание культурно-психологического процесса развития «культуры» составляет, прежде всего, развитие физических и интеллектуальных способностей человека, его нравственных и эстетических качеств. Исходя из этого, физическая культура, является одной из составных частей общей культуры, она возникает и развивается одновременно и наряду с материальной и духовной культурой общества.

Следует отметить, что уровень культуры человека проявляется в его умении рационально, в полной мере, использовать такое общественное благо, как свободное время. От того как оно используется, зависит не только успех в трудовой деятельности, учебе и общем развитии, но и само здоровье человека, полнота его жизнедеятельности. Физическая культура здесь занимают важное место, ибо физическая культура - это здоровье. За рубежом физкультура и спорт на всех своих уровнях является универсальным механизмом оздоровления людей, способом самореализации человека, его самовыражения и развития, а также средством борьбы против асоциальных явлений. Именно поэтому за последние годы место физкультуры и спорта в системе ценностей современной культуры резко возросло. Здоровый образ жизни в целом, физическая культура в частности, становятся социальным феноменом, объединяющей силой и национальной идеей, способствующей развитию сильного государства и здорового общества. Во многих зарубежных странах физкультурно-оздоровительная и спортивная деятельность органически сочетается и соединяет усилия государства, его правительственных, общественных и частных организаций, учреждений и социальных институтов. Физическая культура - это вид общей культуры, сторона деятельности по освоению, совершенствованию, поддержанию и восстановлению ценностей в сфере физического совершенствования человека по самореализации его духовных и физических способностей и ее социально-значимые результаты, связанные с выполнением им обязанностей в обществе. Физическая культура

является частью общей культуры человечества и вобрала в себя не только многовековой ценный опыт подготовки человека к жизни, освоения, развития и управления во благо человека заложенными в него природой физическими и психическими способностями, но, что не менее важно, и опыт утверждения и закалки проявляющихся в процессе физкультурной деятельности моральных, нравственных начал человека. Физическая культура - одна из тех областей социальной деятельности, в которой формируется и реализуется социальная активность людей. Она отражает состояние общества в целом, служит одной из форм проявления его социальной, политической и моральной структуры. Физическая культура - сфера социальной деятельности, направленная на сохранение и укрепление здоровья, развитие психофизических способностей человека в процессе осознанной двигательной активности. Основными показателями состояния физической культуры в обществе являются: уровень здоровья и физического развития людей и степень использования физической культуры в сфере воспитания и образования, в производстве и быту. Как видим, в физической культуре, вопреки ее дословному смыслу, находят свое отражение достижения людей в совершенствовании своих как физических, так и в значительной мере психических и нравственных качеств. Уровень развития этих качеств, а также личные знания, умения и навыки по их совершенствованию составляют личностные ценности физической культуры и определяют физическую культуру личности как одну из граней общей культуры человека. Таким образом, все это ярко свидетельствует о том, что физическая культура является естественной частью культуры общества. На современном этапе в силу своей специфики физическая культура как важный социальный феномен пронизывает все уровни социума, оказывая широкое воздействие на основные сферы жизнедеятельности общества.

МУЛЬТИРЕЗИСТЕНТНЫЙ ТУБЕРКУЛЕЗ

Арифджанова Ф.В. (СамДУ)

Туберкулез – это потенциально смертельное, инфекционное заболевание, вызываемое туберкулезными бактериями. У больных с тяжелой формой заболевания настолько сильно поражена легочная ткань, что им становится все труднее дышать и они медленно задыхаются. Туберкулез может поражать не только легкие. Он смертельно опасен и для других органов. Туберкулез – инфекционное заболевание, он передается воздушно-капельным путем, например, при кашле и чихании. Почти девять миллионов человек в мире ежегодно заболевают туберкулезом, более 1,5 миллионов из них умирают от этой болезни. Туберкулез наряду с ВИЧ и малярией одно из трех наиболее смертоносных заболеваний в мире.

На Западе туберкулез встречается крайне редко. А в Африке и Азии распространение этого заболевания идет быстрыми темпами. Одна из проблем состоит в том, что все больше пациентов теряют восприимчивость к одному или более типов антибиотиков. На западе Узбекистана, в пустынном районе к

югу от Аральского моря организацией "Врачи без границ"/Médicins Sans Frontières (MSF) в тесном сотрудничестве с министерством здравоохранения Узбекистана была организована специальная больница. Здесь проходят лечение пациенты, у которых сформировалась устойчивость к противотуберкулезным препаратам. Клиника в городе Нукус – единственное место в Каракалпакстане, где такие пациенты могут получить помощь.

Полученные результаты и успехи позволили думать о том, что туберкулез будет побежден. Но в конце 80-х годов фтизиатры всего мира чаще стали определять одну из разновидностей полирезистентного туберкулеза – множественную устойчивость. В последние годы и в нашей республике стали регистрировать множественную лекарственную устойчивость. Она встречается у впервые выявленных больных, но чаще у ранее леченных.

Мультирезистентная устойчивость – это разновидность множественной лекарственной устойчивости, когда имеется устойчивость микобактерий туберкулеза к наиболее эффективным противотуберкулезным препаратам. Причиной развития мультирезистентного туберкулеза легких является нерегулярное и неправильное лечение противотуберкулезными препаратами.

Устойчивость одновременно к двум основным, наиболее эффективным препаратам значительно влияет на эффективность лечения. Лечение таких больных длительное, а используемые препараты менее эффективны и более токсичны.

Причины возникновения мультирезистентного туберкулеза.

В данном контексте важное значение имеет то, что больной туберкулезом должен строго соблюдать назначенный ему режим и длительность лечения. Иногда после улучшения самочувствия или исчезновения симптомов болезни пациент самовольно прерывает лечение или лечится нерегулярно. Некачественное, нерегулярное и незаконченное лечение туберкулеза приводит к развитию множественной лекарственной устойчивости. В результате у таких больных улучшения от применения стандартных режимов лечения не наблюдается. Они продолжают быть бациллярными (заразными для окружающих): при кашле, чихании и беседе в окружающую среду ими распространяются микобактерии туберкулеза. От таких больных могут заболеть как взрослые, так и дети. Особо важное правило: курение, употребление алкоголя и наркотиков отрицательно влияют на переносимость препаратов и мешают выздоровлению. Терпение больного, его сила воли, желание вылечиться и успешно устранить побочные реакции очень важны для того, чтобы лечение мультирезистентного туберкулеза было эффективным.

ЙОД ТАЊҚИСЛИГИНИНГ ЖИСМОНИЙ РИВОЖЛАНИШГА ТАЪСИРИ.

Махсудова Н. А. – СамДУ ўқитувчиси.

Инсоннинг ақлий ва жисмоний ривожланиши қалқонсимонбезнинг фаолиятига боғлиқ. Қалқонсимон беги нормал фаолият кўрсатмаётган кишиларда ақлий ва жисмоний ортда қолиш кузатилади.

Инсон танасида ҳаммаси бўлиб, 25мг йод мавжуд. Қалқонсимон без кучли гормонал фаолликка эга эга бўлган тироксинни ишлаб чиқаради. унинг таркибида 70% дан ортиқ йод сақланади. Ушбу без шунингдек 0,2-0,9% йод тутган. гормонал фаолликка эга бўлган оксил табиатли модда-йодтиреоглобин, учйодтиронин ва иккийодтиронинларни кам миқдорда ажратади. Қалқонсимон без фаолиятининг ошиши ва сусайиши (гипер ёки гипофункция) организмда асосий модда алмашинувини ўзгаришига сабаб бўлади. Гипофункция ёшликдан бошланса, кретинизм касаллиги келиб чиқади. Йод тиронин етишмаслигининг яна бир тури эндемик бўқоқдир. Гиперфункция базедов касаллигини содир қилади ва беморнинг вазни камайиб кетади қалқонсимон без гармонлари учун “қурилиш элементи” ҳисобланган йод етишмаслиги кўпгина касалликларнинг (буқоқ, аллергия, анемия, атероскелероз, уйқусизлик, депрессия, гипертония, гипотония, паканалик, импотенция, шабкўрлик, асабийлик, семизлик, иммунитетни пасайиши, юрак аритмияси, таўикардия, онкокасаликлар, хотирани сусайиши, ҳолсизлик каби) сабабчиси бўлиши исботланган. Йод етишмаслиги касалликларига аёллар эркакларга нисбатан 5 мартаба кўпроқ чалинади.

Ўсмирларда жинсий етилиш пайтида, аёлларда критик кунлар ва ҳомиладорлик пайтида безнинг катталашishi кузатилади.

Бу без ҳомиладорлик жараёнини меъёрида кечишига ва боланинг нуқсонсиз туғилишига жавобгар без ҳисобланади. Ҳомиланинг қалқонсимон беzi 12 ҳафталик бўлгунга қадар ҳам фаолият кўрсатмаганлиги сабабли, онанинг қалқонсимон беzi икки киши учун “ишлашга” мажбур бўлади. Шунинг учун ҳомиладор аёлларда йод этишмаганидан хомилани тушиб қолиши ёки вақтидан олдин туғилиши каби салбий ҳолатлар кузатилади. Ҳомиладор аёлларнинг қалқонсимон беzi меъёрида фаолият кўрсатса, ҳомиладорлик меъёрида кечади ва гений, ҳеч бўлмаса вундеркиндни туғилиш эҳтимоли кўпаяди. Кўпчиликда йод шу даражада аҳамиятли экан, нима учун ҳеч бўлмаса ҳомиладор аёлларни йод билан таъминлаб қўймаймиз?-деган савол туғилиши табиий.

Дунёдаги барча билимларни эгаллаб бўлмасида, инсон организмда кечадиган асосий жараёнлар, табиий усуллардан фойдаланиб саломатликни тиклаш хақида ҳар ким билиши керак. Саломатлик хаёт каби шахсий бойлик ҳисобланади.

Оддийгина йод тўқ жигарранг шиша идишчадаги ўткир ҳидли эканлигини ҳаммамиз биламиз. Бугунги кунда ер шари аҳолисининг қарийиб 90 фоизи йод етишмовчилиги кузатилмоқда.

Д.И. Менделеев даврий систэмасининг 7 гуруҳида жойлашган.

Йод қалқонсимон безда ишлаб чиқариладиган тироксин гармонини ҳосил бўлишида асосий биологик рол ўйнайди. Атом массаси 12.9045г ва тартиб рақами 53 бўлган йод (Iodum лотинча iodes яъни, гунафша ранг)нинг ериш ҳарорати 113,5 С ни ташкил этади.

Йод қорматир гунафша ранги, металлсимон ялтироқ, ромбик кристал панжарага эга бўлган модда. Қиздирилганда тўғридан-тўғри буғланади.. У сувд ёмон эрийди. Йодни 1811 илда Француз олими Бернар

Куртуа ажратиб олган ва 1813 йили Франция академиясида бу ҳақда маъруза қилган. Йод инсон организмида моддалар алмашинувини стимулловчи ҳисобланган тироксин гармонии таркибига киради. Инсон тановвул этаётган озик овқат маҳсулотлари таркибида систематик равишда йод элементи етишмаслиги ётади.

Ҳозирги саноат миқёсида одланган ош тузи ишлаб чиқариш йўлга қўйилган ўолос. Йодланган ош тузи таркибидага йод иссиқлик ишловчи берилганида, герметик бўлмаган идишда сақланганида “учиб” кетади. Бундан тузлар 6 ой мобайнида йодланган ош тузи сифатида, ундан кейин эса оддий ош тузи сифатида сотилади. Ош тузи бир текис йодланмаслиги ва кишиларни тузга тузга нисбатан турли муносабатда бўлишлари кишилар организмини йод билан бир текис таъминланишини янада мураккаблаштиради.

Олмилар томонидан олиб борилган изланишлар балиқ, тухум, донли экинлар, йодланган туз ва бошқалар таркибидаги органик йод модда алмашинуви тезлигини ростловчи тиреоид гармонини шаклланишида иштирок этишини кўрсатади.

Йод элементининг одам танасидаги физиологик аҳмияти қалқонсимон без гармонии- тироксин сентизида иштирок этишида юзага чиқади. Йод етишмай қолганида тироксин кам ишланиб чиқади ва натижада без тўқимаси катталашиб кетади.

Эндокрин тизими ўз гармонларини айнан қон ва лимфага ўтказганлиги учун шундай номланади. Бу тизимдаги асосий безлардан бири қалқонсимон без ҳисобланади. Қалқонсимон без кўринишидан қалқонга қараганда кўпроқ кўпроқ капаллака ўхшайди ва оғирлиги бор-йўғи 25-30 граммни ташкил этади. У бўйин қисмида жойлашган бўлиб, унинг нормал фаолияти учун йод элементи маълум миқдорда ва асосийси доимо керак.

Модда алмашинуви ва организмни энергетик ресурслар билан таъминланишини бошқариб бориш-қалқонсимон безнинг иккинчи асосий функцияси ҳисобланса, асаб тизимига седатив (тинчлантирувчи) таъсир кўрсатиши унинг яна бир функцияси ҳисобланади.

Асаб ва эндокрин тизими инсон организмини асосий бошқарувчи тизими ҳисобланади. Организмдаги ҳеч бир жараёнларнинг иштирокисиз содир бўлмайди. Бу иккала тизимни замонавий тиббиётда бир-биридан ажратиб ўрганиб бўлмайди.

Модда алмашинуви ва организмни энергетик ресурслар билан таъминланишини бошқариб бориш-қалқонсимон безнинг иккинчи асосий функцияси ҳисобланса, асаб тизимига седатив (тинчлантирувчи) таъсир кўрсатиши унинг яна бир функцияси ҳисобланади.

НЕКОТОРЫЕ ХАРАКТЕРИСТИКИ ТУБЕРКУЛЕЗА ОРГАНОВ ДЫХАНИЯ У ДЕТЕЙ

*Саидова М. А. асс. кафедры «Внутренние болезни I и фтизиатрия»
Самаркандского Государственного медицинского института*

XXI век ознаменовался снижением общей заболеваемости туберкулезом (ТВ). Отмечается незначительная тенденция к снижению показателя

заболеваемости у детей и подростков [1-2]. Следует заметить, что «детский» туберкулез является отражением общей ситуации [3]. Дополнительно возникают проблемы из-за возрастных особенностей, которые не могут не отразиться на исходах инфицирования микобактериями (МБТ) детского организма. Известно, что на исход встречи микроорганизма (МБТ) и макроорганизма (человека) оба оказывают влияние [4,5]. Но кто возьмет верх в этой борьбе зависит от силы того или иного участника событий. Учитывая, что ребенок находится в социуме и вынужден постоянно «общаться» со взрослыми, которые могут быть источником инфекции, то для детского туберкулеза будут значимы и лекарственная устойчивость возбудителя.

В связи с этим, мы поставили перед собой цель охарактеризовать некоторые особенности развития туберкулезной инфекции у детей в Самаркандской области. Нами проанализированы 94 истории болезни пациентов в возрасте от 3 месяцев до 15 лет, находившихся в отделении для лечения туберкулеза органов дыхания у детей детского отделения СОПТД в 2014–2015 г.г. Диагноз туберкулеза выставлялся на основании общепринятого комплекса клинико-лабораторного обследования в соответствии со стандартами, эпидемиологического обследования (уточнение контакта с больным ТВ и его теста лекарственной чувствительности (ТЛЧ)), лучевого и бактериологического методов исследования [4]. Группы сформированы по наличию установленного контакта (1-ая группа, n=73) и с неустановленным контактом (2-ая группа, n=21). Из исследования исключены дети с нетуберкулезными заболеваниями и повторные случаи госпитализации. В нашем исследовании у 77,6% изучаемых пациентов обеих групп туберкулез выявлен при установленном контакте с больным ТВ. Средний возраст во 2-ой группе достоверно превышал таковой в 1-ой группе, что свидетельствовало, вероятно, об эндогенной реактивации МБТ в периоде иммунной перестройки [4,5]. Это подтверждалось выявлением ТВ у пациентов в пубертатном периоде в 76,1% случаев во 2-ой и 29,7% случаев в 1-ой группах. Анализируя результаты исследования, выявлено наличие отличий клинических форм туберкулеза у пациентов исследуемых групп. В 1-ой группе преобладали пациенты с первичными формами ТВ (первичный туберкулезный комплекс, туберкулез внутригрудных лимфоузлов), тогда как во 2-ой группе – вторичные формы (очаговый, инфильтративный ТВ). Такое различие между клиническими проявлениями туберкулезной инфекции обуславливалось не только и не столько фактом установленного контакта с больным туберкулезом, но и возрастным аспектом. Учитывая различия по клиническим формам, исход туберкулезной инфекции различался в изучаемых группах. В 1 группе преобладало развитие кальцинатов, тогда как во 2-ой группе у равного количества пациентов мы отмечали стадии рассасывания, уплотнения и рубцевания. Бактериовыделение достоверно чаще отмечалось во 2-ой группе.

Следовало отметить, что лекарственная устойчивость среди тех, кто выделял МБТ отмечалась в обеих изучаемых группах в единичных случаях (по 2 в каждой группе). Это не исключало наличие лекарственноустойчивых форм возбудителя, т.ч. с множественной лекарственной устойчивостью (МЛУ), у

пациентов без установленного бактериовыделения. В детской практике, особенно при первичных формах туберкулеза, обнаружение МБТ не возможно из-за его лимфотропности, транзиторной микобактериемии, в целом, по механизму развития туберкулезной инфекции [3]. Нами установлено, что III режимы назначались у большинства пациентов в обеих группах. Интересен факт, что IIIV режимы ХТ назначались детям эмпирически [5]. При этом всегда отмечался положительный эффект от лечения в виде рассасывания специфических изменений во внутригрудных лимфоузлах и/или легких. Если пациенты 1-ой группы в большинстве случаев после интенсивной фазы продолжали лечение в детском противотуберкулезном санатории, то во 2-ой группе – лишь в единичных случаях, что также обусловлено наличием установленного контакта и особенностями подросткового возраста.

Среди детей и подростков, больных туберкулезом преобладали лица из контакта с больным туберкулезом (77%); средний возраст детей из контакта с больным туберкулезом достоверно ниже, чем у детей без контакта. В 1-ой группе преобладали первичные формы туберкулеза, тогда как во 2-ой группе – вторичные формы. Бактериовыделение в обеих группах отмечалось в единичных случаях. Лечение по II и IV режимам ХТ осуществлялось только в 1-ой группе назначалось у большинства пациентов эмпирически (по контакту). Таким образом, наличие установленного контакта и возраст пациента определяли методы выявления, клинических формы, режимы химиотерапии, исходы наблюдения.

Использованная литература:

- 1.Челнокова О.П., Кибрик Б.С. Проблемы выявления туберкулеза у детей и подростков, контактирующих с больным туберкулезом. Туберкулез и болезни легких; 2010:1: 31- 34
- 2.Аксенова В.А., ред. Туберкулез у детей и подростков : учеб. пособие для послевузовского образования; М.: ГЭОТАР-Медиа; 2007
3. Убайдуллаев А. М. Сил касаллиги. Ташкент. – 2009- 56
- 4.Тюлькова Т.Е., Корначев А.С. и др. Туберкулез и болезни легких.; 2010:1: 25-30
5. Перельман М.И. Фтизиатрия: учебник: с компакт-дискom 4-е изд., перераб. и доп. +CD. М: ГЭОТАР-Медиа; 2013. 14.

JISMONIY TARBIYA VA SPORT BILAN SHUG'ULLANUVCHI BOLALAR HAMDA O'SMIRLAR

salomatligini tibbiy biologik va pedagogik nazorat etish

SamDChTI "Jismoniy madaniyat" kafedراسi o'qituvchisi-M.A.Normurodova

Bugungi kunning old vazifalaridan biri bu sog'lom avlodni dunyoga keltirib uni sog'lom qilib tarbiyalashdir. Prezidentimiz ta'kidlagandek "Sog'lom yurtning farzandlari, ham jismonan ham ruhan sog'lom bo'lishi lozim". Shuni aytish mumkinki salomatlik ko'rsatkichlariga ta'sir etuvchi turmush tarzi omillariga bugungi kunda asosan, xulq-atvor omillari, ularga ovqatlanish tartibi, odatlar, jismoniy faollik, reproduktiv atvor, edikamentlarni qo'llash, bo'sh vaqtni o'kazish va hokazolar kiradi.

Shu yerda sotsial iqtisodiy tavsifga ega ta'lim darajasi, urbanizatsiya, iqtisodiy ahvolning yuqoriligi, mehnat sharoiti, yashash sharoiti, atrof-muhitning holati, shuningdek, tibbiy-sanitar yordam holatining ko'rsatkichlari kiradi. Ma'lum bo'lgan aholining salomatlik ko'rsatkichlariga qo'shimcha bo'lib, quyidagi ijobiy tavsifga ega ma'daniy hordiq, turizm, dam olish, yuqori sifatli oziq-ovqat mahsulotlari, turmush jihozlari, salomatlikni tiklash uchun mashqlarga vaqt ajratish va hokozolar kiradi. Individning umumiy biologik va sotsial ahamiyatga ega bo'lgan ba'zi bir ma'lumotlarni keltiramiz. Odamning faol harakatida individ va jamiyatning shakllanishida katta ahamiyatga ega bo'lgan jismoniy xususiyatlar mobilizatsiyasi va katta imkoniyatlar yashiringan. Bu borada jismoniy tarbiyaning hamma vositalari, tibbiyot bilimlari va sog'lom turmush tarzi tamoyillarini faollashtirish aktualligi ortadi. Individual rivojlanish jarayonida, shunday tashqi ta'surotlarni takomillashtirish kerak-ki, ular insonning jismoniy mukammalshuvi jarayonida tabiat tomonidan berilgan sharoitlardan maksimal darajada foydalanishiga sabab bo'lsin.

BDSST (VOZ) materiallarida qayt qilinishicha, har biri odamning salomatligiga yaxshi ta'sir etuvchi kundalik hayotdagi jismoniy tarbiya mashqlari hayot sifatini oshiruvchi omil hisoblanadi. Yoshlikda orttirilgan va keyingi hayotdagi shug'ullanib turilgan jismoniy odat organizmni sog'lom va yaxshi faoliyatda bo'lishida zarur sharoit yaratadi. Ko'rsatilgan omillar doimiy ravishda qilingan jismoniy mashqlar yuqori jismoniy tayyorgarlik darajasiga olib keladi, bu holat esa turli kasalliklar profilaktikasi va reabilitatsiyasiga sabab bo'ladi.

Jismoniy tarbiyaning asosiy natijalari sifatida salomatlik, tashqi muhitning salbiy ta'sirlariga organizmning chidamlilik darajasi, tana tuzilishi, ma'lum jismoniy rivojlanish darajasi sifatleri, harakat malakalari va mahoratini ta'minlovchi fiziologik funksiyaning holati shu bilan birga harakatchanlik – insonning jismoniy holati deyiladi. Jismoniy tarbiyaning asosiy ijtimoiy xususiyatlari bo'lib, uning jamiyatda ishlab chiqaruvchidan bog'liqligi, qayta ishlashdagi, mehnatni tashkillashtirish tizimida o'rni va ahamiyati hisoblanadi. Jismoniy tarbiya jismoniy mehnat ta'siri ostida paydo bo'lib, insonning mehnat faoliyatiga tayyorgarligini o'z ichiga oladi.

Chidamlilikni, tezlikni rivojlantirish mashqlari, harakatlar aniqligi, o'quvchilarning har ikkala jinsi uchun bir xil foydali, lekin o'g'il bolalarga kuchli rivojlantirish uchun, qiz bolalarga esa elastiklikni rivojlantirish uchun qo'shimcha mashqlar zarur. Ko'pchilik o'smir qizlar va voyaga yetgan qizlar jismoniy mashqlarning qadriga yetmaydilar. Ular jismoniy jihatdan yetarli aktiv emas, 10-12 yoshdagi qizlarning jismoniy imkoniyatlari 16-17yoshdagi qizlarga qaraganda goho yuqori bo'lishi bejiz emas, bu ayollar organizmining shakllanishiga salbiy ta'sir etadi.

Jismoniy mashqlar insonni nafaqat jismoniy holatiga ta'sir qiladi, balki uning yanada ruhiy xususiyatlarni mukammallashtiradi, ruhiy jarayonlarni boshqarishni yaxshilaydi, insonni xarakterini mustahkamlaydi. Bu mashqlar jismoniy va ruhiy faoliyatni yakkakurashning bir holatini namoyon etadi. Jismoniy mashqlarni bajarish vaqtida insonlar o'z tabiatini "o'zlashtiradi".

Jismoniy tarbiyada ijtimoiy va biologik omillar o'zaro aloqada bo'ladi. U jismoniy sifatlarni takomillashtirish bilan chegaralanmay, balki dunyoqarashni, inson

sinfiy ongini shakllantiradi. Jismoniy tarbiyaning vazifasi reja bilan tashkillashtirilgan boshqaruvni biologik va ijtimoiy dialektik o'zaro bog'liqlikni shaxsning hamma tomonlama rivojlanishiga ta'sir etishdir. Muntazam sport faoliyatida intilish, obyektib ijtimoiy zaruriyat va alohida talabning yaqqol namoyon bo'lgan yakkakurashidir, lekin sport faoliyatiga talab, biologik emas, balki ijtimoiy zaruriyatga asoslangan.

Jismoniy tarbiyaning kelib chiqishi, pedagogik yo'nalishga asoslanib, insonlarni mehnatga va kiyinchalik harbiy faoliyatga tayyorlash talabi bilan bog'liq. Jismoniy tarbiyaning pedagogik asosi, umumiy ko'rinishi pedagogik ta'sirni mazmunini aholining turli kontingenti, shu jumladan o'quvchi va talabalarni shakl, vosita, usullar, optimizatsiyasi bilan namoyon etiladi. Tirik sistema-bu o'z tuzilishi va faoliyatini ta'minlash uchun oziq-yoqilg'i ishlatiladigan energetik mashinadir. Tirik tizimni farqlovchi asosiy belgilardan –ko'payish, moslashuv (adaptatsiya) va energiya oqimini yoki modda almashinuvini regulyatsiyalash-energetik tizimning faoliyati (modda almashinuvi)ga bog'liq.

Foydalanilgan adabiyotlar ro'yhati.

1. Altuxov Yu.P. Ginetichiskiye protsessi v populyatsiyax. M., "Nauka" 1983.
2. Gulyamov N.G., Safarova D.D. Valeologiya faniga kirish so'zi. T. "Fan sportga", 2005, № 1 str. 41-42
3. Nishonboyev K.N., Xamroyev F.A., Eshonqulov O.E., Tibbiyot ginetikasi. T., Abu Ali Ibn Sino nashriyoti 2000.

РЕПРОДУКТИВ САЛОМАТЛИГИНИ ВА ТАРБИЯВИЙ ИШЛАРИНИ МУСТАХКАМЛАШ

Гайбуллаева Ф. СамДУ "Хайт фаолияти хавфсизлиги" кафедра уқитувчиси

Инсон саломатлиги ҳамма нарсадан устун туради. Саломатликка нисбатан биргина кичик эътиборсизлик, лоқайдлик эртага кечириб ва тузатиб бўлмас хатоларни юзага келтириши мумкин. Шунинг учун ҳам тиббиёт соҳасини ривожлантириш, аҳоли саломатлигини ҳимоя қилиши мамлакатимиз сиёсатининг энг устувор вазифаси қилиб белгиланган.

Республикамизда соғлом авлодни шакллантириш борасида давлат миқёсида олиб борилаётган катта ишлар заминида репродуктив тана аъзоларининг функционал ҳолатини мустахкамлашга алоҳида эътибор билан қаралаётганлиги бежиз эмас. Зеро, репродуктив саломатлик – охир-оқибатда ҳар бир инсоннинг индивидуал саломатлигини, бутун бир миллатнинг саломатлигини белгилайди. Соғлом бола эса соғлом муҳитда, фаровон ва ҳар томонлама тўқис оила шароитида ўлғайиши керак. Бунинг учун мамлакатимизда истиқлолнинг илк йиллариданоқ чора-тадбирлар кўрила бошланди.

Ўзбекистон Республикаси Вазирлар Маҳкамасининг "Республиканинг қишлоқ туманларида оналар ва болаларнинг репродуктив саломатлигини мустахкамлашга доир кўшимча чора-тадбирлар тўғрисида"ги қарорининг эълон қилиниши эса "Баркамол авлод" йили Давлат дастурини бажариш юзасидан ва профилактик соғлиқни сақлашни янада ривожлантириш, энг авалло, қишлоқ туманларида оналар ва болаларнинг репродуктив саломатлигини

мустаҳкамлаш, ”Соғлом она-соғлом бола” юналишидаги мақсадли вазифани амалга ошириш йўлида хайрли ишлардан бири бўлди. Биргина мана шу эътиборнинг ўзиёқ мамлакатда оналар,болалар соғлиги, соғлом авлод, соғлом келажак манфаатларини уйлаб, теран, оқилона ва узоқни кўриб иш юритилаётганидан далолат беради.

Ўзбекистон Республикаси Президентининг 2009 йил 1 июлдаги ПҚ-1144 сонли “2009-2013 йилларда аҳолининг репродуктив саломатлигини мустаҳкамлаш, соғлом бола туғилиши, жисмоний ва маънавий баркамол авлодни вояга етказиш борасидаги ишларни янада кучайтириш ва самарадорлигини ошириш чоратадбирлари Дастури туғрисида”ги қарори хам ихлос, изчиллик билан амалга оширилмоқда. Жумладан бугунги кунда вилоятимизнинг барча туманларидан: оғир экстрагенитал касалликлари аниқланган, хомиладорликлари асоратли кечган, оғирлашган акушерлик ва гинекологик анамнезига эга бўлган,хомиласи вақтидан олдин тўғилиб қоладиган,хомилада туғма ривожланиш нуқсонлари топилган хомиладорлар ва турли перинатал патологиялари бўлган хомиладорлар Перинатал марказга юборилмоқдалар.Уларга замонавий технологиялар асосида,юқори даражада самарали ёрдам кўрсатилмоқда.Ўларнинг мақсадлари ва вазифалари қуйдагича белгиланган: халқаро стандартлар асосида малакали махсус юқори технологияли акушерлик,перинатал,неонатал ва гинекологик тиббий хизматни амалга татбиқ қилиш;

хомиладор аёлларга юқори малакали тиббий ёрдам кўрсатиш;

чақалоқларга,жумладан ,чала туғилган ва турли паталогиялар билан туғилган чақалоқларга юқори малакали махсус тиббий ёрдам кўрсатиш;

ўсмир қизларга малакали махсус тиббий ёрдам кўрсатиш;

аҳоли репродуктив саломатлигини яхшилаш ва тиббий маданиятини ошириш,соғлом авлодни тарбиялаш борасидаги дастурда фаол қатнашиш;

замонавий технология ва аппаратлардан доимий фойдаланиш ва модернизациялашни таъминлаш;

амалга оширилаётган ишлар мониторингини ўтказиш,олинган натижаларни синовдан ўтказиш.

Ана шу ёрқин ишлардан бири – ёш авлод таълим-тарбияси,уларнинг хам жисмоний,хам маънавий соғлом бўлиб камол топиши йўлида амалга оширилаётган кенг кўламли ишлардир.Жинсий тарбия репродуктив саломатликнинг мустаҳкамлашда катта аҳамиятга эга.Болалар,ўсмирлар ва ёшларда жинс масалаларига нисбатан тўғри муносабатни шакллантириб бориш,медицина ва педагогика чора-тадбирлари системаси. Жинсий тарбиянинг асосий вазифаси ёш авлоднинг яхши ўсиб-унишига,зурриёт бериш функциясини бекаму-кўст қилиб шакллантиришга,никоҳ ва оилани мустаҳкамлашга ёрдам беришидан иборат.Жисмоний маданият ва спорт ёшларнинг ортиқча куч-қувватини банд қилиб,организмининг ҳар томонлама камол топишига,бақувват бўлишига,уларни иродали қилиб ўстиришга ёрдам бергани учун у билан шуғулланишни кенг пропаганда қилиш керак.Ота-оналар ва педагоглар ёшларни ҳурмат қилиб,уларнинг фикрлари билан ҳисоблашишлари лозим. Мамлакатимизда соғлом ва баркамол авлодни

тарбиялаш, ёшларнинг репродуктив саломатлигини мустаҳкамлаши ва интеллектуал салоҳиятини руёбга чиқаришлари, XXI аср талабларига тўлиқ жавоб берадиган ҳар томонлама ривожланган шахслар бўлиб камол топишлари учун зарур шарт-шароитлар, аниқ йўналтирилган чора-тадбирлар амалга оширилмоқда.

Репродуктив саломатлигининг асосларидан бўлмиш, қуйидагилардан иборат бўлиши лозим:

- доимо жисмонан ва руҳан пок юриш;
- ўзига раво кўрмаган нарсаларни ўзгаларга ҳам раво кўрмаслик;
- оила ва никоҳ одобномасига риоя қилиш
- зарарли одатлардан (чекиш, спиртли ичимликлар ичиш, гиёҳвандлик)
- фарзандлар тарбияси билан мукамал шуғулланиш;
- овқатланиш тартиби ва маданиятига амал қилиш;
- шахсий гигиена қоидаларини билиш ва унга риоя қилиш.

Мамлакатимизда амалда оширилган барча чора-тадбирлар оналар ўртасида оғир касалликлар ва ногиронликнинг шунингдек, оналар ва болалар ўлимининг камайиши давлатимиз соғлиқни сақлаш, бу соҳада профилактик ишларни кучайтириш, аҳолининг репродуктив саломатлигини мустаҳкамлаш, соғлом она - соғлом бола, ёш авлодни жисмонан баркамол этиб тарбиялаш соҳасида олиб бораётган муҳим ишларнинг самарасидир.

РОЛЬ СЕМЬИ В ВОСПИТАНИИ ЗДОРОВОГО ОБРАЗА ЖИЗНИ.

Алимджанов З. Н., ассистент СамМИ

С самого детства родители стремятся развивать своего ребенка. Причем все чаще и чаще мамы и папы отдают предпочтение развитию духовному, интеллектуальному, отодвигая физические занятия на второй план.

Для правильного развития и воспитания ребенка необходим здоровый образ жизни. Формирование его происходит при соблюдении в семье некоторых условий. Роль семьи при этом велика и занимает лидирующее место. Задача семьи сформировать у ребенка правильное представление о здоровом образе жизни, обеспечить ему условия жизни, способствующие этому, а именно правильному режиму дня, труда, отдыха, сна. Можно выделить несколько вариантов влияния семьи на развитие здорового образа жизни.

Замечено, что дети усваивают образ жизни родителей, их привычки, их отношение к жизни, в том числе к физической культуре. Положительный пример родителей существенно влияет на формирование у детей стремления заниматься физической культурой в свободное время всей семьей. Формы могут быть разными – туристические походы пешком или на лыжах, игры, участие в коллективных соревнованиях.

Вопросы распорядка дня, личной гигиены особенно важны для детей, чей более слабый организм требует повышенного внимания к сохранению здоровья. Вместе с тем, именно в детском возрасте закладываются основные навыки во всем, в том числе и здоровом образе жизни. Личная гигиена подразумевает режим дня, рациональную систему питания, занятия спортом и

закаливание, гигиену зрения и умственного труда, гигиену тела (уход за кожей, зубами, волосами), гигиену одежды, обуви, жилища.

В каждой семье режим дня организуется по-разному, но основной план режима дня должен оставаться постоянным. В первую очередь, это касается сна. Систематическое недосыпание нарушает работоспособность центральной нервной системы, приводит к переутомлению и неврозам. Выработать привычку вовремя ложиться спать под силу только семье, причем самое лучшее, если родители и сами ложатся спать в определенное время, а не засиживаются перед экраном телевизора.

К формам физического воспитания в семье относятся пешие прогулки и походы, плавание, езда на велосипеде и, наконец, просто бег.

Езда на велосипеде оказывает сильное воздействие на сердечно-сосудистую, дыхательную системы, способствует укреплению мышц, особенно ног, стопы. У детей развивается быстрота, ловкость, равновесие, глазомер, координация движений, ориентировка в пространстве, ритмичность, сила, выносливость, повышается вестибулярная устойчивость.

Но на этом роль семьи в формировании здорового образа жизни не заканчивается. Очень важно привить детям знание о том, как правильно питаться, сколько и какие продукты питания необходимо употреблять в пищу, что также закладываются родителями в семье.

Стремление быть здоровым, красивым, успешным в работе тоже является семейной ценностью. Как хорошо, когда в семье все бодры и энергичны, полны жизненных сил, с интересом проводят свободное время, дружно справляются с домашней работой, увлекаются спортом! В семье должно царить убеждение, что свое поведение надо контролировать всегда. Пример в этом подают в первую очередь родители, разговаривая со своими детьми. Какие бы проступки ни совершили дети, в обращении с ними мы должны придерживаться правил эффективного общения. Если мы умеем контролировать себя, наши дети в любой ситуации тоже сумеют отдавать отчет своим поступкам.

Таким образом, ведущими факторами, формирующими здоровый образ жизни и способствующими укреплению здоровья являются рационально организованный режим дня, сбалансированное питание, оптимальный двигательный режим, занятия по физической культуре на открытом воздухе, закаливающие процедуры, соответствующие возрасту ребенка, регулярное качественное медицинское обслуживание, благоприятные гигиенические и санитарно-бытовые условия, а также пример семьи.

Спортивный уголок, созданный дома, помогает родителям разумно организовать досуг детей, способствует закреплению двигательных навыков. Необходимо сделать все возможное для более широкого использования физических упражнений и игр, организации физкультурных уголков дома и во дворе.

Необходимо устраивать вечерние прогулки, после которых у ребенка появляется хороший аппетит, бодрое настроение, дети быстро засыпают и спят более глубоко.

В заключении, можно отметить, что каждый родитель хочет видеть своих детей здоровыми и счастливыми, но не задумывается о том, как сделать, чтобы их дети жили в ладу с собой, с окружающим их миром, с людьми

Если взрослые регулярно занимаются физической культурой и спортом, соблюдают режим, правила гигиены и закаливания, то дети, глядя на них, систематически будут делать утреннюю зарядку, заниматься физическими упражнениями и спортивными играми. Совместные с детьми занятия спортом, приносят положительные результаты, так как углубляют взаимосвязь родителей и детей; пробуждают у родителей интерес к уровню «двигательной зрелости» детей и способствует развитию у детей двигательных навыков в соответствии с их возрастом и способностями, позволяют с пользой проводить то свободное время, которое мать или отец посвящают ребенку, служат взаимообогащению, способствует всестороннему развитию ребенка.

Список литературы

Бердыхова. Я. Мама, папа, занимайтесь со мной. М: Физкультура и спорт, 1990;
Горцев Г. Энциклопедия здорового образа жизни. - М.: Вече, 2001. - 461с.
Оглоблин К.А. Здоровый образ жизни. - Уссурийск, 1998. - 124с.
<http://nuz.uz/zdorove/11014-zdorovaya-mat-i-rebenok-opora-strany.html>

ҚАНДЛИ ДИАБЕД КАСАЛЛИГИ.

Махсудова Н. А. – СамДУ ўқтувчиси.

Қандли диабет касаллиги кенг тарқалган бўлиб, бутундунё соғлиқни сақлаш тизимининг долзарб муаммоларидан биридир. Бу дард билан оғриганлар сони йилдан-йилга эр юзининг барча жойларида ортиб бормоқда. Бугунги мавзумиз мазкур касалликнинг келиб чиқиш сабаблари ҳамда уни аниқлаш тўғрисидадир.

Қандли диабет касаллиги келиб чиқиш сабаблари, ривожланиш йўллари ва клиник аломатларига кўра турлича бўлган касалликлар гуруҳини бирлаштиради. Бу касалликларнинг барчаси учун хос жиҳат – қон таркибидаги глюкозанинг сурункали ортишидир.

Ҳозирги кунда баъзи ўрганилмаган сабабларга кўра инсулин етишмаслиги юзага келганда касаллик ривожланади. Қандли диабет касаллиги бир неча турга бўлинади. Биринчи тури кўпинча ўсмирлик, ўспиринлик ёшида, семиз бўлмаган беморларда учрайди.

Бундай одамлар организмида ошқозон ости беши бета-хужайралари инсулин чиқара олмайди ва уларнинг даволанишида глюкозани пасайтириш мақсадида инсулин препаратлари қўлланилади. Беморларнинг 80-90 фоизида диабет касаллигининг иккинчи тури учрайди.

Бу дардга ёши 35-40 дан ошган, жуда семириб кетган кишилар чалинадилар. Уларда ошқозон ости бета-хужайралари инсулинни меъёрида ишлаб чиқарсада, баъзи бир сабабларга кўра ўз вазифасини бажара олмайди.

Шунинг учун глюкоза миқдорини пасайтириш мақсадида парҳез, жисмоний ҳаракатлар, ҳаб дорилар (бигуанидлар, сульфаниламидлар ва бошқалар) қўлланилади. Бу икки асосий турдан ташқари гестатсион диабет ҳам

учраб туради. Гестацион диабет, яъни ҳомиладорлар диабет, бу ҳомиладорлик даврида биринчи марта аниқланган ҳар хил (глюкозага турғунликнинг бузилишидан, клиник намоён бўлган диабетгача) углеводларга турғунликнинг бузилишидан келиб чиқади. Касалликнинг ушбу тури аёл туққанидан сўнг йўқолиб кетади. Лекин бу ҳолат келгусида аёлларда қайта вужудга келиши мумкин. Бундан ташқари, қандли диабетнинг бошқа махсус турлари ҳам учрайди.

Соғлом кишиларда наҳорда қон таркибидаги глюкоза – 5,5 ммоль/л (100 мг %)дан, овқатлангандан кейин 2 соат ўтгач эса – 7,5 ммоль/л (140 мг %)дан ортмайди, бир суткалик сийдикда одатда қанд бўлмайди. Қандли диабетнинг қайси тури бўлишидан қатъи назар, унда клиник намоён бўлган ҳолати ташҳисини қўйиш учун бармоқдан олинган капилляр қондаги глюкозанинг миқдори наҳорда ёки куннинг исталган вақтида аниқланади.

Агарда наҳорга олинган глюкоза миқдори икки марта 6,1 ммоль/л га тенг ёки ундан юқори бўлса ёки куннинг исталган вақтида олинган қонда глюкоза миқдори 11,1 ммоль/л га тенг ёки юқори бўлса қандли диабет ташҳиси қўйилади.

Бу асоратлар майда томирларда – кўзда ретинопатия, буйракларда – нефропатия, йирик томирларда – юрак ишемия касаллиги, мия томирларида – қон айланишини бузилиши, оёқда – диабет тўпиғи шаклида намоён бўлади. Шундай қилиб, қандли диабет касаллигининг олдини олиш имкони мавжуд. Бунга эришиш учун қандли диабет касаллигини эрта аниқлаш усуллари ва мунтазам равишда қонда глюкоза миқдорини кузатиш самарали ҳисобланади.

Диабет аломатларидан аҳолининг бохабар бўлиши фойдадан ҳоли эмас. Буларга ташналик, оғиз қуриши, тез-тез пешоб ажратиш, сержаҳллик, озиш, чарчаш киради. Яққол намоён бўлган қандли диабет ташҳиси олинган натижаларга кўра, яъни оч қоринга глюкоза миқдори икки марта 6,1 ммоль/л га тенг ёки юқори, исталган пайтда олинган глюкоза миқдори 11,1 ммоль/л га тенг ёки юқори бўлганда бу шахсга қандли диабет ташҳиси қўйилади. Касалликнинг яширин даврини аниқлаш мақсадида махсус синама, яъни – глюкозага турғунлик синамаси ва шифокор тавсиясига кўра бошқа текширувлар ўтказилади.

Қандли диабет касаллиги ривожланиш эҳтимоли бўлганлар қаторига қуйидаги ҳомиладор аёллар киради:

- ўтмишида ҳомиладорлар диабет касаллиги ёки глюкозага турғунликнинг бузилиши бўлган аёллар;
- вазни 4000 граммдан ортиқ бола туққанлар;
- яқин авлодида қандли диабет касаллиги бўлган аёллар;
- аввалги ҳомиладорликларда жиддий асоратлар билан туққан аёллар;
- ривожланишида туғма нуқсонлари бор бола туққан аёллар.

Қандли диабет касаллигининг олдини олиш касаллик турига қараб ўзгача бўлиши мумкин. Қандли диабет касаллиги биринчи турининг олдини олиш иммунитетга таъсир этувчи воситалар (азотиоприн, тсиклоспорин) касаллик яққол намоён бўлмаган босқичда, яъни диабет касаллиги олди ҳолатида қўллаш самараси юқори ҳисобланади. Бунда меъда ости безининг

инсулин чиқарувчи хужайралари эмирилиши секинлашади. Диабет касаллигининг олди ҳолатида қонда инсулин ишлаб чиқарувчи хужайраларга қарши аутоантителолар аниқланади, наслий мойилликни аниқлаш учун эса қонда баъзи бир антигенлар текширилади.

Бундай шахсларда юқорида келтирилган дорилардан ташқари баъзи бир бошқа чораларни қўллаш ҳам тавсия қилинади (инсулин ишлаб чиқарадиган хужайраларнинг антигенга чидамлилигини ошириш, Т хужайрали ваксина қўлланилиши, инсулин билан даволаш, гўдакни она сути билан эмизиш ва ҳоказолар). Энг муҳими, қандли диабет касаллиги биринчи турининг олдини олиш илк навбатда унга эрта ташҳис қўйиш имкони билан боғлиқ. Ҳозирги кунда касалликнинг биринчи турини олдини олиш чора-тадбирлари топилмаган, шунга қарамасдан айтиш мумкинки, касалликдан келгусида халос бўлиш умиди йўқ эмас.

Шу ўринда болалиқдан бошлаб меъёрида овқатланишни ўрганиш керак. Соғлом ҳаёт тарзига амал қилиш қандли диабет касаллиги иккинчи тури олдини олишда муҳим роль ўйнайди. Ҳомиладорларда диабет ташҳисини хавф гуруҳида текширувлар ўтказиб эрта қўйиш жуда муҳимдир. Ўз вақтида аниқланмаган углевод алмашинуви бузилиши унинг бартараф этиш чора-тадбирлари ўтказилмаган ҳолда она соғлигига ва бола ривожланишига салбий таъсир кўрсатиши мумкин.

Шундай қилиб ҳозирги кунда қандли диабет касаллигининг олдини олиш имкони бор. Ушбу жараёнда нафақат соғлиқни сақлаш муассасалари ходимлари, балки кенг аҳолининг иштироки ҳам мақсадга мувофиқдир. Шундагина касалликнинг олдини олишга эришган буламиз.

ЭКОЛОГИЯ ВА САЛОМАТЛИК

Исмоилова Г.Ш. II-тоифали биология фани ўқитувчиси Навоий тиббиёт коллежи Халилова З.Н. Биология фани ўқитувчиси Навоий кончилик коллежи

Ҳозирги кунда экологик муаммо дунё мамлакатлари олимлари олдида турган энг катта муаммолардан биридир. Ўзбекистон Республикаси Конституциясининг 55-моддасида кўрсатилганидек : «Ер, ер ости бойликлари, сув, ўсимлик ва ҳайвонот дунёси ҳамда бошқа табиий захиралар умуммиллий бойликлар, улардан оқилона фойдаланиш зарур ва улар давлат муҳофазасидадур».

Инсон табиат маҳсули, у табиат билан чамбарчас боғлиқ. Шунинг учун ҳам ҳар қандай ўзгаришлар инсон организмига ўз таъсирини кўрсатмасдан қолмайди.

Бугунга келиб сувнинг, ҳавонинг ифлосланиши, ҳатто истеъмол қилинадиган мева – сабзавот ва озиқ – овқат маҳсулотларининг экологик тоза эмаслиги анча ташвишлидир. Доимо сиҳат – саломат бўлишимиз учун аввало покиза макон, беғубор табиат, соф ҳаво, табиий тоза неъматлар, хуллас вужудимизга, руҳимизга шифо бахш этувчи омиллар зарурдир.

Қишлоқ хужалигида ишлатилаётган кимёвий моддалар (дефолиантлар, гербицидлар, инсектицидлар, зооцидлар, фунгицидлар ва бошқалар), ҳамда маданий уғитлар (азотли селитра, корбомид, калийли, фосфорли уғитлар) дан меъёрида фойдаланмаслик, автотранспортлардан ажралиб чиқаётган ис газли, углеводородлар, азот оксидлари, альдегидлар, кетонлар, акролеин, кўргошин ва энг ашаддийси бензопрен (хавфли ўсма чақирувчи) кабилар экологик ахволни издан чиқаришга сабабчи бўлмоқда.

Саноат тармоқлари ва қишлоқ хужалигининг ривожланиб бориши ва табиий майдонларнинг кенг микёсда ўзлаштирилиши экологик мувозанатнинг бузилишига олиб келмоқда. Натижада, ўсимликлар ва ҳайвонлар дунёсининг камайиб кетиши хавфи туғилмоқда. Бу эса фауна ва флоранинг генофондини камайишига сабаб бўлмоқда. Ҳар қандай ноёб тур ўсимликлар, нодир ҳайвонларнинг йуқолиб уни тиклаб бўлмайдиган оқибатларга олиб келади. Шу жумладан, ёввойий ўсимликлар ва камайиб бораётган нодир ҳайвонларни таъкидлаб ўтиш лозим.

Ўсимликлар дунеси Ердаги ҳаётнинг бирламчи манбаи ҳисобланади. Улар йилига миллиард тонналаб органик модда ҳосил қилади, фотосинтез жараёнида барча тирик организмларни нафас олиши учун зарур бўлган кислородни етказиб беради, инсоннинг кундалик ҳаётида уларнинг аҳамияти жуда катта. Шунингдек, ўсимликлар муҳим табиий-географик омил сифатида ер юзидаги сув оқими, буғланиши, тупроқда нам сақланиши, атмосферанинг пастки қисмидаги ҳаво оқими, шамолнинг кучи йуналиши, ҳайвонларнинг ҳаётига катта таъсир этади, ўсимликлар жамият учун беҳисоб озиқ-овқат, хом-ашё, дори-дармон, қурилиш материали ва бошқа соҳаларнинг асосий манбаидир, инсонларга эстетик завқ-шавқ бериши билан катта аҳамиятга эга.

Лекин шунга қарамадан Республикада ўсаётган айрим ўсимликлардан тартибсиз фойдаланиш натижасида уларнинг турлари камайиб, ноёб ўсимликларга айланиб боришмоқда. Шу жумладан, тоғларимизда ўсадиган қимматли ўсимликларимиздан лола, тоғ пиёзи, ровоч, етмакларни ўзбошимчалик натижасида илдизи билан кавлаб олиниши туфайли уларнинг майдонлари йил сайин камайиб бормоқда. Чўл ва адирларда, ўсувчи кўпгина ўсимликлар ҳам палапартиш фойдаланиш, ёкилги учун куплаб чопилиши оқибатида сийраклашиб қолди. Бундай ўсимликлар жумласига саксовул, қандим, куёнсуяк, черкез, шувоқ, тоғларда эса бодомча, Зарафшон ва Туркистон арчаларини киритиш мумкин. Ноёб ўсимликларни асраб-авайлаш уларни кўпайтириб келгуси авлодларга мерос қилиб қолдириш ҳар биримизнинг мукаддас бурчимиздир.

Ҳайвонларнинг ҳам табиатда, инсон ҳаётида алоҳида ўрни бор, ҳайвонлар биологик ресусларнинг ажралмас бир қисми бўлиб, табиатда моддалар ва энергия алмашинувида муҳим роль ўйнайди. Жамият тараққиёт қилган сари инсонларнинг ҳайвонот дунёсига салбий таъсири ҳам ортиб бормоқда, натижада кўпгина ҳайвон турлари бутунлай йуқолиб кетди, баъзи ҳайвонлар

сони сезиларли даражада камайиб кетмоқда. Бунга мисол килиб Ўрта Осиё чўлларида тувалоқ, бедана, оқбовур каби қушларнинг хонгул, жайрон каби сут эмизувчиларнинг сони кескин камайиб кетганлигини кўрсатиш мумкин.

Табиатда қирғовул ва товушқонлар сони ҳам камайиб бормоқда. Табиатга ҳар бир зарар кишиларнинг саломатлигига ҳам салбий таъсир кўрсатмай қолмайди.

Бугунги кунда кишилар ўртасида юрак қон томир хасталиклари, астма, бронхит, аллергия, анкологик касалликларининг кўпайиши сабабларидан биринчиси ҳам табиат мувозанатининг бузилиши оқибатидир. Биргина «озон туйнуги»нинг емирилиши натижасида организмнинг имунитет тизимига салбий таъсир кўрсатиб, турли юкумли касалликларга қаршилик кўрсатиш қобилиятининг бузмоқда, турли хил тери касалликларини келиб чиқишига сабаб бўлмоқда. Ҳар она-табиат чексиз ва ноёб бойликларга эга бўлиши билан бирга инсон саломатлигини сақлашда муҳим аҳамиятга эга.

Инсонларнинг соғлиги ҳақида қайғуриш, улар ҳаётига хавф солаётган хасталикларнинг олдини олиш, атроф – муҳитнинг тоза бўлишини таъминлаш, сув, ҳаво ва тупроқни муҳофаза қилиш учун мутасадди ташкилотларда анча – мунча ишлар қилинмоқда. Аммо табиатни, табиатни қуршаб турган атроф – муҳитни муҳофаза қилиш, унинг мусаффолиги учун курашиш фақат мутасадди ташкилотларнинггина эмас, балки ҳар биримизнинг муқаддас вазифамиздир.

Она табиат инъом этадиган табиий бойликларидан тежаб – тергаб фойдаланиш, умуман, атроф – муҳитга ҳурмат билан муносабатда бўлиш ҳозирги экологик вазият оғир кулфатни бошидан кечириётган бир пайтда жуда муҳимдир.

Бизнинг соғ – саломат бўлиб, узоқ умр кечиришимиз ҳам атроф – муҳитнинг тозаллигига боғлиқ. Агар ҳар бир киши ўзи яшаётган жойнинг озодалигини таъминлаб, дов – дарахтлар ўтказиш ва атрофни кўкаламзорлаштириш сингари хайрли ишларни доимо бажарса у экологик муҳитнинг яхшиланишига шубҳасиз ҳиссасини кўшган бўлади.

Бу ҳақда ҳадисда шундай дейилган: «Қайси бир мўмин бирор экин экин экан мевали дарахт ўтказса – ю, уларни қушлар, инсонлар ёки ҳайвонлар эса, бу унинг учун садақа ҳукмида бўлади». Шундай экан ушбу савобдан ҳар бир инсон бебаҳра қолмасин.

Она ер олдидаги ўз фарзандлик бурчимизни сидқидилдан ўтайлик. Шундагина биз палаги тоза инсонлар бўлиб, она табиатнинг мангу эъзозига сазавор бўламиз. Табиатга, ўсимликлар ва ҳайвонот дунёсига нисбатан нотўғри муносабатда бўлишга чек қўйиш, табиат бойликларини муҳофаза қилиш ва кўпайтириш ҳаммамизнинг инсоний бурчимиз.

ЖЕЛЕЗОДЕФИЦИТНАЯ АНЕМИЯ

Курбанова Ф.Н. (СамГУ)

Сложно найти женщину, которая в течение жизни не сталкивалась бы с неприятным диагнозом – анемия: увы, прекрасный пол по своей природе предрасположен к снижению гемоглобина в крови. Этот нерадостный для нас

факт обусловлен рядом причин – начиная от физиологических: ежемесячной потери крови во время менструации; беременности и родов, и заканчивая несбалансированными диетами, направленными на борьбу с лишним весом, но оборачивающимися, в итоге, немалым вредом для собственного организма.

Обладатели этой патологии часто и не подозревают о наличии анемии. При этом у них отмечаются все четкие, классические ее симптомы: слабость, повышенная утомляемость, сонливость, повышенная раздражительность, сердцебиение, головокружение, одышка...

Отличная симптоматика для посещения невропатолога, кардиолога, эндокринолога. Но стоит ли сразу бежать к специалистам узкого профиля, когда банальный общий анализ крови поможет выявить у вас анемию?

Стоит заметить, что нам может грозить столкновение с различными видами анемий: железодефицитной, В12-дефицитной анемией, фолиеводефицитной, а так же анемией при хронических заболеваниях. Именно из-за разнообразия видов анемии, их многочисленности и непохожести, первым шагом в лечении должна быть не самодиагностика, а сдача анализа крови и поход к врачу.

Причины возникновения железодефицитной анемии могут быть разными: нередко она развивается при обильных хронических кровотечениях (длительная и обильная менструация), просто при снижении поступления в организм железа или белка (в частности, этому заболеванию подвержены адепты низкобелковых диет). Прием антибиотиков может спровоцировать анемию, вызванную нехваткой витаминов группы В и С. Отсутствие этих же витаминов характерно и на последнем триместре беременности – в этот период также стоит особенно внимательно следить за своим здоровьем. Не стоит забывать и о витаминах группы В12, их дефицит ощущается в организме особенно остро при хронических инфекциях, а также при длительном антибактериальном лечении и, как следствие, интоксикации. Такие неприятные вещи, как глистные инвазии, гастриты с пониженной или повышенной кислотностью и воспалительные заболевания кишечника, также добавляют нам шансов попасть в ряды анемичных барышень.

Почему же это происходит и как с этим бороться? По сути, все просто - из всего железа, которое поступает в наш организм, усваивается в среднем лишь 10%, при этом 20% железа организм получает из животной пищи, в то время как из растительной пищи получает только 6% железа. При выявлении патологии стоит обратиться не только к назначенным специалистом препаратам, но и перейти на лечебное питание - оно направлено на восстановление содержания железа и веществ, участвующих в формировании гемоглобина и эритроцитов в крови.

Основными принципами этой диеты будет баланс необходимых для нашего организма веществ: необходимо увеличить количество потребляемых белков - они нужны для лучшего усвоения железа, построения эритроцитов и образования соединений гемоглобина; снизить потребление жиров – они, напротив, ухудшают процесс кроветворения, поэтому количество жиров при анемии необходимо снизить. А вот углеводы никакой роли не играют, так что их потребление можно не ограничивать, но все-таки следует избегать

легкоусвояемых углеводов и предпочесть обычному сахару мед, который в свою очередь содержит много важных микроэлементов и витаминов. Необходимо увеличить потребление продуктов, содержащих витамин «С» и «В» и, конечно, потреблять продукты, содержащие железо.

Известно, что не все железо из продуктов всасывается в кишечнике, но увеличить их всасывание можно, потребляя фруктовые соки. Советую обратить внимание на бобовые и зерновые продукты – в них содержание железа немалое, но для их всасывания необходимо значительное количество витамина С.

Так какие же продукты нам стоит в свой рацион для профилактики и лечения анемии? В первую очередь, стоит обратить внимание на продукты с очень большим содержанием железа (3 и более мг) - свиную, куриную, говяжью печень; мясо кролика, ягненка, индейки; язык говяжий. А также крупы - гречневую, пшеничную, ячневую, овсяную. Особенно много железа содержится в чернике. А из фруктов железом богаты персики. Предостаточно железа в икре осетровых рыб.

Не обходим вниманием и продукты просто с большим содержанием железа (2-3 мг). К ним относятся куриное мясо, говядина, скумбрия, горбуша, яйца, листья салата, шпинат, щавель. Из фруктов нам может помочь айва, хурма, яблоки, сливы, абрикосы. Стоит обратить внимание и на хлеб. Но – лишь из муки второго сорта. Свиное мясо, рис, макаронные изделия, лук, укроп, петрушка содержат некоторое количество железа – 1-2 мг. Такое же содержание количества железа есть и в моркови, томатах, свёкле, цветной и белокочанной капусте, редисе, лесных ягодах, арбузе, крыжовнике, черной смородине, в клубнике и черешне. Небольшое содержание железа (ниже 1 мг) есть в рыбе, сырах различных сортов, твороге, картофеле, зеленом горохе, огурцах, тыкве, в винограде и лимонах. Совсем небольшое количество можем найти в молочных продуктах – кефире и сметане. А также в фруктах, особенно, в апельсинах и мандаринах – ими также не стоит пренебрегать: многие продукты с низким содержанием железа улучшают всасывание продуктов с высоким содержанием этого элемента.

Очень важно следить за желудочной кислотностью – ее снижение или повышение приводят к нарушению пищеварения и, соответственно, к нарушению всасываемости необходимых веществ, прежде чем начать лечебное питание следует отрегулировать ее уровень.

ОИЛАДА СОҒЛОМ ТУРМУШ ТАРЗИНИ ШАКЛАНТИРИШ

Катта ўқитувчи М.Ш.Султанова (СамДАҚИ)

Бугунги кунда Республикамизда оила турмуш тарзини ўрганиш, оилада соғлом турмуш тарзини яратиш борасида муҳим ишлар амалга оширилмоқда. Бу вазифа ва муаммолар оиланинг соғлом бўлиши, маънавий ва модий фаровонлигини ошириши, фарзандлар тарбиясининг муҳим омили бўлиб хизмат қилади. Сабаби, фаол яратувчанликка асосланган турмуш тарзи жамият ҳаётининг барча соҳаларида ижтимоий фаоллик, олий даражадаги фуқаролик сифати, ақлий, маънавий ва жисмонан соғлом, меҳнатда, ўзаро муносабатда, мулоқотда юксак маданиятлилик, салбий ҳодисаларга муросасизлик билан қараш, уларга қарши курашиш, табиатга нисбатан оқилона муносабатда бўлиш,

атрофдагиларга меҳр-оқибатда бўлиш каби сифатларни ўзида мужассамлаштирган бўлади.

Дарҳақиқат, оилада турмуш тарзини соғломлиги кишиларни жамиятда эгаллаб турган ўрнини мустаҳкамлашга хизмат қилади. Чунки турмуш тарзи кишиларнинг маънавий дунёси билан ҳам узвий боғлиқдир ва уларнинг фикрлаш туйғуси борасида ҳам муҳим ўрин тутаяди. Кишиларнинг турмуш тарзига мавжуд ижтимоий шарт-шароитлар маълум даражада сезиларли таъсир кўрсатади. Кундалик ҳаёт фаолиятида уларнинг ахлоқий-эстетик қарашлари, хулқи, муомаласи, ҳаётий турмуш тасаввурлари, уларнинг ички дунёсига, эътиқодига сингиб кетади ва турмуш тарзига, фикрлаш тарзига айланади. Турмуш тарзининг энг муҳим ижтимоий томони жамият аъзоларининг ижтимоий меҳнати, ўзаро муносабатлар, оила, кундалик турмушидаги фаоллиги, кишиларнинг жисмоний ва маънавий имкониятларини атрофдаги табиий ва ижтимоий муҳит билан қай тарзда намоён бўлишидадир.

Бундан ташқари оилада соғлом турмуш тарзини шакллантириш орқали жамиятимиз аъзоларини, айниқса, ёшларни миллий ватанпарварлик, инсонпарварлик ғояларига, шу билан бир қаторда миллий ва умуминсоний қадриятларга садоқатли қилиб тарбиялашда муҳим ўрин тутаяди. Ҳозирги ўтиш даврида ёшларни узоқ тарихга эга бўлган маданиятимизни юксалтиришда ҳам оиладаги соғлом турмуш тарзи ўз таъсирини кўрсатади. Мана шуларни инобатга олган ҳолда ҳукуратимиз томонидан оилаларда соғлом турмуш тарзини шакллантириш ва уни такомиллаштириш учун етарли шарт-шароитлар яратиб берилмоқда. Чунки кишиларнинг турмуши жамият тараққиётининг иқтисодий, сиёсий, ижтимоий ва маънавий-маданий жиҳатларини ўзида акс эттиради ва бу оиладаги соғлом муҳитни белгилайди. “Соғлом танда соғ ақл” деган халқимизнинг улуғ бир нақли бор. Ҳар бир одам соғлом бўлсагина яхши меҳнат қилиши, илҳом билан ижод қаламини тебрата олиши, еган лўқмаси танига сингиши, тиниқиб ухлай олишини билса-да, ўша соғ ҳолатни сақлаш, ҳам вужудга, ҳам ақлга, ҳам руҳга ўз вақтида мадад бериб туриш кераклигини, бу фақат ўзимизнинг манфаатимизга алоқадорлигини баъзан унутиб ҳам қўямиз.

Оилада насл саломатлигига мустақил оилада ота-она бўлишига тайёргарлик борасидаги замонавий билимларни кенгайтириш муҳим вазифалар доирасига киради. Оилада маънавий-руҳий ва тиббий саломатлик негизини яратиш аҳоли тафаккурини соғлом турмуш тарзини шакллантириш, спорт билан шуғулланиш, хомиладор айёлларга ғамхўрлик қилиш, оила кўрбонини ҳам чиройли, ҳам чароғбон давлат ва жамият ташкилотлари иш фаолиятининг бош мавзусига айланади. Ёшлар орасида олиб борилаётган маънавий-маърифий ишлар, жисмоний тарбия ва спортни ривожлантириш, уларнинг саломатлигини яхшилаш ва мустаҳкамлашишга касалликлардан фориғ бўлиши ўзининг катта самарасини беради.

Демак, тани соғлиқ халқимиз учун энг муҳим қадриятлардан бўлиши билан биргаликда у ҳар биримизнинг дунёқарашимиз, фалсафамиз, мафкурамизнинг, оқилона турмуш тарзимизнинг ажралмас бўлаги бўлмоғи даркор. Шу боис ҳам давлат дастурининг бандларини синчиклаб ўрганар эканмиз, унда ҳар бир шахснинг ўз саломатлигини сақлашга тўғри ва масъулиятли муносабатда бўлиши, соғлом турмуш тарзини энг аввало ўзи,

қолаверса яқинлари учун ташкил этишга боғлиқ шарт-шароитлар ўз ифодасини топганлигининг гувоҳи бўламиз. Фуқаролар соғлиғига ҳукуматнинг бундай ғамхўрлиги бирор бир бошқа давлатда йўқ. Давлат дастурида “Соғлом она – соғлом бола” тарбиявий-маърифий дастурини амалга оширишга йўналтирилган қатор чора-тадбирлар белгиланган. Уларнинг маъноси шундаки, саломатлик, энг аввало, мавжуд муҳитга, одамларни бир-бирларига меҳрли, мурувватли бўлишлари ғамхўрликка ва самимиятига тўлиқ муносабатларига боғлиқ. Шу маънода саломатлик психологик категория бўлиб, унинг шарти ва шароити – соғлом оила муҳитидир. Оилада ота-онага кўп нарса боғлиқ. Улар оиладаги барча ходисаларнинг балогардонлари сифатида энг аввало ўз соғлиқларига ўзлари масъул эканликларини унутмасалар, уни сақлашда барча эҳтиёж чораларини ўз вақтида кўргани ҳолда оилавий ҳаётга тўғри муносабатни шакллантира олсалар, мурод-мақсадларига албатта эришадилар. Соғлом одам, у отами, ёки онами, турмуш ва рўзғордаги барча паст-баланликлар, турли вазиятлар, керак бўлса, қийинчиликларга тез мослашиб, улардан оқилона чиқиш йўлларини билиши керак. Оддий оила муҳитида бир нарсдан толиққанда ёки асаб бузилганда, дардимизни айтадиган ҳамдард, яқин кишимиз бўлгани маъқул. Ана шундай ҳаётий фалсафа ва йўналиш билан яшаган инсон албатта, бахтли ва соғ-саломат бўлади. Муҳими, бундай ҳаётий мўлжаллар, жисмоний ва руҳий тетиклик, бардамлик у тарбиялаётган болаларнинг бахти ва келажакка интилишига ишончли замин бўлади. Ана шундай ота-она тарбиялаган фарзандларга ортиқча ўғитлар, тарбиявий тазйиқлар даркор эмаслигини таъкидлаш керак. Чунки инсон ақлини, унинг тафаккурини пешлайдиган, танини соғ, вужудини гўзал қиладиган маънавий озукани оиласида олган фарзанднинг ўз бахти ва қамоли йўлидан оғиб кетишига ишониш қийин. Ҳам жисмонан, ҳам маънан ва руҳан соғлом одам турли ғаламисларнинг кирдикорларига учмай ўз юрти, Ватани ва халқи манфаати йўлида ҳалол меҳнат қилади.

Шуни алоҳида таъкидлаш жоизки, соғлом турмуш тарзини кундалик ҳаёт кечиришнинг асосий мезонига айлантиришга боғлиқ тушунча ва тасавурлар оиладан бошланади. Бу ғояларнинг халқимиз қон-қонига сингиб кетганлиги энг аввало оилаларда сақланиб келаётган ижобий анъаналарда, ота-онадан фарзандларга сингдириладиган ўғитларда, қариндош уруғчилик алоқаларидаги меҳмонавозлик ва ушбу жараёнда орасталик ва озодалик тамойилларига риоя этилишларида, маҳалла-кўйда риоя этиладиган тартиб-қоидалар, хусусан, кўчани, ҳар бир хонадонни озода ва саришта сақлаш одатларига таянган қўни-қўшничилик муомалаларида ўз аксини топади.

Соғлом турмуш тарзини фалсафий-маънавий, психологик мезонларини қуйидагича таърифлаш мумкин:

оилада, таълим масканлари ва жамоат жойларида ёш қизлар ва аёлларнинг кийинишларига алоҳида эътиборни қаратиш;

оилада ва жамоат жойларида ёшларнинг муомала маданиятини шакллантиришда соғлом турмуш борасидаги халқимизнинг ўзига хос анъаналари ва қадриятларини, оталар ва момолар ўғитларини алоҳида соғлом маънавиятли оилалар тажрибасини ибрат омили сифатида кенг тарғиб этиш;

ёшларни спортга, жумладан, оилавий спортга ижобий муносабатини шакллантиришда мамлакатимизда амалга оширилаётган тадбирлар, оилавий спортчилар анъаналаридан фойдаланиш;

оила аъзоларида, биринчи навбатда ёшлар орасида ҳаёт моҳиятини англаш, умр қадриятини эъзозлаш, ҳаётий фаолиятни оқилона ташкил этиш маданиятини шакллантириш;

ислом фалсафасидаги орасталик ва озодалик тамойилларини омма орасида тарғиб этиш орқали сув, ҳаво, ер ва сув қадриятлари борасида ижтимоий фикрни шакллантириш.

Хулоса қилиб айтганда, саломатлик фалсафасининг шаклланиши соғлом ва халқчил маросимлар, урф-одатлар ва миллий доимий қадриятлар билан бевосита боғлиқ. Соғлом турмуш тарзи ҳаёт кечиришнинг мақсадга мувофиқ равишда ташкил этиш, умр қадрини англаб етишни назарда тутди. Соғлом турмуш тарзи ёмон иллатлар билан келиша олмас экан, оилавий шароитни яхшилаш, яъни ундаги маънавий-психологик муҳитни барқарорлаштириш муҳим вазифалардан бўлиб қолаверади. Шу туфайли ҳам одамларга нафақат давлат, нодавлат ва жамоат ташкилотларининг, балки оиланинг долзарб муаммоси эканлигини фуқаролар онгига етказиш лозим. Зеро, Президентимиз таъкидлаганларидек, “Соғлом халқ, соғлом миллатгина буюк ишларга қодир”. Халқимиз соғлиғини асраш эса ҳар бир кишининг инсоний муқаддас бурчи бўлиб қолаверади.

6-ШҶЪБА: ҚИШЛОҚ ХҶЖАЛИГИДА ЗАМОНАВИЙ ТЕХНОЛОГИЯЛАРНИ ҚўЛЛАШ ИСТИҚБОЛЛАРИ

ЗАМОНАВИЙ ДЕҲҚОНЧИЛИҚДА ОРГАНО-МИНЕРАЛ ТУВАКЧАЛАР ТЕХНОЛОГИЯСИНИ ҚўЛЛАШ ИСТИҚБОЛЛАРИ

*М.Хўжсаназарова магистр, С.А.Азимбаев б.ф.д. профессор, А.Сайымбетов
ассистент Тошкент давлат аграр университети*

Ҳозирги кунда қишлоқ хўжалигига қўйилган асосий талаб тупроқ унумдорлигини йўқотмасдан сув ва минерал ўғитлардан оқилона фойдаланиб юқори ва сифатли ҳосил олишга қаратилган.

Пахтачиликда замонавий технологияларнинг элементларини ишлаб чиқиш ва ишлаб чиқаришда қўллаш, агротадбирларни механизациялаштиришни йўлга қўйиш, ўз имкониятларидан келиб чиққан ҳолда хорижий давлатлар технологияларидан кенг фойдаланиш, ғўзани қўлда ягоналашдан тўлиқ воз кечиш, бунинг учун аниқ уялаб кам уруғ сарфланишини йўлга қўйишдир.

Республикамизда тошлоқ, қумли ва структураси бузилган, қатқалоқли, шўрланган, паст унумдорли ерлар мавжуд. Бундай ерларда ғўза кўчатларини тўлиқ ундириб олиш катта қийинчилик туғдиради, униб чиққан ғўза ниҳоллари ҳам кўпинча нимжон ва касалликларга тез чалинувчан бўлади. Баъзан баҳорнинг ноқулай келиши ҳам бундай ерларда кўчатларнинг чиқмай қолиш эҳтимоли кучли кузатилади. Юқоридаги сабабларга кўра, органико-минерал тувакчаларда ғўза кўчатларини етиштириш ва уларни кузги буғдойдан бўшаган

ерларга ҳар хил муддатларда ўтказишнинг ғўзанинг ўсиб-ривожланиши ва ҳосилдорлигига таъсирини ўрганиш муҳим ҳисобланади.

Дала тажрибалари профессор С.А.Азимбоев бошчилигида Тошкент давлат аграр университетининг кичик илмий тажриба хўжалигида тувакчаларда 1 – 3 тадан кўчат сони қолдирилган ҳолда 9 та вариантда ўтказилди.

Вўза чигитини экиш учун орғано-минерал тувакчалар тайёрланди. Тувакчалар учун қоғоз (макалатура), гўнг ва фосфогипсдан керакли субстратлар тайёрланди. Хом-ашё нисбати қуйидагича: қоғоз - 70%; гўнг - 25% ва фосфогипс - 5%. Битта тувакчанинг оғирлиги ўртача 13,7 гр бўлса унда хом-ашё нисбати қуйидагича бўлди: қоғоз - 9,6 гр; гўнг - 3,4 гр; фосфогипс - 0,7 гр.

Тувакчанинг ўлчами: устки қисми 8x8 см, остки қисми 6x6 см. Тувакчаларга уруғ экилиб, кўчат тайёр бўлгандан кейин уни далага экилгандан 1-2 ой давомида ҳар хил омиллар таъсирида тувакча чириб, озиқага айланади.

10-13 апрель кунлари тайёрланган тувакчаларга чигити экилди. Униб чиққан тувакчаларни далага ўтказиш учун 1-5 июнда тажриба даласи тайёрланди ва уч муддатда яъни 10, 15 ва 25- июнда орғано-минерал тувакчадаги кўчатлар далага кўчириб ўтказилди.

Орғано-минерал тувакчаларда ғўза кўчатларини етиштириш ва уларни кузги буғдойдан бўшаган ерларга ҳар хил муддатда экиш ғўзанинг ўсиб ривожланиши ва ҳосилдорлигига турлича таъсир этди. 1 – жадвал маълумотларидан кўриниб турибдики, 10-июнда орғано-минерал тувакчада 1 та кўчат қолдириб далага чиқарилган вариантда ҳосил шоҳи 20- сентябрда 14,0 дона, кўсак сони эса 8,0 дона бўлган бўлса, 15-июнда орғано-минерал тувакчада 1 та кўчат қолдириб далага ўтказилган вариантда ҳосил шоҳи 20- сентябрда 12,2 дона ва кўсаклар сони 7,3 дона бўлди. 25 - июнда орғано-минерал тувакчада 1 та кўчат қолдирилиб далага ўтказилган вариантда битта тупдаги ҳосил шоҳи ўртача юқоридагига мос равишда 7,6 ва 5,5 донани ташкил қилди.

Вўзанинг яхши ўсиши ва ривожланиши даладаги кўчат қалинлигига боғлиқдир. Бизнинг тажрибаларимизда орғано-минерал тувакчада 1 та кўчат қолдириб далага экилган иккала экиш муддатида ҳам ҳосил шоҳи ва кўсаклар сони қолган вариантга нисбатан юқори кўрсаткичга эга бўлди. 10- июнда экилган вариантларда 15- июндагига нисбатан ҳосил шоҳлари сони 2-3 донага ва кўсаклар сони 0,3-1 донага кўплиги маълум бўлди.

1- жадвал

Вўзанинг ўсиб-ривожланиши ва ҳосилдорлиги

Вариант №	Экиш муддати	Тувакчада кўчат сони, дона	Ғосил шоҳи, дона		Кўсак сони, дона		1 та чанокдаги пахта оғирлиги, г	1 та тувакчадаги пахта оғирлиги, г
			1.09	20.09	1.09	20.09		
1	10.06	1	10,3	14,0	7,9	8,0	3,8	30,4
2		2	8,6	11,8	7,6	7,7	3,6	27,72
3		3	7,8	10,4	7,65	7,8	3,7	28,86
4	15.06	1	9,2	12,2	6,31	7,3	3,6	26,28

5		2	7,3	10,6	7,7	6,7	3,4	26,25
6		3	6,2	9,1	5,1	7,5	3,5	26,25
7	25.06	1	5,1	7,6	5,35	5,5	2,8	15,4
8		2	4,7	6,3	5,4	5,7	2,7	15,39
9		3	4,0	4,8	4,6	4,6	2,7	12,42

Кузги буғдойдан кейин органо-минерал тувакчаларда ғўза кўчатларини етиштириш ва ҳар хил муддатларда далаларга кўчириб ўтказиш бўйича тажрибаларда ғўзадаги битта чанокдаги пахта оғирлиги аниқланди.

Бунда энг юқори кўрсаткичлар органо-минерал тувакчада 1 та кўчат қолдириб етиштирилган кўчатни далага 1- муддатда чиқариб ўтказилган вариантда олинди. Яъни тувакчадаги кўчатларнинг кўчириб ўтказиш муддатига ва тувакчалардаги ўсимлик сонига боғлиқ ҳолда умумий ҳосил 30,4 граммни ташкил қилди.

Тувакчаларда 1 дона кўчат қолдириб 2- муддатда далага экилган вариантда 20- сентябрда иккинчи муддатда экилган вариантда битта тувакчадаги умумий пахта оғирлиги эса 26,28 граммга тенг бўлди. Органо-минерал тувакчаларда 1 дона кўчат қолдириб 3-муддатда далага экилган вариантда 20-сентябр ҳолатига умумий ҳосилдорлик 15,4 граммга тенг бўлди. Органо-минерал тувакчаларда 1 дона кўчат қолдириб 10 июнда ўтказилган вариантда 15 июнда кўчириб ўтказилган вариантга нисбатан умумий ҳосилдорлик 4,12 граммга, 25 июнда кўчириб ўтказилган вариантга нисбатан эса умумий ҳосилдорлик 15,0 граммга кўп ҳосил олинди.

Хулоса қилиб айтиш мумкинки, органо-минерал тувакчада ғўза кўчатларни етиштириб, кузги буғдойдан бўшаган далаларга кўчириб ўтказишнинг энг мақбул муддатлари 10 ва 15- июн кунларигача яқунлаш керак. Органо-минерал тувакчаларда 1 та ва 2 тадан ғўза кўчатлари қолдирилиб, 10 ва 15 июнда кўчатлар чиқарилиб ўтказилганда ҳосилдорлик юқори бўлганлиги аниқланди.

Органо-минерал тувакчада ғўза кўчатлари етиштирилиб, далаларга чиқарилганда тувакчалар таркибидаги гўнг ва фосфогипс бўлганлиги сабабли ерларнинг унумдорлиги яхшиланиб боради.

Фойдаланилган адабиётлар рўйхати

1. Азимбоев С.А., Чоршанбиев У.Ю., Тажиева Д. Ғўза етиштиришда самарали технологиялардан фойдаланиш. // Кадрлар тайёрлаш тизимида аграр таълим, фан ва ишлаб чиқариш интеграцияси мавзусидаги академик А.И.Имомалиевнинг 75 йиллигига бағишланган Халқаро илмий-амалий конференция материаллари, Т.: - 2006. 7- декабрь.

2. Ашуров М., Ишчанов Р., Авезова М. Ғўза ўстириш технологиясини янгилаш йўллари. // Ўзбекистон аграр фани хабарномаси журнали. – 2006. №2 (24). – 10-11 б.

3. <http://www/grentek.ru/gts/main.nsf/news/060125130512724/>

TOMCHILAB SUG'ORISH JARAYONIDA AVTOMATLASHTIRISH VOSITALARINI QO'LLASH SAMARADORLIGI VA XOSILDORLIGI

*M.SHerbayev assistant, R.Erzakova assistant,
Toshkent irrigatsiya va melioratsiya insitituti,*

Annotsiya

Sug'orma dehqonchilikda har bir kubometr sug'orish suvidan samarali foydalanish asosida qishloq xo'jalik ekinlarining xosildorligini oshirish muhim vazifa xisoblanadi. Yildan-yilga kuchayib borayotgan suv taqchilligini yumshatishda, suv resurslaridan tejab-tergab foydalanish muhim ahamiyatiga egadir. Sug'orma dehqonchilikda sug'orish usullarining eng suv tejamkor usuli tomchilatib sug'orish hisoblanadi.

Kalit so'zlar: Tomchilab, resurs, avtomatika, texnologiya, suvorish, suv, tizim, samaradorlik, usul.

Tomchilatib sug'orish usuli suv resurslarini 40-60 % gacha tejash imkonini beradi, chunki bu usulda uzatilayotgan suv, ekinlar oralig'idagi barcha maydonga emas, balki xar bir tup ekin ildiz tizimining rivojlanish zonasiga beriladi.

O'zbekiston Respublikasi Prezidentining 2008 yil 19 martdagi PK-817 son İ2008-2012 yillarda sug'oriladigan yerlarning meliorativ holatini yaxshilash davlat dasturi to'g'risida gi qaroriga muvofiq tuproqning unumdorligini tubdan oshirish bo'yicha tadbirlar ishlab chiqildi. Asosiy tadbirlardan biri 2009-2012 yillarga mo'ljallangan tomchilatib sug'orish dasturini ishlab chiqish va amaliyotga joriy qilish hisoblanadi. Ushbu dasturlarlar yillar davomida axolini o'sib borishini va insoni suvga bo'lgan extiyoji ortib borishini xisobga olgan holda.

O'zbekiston Respublikasi Prezidentining «2013 — 2017 yillar davrida sug'oriladigan erlarning meliorativ xolatini yanada yaxshilash va suv resurslaridan oqilona foydalanish chora-tadbirlari tyg'risida» 2013 yil 19 apreldagi PQ-1958-son qaroriga muvofiq, tomchilatib sug'orish tizimini va suvni tejaydigan boshqa sug'orish texnologiyalarini joriy etishni samarali tashkil etish maqsadida Vazirlar Maxkamasi qaror qiladi. Tomchilatib sug'orish tizimini fermer xo'jaliklarida yetishtiriladigan g'o'za, bog'-uzumzorlar, poliz va sabzavot ekinlarini sug'orishda qo'llash uchun xo'jalik xududining tabiiy-iqlim, tuproq meliorativ, gidrogeologik va xo'jalik-iqtisodiy sharoitlarini o'rganib, taxlil qilish zarur. Natijada har bir ekin turi uchun uning o'sib rivojlanish fazalaridagi suvga bo'lgan talabini hisobga olgan holda ilmiy asoslangan eng maqbul sug'orish rejimi tavsiya qilinadi. Hususan, yagona er solig'ini to'lashda imtiazdan foydalanuvchilar tarkibiga tomchilab sug'orish tizimini joriy etgan fermerlik ho'jaliklari ham kiritildi. Ular ho'jalik er maydoning tomchilab sug'orish joriy etilgan qismi uchun tomchilab sug'orish tizimi joriy etilgan oyning boshidan boshlab 5 yil muddatga yagona er solig'ini to'lashdan ozod qilinadilar. Shuningdek, tomchilab sug'orish joriy qilingan erdan yig'ib olingan xosilni terishga jalb etilgan jismoniy shahslarning daromadlari ham soliq to'lashdan ozod qilinadi. (1-rasm)



1-rasm. Tomchilab sug'orish texnologiyasi.

Xozirda joriy qilinayotgan fermer xo'jaliklarda tomchilatib sug'orish tizimini qo'llashda Qashqadaryo viloyati Koson tumaniga Tursun Po'lat fermer xo'jaligiga joriy qilganda 1 gektar dala maydoniga ochiq xavza tashkil qilinib u yerda suvni yig'ib suvni tarqatish jarayonida suvni tindirib suv tingan xolatda u yerda bo'lgan 100% li xavzada 20% ga yaqin loyqalar yig'lib yanii shu muamoni xal qilish maqsadida qo'l mexnatini bartaraf qilish maqsadida. "TJAB" kafedrasida dotsent va asisstetn domlalar bilan ilmiy ish olib borilmoqda. Loyqani yuvish bo'yicha kafedrada labaratoriya mashg'lotlari mavjud. Yani bu texnalogiya tomchilab sug'orish texnalogiyalarni qo'lashda xorij mamlakatlarini texnalogiyalaridan farqli ravishda bu tizimni bizga tadbiq qilganda biz o'zimizni shart sharoyitdan kelib chiqqan holda birqanch muamolarga duch kelishimiz mumkin.

GTIlarining ekspluatatsiyasi tarkibida gidrotehnika inshootlarini yig'ilib qoladigan turli cho'kindilar, loyqalardan o'z vaqtida himoyalash va ularni avtomatik ravishda tushirib yuborish vazifalari ko'zda tutiladi. Loyqani tushirish mahsus loyqa tushirish to'sqichlari yordamida amalga oshiriladi. Bu to'sqichlar fotometrik o'zgartgichlar yordamida boshqarilishi mumkin. Avtomatik rostlash tizimlarida turli hildagi miqdor-

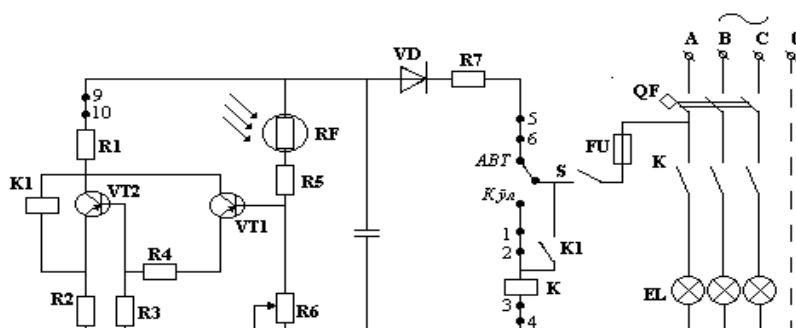

2-rasm. Fotorezistorli avtomatik boshqariw tizimining prinsipial elektr sxemasi.

larni nazorat qilish uchun turli datchiklar (harorat, namlik, yoritilganlik, sath) keng miqyosda qo'llaniladi. Bunday datchiklarning ko'pgina turlari yarim o'tqazgichli moddalardan yasilib, ularning nochiziqli hususiyatidan, ya'ni turli hil ta'sirlar (mehaniq, issiqlik, yoritilganlik va xokazo) oqibatida qarshilik miqdorlarining o'zgarishidan foydalanilgan. Bunday nochiziqli elementlarga termistor, pozistor, fotorezistor, varistorlar misol bo'lishi mumkin. Nochiziqli elementlarning ba'zilarida to'k oshishi bilan ularning qarshiligi ham oshadi, ba'zilarining qarshiligi kamayadi. Fotorezistor nochiziqli elementlar toifasiga kirib, yorug'lik ta'sirida o'zining qarshiligini o'zgartiradi. Yorug'lik nurlari fotorezistorning yuzasiga tushsa, uning qarshiligi keskin kamayadi, agar yoritilganlik miqdori pasaysa qarshiligi oshadi. Fotorezistorlar oltingugurtli qo'rg'oshindan yasalsa FSA tipidagi, oltingugurtli vismutdan yasalsa FSB tipidagi, oltingugurtli qaltsiydan yasalsa FSK tipidagi deb belgilanadi. Fotorezistorni sxemalarga ulanganda, qutblarning ŷrni almashishining ahamiyati yo'q. Uning asosiy kamchiligi inertsionliligi hisoblanadi, ya'ni yorug'lik nurlarining miqdoriga qarab zanjirdagi qarshilik va unga mos to'k miqdorining o'zgarishi uchun ma'lum vaqt talab etiladi. Ushbu bajarilayotgan ishda FR-2 fotorezistor relesi yorug'lik lampalarining muhitning tabiiy yoritilganlik miqdoriga qarab avtomatik usulda ishga tushirish va o'chirish uchun hizmat qiladi. Sxemaning ishlash tartibi fotorezistor FR-2 tranzistor VT1 bazasiga hamda R5, R6 rezistorlar bilan ketma – ket ulangan. Fotorezistorning sezgirlikini oshirish uchun VT1 va VT2 tranzistorlardan iborat kuchaytirgich qo'llanilgan. Fotorezistor (FSK germetik tipidagi) bevosita FR-2 fotorelening korpusida yoki 15 m dan uzoh bo'lmagan masofada o'rnatilishi mumkin, lekin unga faqat muhitning tabiiy yoritilganlik ta'sir etishi shart. (2-rasm)

Foydalanilgan adabiyotlar ro'qxati.

1. M.Z.Gankin. Kompleksnaya avtomatizatsiya i ASUTP vodoxozyaystvennimi kompleksami. M. Agropromizdat, 1991, 432 s.
2. R.T.Gazieva. Suv xo'jaligida texnologik jarayonlarni avtomatlashtirish. T. Talkin, 2007, 176 b.
3. S.A.Mamatov. Tomchilatib sug'orish tizimi. Saniiri, MChJ "mehridaryo" Toshkent, 2012-79 b.
3. www.google.uz
4. www.ziyonet.uz
5. www.naandanjain.com

BINOMIAL DIFFERENSIYALNI INTEGRALLASH

assistent M.Z. Yuzboyeva., assistent J.X.Xudoyqulov (SamDAQI)

$x^m(a + b x^n)^p dx$ ($a \neq 0, b \neq 0$) ifoda *binomial differensial* deyiladi. Biz m, n va p -lar ratsional sonlar, a va b -lar haqiqiy sonlar bo'lgan holni qaraymiz

$$\int x^m (a + b x^n)^p dx \tag{1}$$

integralni hisoblash masalasi bilan shug'ullanamiz. (1) integralda

$$x = t^{\frac{1}{n}} \text{ almashtirish bajaramiz. } dx = \frac{1}{n} t^{\frac{1}{n}-1} dt \text{ bo'lganligi uchun}$$

$$\int x^m (a + b x^n)^p dx = \frac{1}{n} \int (a + b t)^p t^{\frac{m+1}{n}-1} dt$$

munosabatga kelamiz. Demak, (1) integral $x = t^{\frac{1}{n}}$ almashtirish orqali

$$\int (a + b t)^p t^q dt \quad (2)$$

integralga keltirilgan ekan. Bu yerda $q = \frac{m+1}{n} - 1$. (2) integralni hisoblashda quyidagi hollar qaraladi.

I-hol. p — butun son bo'lsin. Bu holda $q = \frac{r}{s}$ (r va s o'zaro qisqarmaydigan butun sonlar) bo'lsa (2) integralda $z = t^{\frac{1}{s}}$ almashtirishni bajarsak, bu integral ratsional funksiyani $\left(\int R \left\{ x, \left(\frac{ax+b}{cx+d} \right)^{r_1}, \dots, \left(\frac{ax+b}{cx+d} \right)^{r_n} \right\} dx \right)$ integralga o'xshash bo'lganligi uchun integrallashga keltiradi.

II-hol. q — butun son. Bu holda $p = \frac{r}{s}$ (r va s o'zaro qisqarmaydigan butun sonlar) bo'lsa, $\left(\int R \left\{ x, \left(\frac{ax+b}{cx+d} \right)^{r_1}, \dots, \left(\frac{ax+b}{cx+d} \right)^{r_n} \right\} dx \right)$ ko'rinishdagi integralni hisoblash usuliga ko'ra $z = (a + b t)^{\frac{r}{s}}$ almashtirish orqali (2) integral ratsional funksiyani integrallashga keltiriladi.

III-hol. $p + q$ — butun son bo'lsin. Bu holda (2) integralni quyidagi ko'rinishda yozamiz:

$$\int (a + b t)^p t^q dt = \int \left(\frac{a+bt}{t} \right)^p t^{p+q} dt \quad (3)$$

Bu yerdan, agar $p = \frac{r}{s}$ (r va s o'zaro qisqarmaydigan butun sonlar) bo'lsa, $\left(\int R \left\{ x, \left(\frac{ax+b}{cx+d} \right)^{r_1}, \dots, \left(\frac{ax+b}{cx+d} \right)^{r_n} \right\} dx \right)$ ko'rinishdagi integralni integrallash usuliga ko'ra (3) integralda $z = \left(\frac{a+bt}{t} \right)^{\frac{1}{s}}$ almashtirish bajarilsa ratsional funksiyaning integraliga keltiriladi. Shunday qilib, (1) integral $p, \frac{m+1}{n}, \frac{m+1}{n} + p$ ko'rinishdagi sonlardan biri butun son bo'lsa, ratsional funksiyalarni integrallashga keltiriladi.

P.L.Chebishev (1) ko'rinishdagi integral faqat yuqoridagi qaralgan uch holda integrallanuvchi bo'lishini ko'rsatgan. Agar m, n va p sonlari yuqoridagi shartlarni qanoatlashtirmasa (1) integralning integrali elementar funksiyalar orqali ifodalanmaydi.

1-misol. Ushbu $\int \frac{\sqrt{x}}{(1+\sqrt[3]{x})^2} dx$ integralni hisoblang.

$$\int \frac{\sqrt{x}}{(1+\sqrt[3]{x})^2} dx = \int x^{\frac{1}{2}} (1+x^{\frac{1}{3}})^{-2} dx$$

Yechish. Berilgan integralni ko‘rinishda yozib olsak $p = -2$ (butun son) bo‘lgan holga kelamiz. Yuqorida qaralgan I-holda ko‘ra $x = t^6 (t = \sqrt[6]{x})$ almashtirish olib quyidagiga ega bo‘lamiz.

$$\int \frac{\sqrt{x}}{(1+\sqrt[3]{x})^2} dx = 6 \int \frac{t^3}{(1+t^2)^2} dt = 6 \int \left[t^2 - 2t^2 + 3 - 4 \cdot \frac{1}{t^{2+1}} + \frac{1}{(t^2+1)^2} \right] dt = =$$

$$6 \left[\frac{t^5}{5} - 2 \frac{t^3}{3} + 3t - 4 \operatorname{arctg} t + \frac{1}{2} \cdot \frac{1}{t^{2+1}} + \frac{1}{2} \operatorname{arctg} t \right] + c = = \frac{5}{6} \sqrt[6]{x^5} - 4\sqrt{x} +$$

$$18\sqrt[6]{x} - 21 \operatorname{arctg} \sqrt[6]{x} + 3 \frac{\sqrt[6]{x}}{\sqrt[3]{x+1}} + c$$

2-misol. Ushbu $\int \frac{x dx}{\sqrt{1+\sqrt[3]{x^2}}}$ integralni hisoblang.

Yechish. Bu integralni

$$\int \frac{x dx}{\sqrt{1+\sqrt[3]{x^2}}} = \int x \left(1+x^{\frac{2}{3}}\right)^{-\frac{1}{2}} dx$$

ko‘rinishda yozib, $m = 1, n = \frac{2}{3}, p = -\frac{1}{2}$ bo‘lishini topamiz. $\frac{m+1}{n} = \frac{1+1}{\frac{2}{3}} = 3$ bo‘lib,

II-holga asosan $t = \left(1+x^{\frac{2}{3}}\right)^{\frac{1}{2}}$ almashtirish bajaramiz. Undan $1+x^{\frac{2}{3}} = t^2, x = (t^2-1)^{\frac{3}{2}}, dx = \frac{3}{2}(t^2-1)^{\frac{1}{2}} 2t dt$ ni hosil qilamiz va

$$\int x \left(1+x^{\frac{2}{3}}\right)^{-\frac{1}{2}} dx = 3 \int (t^2-1)^2 t^2 dt = 3 \frac{t^7}{7} - 6 \frac{t^5}{5} + t^3 + c_1, \quad \text{bu yerda}$$

$$t = \sqrt{1+x^{\frac{2}{3}}}.$$

Adabiyotlar

Mamirov U.E., Mardiev R. Matematik analiz. Uslubiy qo‘llanma. – Samarqand: SamDU, 2010.

A.Sa’dullayev, H.Mansurov, G.Xudoyberganov, A.Vorisov, R.G‘ulomov. Matematik analizdan misol va masalalar to‘plami. I, II-tom. – Toshkent: O‘qituvchi, 1995.

Azlarov T., Mansurov H. Matematik analiz. 1-qism. – Toshkent: O‘qituvchi, 1994.

ДОИМ ГУЛЛОВЧИ ЖОНЛИ ДЕВОРЛАР

Жумабоева Н. талаба, Тошкент давлат аграр университети,
Холмуротов М.З. катта ўқитувчи, Тошкент давлат аграр университети,

Аҳоли яшаш жойларини кўкаламзорлаштириш ўзида бир неча фан ва ишлаб чиқариш тармоқларини бирлаштирувчи соҳа ҳисобланиб, инсонларга эстетик завқ, мақбул шароит ва атроф муҳитга ижобий таъсир кўрсатувчи манзарали ўсимликлар композицияларини барпо этиш қоидалари ва меъёрларини такомиллаштириб боришни тақозо этади. Амалиётда манзарали дарахтлар, буталар, гуллар ва ўт ўсимликлар композицияларининг жуда кўплаб турлари мавжуд бўлиб, буталарни гуруҳ ҳолида экиш ёки жонли девор барпо этиш энг кўп қўлланиладиган композициялардан биридир.

Бугунги кунда илм-фан ва технологияларнинг жадал ривожланиши натижасида анъанавий услубдаги композициялар инсонларни хайратлантирмай қўйган. Аксинча, ҳар бир композиция турларини ўзгача услубда такомиллаштириб бориш, биз кўзлаган мақсадни янада аниқ рўёбга чиқаради.

Жонли деворлар нафақат ҳимоя шу билан бирга манзарали кўриниш ҳосил қилиши керак. Яхши парвариш қилинган жонли девор қадимда Европа боғларини забт этган, нафақат хушбичимлик касб этиб қолмасдан, шовқиндан, чанг ва шамолдан тўсиб, йўловчиларнинг нигоҳини ўзига тортади. Аммо жонли деворларда ҳам шундай турли туманликлар мавжуд-ки, улар ўз гўзаллиги билан нафақат катта ёшлилар ва болаларни, хатто қуш ва капалакларни ҳам ўзига мафтун этади – бу гуллайдиган жонли деворлардир.

Гуллайдиган жонли деворлар асосан манзарали гулловчи буталардан барпо этилади. Бунда икки хил композиция ҳосил қилиш мумкин: бир вақтда гуллайдиган бута турларини жойлаштириш ёки кетма-кет гулловчи буталардан жонли девор барпо этиш. Ўзбекистон шароитида ҳар иккала турдаги жонли деворлар барпо этиш учун мос бўлган бута турлари мавжуд ва улар бизнинг шароитга яхши мослашган.

Эрта баҳорда бир хил муддатда гулловчи жонли девор учун европа форзицияси (*Forsythia europaea* – гуллари сарик) ва япон беҳиси (*Chaenomeles japonica* – гуллари пушти) буталарини кетма-кет жойлаштириш мумкин. Кетма-кет гулловчи жонли девор ҳосил қилиш учун эса ушбу турлар билан бирга оддий настарин (*Syringa vulgaris* – гуллари сиёҳранг), ирғай (*Amelanchier ovalis* – гуллари оқ), скумпия (*Cotinus coggygria* – гуллари оқ ёки қаймоқранг) турларидан фойдаланиш мумкин. Бу турлар кетма-кет гуллаб, жонли деворни бутун баҳор фасли давомида манзарали кўринишини таъминлайди.

Жонли деворлар турлари ранг-баранг гуллайдиган ва ўзаро уйғунлик касб этиши керак. Асосий буталар ўзларининг бор ранг баранглигини намоён этиш учун хаддан ташқари кўп бўлмаслиги зарур. Улар ўзининг шакли ва гуллаш муддатига боғлиқ холда бўш жойларни тўлдириб туради ва жонли девор янада тўлишиб боради. Шу сабабли гулловчи ўсимлик турларини хаддан ташқари кўпайтирмаган мақул. Бир хилда такрорланиб келувчи бир турдаги ўсимликларни экиш ритмни таъминлайди, осойишталик, сокинлик олиб киради. Салобатли жонли деворни манзарали кўринишдаги япон беҳиси (*Chaenomeles*

japonica) устунлигида ҳам барпо этиш мумкин. Улар бир бирдан 0,5 узоқликда жойлаштирилади ва ўсиб ривожланиши давомида мустаҳкам қалин девор ҳосил қилади. Март ойида гуллаганда ёппасига оч қизил ёки пушти рангга бурканади ва улар экилган қатор ёрқин ипак лентадек кўриниш намоён этади.

Агар биз эрта баҳордан токи кеч кузгача гулловчи жонли деворлар барпо этишни истасак бунда ўсимликларни батафсил танлаб олишимиз керак, улар гуллаш даври билан бир-бирини тўлдириб бориши керак.

Қизил рангли смородина (қорағат) (*Rebus sanguineum*) ҳам ажойиб уйғунлик касб этади. Оддий калина (*Viburnum opulus*) йирик тўпгуллари оқ рангли шарсимон ва оч сариқ рангли магонияни (*Mahonia aquifolium*) экиш мақсадга мувофиқ бўлади. Агар настарин билан уйғун барпо этилса, март ойининг охирида унинг хиди бутун боғни қамраб олади.

Гулловчи жонли деворни форзиция ва смородина билан уйғунликда барпо этиш керак. Ёз фаслида гулловчи ўсимликлар жуда кўп. Доим гулловчи буталардан вейгела (*Weigela japonica*) – ўзининг кўнғироқсимон қизил рангли гуллари ва дейция (*Deutzia scabra*) оқ гуллари билан бурканган бўлади. Гуллайдиган жонли деворларда давид буддлеяси (*Buddleja davidii*) сиёҳранг хушбўй гуллари билан ажралиб туради.

Бизга малумки вақт ўтиши билан буталарнинг пастки қисми очилиб ялонғочлашиб қолади. Шунинг учун баланд бўйли буталар остида паст бўйли сояга чидамли ўсимликлар экиш керак. Жонли девордаги камчиликларни кўқонгул ва картошкагул ёпиб туради.

Жонли деворларни доимий равишда гуллаб туриши учун буталарни доимий тарзда кесиб туриш керак. Бунда одатда бир-бири билан кесишган ёки нотўғри ўсган новдалар кесилади. Форзиция, боғ ямини, йирик баргли гортензия ва бошқа баҳорда гулловчи буталарнинг гуллари ўтган йилги новдаларида ҳосил бўлади. Шунинг учун кесиш ишларини гуллагандан кейин дархол амалга ошириш керак. Ёзда ёки кузда гулловчи буталарни кеч кузда ва эрта баҳорда кесиб шакллантириш тавсия этилади.

TABIY RESURLAR MILLIY BOYLIGIMIZ

Samdchti o'qituvchilari – Sohadinova N.S., Normurodova M.A.

Talaba – Abdurazzoqov B.

Tabiat insonlar ehtiyojlarini qondiruvchidir. Bir so'z bilan aytganda insonlar hayoti tabiat bilan uzviy bog'liq. Insonlar tabiatsiz yashay olmaydi, tabiat esa insonlarsiz mavjud bo'la oladi.

Tabiiy resurslar tabiat boyliklaridir. Hozirgi kunda tabiiy resurslardan oqilona foydalanmaslik natijasida ko'plab o'simlik va hayvon turlari yo'qolib bormoqda. Bundan tashqari neft, gaz, ko'mirdan rejasiz foydalanish natijasida isrofgarchiliklarga yo'l qo'yilyapti. Suvlardan xo'jasizlarcha foydalanish natijasida suvlarning kamayishiga olib kelayapti. Qishloq xo'jaligida zarakunanda hashorotlarga qarshi kurashda kimyoviy moddalardan foydalanish tuproq tarkibidagi tuproq unumdorligini oshiruvchi foydali mikroorganizmlarning nobud bo'lishiga va tuproqning ifloslanishiga olib kelmoqda. Tuproq qoplaminig kimyoviy ifloslanishi natijasida

uning bir qator xossa-xususiyatlari, xususan kimyoviy, fizikaviy, biologik, biokimyoviy, ekologik va boshqa xossalari o'zgarishga uchraydi. Tuproq xossalari o'zgarishi albatta ifloslanish turiga, harakteriga, darajasiga va vaqtiga ko'ra o'zgaradi. Tuproq xossalari o'zgarishiga qarab, unda o'suvchi o'simlik dunyosi va hayvonot olamida ham o'zgarishlar yuz beradi.

Har qanday kimyoviy modda tuproq qoplamiga tushganda dastlab tuproqning biologik olami, xususan mikroorganizmlar faolligi va miqdori, fermentlar faolligi zarar ko'radi. YA'ni shartli ravishda toza tuproq deb olingan tuproqda yashayotgan mikroorganizmlar tuproqqa tushgan kimyoviy modda ta'sirida ayrimlari nobud bo'ladi, ba'zi bir mikroorganizmlar esa o'zining faoliyatini susaytiradi.

Tabiiy resurslar inson faoliyatisiz tabiatda avvaldan mavjud bo'lib, qazilma boyliklar tiklanmaydigan resurslar sirasiga kiradi. Agarda hadeb ulardan foydalanaversa tugaydi va qayta tilanmaydi. Bizgacha yetib kelgan resurslarni kelajak avlodlarga yetkazish burchimiz.

Tabiiy resurslar quyidagi turlarga bo'linadi:

Biologik resurslar – o'simlik va hayvonot dunyosi resurslari.

Tugamaydigan – tabiiy resurslar hozir va yaqin kelajakda inson tomonidan o'zlashtirish natijasida tugamaydigan resurslar.

Tugaydigan tiklanmaydigan tabiiy resurslar – nooqilona foydalanish tufayli zaxiralari iqtisodiy maqsadlarda qo'llab bo'lmaydigan va tiklanmaydigan resurslar.

Tugaydigan tiklanadigan tabiiy resurslar – tiklanish xususiyatiga ega bo'lgan resurslardir.

Real resurslar – ishlab chiqarish kuchlarining hozirgi rivojlanish darajasida foydalanilayotgan tabiiy resurslar.

Potensial resurslar – zaxiralari aniqlangan, jamiyatning rivojlanish darajasi ulardan foydalanish imkoniyatini beradigan yoki vaqtincha bermaydigan resurslar.

Tiklanmaydigan resurslar o'rniga tugamaydigan resurslardan foydalanish muvofiqdir.

Insonning tabiat tabiiy jarayonlariga aralashuvi atrof muhitning ma'lum manoda tiklab bo'lmas darajada kelishiga va fojiali oqibatlarining paydo bo'lishiga xizmat qilmoqda.

Foydalanilgan adabiyotlar:

Rafikov A.A., Geoekologik muammolar, T., 1997;

To'xtayev L., Hamidov A., Ekologiya asoslari va tabiatni muhofaza qilish, T., 1994;

ПЕРСПЕКТИВЫ ПРИМЕНЕНИЯ СОВРЕМЕННЫХ НАНОТЕХНОЛОГИЙ В СЕЛЬСКОМ ХОЗЯЙСТВЕ

*А. А. Алаев – доцент, научный руководитель; Д. Якубова – студентка
Ташкентский государственный аграрный университет*

Современное производство сельскохозяйственной продукции развивается в условиях глобальных природных и техногенных кризисов. В результате изменения климата, загрязнения окружающей среды экотоксикантами, формирования крупных засушливых зон, засоления субстратов, дефицита воды наблюдается сокращение площадей

сельскохозяйственных растений, снижение их толерантности к неблагоприятным факторам окружения, формирования новых популяций микроорганизмов – возбудителей заболеваний и вредителей культурных растений, повышение их агрессивности. Все это приводит к уменьшению урожайности сельскохозяйственных культур, ухудшению качества продукции, в том числе и семян, посевные фракции которых не сохраняются длительное время и обладают низкими показателями всхожести, а также способствует росту цен на потребительских рынках.

Предполагается, что применение нанотехнологии позволит изменить технику возделывания земель за счет использования наносенсоров, нанопестицидов и системы децентрализованной очистки воды. Нанотехнологии сделают возможным лечение растений на генном уровне, позволят создать высокоурожайные сорта, особо стойкие к неблагоприятным экологическим условиям.

Нанотехнологии в сельском хозяйстве предполагают использование для защиты растений препаратов новейшего поколения, которые отличаются максимальным проникновением в листья, стебли и корни активных действующих веществ за счет необычайно малых размеров. Проводится разработка проектов с использованием наноматериалов для более точной и безопасной доставки пестицидов к биологическим мишеням, питательных веществ – к растениям. В этих проектах используются следующие технологии: транспортные процессы, биоселектирующие поверхности, биоразделение, и микроэлектромеханические системы, нанобиопроцессинг, биоинженерия нуклеиновых кислот, адресовка веществ. Размер частиц этих веществ в десятки и даже сотни раз меньше, чем микроны (10^{-9}). Их применение дает возможность при минимальных дозах препаратов достигать гораздо больших эффектов и экономить деньги [2].

Для повышения адаптивности культурных растений к внешним негативным факторам при хранении, получения полноценных и здоровых всходов, роста и развития растений, повышение их продуктивности и качества семян разработана новая агробιονанотехнология, отличающаяся лабильностью и мобильностью состава и свойств, которые могут согласно прогнозам меняться, обеспечивая при этом устойчивое развитие производства посевных семян и растениеводства, а также агропромышленного комплекса в целом.

Нанобиотехнология объединяет достижения нанотехнологии и молекулярной биологии. В ней широко используется способность биомолекул к самосборке в наноструктуры. Так, например, липиды способны спонтанно объединяться и формировать жидкие кристаллы. ДНК используется не только для создания наноструктур, но и в качестве важного компонента наномеханизмов. Предполагается, например, что вместо того, чтобы создавать кремниевую основу микросхем, нанотехнологи смогут использовать двухцепочечную молекулу ДНК, особенности которой позволяют объединять атомы в предсказуемой последовательности.

По мнению ряда ученых, нанобиотехнологии существенно упрощают и ускоряют решение традиционных проблем генетики сельскохозяйственных

видов. Таких, к примеру, как контроль происхождения, выявление носителей неблагоприятных мутаций или инфекций, а также генов, связанных с желательными хозяйственно ценными признаками, включая устойчивость к неблагоприятным факторам окружающей среды.

В разработанной нанотехнологии [3] применен подход, позволяющий использовать природные системы адаптации семени и биологически активные наночипы в порах кожуры и тем самым создавать дополнительную устойчивость и надежность семени к негативным факторам окружения. Биологически активные наносистемы содержат все необходимые ингредиенты для прорастания семян и их защиты от воздействия неблагоприятных факторов окружения. Разработанная наноагробиотехнология позволяет менять состав физиологически активных веществ, в том числе фитосанитарных, и их природу с учетом особенностей формирования наносистем и взаимодействия компонентов (наночастиц) на молекулярном и надмолекулярном уровнях друг с другом в наночипах в зависимости от видов выращиваемых культур, конкретных почвенно-климатических условий возделывания различных растений, специфичности заболеваний, вызванных микроорганизмами, почвенных и других вредителей, а также достичь длительности хранения посевного материала без потерь его посевных качеств.

В едином технологическом процессе объединена нанотехнология предпосевной подготовки семян, состоящая из процессов создания, стабилизации и нанесения физиологически активных полифункциональных наносистем, включающих по крайней мере один природный минерал, стабилизатор наночипа, регулятор роста и развития растений, ингибитор возбудителей заболеваний растений, микроэлемент питания, удобрение, иммуномодулятор и другие физиологически активные природные, а также (в случае экологически кризисной ситуации) и фитосанитарные вещества.

Принципиально новым в этой нанотехнологии является разработанный комплексный подход к процессу получения высококачественного посевного материала. Он состоит в том, что биологически активные и фитосанитарные компоненты, предназначенные для повышения адаптации семян и растений к реальным негативным условиям окружающей среды, конструируются в виде полифункциональных наночипов, а их встраивание в нанопоры кожуры семян осуществляется с помощью нанотехнологии.

Важным в данной нанотехнологии является то, что, принимая во внимание прогноз негативных для растениеводства факторов, состав и природу наночипов можно менять с учетом проявления новых рисков, заполняя пассивные наноматрицы соответствующими биологически активными и фитосанитарными наночастицами, обеспечивающими повышение толерантности растений к новым неблагоприятным факторам окружающей среды, всхожести, урожайности и продуктивности.

В результате мониторинга эффективности нанотехнологии предпосевной подготовки семян выявлены следующие основные преимущества:

продлонгация покоя семян – возможность хранения посевного материала без потерь качества длительное время;

- активация процессов выхода семян из состояния покоя в меняющихся условиях окружающей среды за счет дифференцированного использования разнообразных по составу и структуре наночипов в предпосевной обработке семян;
- увеличение всхожести семян;
- повышение толерантности растений к возбудителям заболеваний, засолению, засухе, заморозкам и другим негативным факторам окружения;
- увеличение урожайности и улучшение качества продукции;
- существенное уменьшение норм расхода физиологически активных и фитосанитарных компонентов;
- высокая экологичность разработанной нанотехнологии;
- адаптивность к имеющимся технологиям предпосевной подготовки семян.
- получение экологически чистой продукции (нанопродукта).

Указанные преимущества достигаются за счет дифференцированной разработки физиологически активных наночипов для обработки семян различных сельскохозяйственных культур. Состав и количество нанесенных на семена наночипов зависят от результатов мониторинга условий возделывания сельскохозяйственных культур, статистических данных экоусловий и прогноза на ближайший год по таким показателям как температура почвы и окружающей среды, влажности и атак микроорганизмов, возбудителей заболеваний, характера заболеваний, типов семян, обладающих глубоким или неглубоким покоем, а также их размером и потенциальными возможностями семени, выражающимися в показателях энергии прорастания и всхожести. Кроме того, состав наночипов формируется с учетом наличия в почвах доступных форм калия, фосфора и азота, а также различных необходимых для растений микроэлементов питания - цинка, меди, кобальта, железа, лития, марганца, молибдена и других микро – и мезоэлементов питания. Поэтому диапазон составов компонентов наночипов варьируется в очень широких пределах от 10^{-10} % ч 100 %. Гомеопатические количества наночипов используются при замочке семян растений, макроколичества - при опудривании, а промежуточные – при дражировании.

Таким образом, в настоящее время предпосевная обработка семян различных сельскохозяйственных культур может проводиться с использованием современных нанотехнологических подходов и применением экологически чистых природных многокомпонентных полифункциональных наночипов, состоящих из пористых матриц и заполненных физиологически активными веществами различного спектра действия. Такие наночипы имеют пористую высокоразвитую поверхность, размер пор которых колеблется от нескольких нанометров до микрон. Как правило, эти матрицы имеют различную природу, физико-химические свойства, эксплуатационные характеристики и другие параметры, определяющие возможности их использования в качестве носителей для получения физиологически активных полифункциональных наносистем [4]. По мнению специалистов-агрохимиков, от эффективности защиты растений зависит до пятидесяти процентов урожайности всех

сельхозкультур [5]. Применение кремнеорганических биостимуляторов в растениеводстве позволяет повысить холодостойкость, выносливость к жаре и засухе, помогает благополучно выйти из стрессовых погодных ситуаций (возвратные заморозки, резкие перепады температуры и т. д.), усиливает защитные функции растений к болезням и вредителям.

Нанотехнологии – шаг к будущему, без которого невозможен прогресс в сельском хозяйстве.

Литература

1. В.Г. Каплуненко, Н.В. Косинов, А.Н. Бовсуновский «Растения и вещества» // «Зерно»// №4 (апрель), 2008 г.
2. www.agronews.ru;
3. <http://www.agroxxi.ru/arhiv-novostei/nanotehnologi>
4. http://nanogro.ru/Dominanta_site/o_Nano-Gro;
5. <http://www.agronews.ru>

ПЕРСПЕКТИВЫ ПРИМЕНЕНИЯ ПРИРОДНЫХ ИНСЕКТИЦИДОВ

Закиров С.Х. (доцент), Мухидова З.Ш. (ст. преподаватель)
Ташкентский государственный аграрный университет

В последние годы одной из серьёзных проблем сельского хозяйства является сохранение выращенного урожая отнасекомых и клещей— вредителей запасов сельскохозяйственных культур¹. В настоящее время в Узбекистане насчитывается более 150 видов насекомых и клещей — вредителей. Наиболее распространенными вредителями в местах хранения зерна и продуктов его переработки является амбарный долгоносик (*Sitophilusgranarius*L.), рисовый долгоносик (*Sitophilusoryzae*L.), мучной хрущак (*Tenebriomolitor*L.) и др. Аналогичная картина наблюдается для овоще-бахчевых культур. Сушеные овощи и фрукты при хранении повреждаются жуками и личинками притворяшки- вора (*Dtinusfur*L.), личинками мавританской козявки (*Tenebrioidesmauritanicus*L.), южной амбарной огневки (*Plodiainterpunctella*Hb.) и др.

В настоящее время основным методом защиты сельскохозяйственных культур пока остается химический. Однако, как показывает практика, применение синтетических инсектицидов сопровождается значительным отрицательным воздействием на человека, животных и окружающую среду. В связи с этим, создание экологически безопасных инсектицидных препаратов является актуальной задачей.

Согласно проводимым исследованиям одним из перспективных в этом направлении групп соединений являются природные сесквитерпеновые лактоны, которые играют важную роль в защите растений от насекомых и жвачных животных². В качестве примера можно привести антифидантную активность сесквитерпенового лактона глауколида А, продуцируемого растениями некоторых видов *Vernonia*. Это соединение является эффективным детергентом для многих видов насекомых, а также жвачных животных³.

В связи с этим нами рассмотрена антифидантная активность сесквитерпеновых лактонов, выделенных из полыни горькой (артабин, арабсин, анабсин, артемолин, артенолид), горькуши изящной (хлорохиссопифолин В 1, элегин 2), горчка ползучего (acroptилин 3, гир- | канин 4) и девясила высокого (алантолактон 5). Детеррентную активность этих соединений оценивали в тесте по поеданию листьев тутовника, обработанных растворами выше названных лактонов личинками третьего возраста тутового шелкопряда *Bombix mori*.

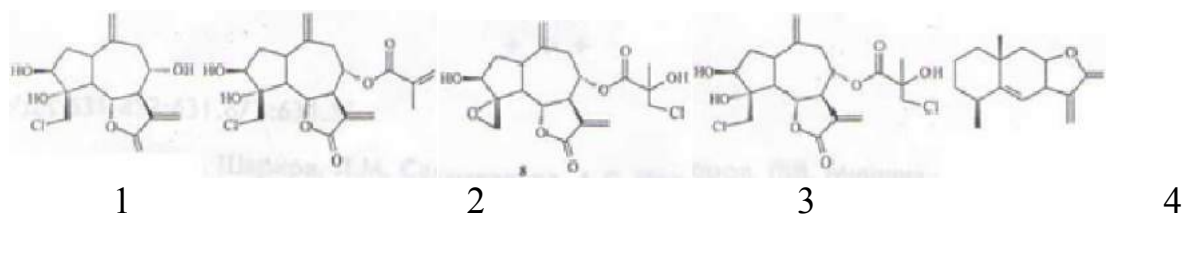

При этом установлено, что личинки прекращали питание на листьях тутовника, обработанных растворами сесквитерпеновых лактонов в концентрации 0,1-1%. Наиболее высокая антифидантная активность проявилась у сесквитерпеновых лактонов 1-5, выделенных из надземной части растений *Saussurea elegans* и *Acroptilon repens*, *Inula helenium*.

В последнее время на территории отдельных регионов республики наблюдается рост масштабов распространения термитов и угрозы разрушения жилых построек и исторических памятников страны вследствие их жизнедеятельности. В настоящее время более 30 тыс. построек в 85 районах республики, 131 исторический объект серьезно заражены термитами. Несмотря на проводимые в республике широкомасштабные работы по уменьшению популяции термитов, масштабы их распространения и наносимый им урон ежегодно растут. Применяемые против термитов химические препараты имеют кратковременное действие (3-5 дней), а также они создают проблемы связанные с экологией и здоровьем, поэтому применение большинства из них запрещено.

В связи с этим возникает необходимость разработки экологически безвредных новых методов и средств борьбы с термитами.

Исследования последних лет показали, что наиболее перспективными термицидными препаратами являются моно- и сесквитерпеноиды, продуцируемые растениями семейства *Asteraceae* и сем. *Apiaceae*⁴.

На первом этапе исследования термицидной активности нами изучены сесквитерпеновые лактоны с гермакрановым типом скелета, выделенные из растений рода *Centaurea*, произрастающих в Узбекистане.

В результате проведенных биологических исследований природных сесквитерпеновых лактонов с гермакрановым типом скелета на данном этапе установлено, что ряд гермакранолидов обладают высокой термицидной активностью кишечного пролонгированного действия. Установлено, что сесквитерпеновые лактоны кницин, салонитенолид, выделенные из *Centaurea squarrosa* и *C. iberica*, произрастающих в Узбекистане, приводят к гибели более

87% термитов.

Согласно выше изложенному, развёртывание исследований инсектицидной активности на различные виды насекомых-вредителей и термицидной активности сесквитерпеноидов растений флоры Узбекистана могут привести к рациональному использованию местного растительного сырья, сохранению биоразнообразия, созданию новых высокоэффективных безвредных для человека и окружающей среды растительных препаратов.

Библиографический список

Махмудходжаев Н. Членистоногие (насекомые и клещи) — вредители запасов в Средней Азии. Ташкент: Фан, 1986. - 143 с.

Gershenzon J., Dudareva N. The function of terpene natural products in the natural world. / *Nature Chemical Biology*, 2007. — V. 3, No 7. - P. 408-414.

Райс Э. Природные средства защиты растений от вредителей. М.: Мир, 1986. - 184 с.

Tellez M., Osbrink W., Kobaisy M. Natural Products as Pesticidal Agents for control of the Formosan Termite. / *Sociobiology*, 2003. - V. 41. — P. 153-167.

TABIATNI VA ATROF MUHITNI ASRAYLIK

Sh.I. Usmonqulova., N.X. Turdibekova., M.X. Turdibekova

Ekologiya muammosi yer yuzida insoniyat uchun tobora keskin hayot-mamot masalasiga aylanib bormoqda. Havoni ifloslantirishda sanoat korxonalari va transport, eng avvalo, avtomobillardan chiqayotgan chiqindi gaz ulushi ortib bormoqda. Bu ko'mir va neft kabi uglevodorodlar yonishi oqibatidir. Bir yilda atmosferaga 7 milliard tonna karbonad angidrid gazi, metan va boshqa ayrim gazsimon mahsulotlar, yuz millionlab tonna chang chiqarib tashlanmoqda. BMT tomonidan atrof-muhitni muhofaza qilish, atmosferaga chiqarilayotgan zararli gazlar miqdorini kamaytirish yuzasidan bir qancha kelishuvlar imzolangan, chora-tadbirlar belgilangan.

O'zbekiston Respublikasining «Tabiatni muhofaza qilish to'g'risida»gi qonuniga ko'ra, yer, yer osti boyliklari, suv, o'simlik va hayvonot dunyosi, atmosfera havosi ifloslanishdan, buzilishdan, zararlanishdan, vayron bo'lishdan, yo'q bo'lib - ketishdan, oqilona foydalanmaslikdan muhofaza etilishi lozim. Atrof tabiiy muhitga nisbatan ehtiyotkorona munosabatda bo'lish, uni asrab - avaylash masalasi davlatimiz rahbarining doimiy diqqat — e'tibori markazida bo'lib kelmoqda. Xususan, O'zbekiston Respublikasi Prezidenti Islom Karimov 1993 yil 28 sentyabrdagi **BMT Bosh Assambleyasining** 48 - sessiyasidagi ma'ruzasida «Biz atrof muhitni nazorat qilish va jahon miqyosidagi ekologik falokatlarning oldini olishda BMT ning roli kuchaytirilishini ham yo'qlab chiqayapmiz. Mana shu oliyjanob vazifani amalga oshirishda har jihatdan ko'mak berishga tayyormiz», deb ta'kidlab, dunyo hamjamiyati e'tiborini ekologik muammolarga befarq bo'lmaslikka undadi, ta'bir joyiz bo'lsa shunday oliy minbardan turib, kelajak asri muammosini hal etish tashabbusi bilan chiqdi.

Hozirgi kunda ekologik muammo alohida bir mintaqada, hudud yoki davlat doirasida chiqib bo'lgan, uni hal etish borosida barcha davlatlar, xalqlar va millatlar sa'yi —

harakatini, kuch g'ayratini jipislashtirish zarur. Bunda xususan, jamoatchilik ishtirokini yanada kengaytirish maqsadida O'zbekiston Respublikasi Prezidenti Islom Karimov 2010 — yil 12-noyabrda bo'lib o'tgan O'zbekiston Respublikasi Oliy Majlis Qonunchilik palatasi va Senatining qo'shma majlisidagi «Mamlakatimizda demokratik islohatlarini yanada chuqurlashtirish va fuqorolik jamiyatini rivojlantirish konsepsiyasi» mavzusidagi ma'ruzasida ekologik: qonunchilikni takomillashtirish, uni fuqorolik jamiyati talablariga mos ravishda islox qilish va O'zbekiston Respublikasining «Ekologik nazorat to'g'risida»gi qonunini qabul qilish to'g'risida bildirgan fikrlari **muhim** amaliy ahamiyat kasb etadi.

Mamlakatimizda atrof tabiiy muhitni muhofaza qilish maqsadida qonunchilik hujjatlari yanada takomillashtirilmoqda. Mamlakatimizda 20 dan ziyod qonun va 100 dan ortiq qonun osti normativ — huquqiy hujjatlari qabul qilingan. Jumladan, ushbu norma talabi O'zbekiston Respublikasining «Tabiatni muhofaza qilish to'g'risida»gi qonunida, Yer kodeksida, «Suv va suvdan foydalanish to'g'risida» gi, «Atmosfera havosini muhofaza qilish to'g'risida», «O'rmon to'g'risida», «O'simlik dunyosini muhofaza qilish va undan foydalanish to'g'risida», «Hayvonot dunyosini muhofaza qilish va undan foydalanish to'g'risida», «Chiqindilar to'g'risida»gi va boshqa qonunlari hamda qonunosti normativ - huquqiy hujjatlari bilan ta'minlanadi.

Mamlakatimizda ekologik siyosatni ta'minlash, fuqarolarning atrof tabiiy muhitga ehtiyotkorona munosabatda bo'lish burchlariga rioya etilishini ta'minlash maqsadida ekologiya sohasida maxsus vakolatli davlat organlari, jumladan, O'zbekiston Respublikasi qishloq va suv xo'jaligi vazirligi, Tabiatni muhofaza qilish davlat qo'mitasi, Yer resurslari, kartografiya va davlat kadastiri davlat qo'mitasi, Geologiya va mineral resurslar davlat qo'mitasi, O'zbekiston Respublikasi Vazirlar Mahkamasi huzuridagi yer qarini geologik jihatdan o'rganish, sanoatda, qonunchilikda va kommunal, maishiy sektorda ishlarning bexatar olib borilishini nazorat qilish davlat inspeksiyasi va boshqalar faoliyat yuritadi.

Fuqaro o'ziga berilgan yer uchastkasidan belgilanganidan boshqa maqsadlarda foydalanganida yer uchastkasidan oqilona foydalanmaganda yer uchastkasidan tuproq umumdorligi pasayishiga, uning kimyoviy va radioaktiv moddalar vaziyatning yomonlashuviga olib keladigan usullar bilan foydalanilgan taqdirda Yer kodeksining 36 - moddasiga muvofiq yer uchastkalariga bo'lgan huquq bekor qilinadi.

Eng qadimgi tarixiy manbalardan biri zardushtiylikning muqaddas kitobi «Avesto» da tabiiy resurslar, xususan, to'rt unsur - yer, suv, havo va olov muqaddas hisoblanib, himoya qilingan. Zardushtiylik ta'limoti bo'yicha suvni iflos qilish, daryo, dengiz, chashma, ariq, quduq va hovuz suvlariga nopok narsalarni tashlash qat'iyan man etilgan. Anhor va ariq bo'ylarida mol boqish, otlarni bog'lashga ruxsat berilmagan. Suvga tupurish, suvga qarab axlat supurish, toza qilib yuvilmagan idishlarda ariq va hovuzlardan suv olish, nopok xolda qarash ajdodlarimiz diniy e'tiqodlari bo'yicha odob - axloqqa hilof deb baholangan.

Avestoning «Vendidat» nomli bobida suvdan oqilona foydalanmaganlik, uni ifloslantirganlik uchun jazo (qamchi bilan to'rt yuz marotabagacha savalanish) qo'llash haqidagi qoidalar o'z aksini topgan.

Musulmon huquqining manbalari bo'lmish Qur'on, Hadis, Ijmo' va Qiyosda ham yer - suv, o'simlik va hayvonot dunyosidan foydalanish talablari, ularni muhofaza qilish

majburiyatlari, javobgarlik choralari kabi qoidalar belgilangan, bo‘lib, ushbu sohada munosabatlarni tartibga solishda katta ahamiyatga ega bo‘lgan.

Sobiq ittifoq tizimida O‘zbekiston Mustaqil davlat bo‘lmay, uning tabiiy boyliklari xomashyo bazasi sifatida talon - taraj qilingan, ulardan ko‘r – ko‘rona, ilmiy asoslanmagan va tabiat qonuniyatlarni hisobga olmagan, iqtisodiy manfaatlar ustuvorligiga asoslangan holda hamda «Tabiat ustidan hukumronlik qilish» qabilida foydalanish natijasida ko‘plab ekologik halokatli oqibatlar ro‘y berdi. Xususan, ulardan eng yirigi bo‘lmish Orol dengizning qurishi bilan bog‘liq global muammo ham aynan shu davrda yuzaga keldi.

Hozirda ushbu muammoni hal etish maqsadida davlatlararo muvofiqlashtiruvchi suv xo‘jaligi komissiyasi hamda Xalqaro Orol dengizini qutqarish jamg‘armasi tuzildi: BMT, Jahon banki, Osiyo Taraqqiyot banki, Germaniya, Quvayt, Yaponiya va MDH davlatlari ishtirokida ko‘p sonli loyihalar ustida ishlar olib bormoqda.

ЧЕТАН (SORBUS) ТУРКУМИ БИОЭКОЛОГИЯСИ ВА КЎКАЛАМЗОРЛАШТИРИШДА МАНЗАРАЛИЛИК ХУСУСИЯТЛАРИ

*Холова Ш.А., Ўрмон хўжалиги ва доривор ўсимликлар факультети
ассистенти. ТошДАУ.*

*Норқувватова Г.Ш., Ўрмон хўжалиги ва доривор ўсимликлар факультети
талабаси. ТошДАУ.*

Маълумки, ўсимликлар олами вакиллари ер куррасининг энг қадимий намоёндаларидан бири бўлиб, улар нафақат кўкаламзорлаштириш ва аҳоли яшаш жойларининг ташқи кўринишини яхшилашда балки, кум сахро ва тоғ ўрмон мелиорациясида шунингдек, ўрмон барпо этишда муҳим аҳамиятга эга. Дарахт ва буталар ёрдамида ҳимояловчи ихота ўрмонлари, қишлоқ хўжалиги экинларини гармсел иссиқ шамоллардан сақлаб, ҳосилдорлигини оширади. Тоғ бағирларида террасаларга экилган дарахт турлари эса кучли ривожланган горизонтал илдиз тизимлари билан тупроқни мустаҳкамлайди, шу сабабли тоғ ўрмонлари эрозияни олдини олади. Сўнги йилларда юртимизда мана шундай манзарали, доривор шунингдек, ўрмон хўжалигида аҳамиятли бўлган дарахт ва буталарга эътибор кучаймоқда. Мана шундай биоэкологик хусусиятлари юқори бўлган ўсимликлар қаторига Раъногулдошлар (*Rosaceae*) оиласи вакили бўлган Четан (*Sorbus*) туркуми турлари ҳам мисол бўла олади.

Четан туркумидаги турлардан мевали ва манзарали ўсимликлар сифатида боғдорчилик ва шаҳар кўкаламзорлаштириш соҳаларида кенгфойдаланилади. Бу туркумга асосан дарахтлар киради. Уларнинг шох-шаббаси ёйиқ бўлиб, барглари яшил ёки қизғиш рангда, гуллари оқ ёки исариқ, хушбуй хидли, нектарга жуда бой. Меваси юмалоқ ёки овал шаклда олмага ўхшаш қизил ёки сариқ рангда, совуқдан кейин жуда хуштаъм бўлади. Мевалари кузда тўлиқ пишиб етилгач, совуқ тушишига қадар териб олинади. Четан мевалари дарахтда узок вақт тўкилмасдан сақланиши билан ажралиб туради. Бу эса ўз навбатида ушбу ўсимликдан шаҳар ва аҳоли яшаш худудларини, кўчалар ва хиёбонларни кўкаламзорлаштиришда аҳамиятли.

Четан туркумидаги турлар совуққа, қурғоқчилика чидамли. Улар етилганда дарахти ниҳоятда чиройли бўлиб кўринади, шунинг учун у манзарали дарахт сифатида кўп экилади.

Четан кўп йиллар давомида доривор ўсимлик сифатида яхши ўрганилган. Даволаш мақсадида унинг янги терилган ёки қуритилган мевалари ишлатилган. Меваларида нозиқ-овқат мақсадларида ҳам кенг фойдаланилади. Туркум турлари меваларида 18мг% гача каротин, 16%гача қанд моддаси, 2.7% гача органик кислоталар (олма, лимон, қаҳрабо, сорбинкислоталари) 1% гача пектин моддаси, 200мг % гача С витамини, 400 мг% гача биофлавонондлар, 2.1 мг% гача токофероллар, 2 мг % гача рибофлавин, 16 мг % гача амигдалинка бибиологис фаол моддалар ва калтсий, магний, фосфор, темир, ёдкабимикро элементлар учрайди. Ушбу доривор воситалар ошқозон фаолиятини яхшилади, ўт хайдовчи сифатида ўт пуфаги ва жигар касалликларида фойдаланилади.

Четан туркумидаги турлар асосан Шимолий яримшарнинг мўтадил иқлим минтақасида ва МДХ мамлакатларида тарқалган. Ўзбекистон флорасида эса асосан 3 та четан тури Қизил четан ёки Тянь-шанчетани (*Sorbus tianschanica* Rupr), Туркистон четани (*Sorbus turkestanica* (Franch.)Hedl.) ва Форс четани (*Sorbus persica*L.) учрайди. Улар асосан тоғли ҳудудларнинг 1500-2800 м баландликларида учрайди.

60-70 йил баъзан 100 йилгача яшайди, кичик дарахтлар сифатида кўпроқ шимолий, шимолий-ғарбий тоғ ёнбағирларида кўпроқ ўсади. Тоғ ёнбағирларида тупроқни мустаҳкамлаш ва эрозияни олдини олишда аҳамиятли. Тоғ ҳудудларида кичик майдонларда бўлсада, тоза четанзорлар ҳолатида учрамайди, доимо арча турлари, шилви, қайин, заранг ва дўлана турлари билан аралаш ҳолда ўсади. Ўзбекистон четанлари Туркистон, Зарафшон, Хисор, Қурама, Чотқол, Писком тоғ тизмаларида кенг тарқалган.



1-расм. Кене четани (*Sorbus koehneana* Schneid) мевалари ва баргининг манзарали кўриниши

Ўзбекистонда Четан туркумидаги биохилма-хилликни ва ундан халқ хўжалигида фойдаланиш имкониятларини ўрганиш энди бошланмоқда. Республикамизда Четан фақат ҳаваскор боғбонлар томонидан ўстирилади,

баъзи манзарали турларидан кўкаламзорлаштириш ва боғ-парк қурилиш соҳасида фойдаланилади.

Бу туркум турлари нафақат юқори манзарали балки, шимолий минтақаларда қимматли ва совуқга бардошли бўлганлиги сабабли ҳам, мевали ўсимлик сифатида кенг миқёсда экилади. Бу мақсадлар учун унинг кўпгина навлари яратилган. И. В. Мичурин Четан селекцияси билан шуғулланган ва совуқга чидамли, серҳосил, ширин мевали четан навларини яратишга мувофиқ бўлган.

Кўпгина четан турлари юқори манзарали хусусиятлари билан аҳамиятли. Кенечетани (*Sorbus koehneana* Schneid) каби турлари хушманзара ўсимлик сифатида кўкаламзорлаштириш соҳасида фойдаланишгатавсия этилади (1-расм.).

Ушбу туркум турлари ўз манзаралилик хусусиятларини барча кенг япроқ баргли дарахт ва бута турлари ҳамда нана баргли бўлган қорақарағай ва оққарағай билан бирга экилганда намоён қилади. Айниқса, тол турлари, жўка ва шумтол билан бирга экилганда манзаралилиги янада ошади. Шу сабабли ҳам Республика мизнинг турли минтақаларида доривор, қимматли ва манзарали аҳамиятга эга бўлган Четан туркум турларини боғдорчилик ва кўкаламзорлаштириш соҳаларида кенгроқ фойдаланиш муҳима аҳамиятга эга.

АГРАР СОҲА ЁРИТИШТИЗИМИДА ЭЛЕКТР ЭНЕРГИЯСИДАН САМАРАЛИ ФОЙДАЛАНИШ МАСАЛАЛАРИ

*У. Халиқназаров ассистент, А. Турсунбоева талаба, Д. Акбаров талаба
Тошкент Давлат Аграр Университети*

Аннотация: мақолада аграр соҳада электр энергияси истеъмолчиларидан бўлмиш электр ёритиш тизимида қўлланилаётган ёритгичларнинг техник характеристикалари, ҳозирги кунда оммалашиб келаётган Ёруғлик диодли ёритгичларнинг афзалликлари, Ёруғлик диодли ёритгичларидан фойдаланиш орқали энергия тежаси масалалари кўрилган.

Калит сўзлар; Ёруғлик диодли, чўгланма, люминесцент, ёритилганлик, ёруғлик оқими, ёруғлик харорати, Астра1, электр энергияси, ёритгич индекси, ёритгичлар орасидаги масофа,

Мамлакатимиз иқтисодиётининг юксалишида электр энергиясининг ўрни ва аҳамияти катта. Шу боис ҳам электр энергиясидан самарали, тежаб-тергаб фойдаланиш масаласига алоҳида эътибор қаратилмоқда.

Ўзбекистон Республикаси Вазирлар Маҳкамасининг 2011 йил 2 июнда қабул қилинган “Энергияни тежайдиган ёритгичлар ишлаб чиқаришни ташкил этиш ва улардан фойдаланишга босқичма-босқич ўтиш чора-тадбирлари тўғрисида”ги 161-сонли қарорида бу борадаги долзарб вазифалар белгиланган.[1]

Қишлоқ хўжалиги ва аҳоли хонадонларида электр энергияси учун бўлган эҳтиёжнинг малум бир қисми ёритиш мақсадларига сарфланади. Демак ушбу мақсадларда сарфланаётган электр энергиясидан самарали фойдаланишни

ташқил этиш долзарб вазифалардан ҳисобланади. Электр энергияси билан ёритиш турли русумдаги электр ёритгичлар ёрдамида амалга оширилади. Ҳозирда аграр соҳада чўғланма(лакал), люминесцент ва ёруғлик диод ёритгичлардан фойдаланилмоқда. Улар ўз навбатида қатор афзаллик ва камчиликларга эга.[2]

Таннархи арзон бўлган чўғланма (лакал) электр ёритгичлари билан бирқаторда нисбатан қиммат ҳисобланган люминесцент ва бошқа турдаги замонавий тежамкор ёритгичлар, улардаги энергия сарфларидан келиб чиққан ҳолда, уларнинг қайси биридан фойдаланиш маъқуллигини таҳлил қилинса куйидаги натижаларни кўриш мумкин.

Чўғланма (лакал) ёритгичларнинг фойдали иш коэффициентини, яъни ёритиш учун 6% энергия сарфланади қолган 94% қисми эса иссиқликка айланиб кетади. Люминесцент ва бошқа турдаги замонавий тежамкор ёритгичларнинг фойдали иш коэффициентини эса 60-80% ни ташқил этади.[3]

Чўғланма ёритгичларга қараганда ёруғлик диод ёритгичларнинг яроқлилиқ муддати қолганларига нисбатан электр энергиясини иқтисод қилиши, атроф муҳит учун хавфсизлиги ва милтиллашнинг йўқлиги асосий афзалликларидан бири ҳисобланади. Чунки бу электр энергияси исрофини 80% камайтиради. Чўғланма ёритгичларнинг хизмат муддати 1000 соат бўлса, ёруғлик диод ёритгичларнинг хизмат муддати 50 минг соатдан зиёдни ташқил этади.

Ёруғлик диод ёритгичлар – экологик тоза, қизимайди ва атмосферага зарарли чиқиндилар чиқишини камайтиради, фойдаланилгандан кейин махсус утилизацияни талаб этмайди.

Чўғланма ёритгичлар қуввати камайганда ишламаса, ёруғлик диод ёритгичлар 80 дан 230 Вольтли кучланиш тебранишлари диапазонида ҳам ишлайди, яъни ёруғлиги камаймаган ҳолда ишлашни давом этади.[4]

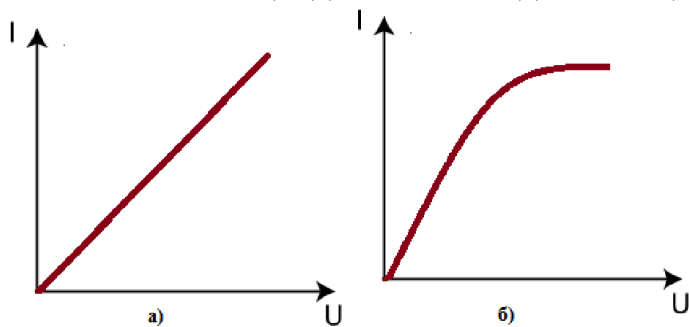

1-расм. а-чўғланма ёритгичнинг Волт-Ампер характеристикаси; б-ёруғлик диод ёритгичнинг Волт-Ампер характеристикаси
Ёруғлик диодли ёритгичлар билан чўғланма ва люминесцентсияли ёритгичларнинг ёруғлик оқимини солиштирувчи жадвал

1-жадвал

Чўғланма ёритгич қуввати Вт	Люминесцентия ёритгич қуввати Вт	Ёруғлик диодли ёритгич қуввати Вт	Ёруғлик оқими, Лм
20 Вт	5-7 Вт	2-3 Вт	250 Лм
40 Вт	10-13 Вт	4-5 Вт	400 Лм

60 Вт	15-16Вт	8-10Вт	700Лм
75 Вт	18-20 Вт	10-12Вт	900Лм
100 Вт	25-30 Вт	12-15Вт	1200Лм
150 Вт	40-50 Вт	18-20Вт	1800Лм
200 Вт	60-80 Вт	25-30Вт	2500Лм

Ёритгичнинг ёруғлик тақсимлаши - ёруғлик оқими йўналиши: Ёруғлик диоди нурни фақат бир томонга ва ўзидан узок бўлмаган масофага таркатади. Бу ҳолат тор йўналишга эга ёруғлик манбалари, масалан тунгиёритгичлар учун муаммо эмас.

Агар ёритгич ўз атрофига ҳамда имкон даражасидабир текис нур таратиши талаб этилса, у ҳолда ёруғлик диодидан аввал нур таратгич (матированного поликарбонат)ўрнатилади. Бунга қўшимча, битта диод ўрнига, турли бурчак остида йўналтирилган бир нечта диодларни қўллаш мумкин.



Чўғланма лампа

Люминесцент

Ёруғлик диоди

Ёруғлик диодларининг рангли ҳарорати: Ёруғлик диодли элементларнинг чўғланма ёритгичлардан асосий фарқи ёритгич таркатаётган нур (ёруғлик)нинг рангидир. Чўғланма ёритгичларида иссиқлик сариқ нур кўринишида таралса, ёруғлик диодларида эса кенг диапазондаги нурларни ҳосил қилиш мумкин.

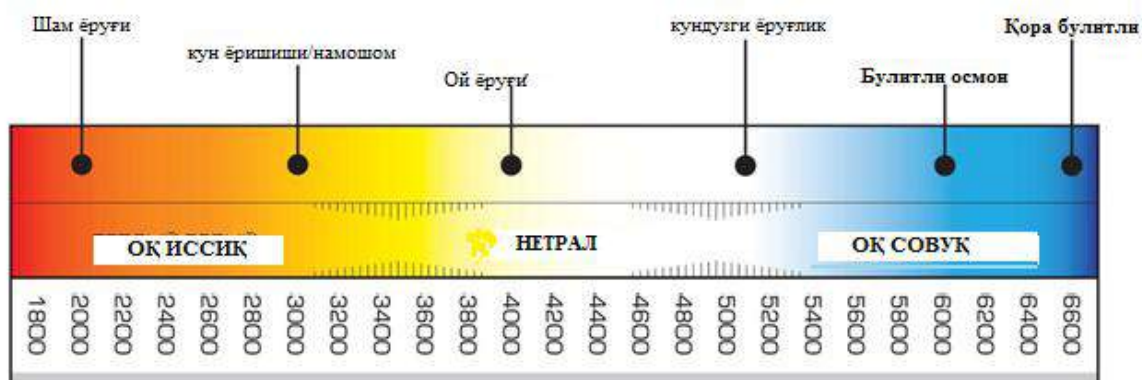

Маълумотларга кўра аксарият ҳолларда аграрсоха объектларида ёритилганлик меъёри 50лк дан ошмайди. Шу маълумотларга асосланган ҳолда 100м² майдонга эга объектда ёруғлик оқими тенг бўлган (1200Лм) ли учта ёритгич тури бўйича, 100Вт ли чўғланма, 30 Вт лик люминесцент, ва 10 Вт ли ёруғлик диодли ёритгичлар билан “Ёруғлик оқимидан фойдаланиш коэффиценти” усулида назарий ҳисоб олиб борилди. Ҳисоблашда чўғланма ва

ёруғлик диоди ёритгичлари учун “астрал” ёритгичларидан фойдаланиб, биринчи навбатда ёритгичларнинг нур қайтариш коэффициентини;

$$\rho_{\text{шифт}} = 70\% \quad \rho_{\text{Девор}} = 50\% \quad \rho_{\text{пол}} = 10\% \quad h_x = H - (h_{\text{оси}} + h_{\text{шифт}})$$

Ёритгичлар орасидаги масофа; $L = \lambda \cdot h_x$

Қатордаги ёритгичлар сони; $N_A = \frac{A}{L}$; Қатор сони; $N_B = \frac{B}{L}$;

Умумий ёритгичлар сони; $N = N_A \cdot N_B$;

Ёритгичнинг индекси; $i = \frac{S}{h_x(A+B)}$;

Ёруғлик оқимини топиш; $F = \frac{E_m \cdot S \cdot K_z \cdot Z}{N \cdot \eta}$;

$$E = \frac{F \cdot N \cdot \eta}{S \cdot K_z \cdot Z}$$

Қайта ҳисоблаш усули;

Формулаларидан фойдаланиб ҳисоб ишлари олиб борилди.

100м² майдонни 50лк ёритишга чўғламма ёритгичлар учун 100Вт лик 9та ёритгич 900 Вт, люминесцент ёритгичлар учун 9та 30 Вт лик 270 Вт, ёруғлик диодли ёритгичлар учун 10Вт лик 9та 90Вт кераклигини аниқланди. Ҳисоблар натижасига кўра чўғланма ёритгичларга нисбатан ёруғлик диодли ёритгичларидан фойдаланилганда 10 баробар электр энергиясини тежалишини аниқладик.

Ҳозирги вақтда Республика электр энергияси истеъмолчилари томонидан 43 миллиондан зиёд қуввати 60 Ватт чўғланма ёритгичлардан фойдаланилади, уларнинг умумий қуввати 2500 МВт бўлиб, электр энергиясининг истеъмоли эса 6,4млрд. кВт/с ни ташкил этади.

Агарда тизимли тарзда илмий асосда барча электр энергияси истеъмолчилари чулгамли ёритгичларни ёруғлик диод ёритгичларига алмаштиришса электр энергияси истеъмолини 5 млрд.кВт.соатга камайтириш мумкин, бунда республикамиз табиий бойликлари бўлмиш 1,6 млрд.куб.метр газ ёки 5 млн. тонна кўмир тежалади.

Фойдаланилган адабиётлар

<http://old.uzbekenergo.uz>

<http://led-obzor.ru>

Исмоилов М.И., Байзаков Т.М. Электр ёритиш ва нурлатиш фанидан дарслик. Тошкент: ТИМИ, 2007. -183 б.

Козинский В.А. Электрическое освещение и облучение. М.: агропромоиздат, 1991. С.- 239.

Раджабов А., Муратов Х.М. Электр технология. Тошкент: Фан, 2001. -250 б.

БИОЭКОЛОГИЧЕСКИЕ ОСОБЕННОСТИ ХЕНОМЕЛЕСА ЯПОНСКОГО (*CHAENOMELES JAPONICA* THUNB. LINDL) В УСЛОВИЯХ ГОРОДА ТАШКЕНТА

Холова Ш.А. Ассистент факультета Лесного хозяйства и лекарственных растений ТашГАУ. Хатамов Б.Я., Убайдуллаев А.Н. Студенты 2 курса факультета Лесного хозяйства и лекарственных растений ТашГАУ.

Кустарники, являются самым используемым элементом озеленения из представителей растительного царства, причиной этому огромное разнообразие видов и сортов, а также удивительная неприхотливость и отзывчивость некоторых из них. Живая изгородь, топиарное искусство, у большинства людей именно эти виды озеленения ассоциируются с самим данным понятием. Известно, интродуцированные и использованные в целях озеленения виды деревьев гораздо меньше числом, чем кустарники. В ландшафтном дизайне последнее время часто используются декоративные кустарники чем декоративные деревья. Кустарники высоко декоративны и значительно улучшают окружающую среду и природу.

Из высоко декоративных кустарников в целях озеленения в условиях города Ташкента и особенно по биоэкологическим особенностям отличается кустарник Хеномелес Японский или Айва Японская (*Chaenomeles japonica* Thunb. Lindl).

Род Хеномелеса используется в оформлениях садах и парках также в доль улиц. Они создают плавный переход между деревьями и невысокими декоративными травянистыми растениями или газоном, но могут выступать и в качестве самостоятельного элемента ландшафта. Также можно высаживать их в качестве солитеров и сажать группами.

Хеномелос – небольшой род цветковых растений в составе семейства Розовые (*Rosaceae*). Представители рода в диком виде произрастают в Китае и Японии. Виды этого рода являются листопадными и небольшие деревья 1-6 м высотой. Почка длиной 1-2 мм, с двумя наружными чешуйками. Одним из ярких представителей этого рода является Хеномелес японский.

Хеномелес японский, или айва японская (*Chaenomeles japonica* Thunb. Lindl) - теплолюбивое растение и особенно хорошо растет в регионах с мягким климатом. В северных местностях, если кустарник переносит суровую зиму с температурой ниже -30°C, подмерзают цветочные почки и однолетние побеги, оказавшиеся выше уровня снега, и растение цветет не так пышно. При этом та часть куста, которая сохранилась под снежным покровом, способна зацвести весной.

Листья в очертании обратнояйцевидные, 3-5 см длиной и 2-3 см шириной, суженные к основанию, с тупо зубчатым краем. Черешки голые, около 5 мм длиной. Прилистники фасоли видные, зубчатые. Цветки от розовых до оранжево-красного цвета, 3-4 см в диаметре. Чашелистики яйцевидные или почти округлые, с внутренней стороны, покрытые буроватым опушением, опадающие при плодоношении. Лепестки обратнояйцевидные или почти округлые. Тычинки в количестве 40-60, пестики, сросшиеся в основании,

не превосходящие по длине тычинки. Плод почти шаровидное яблоко жёлтого цвета около 4 см в диаметре с множеством коричневых семян. Съедобен, однако, жёсток и менее популярен для приготовления варенья, чем плод айвы продолговатой.

Chaenomeles japonica Thunb. Lindl была интродуцировано в г. Ташкентском ботаническом саду им. акад. Ф.Н. Русанова и было одобрено для озеленения улиц и городов Узбекистана. Фенологические исследования в ботаническом саду и на улицах города Ташкента показали, что данный вид очень хорошо приспосабливается к условиям Узбекистана. (рис.1)

Chaenomeles japonica Thunb. Lindl не нуждается в особо трудном уходе и в выборе особого места для посадки. Светолюбива, нуждается в освещенном участке, в тени развивается слабо, что также сказывается на цветении. Засухоустойчив но в молодом возрасте и после посадки требует умеренное увлажнение, без признаков застоя влаги. Все виды и сорта Хеномелеса хорошо растут на легких супесчаных, суглинистых и дерново-подзолистых почвах, хуже переносят торфянистые почвы. Если айву японскую высаживать на щелочную почву, то можно вызвать хлороз листьев.



Рис-1. Айва японская в условиях города Ташкента

Летом, чтобы кусты кустарника цвели пышнее, вокруг них рыхлят почву на глубину 8-10 см. Рыхление нужно совместить с прополкой сорняков. Хороший результат дает использование мульчи, которую насыпают слоем 3-5 см вокруг низкорослого кустарника. В качестве мульчи годится торф, скорлупа кедрового ореха, древесные опилки или размельченная кора. Лучшим сроком внесения мульчи является поздняя весна, когда почва еще достаточно увлажнена, но уже хорошо прогрета. Осенью к мульчированию приступают после наступления периода устойчивых отрицательных температур. Контур покрытия из мульчирующего материала должен быть не менее проекции кроны кустарника, либо превышать её на 15-20 см.

По биоэкологическим особенностям *Chaenomeles japonica Thunb.Lindl* эффективны в целях озеленения и использование улиц городов Ташкента. При выборе посадки кустарника в садовом участке или территории

учреждениях надо пересаживать южной стороны здания или уголку, защищенному от холодных ветров и сильных морозов. Если озеленяемое место расположено на холмистых местностях, то особенно предпочтительно южные и юго-западные склоны.

ДЕКОРАТИВНЫЕ ОСОБЕННОСТИ ФОРЗИЦИИ ЕВРОПЕЙСКОГО В ЦЕЛЯХ ОЗЕЛЕНЕНИЯ

Холова Ш.А. Ассистент факультета Лесного хозяйства и лекарственных растений ТашГАУИсломов С.И. Студентка 3 курса факультета Лесного хозяйства и лекарственных растений ТашГАУ

Форзиция (*Forsythia*) род небольших деревьев и кустарников, рано цветущие среди многочисленных растений весной, яркими и желтыми цветками, из семейства Маслиновые. Все виды близки по своим морфологическим и биологическим признакам, а также по характеру использования. В период цветения кустарник покрывается цветками колокольчика образно золотисто-желтого оттенка. Цветения продолжается на протяжении 20-25 дней.

В городах СНГ в целях озеленения чаще всего выращиваются, и высаживаются формы форзиции как яйцевидная, овальная, пониклая или свисающая и промежуточная.

В наших условиях они теплолюбивы, светолюбивы, растут и цветут в защищенных местах от ветра, но могут расти и цвести также в тени. Некоторые виды рода морозоустойчивы, поэтому можно их культивировать в наших регионах, связи с этим многие виды были интродуцированы в условиях Ботанического сада города Ташкента. Из интродуцированных видов на улицах городах Ташкента особенно много используется Форзиция европейская (*Forsythia europae* Led.et.Bald.).

Форзиция европейская (*Forsythia europae* Led.et.Bald.) не только декоративен по внешнему виду, но также практически устойчив к болезням и вредителям. Оно широко используется в качестве декоративных кустарников в скверах, частных садах и улицах города Ташкента как очень рано цветущий, яркий кустарник. Среди листопадных кустарников Форзиция европейская (*Forsythia europae* Led.et.Bald.) отличаются исключительной декоративностью. Благодаря раннему и продолжительному цветению они хорошо смотрятся не только в одиночной и групповой посадке на газонах, но также в качестве компонента сложных композиций. Хорошо облиственные виды с успехом могут использоваться для создания очень красивых, плотных живых изгородей и также в топиарном искусстве. В цветущем состоянии они особенно эффектно на фоне с хвойными видами.

В роду Форзиция (*Forsythia*) около 11 видов. Большинство видов **форзиции** происходят из Китая, Японии и Кореи и лишь один **вид Форзиция европейская** происходит с Балкан. Название дано **кустарнику** в честь Уильяма Форсайта (William Forsyth, 1737-1804), который являлся главным садовником Кенсингтонского дворца и одним из основателей Королевского Садоводческого

Сообщества Великобритании и привез **Форзицию** из Китая в Европу. Сегодня в европейских садах наиболее популярны **гибридные формы, такие как форзиция промежуточная и форзиция средняя.**

Кора имеет грубую текстуру и серо-коричневый оттенок. Листья у отдельных видов встречаются тройчатые. Колокольчатые цветки ярко-желтого цвета. Цветение начинается ранней весной и длится до трех недель, иногда даже дольше. Плод коробочка с крылатыми семенами.

Хотя у куста развиваются плоды в условиях Ташкентского Ботанического сада семенами не размножались. Но Форзицию можно размножат отводками и генеративным способом. В наших условиях виды Форзиции размножаются вегетативно. Особенно хорошо укореняются методом черенкования. У черенков листочки удаляют и предварительно обрабатываются стимулятором корнеобразования (корневином, эпином или гетероауксином). Также виды форзиции черенкуют с одревесневших черенков в середине октября. Черенков надо укрыть на зиму сухими листьями. Весной, черенки пойдут в рост. Осенью саженцы будут готовы для пересадки.

В целях озеленения на улицах и в парках города Ташкента готовые кустарники Форзиции сажаются по схемы размером 50x50x60. Перед посадкой все ямы засыпались слой дренажа из битого кирпича или щебня толщиной 15-20 см, затем десятисантиметровый слоем песка. Также смесь листовой земли, песка и торфа в пропорции 2:1:1 и 200 г древесной золы.

Форзиция – пряморастущий кустарник или небольшое дерево, до 4 м в высоту и до 2 м в ширину. Листья простые или тройчатые, овальные, с зазубринами, супротивно расположенные. Ярко-желтые цветки состоят из четырех лепестков и появляются на голых ветках кустарника в конце зимы начале весны (1-рис.).



Рис-1. Ярко-желтые цветки Форзиции европейского (*Forsythia europae* Led.et.Bald.)

Сажённые кустарники должны обрезаться методами топиарного искусством. Из молодых кустов во время обрезки удаляются подмерзшие, усохшие или сломанные побеги. У взрослых растений по весне срезают подмерзшие концы веток, основную же обрезку проводят весной, когда закончится цветение. Отцветшие ветки укорачиваются наполовину, старые и засохшие срезаются на высоте 4-6 см от уровня почвы.

Форзиции отлично поддаются натурализации в естественных природных садах, а также на склонах и насыпях. Благодаря отличной способности отращивание новых веток, посадки кустарника широко используют для неформальной живой изгороди. Все виды **Форзиции** (*Forsythia*) играют важную роль в городском озеленении, так как способны противостоять загрязнению и загазованности.

7-ШЎБА:ТАЪЛИМ-ТАРБИЯ ВА ПЕДАГОГИКА СОҲАСИДА КАДРЛАР СИФАТИНИ ОШИРИШ МУАММОЛАРИ ВА ЕЧИМЛАРИ

МАКТАБГАЧА YOSH DAVRDAGI BOLALARINI UY HAYVONLARIGA BO‘LGAN MUNOSABATLARINI TARBIYALASH

Nizomiy nomidagi TDPU o‘qituvchisi M.A. Rasulxodjaeva

2016 yil O‘zbekiston Respublikasida “Sog‘lomona – sog‘lombola” deb nomlanishiyurtimiz kelajakipoydevoribundan hammustahkam bo‘lishining garovidir. Bunday yurtgajismonanbaquvvat, sog‘lom fikrlaydigan, vataniga mehru muhabbatiyuksakd arajadagibolalarnita’lim-tarbiyalashavvaloo ilahamdamaktabgachata’limmuassasalarining oliy vazifalaridir. Maktabgachayoshidagibolalarnio‘zyurtiga mehrlisadoqatli tibtarbiyalashoilamaskanid an boshlanadi.

O‘zbekiston Respublikasi Vazirlar Mahkamasining 1992 yildagi «Tabiatni muhofaza etishni kuchaytirish va tabiat boyliklaridan foydalanishni yaxshilash bo‘yicha qo‘shimchatad birlarto‘grisida» giqarorida atrof-muhithaqidagibilimlarnikeng jamoatchilik orasida ommalashtirishning ahamiyat alohida ta’kidlandi.

Mazkur masalaga to‘g‘ri yondashish dastlab oiladan boshlanishi, ota-onaning tabiiy boyliklardan oqilona foydalanish madaniyatini o‘z farzandlariga o‘rgatishlarilozim. Tabiat boyligi muhim qismini hayvon va jonivorlartashkiletadi. Ajdodlarimizdan qolgan merosga amal qilishni holda hayvonlarga mehru ko‘rsatish, parvarish qilishga oid tushunchalar ota-onaning munasabida, pand-nasixatlarida shakllantiriladi.

Ba’zan bolalar atrof-muhitdagijonivorlarga, ayniqsa o‘z oilasida yashaydigan hayvonlarga loqayd bo‘ladilar.

Bu holatda hayvonlarga nisbatan berahmlikni ko‘rsatadi. Bolalardabunday xatgiharakatlarni sezgach, ota-onaning o‘z bolalarida «rahmdillik», «mehru» tushunchalarini paydo qilishga harakat qilimgo‘ilozim. Bunday hollarda ota-onalarengavval bolalarni uydagihayvonlarni parvarishlash, silab-siy palash, erkalash hamda o‘z vaqtida ovqatlantirishga o‘rgatimgo‘ilozim. Shunday qilsa, bolalarda uy hayvonlarni parvarish qilishga mas’uliyatlar orteadi.

Ota-bobolarimiz o'z farzandlarini hayvonot lamiga mehr-shavqat ruhida tarbiya qilganlar. Oilada o'z farzandlariga boyo'g'li, kaltakesak, ilon, qaldirg'och, laylak,

musichakabijonivorlar haqidaturlirivoyatlarni hikoya qilish yo'libilanhmtarbiyaberganlar. Beziyon bo'lgan oddiy qurt-qumirsqani ham o'ldirish gunoh deb qulog'iga quyganlar. Ayniqsa, ulardan qolgan «Tilzaboniyo'qhayvongaozorberma, gunoh bo'ladi!», «Sigiroilaningbozori», «Tovuq yettixazinaningbiri», «Qo'yboruydabarakabor» singari hikmatlaribratlidir. It «shu oiladako'proqbolatug'ilsin» debniyat qilarkan. Chunki it bola qo'lidannonolib yeydi. Demak, bolaqanchako'p bo'lsa, itrizqihamortadi.

Oilada hayvonlarga mehr uyg'otish va ekologik madaniyatni shakllantirish borasida M. Xalilova, M. Kamolova, O. Malikova, M. Azimovalarning tadqiqotlari hayvonlarga munosabat madaniyatini yaxlit ekologik tarbiya amuammosisifatidatadqiqetganlar.

Respublikamizdagi oilalarni o'rganish asosidashunga ishonch hosil qildiki, dastlabki hayvonlarga mehr ko'rsatish madaniyatini shakllantirishda quyidagitadbirlarnitas hkiletish maqsadgamuvofiqekan. Ular:

ota-

onahayvonlarnirasmlarini ko'rsatish orqali uy hayvonlarivayovvoyihayvonlarniyashashtar zihamdaunifoydalivaziyonlitomonlarini izohlabberishda; qushva uy hayvonlari uchun hamkorlikdainingayash, ularnitozavaozodasaqlash; uy hayvonlarigaismqo'yish, unisalomatliginimuhofaza qilish yo'llari haqidama'lumotberish.

Bunday tadbirlar dabolada hayvonlarga nisbatan ijtimoiy munosabatni shakllantirishda yaxshilik, samimiylikkabiinsoniy fazilatlarini shakllantiradi.

Bolalarda hayvonlarga amxo'rlikni uyg'usinish shakllantirishda ota-onalarning quyidaginojo'yaharakatlardansaqlamoqlarilozim: yomon ko'ribyoqtirmagan hayvonini bolako'zo'ngida quvib haydamaslik; bog'lab qo'ygan hayvongao'zvaqtida ovqat bermaslik;

-hayvonlarga bolalarni yaqinlashtirmaslik.

Bunday xatti-harakatlar bolalarda hayvonlarga nisbatan befarqliknitarbiya-laydi. Oilada bolalardatartibiravishda uy hayvonlariga bo'lgan ijtimoiy munosabatlarini rivojlantirishda oiladavrasidabolalarga xikmat, ertakvatopishmoqlarvositasida uy hayvonlariga mehr ko'rsatish gao'rgatil savaoiladagi idko biymuhit, ota-onalarni uy hayvonlariga to'g'rimunosabatdabo'lishlaribolalarniatrof-muhitgabo'lganyuksak madaniyat shakllanadi.

OILADA BOLALARNI TASVIRIY FAOLIYAT ASOSIDA MAKTABGA TAYYORLASH MUAMMOLARI

Nizomiy nomidagi TDPU p.f.n. Sh.A. Sodiqova, o'qituvchi Rashidova N.

Bolani maktabga tayyorlashda oilani o'rni juda kattadir. Bola tarbiyasida oilaning barcha a'zolaridan nafaqat bolalarga nisbatan to'g'ri munosabatni, balki ularning takdiri uchun yuksak ma'suliyat xissini xam talab qiluvchi qiyin va murakkab ishdir.

I.Karimov o‘z asarlarida «Har qaysi millatning o‘ziga xos ma’naviyatini shakllantirish va yuksaltirishda, hech shubhasiz, oilaning o‘rni va ta’siri beqiyosdir. Chunkiinsonningengsofvapokizatuyg‘ulari, ilk hayotiytushunchavatasavvurlaribirinchi galdaoilabag‘ridashakllanadi.

Bolaningxarakterini, —
tabiativadunyoqarashinibelgilaydiganma’naviymezonvaqarashlar
yaxshilikvaezgulik, olijanoblikvamehr-oqibat, or-
nomusvaandishakabimuqaddastushunchalarningpoydevorioilasharoitidaqarortopishita
biiydir» deb ta’kidlaydi.

Ota-onalartasviriyfaoliyatniuydatashkillashtirishi, bola ishlashiuchunva material, joy,
uskunalaruchunalo xida bola
mashg‘ulotuchunkerakbo‘ladiganmateriallarnitayyorlashizarur. Bu bola
mustaqiltarздаishlashiuchun, keraklinarsalarni, chin
dildantayyorlashivaishoxiridao‘zjoyiniyig‘ishtiribqo‘yishiuchunzarur.
Bolalarnimashg‘ulotuchunmateriallarnioldindantayyorlashgao‘rgatishkerak:
qalamlarnio‘tkirlash,

akvarelbo‘yoqlarininamlashya‘niyumshabmo‘yqalamgaosonyig‘ilishiuchun.Bo‘yoqbi
lanishlashuchun, bankadatozasuv, yumshoqlatta,
mo‘yqalamsuvinishimishiuchunkerakbo‘ladi. Bundantashqarirangniaralashirib,
zururrangnitanlashuchunpalitradanfoydalanishkerakbo‘ladi.

Qog‘oznirasmalbomivarasmdaftaridanolishikerak.

YupqayozmavaroqvaoddiydaftarvaroqlaridanfoydalanishtavsiyaetilmaTasviriyfaoliya
tnatijasi bola tomonidanbajarilganmateriallarda (rasm, applikasiya,
yasalganfiguralar) namoyonbo‘ladi. Ilojiborichaota-onalarbolaningqiziqishi,
bajarayotganishixaqidasuxbatlashishikerak.Engavvalboladano‘zishidanimaniaksettir
aolishi,

aynanqaysidetallustidaqiynalayotganivabajarganishidanqoniqqanligixaqidagaplashish
zarur. Eslatibo‘tishjoizki,
xaddantashqariqattiqqo‘llikbolaniijodiyfaoliyatini va o‘zigabo‘lganishonchiniso‘ndirad
i.

Shuninguchuntanbexnimaslaxattarzidaberishmaqsdgamuvofiqdir.Ko‘pmaqtovesabol
adao‘zboshimchalikniyuzagakeltiradi.

Hamkorlikdabajarilayotganishxaqidagimuxokamaboladao‘zustidaqayta-
qaytaishlasho‘zigato‘g‘ribaxoberishvakamchiliklarnito‘g‘rilashkabixislatlarnitarbiyal
aydi. Bu nafaqatmaktabdabalkixayotdavomidaxamasqotadi.Ota-ona bola
imkoniyatinixisobgaolibqo‘lidankelganpersonajnitavirlabchizishnitavsiyaetishizarur.
BolalaBolalardafantastikobrazlarnitasvirlashkuchlibo‘ladivaularfantaziyasinio‘stirish
o‘tamuximdir. Shuninguchunbolagasexrlidaraxt, afsonaviy bog‘,
sexrliqushrasminichizishtavsiyaetiladi.Bu rasmlarda bola ijodiy yondoshishikerak.
Bola bilanoldinsuxbato‘tkaziladi: «Ishnimadanboshlashkerak?
Tasavvuringdagiobrazniqog‘ozgaqandaytushirasani?»kabisavollarberiladi.

Bundaysavollarbolagako‘rgazmaniko‘zoldigakeltiribko‘rishigavaanglabyetishigayord
amberadi. r uchunertakningsyujetli-
ko‘rgazmalitomoniniyoritibberishosonkechadi.Masalan:
quyonvabo‘g‘irsoquchrashuvi, ZumradvaQimmatuchrashuvivaxokazo.

Lekin bolagaxarsafarertaknifaqatsyujetlitomoniniyoritibchizdirsaknoto'g'ribo'laredi. Agar bungavaqtsababbo'lsa, albattabolagao'zishinitugatishiuchunvaqtajratishkerak. Bola bajarayotganishuchunanchavaqtsarfbo'lsa, undayxoldabolagaishniboshqapayttugatishkerakliginisekinvamayinoxangdatushuntiri shlozim.

Ota-onalarningbolanio'rabturganolam, nimalargae'tiboriniqaratish, bo'layotganxodisalargaberayotganbaxosiko'pxoldabolaniolamganisbatanbo'lganmu nosabatigabog'liq.

Bolaniolamxaqidagitasavvurini kengayishidabolalarkitobivakinofilm, diafilmlarnio'rnika. Rasm mashg'ulotinio'tkazishyo'llariturlixilbo'lishizarur. Birinchixolda bola aniqbirpredmetnichizsa:(masalano'simlik) ikkinchixoldao'qilsakitobgailyustratsiyaqilinadi, undao'rabturganolamnitavirlyadi. Maktabgachayoshdagibolalarningasosiy mavzusi – insonlarnio'rabturganolamgaoidbo'lishikerak. Bolalargaxammanarsaqiziqko'rinadi, shuninguchunularo'ziuchunxarkuniyangilikyاراتishadi. Bolaloro'zta savvuridagiolamniqog'ozgatushirib, bundankattazavqolishadi. Ota-onalaresabolaningtexnikqobiliyati, tasavvurivaolamto'g'risidagitushunchasinixisobgaolibqiziqarlimavzutanlashidayord amberishlarikerak.

Sanabo'tilganko'pginamalakalarrasmchizishdaqo'llaniladi. Agar bola diqqate'tiborinito'g'rio'tirganxoldarasmchizishgao'rgatsak, ya'niqog'oznibuklamay, suyanmasdan, qalamvamo'yqalamnito'g'riushlab, boshlaganishinioxirigayetkazishkabifaoliyatlarinamoyonqilsak, bola maktabgachiqqach, ma'lumtalabvaqoidalargatezko'nikibketadivayozishgaqiynalmaydi. Agar kattalarbolalarkattalargao'tirishvayozishtexnikasinio'rgatishmasa, bola maktabdaxamnoto'g'rio'tirishvaruchka, qalamninito'g'riushlashoqibatidao'zishinibilmaganxoldabarmoaqlaribilanyopibqo'yad i. Yozuvga'rgatishuchun bola qo'lxarakterlarinitekisyo'naltirishgao'rgatishkerak. Rasmchizishdabuxarakterlarninaqsh elementlarinamoyonetishidako'rishmumkin.

Masalan:rasmnibo'yayotgandaqalamnibirtomongayo'naltirish. Bolagarasmnishoshilmasdan, ozodabajarishgao'rgatishkerak. Bola o'zishivaxarakteriniboshqaraolishikerak. Masalan: kattaguruxtarbiyalanuvchilarirasmnibo'yayotgandabelgilanganchiziqdanchiqarmasda nbo'yashlarikerak.

Harflarinibirtekisdayozishuchunbolalarbarmoqxarakterlarnimashqqilishkerak. Bu xarakterlarxarmashg'ulotdatakrorlabvamustaxkamlanibboriladi.

Bolalarniyozishgao'rgatishuchun, ma'lummashklaryordamidaxarmashg'ulotdayozdirishimizkerak. Buninguchuota-onalargayordamtariqasidayozuvdaftariniolishimizmumkin. Bolabumashklarnitez-teztakrorlab yozishmalakasigaegabulishadi. Yozuvdaftaridaginuqtalarnibirlashtirishas osidaxarflaryig'indisiniyoki qisqaso'znixosilqilishadi. So'zniyozi bbo'lgach, bola yozishdanto'xtaydi. Qo'lvako'zlar dam oladi. Bu esao'znavbatidayozgan mashqlariniko'rib,

taxlilqilishgavato'g'irlashgaimkonyaratiladi. Bola qilganxatolikniota-onalarto'g'irlabborishikerak. Bola yozayotganpaytdauningqo'lxarakatiga, qalam, ruchkalarinito'g'riushlabyozishgae'tiborberishkerak. Bola yozuvxaqidagima'lumko'nikmavamalakalargaegabo'lgandaginabolaniyozishgao'rg atganma'qul.

Tasviriyfaoliyatnibarchaturларiniota-onalaro'zioiladaolibborishlarimumkin.Bubolaniestetiktarbiyalaydivamaktabgatayyorl aydi.

СПЕЦИФИЧЕСКИЕ ОСОБЕННОСТИ ПРОЯВЛЕНИЯ ОРГАНИЗАТОРСКИХ КАЧЕСТВ ЛИЧНОСТИ В РАЗЛИЧНЫХ ВИДАХ ДЕЯТЕЛЬНОСТИ

ТГПУ им Низами доц.Н.Н.Джамилова

Вопрос о развитии личности является предметом исследования на протяжении многих десятилетий. Наиболее фундаментальным трудом по психологии формирования личности остается монография Л.И.Божович «Личность и ее формирование в детском возрасте». В ней обобщен богатый опыт исследований по развитию личности в детском возрасте и дан превосходный критический анализ воззрений на психологию личности в зарубежной и отечественной психологии.

Наиболее фундаментальная и развернутая концепция психического развития принадлежит Д.Б.Эльконину, который разделяет детство на эпохи с последовательно чередующимися периодами. При этом каждому периоду соответствует четко фиксированная для него «ведущая деятельность». Единые основания периодизации развития личности в онтогенезе выделяются и М.С.Коганом.

Ученые-психологи по-своему определяли тип ведущей деятельности на каждом возрастном этапе развития личности. Так, Д.Б.Элькониным, В.В.Давыдовым в качестве ведущей деятельности для дошкольного возраста была названа игровая деятельность; М.И.Лисиной – общение; М.С.Коганом – детское художественное творчество. Для подросткового возраста Д.Б.Элькониным – интимно-личностная; учебная деятельность; М.С.Коганом – познание, переходящее в ценностно-ориентационную деятельность; Д.И.Фельдштейном – развернутая общественно полезная деятельность.

Ближе всех к истине Д.И.Фельдштейн, так как он включает в состав ведущей деятельности учебную, трудовую, общественно-организационную, художественную и спортивную деятельность. В этой связи необходимо вернуться к исходному для психологии понятию Л.С.Выготского «социальная ситуация развития», не подменяя его понятием «ведущий тип деятельности». Следует различать два указанных подхода к развитию личности: психологический и педагогический. Психологический подход предполагает, что в пределах одного и того же возраста различные по типу деятельности не даны изначально личности в тот или иной период, а активно выбраны ею в группах, различающихся между собой по уровню развития. В

педагогическом подходе деятельность всегда выступает как ведущая для развития личности, опосредствуя ее отношения с социальной средой, общение с окружающими, констатируя «социальную ситуацию развития». Однако это не будет один «ведущий тип деятельности» для каждого возраста. Следует помнить, что «чем больше расширяются связи субъекта с миром, тем более они перекрещиваются между собой. Его действия, реализующие одну его деятельность, одно отношение, объективно оказываются реализующими и какое-то другое отношение» (А.В.Петровский).

Таким образом, в качестве личностно образующей ведущей деятельности на каждом возрастном этапе необходимо формировать комплексную, многоплановую деятельность, или, точнее, динамическую систему деятельностей, каждая из которых решает свою специальную задачу, отвечающую социальным ожиданиям, и в этой системе нет оснований выделять «ведущие» или же «ведомые» компоненты.

Анализ проведенных исследований в Республике Узбекистан, России и СНГ по проблеме формирования и развития организаторских качеств у обучаемых в процессе образования свидетельствует о том, что они направлены на формирование личности, соответствующей новому мировоззренческому стандарту. Особое внимание в них уделено формированию духовных, психологических и психофизических черт и качеств характера человека, т.е. воспитанию сильных, волевых специалистов способных разобраться во всех мыслительных управленческих процессах и в дальнейшей своей профессиональной деятельности обеспечить ее высокое качество.

ТАЪЛИМ-ТАРБИЯ ВА ПЕДАГОГИКА СОҲАСИДАГИ КАДРЛАР СИФАТИНИ ОШИРИШДА ХОРИЖИЙ ТИЛЛАРНИНГ АҲАМИЯТИ

Кариева Матлюба Абдурахмоновна

ЎзДЖТУ Шарқ тиллари кафедраси ўқитувчиси

Олий ўқув юртлири профессор-ўқитувчиларининг касб даражаси ва малакасини муттасил ошириб бориш, уларни замонавий талабларга мувофиқ мунтазам қайта тайёрлашнинг такомиллаштирилган тизимини жорий этиш асосида юқори малакали мутахассислар тайёрлаш сифатини тубдан ошириш мақсадида Ўзбекистон Республикаси Президенти 2015 йил 12 июнда “Олий таълим муассасаларининг раҳбар ва педагог кадрларини қайта тайёрлаш ва малакасини ошириш тизимини янада такомиллаштириш чора-тадбирлари тўғрисида”ги фармонга имзо қўйди. Мазкур фармоннинг муҳим йўналишлари мазмунидан келиб чиққан ҳолда қайта тайёрлаш ва малака ошириш курслари ташкил этилиши ўқитувчиларнинг педагогик фаолияти сифатини ошириш, касбий маҳоратини мунтазам такомиллаштиришни, таълим-тарбия ва педагогика соҳасидаги назарий, илмий ва амалиётга тадбиқ этишни ўз ичига олади.

Ўзбекистон Республикаси Президенти айтганидек, мустақиллик биз учун аввало ўзлигимизни англаш ёш авлодни миллий ва умубашарий кадриятлар руҳида тарбиялаш каби беқиёс имкониятлар очиб берди. Ёш авлодга таълим-

тарбия бериш педагогдан катта маъсулият талаб қилади. Инсон ўз ишига маъсулият билан виждонан ёндашган ҳолдагина педагог даражасига етишиши мумкин.

Жаҳон миқёсида глобализация ва интеграция жараёнлари рўй бермоқда. Бу жараёнда хорижий тилларнинг аҳамияти тобора ортиб бормоқда. Улар тил ўрганувчиларга нафақат тилни билиш ва ўрганилаётган тилда фонетик, лексик ва грамматик жиҳатдан тўғри мулоқот қилишни тақозо этибгина қолмай, балки тили ўрганилаётган мамлакат халқининг урф-одатлари, анъана – маросимлари, географияси, ташқи ва ички сиёсати, тарихи каби соҳаларни ҳам ўргатиш вазифаларини ўз ичига олади, шунингдек, муҳим таълим объектларидан бири хорижий тил воситаси билан мулоқот қилувчининг индивидуал хусусиятлари, ҳаётий кечинмаларини ўргатишни ҳам мақсад қилиб қўяди. Бу таълимотга биноан хорижий тилни ўқитиш ва ўрганишнинг мақсади нафақат тили ўрганилаётган хорижий тилда фонетик, лексик ва грамматик жиҳатдан тўғри мулоқот қилишни ўргатиш эмас, балки тил ўрганувчиларни тил соҳибининг индивидуал хусусиятлари ва ҳаётий кечинмаларини эътиборга олган ҳолда маданиятлараро мулоқот қилишга тайёрлашдир. Хорижий тилни билишнинг аҳамиятини тобора ошириб бориши, унинг функцияларини кенгайтиши асосида сўнгги пайтларда чет тилларни ўқитиш методикасида янги пайдо бўлган назариялар, таълимотлар, жаҳон миқёсида олиб борилган илмий-тадқиқот натижалари каби илмий-методик омиллар ётади. Таълим-тарбия ва педагогика соҳасидаги кадрлар сифатини оширишда хорижий тиллар аҳамиятининг тобора ортиб бориши ва уларда хорижий тилнинг муҳим восита сифатида қаралиши чет тиллар ўқитиш методикасини тубдан қайта кўриш ва ислоҳ қилишни тақозо этади. Чунки таълим шундай жараёнки, у узлуксиз янгиланиш ва ислоҳотларни талаб этади. Мутақиллигимизнинг илк кунлариданоқ ҳукуматимиз таълим соҳасини тубдан ислоҳ қилишга ҳам алоҳида эътибор қаратди. Ҳозирги кунда ўрта, махсус ва олий таълим муассасаларида таълим мазмуни, ўқитиш услуби тубдан ўзгариб, ислоҳотлар Ўзбекистон республикасининг “Таълим тўғрисида”ги қонуни ҳамда “Кадрлар тайёрлаш миллий дастури” асосида амалга оширилмоқда. Бу эса ўз навбатида хорижий тилларни ўрганишни янада такомиллаштириш сари қўйилган илк қадамлардан биридир. Мамлакатимизда хорижий тилларни ўқитиш ва ўрганишга жиддий эътибор қаратилмоқда. Бунга Ўзбекистон Республикаси Президентининг 2010 йил 17 декабрда Самарқанд вилояти халқ депутатларининг навбатдан ташқари сессиясида қилган маърузаси, Вазирлар Маҳкамасининг ҳамда Олий ва ўрта махсус таълим вазирлигининг хорижий тилларни ўқитиш ва ўрганишни янада такомиллаштириш ҳақидаги қарорлари фикримизнинг яққол далилидир.

2012 йил 17 феврал куни Президентимизнинг ташаббуслари билан ташкил этилган “Юксак билимли ва интеллектуал ривожланган ёш авлодни тарбиялаш – мамлакатни барқарор тараққий этириш ва модернизация қилишнинг энг муҳим шарти” мавзусидаги халқаро конференция узлуксиз таълим ва ёш авлодни баркамол этиб тарбиялашнинг миллий моделини яратишда, шунингдек таълим-тарбия ва педагогика соҳасидаги кадрлар сифатини оширишда Ўзбекистон тажрибасини ўрганишга бағишланганлиги

бежиз эмас. Бугунги кунда хорижий тилни билиш ўта муҳим аҳамият касб этганлиги боис чет тили ўқитиш тизимини ҳам ислоҳ этиш, дарс жараёнларида замонавий педагогик ва ахборот – коммуникация технологияларидан фойдаланган ҳолда ўқитишнинг илғор усуллари кўллаш таълим тизимидаги долзарб масалалардан бирига айланди. Ўзбекистон республикасининг жаҳон ҳамжамиятида тутган ўрни тобора ўсиб, хорижий мамлакатлар билан иқтисодий, сиёсий, ижтимоий, маданий алоқалар кенгайиб бораётганлиги ёш авлоддан чет тилларини мукамал билиш заруриятини тобора оширмоқда.

Ўзбекистон Республикаси Президенти И.Каримовнинг 2012 йил

10 декабрдаги “Чет тилларни ўрганиш тизимини янада такомиллаштириш чора-тадбирлари тўғрисида”ги ПҚ-1875 сон Қарори чет тили таълимини ривожлантириш, ўсиб келаётган ёш авлодни замон талабларига мос етук мутахассис – кадр этиб тайёрлаш каби мақсадларга йўналтирилганлиги билан алоҳида аҳамият касб этади. Мазкур қарорнинг аҳамиятли жиҳати шундаки, унда таълим тизимининг ҳамма босқичларида чет тилларни узлуксиз ўрганишни ташкил қилиш, педагог-ўқитувчилар малакасини ошириш ҳамда замонавий педагогик ва ахборот коммуникация технологияларидан фойдаланган ҳолда ўқитишнинг илғор услубларини жорий этиш, ўсиб келаётган ёш авлоднинг чет тилларга бўлган қизиқишини янада ошириш ва чет тилларда эркин сўзлаша оладиган мутахассисларни тайёрлаш тизимини тубдан такомиллаштириш, уларнинг жаҳон цивилизацияси ютуқлари ҳамда дунё ахборот ресурсларидан кенг фойдаланишлари, ҳалқаро ҳамкорлик ва мулоқотни ривожлантиришлари учун шароит ва имкониятлар яратиш кўзда тутилди.

Хулоса қилиб айтганда, таълим-тарбия ва педагогика соҳасидаги ёш кадрлар олдидаги вазифалардан бири мамлакатимизни жаҳоннинг энг илғор, ривожланган мамлакатлари қаторига олиб чиқишлари учун ҳамда замонавий фан-техника ютуқларини мукамал ўрганиб, ҳалқаро даражадаги юксак кадрлар бўлиб етишишлари учун хорижий тилларни пухта билишлари муҳимдир. Бу эса Ўзбекистонни жаҳоннинг кўзга кўринган мамлакатлари қаторидан муносиб ўрин олишига, келажагимизнинг буюк бўлишига мустаҳкам замин яратишига олиб келади.

Фойдаланилган адабиётлар рўйхати:

Ўзбекистон Республикаси Президенти И.Каримовнинг 2010 йил 17 декабрда Самарқанд вилояти халқ депутатларининг навбатдан ташқари сессиясидаги маърузаси – “Халқ сўзи” – 18.12.2010

“Чет тилларни ўрганиш тизимини янада такомиллаштириш чора-тадбирлари тўғрисида” ПҚ-1875 сон қарор. И.Каримов. 10.12.2012

“Олий таълим муассасаларининг раҳбар ва педагог кадрларини қайта тайёрлаш ва малакасини ошириш тизимини янада такомиллаштириш чора тадбирлари тўғрисида”ги Ўзбекистон Республикаси Президенти фармони. 12.06.2015

И.Каримов. Она юртимиз бахту иқболи ва буюк келажаги йўлида хизмат қилиш – энг олий саодат.: Тошкент, 2015. 79-бет

O'QUVCHILARDA NAFOSAT TARBIYASINI SHAKILLANTIRISHDA PEDAGOCNING O'RNI

*B.Mavlonova SVXTXQTMOI o'qituvchisi Z. Abdakimova
Oqdaryo tuman 25-maktab o'qituvchisi.*

Mustaqil O'zbekistonimizda islohatlar tobora keng quloq yoymoqda. Hayotimizning barcha jabhalarida, jumladan yosh avlod ta'lim tarbiyasida ham keskin o'zgarishlar sodir bo'lmoqda. O'quvchilarda axloqiy kunikma bilan bir qatorda nafosat tarbiyasi ham barcha yoshdagi kishilarga bab-baravar zarur. Ammo butun tarbiya tizimida, amalda isbotlanganidek, nafosat tarbiyasini singdirishni insonning bolalik davridan boshlash nihoyatda muhim, u davr inson hayotida fe'l-atvor, irodaning, did, go'zallik tuyg'usi va hayotiy tushunchaning paydo bo'lishi va shakllanishi davridir. Bir qatorda, ularda chiroyli, nafis, go'zal narsalardan zavq olib bilishni, go'zallikni dag'allikdan, qo'pollikdan tez ajrata olish qobiliyatini tarbiyalashimiz kerak. Go'zallikni xunuklikdan ajrata olish, go'zallikni sevish, unga intilish qobiliyati soddalikdan murakkablikka qarab o'sib boradi. Bola to'rt-besh yoshidayoq kiyinishdagi go'zallikka, ixchamlikka, nafislikka, chiroylilikka e'tibor bera boshlaydi, to'qqiz-o'n yoshlarda esa yurish-turishdagi, xatti-harakatdagi go'zallikning ham fahmiga yetadigan bo'ladi, o'n to'rt-o'n besh yoshlarda mehnatdagi, ijtimoiy hayotdagi go'zallikni ham anglash qobiliyatiga ega bo'ladi. Lekin bu gap besh yoshli bolalarga ijtimoiy hayotdagi go'zallik haqida tushunchalar berishning hojati yo'q degan fikrni bildirmaydi. Yosh bolalarga ham mehnat haqida, hayot haqida gapirib berish mumkin, ammo bu suhbatlar nihoyatda sodda, ixcham va bola hurmat qiladigan biror kimsaning ishlari misolida olib borilsa, ayni muddao bo'ladi. Nozik didni, go'zallik tuyg'usini shakllantirishda go'zal muhitning roli katta. Biz chiroyli muhit deganda bolaga chiroyli ko'ringan, uning qalbida zavq-shavq uyg'otadigan narsalar, buyumlar, voqealar, hodisalarni tushunamiz. Bunda oila, maktab va jamoatchilik asosiy rol o'ynaydi. Oilada bolani tozalikka, tartiblilikka, go'zallikni sevishga o'rgatish kerak. Buning uchun, avvalo, uydagi barcha buyumlar did bilan tanlab, joylashtirilgan, toza, saranjom-sarishta bo'lgani ma'qul. Chunki bolaga ikki xil narsa ko'proq ta'sir qiladi. Birinchisi bolaning ko'ziga tez-tez tashlanadigan buyumlar, odamlar o'rtasidagi munosabat bo'lsa, ikkinchisi bolaning o'ziga bevosita tegishli bo'lgan narsalar — kiyim-kechak, idish-tovoqlar, kitoblar, o'yinchoqlar, yozuv stoli va boshqalardir. Bola o'z buyumlarini asrab, avaylab, toza-ozoda, saranjom-sarishta qilib yurishga o'rgansa, u yoshi ulg'aygan sayin go'zallikning murakkab ko'rinishlarini tabiatdagi uyg'unlikni, san'atdagi go'zallikni payqab olish uchun tayyorlana boradi. O'quvchilarga dastlab xulq-atvor va turmushdagi go'zallik, ya'ni buyumlar, kiyimlar, o'quv qurollarini toza, ozoda, chiroyli asrash, ularni saranjom-sarishta saqlay bilish, ulardan to'g'ri va o'rinli foydalanish o'rgatiladi. O'quvchilarda xushmuomala bo'lish, qo'pollikdan nafratlanish, ifloslik, tartibsizlikka murosasiz bo'lish kabi xususiyatlar tarbiyalanib boradi. Nafosat tarbiyasi ta'sirida bolalar qalbi shunchalik noziklashadiki, ular har bir so'zni darhol quloqqa oladigan bo'ladi, qalb fazilati ortadi, nafosat his-tuyg'usi kuchayadi; his etish, tushunish, qadrlash, zavqlanish, nafratlana bilish, biror hodisaga munosabat bildirish — bular nafosat tarbiyasining alifbosi hisoblanadi. Nafosat

tarbiyasining asosi oiladan boshlanadi, go‘daklik davrida vaqtida ovqatlanish, uxlash tartibiga rioya etish, uyda ozodalik, saranjom-sarishtalik, oila a‘zolari o‘rtasidagi o‘zaro hurmat, qadr-qimmat bola qalbida o‘chmas iz qoldiradi. Bola oldida behayo so‘zlarni aytish, bachkana qiliqlar, xatti-harakatlar, kimlarnidir yomonlab, masxara qilish bola tarbiyasiga yomon ta‘sir etadi. Nafosat tarbiyasi orqali ovqat pishirish, dasturxon atrofida o‘tirib ovqatlanish jarayonidagi azaliy sharqona odat, odob qoidalariga amal qilish o‘rgatiladi. Oila go‘zallik tarbiyasining birinchi o‘chog‘i bo‘lsa, undan keyin maktab, o‘qituvchi-tarbiyachi o‘giti, jamoatchilik, kattalar ta‘siri ta‘lim-tarbiyada muhim o‘rin tutadi. Mana shu jarayonda bolaning har bir xatti-harakati kuzatib borilishi, xatolari sabr-chidam, o‘rni, yotig‘i bilan tuzatib turilishi lozim.

Mehmonga borish, mehmon kutish, ko‘chada yurish kabi ota-bobolarimiz tajribasi o‘rgatilmog‘i zarur., „Assalomu alaykum“ dan boshlab, chehra tabassumi, kattalar oldida bosh egib turish, har bir nasihati uchun minnatdorchilik bildirish, ketishga ruxsat so‘rash — bular birinchi o‘rindagi talablarga kiradi. Ayniqsa, so‘zlash odobiga jiddiy e‘tibor berishdarkor. So‘zlaganda tinglayotgan kishi ko‘ziga qarab turish, so‘zlab turib u yoq-bu yoqqa alanglash yoki teskari qarab to‘ng‘illash odobsizlik ekanligini yaxshi anglab yetish, og‘izdagi luqmani yutgandan keyin ohista gap boshlash, shoshilmay, dona-dona qilib, maqsadni aniq, dangal, ravshan, eshitarli ovoz bilan tushuntirish kerakligi o‘rgatiladi. Bular—odob go‘zalligidir. Nafosat tarbiyasi orqali o‘z-o‘zini boshqarish shakllanadi. Bu o‘z-o‘ziga asta-sekin talabchanlikni keltirib chiqaradi. O‘z-o‘zini tergash, o‘zini mustaqil, ongli, oqilona boshqarish o‘z xulq-atvori, xatti-harakatiga baho bera bilish ko‘nikmalarini egallash demakdir. Nafosat tarbiyasiga doir bilim va malakalar, asosan, dars jarayonida — o‘qish, musiqa, ona tili, tabiat, tasviriy san‘at, tarix, geografiya va jismoniy tarbiya kabi darslarda beriladi. O‘qish darslaridan nafosat tarbiyasi: ifodali o‘qish, texnika vositalaridan foydalanish, did bilan chizilgan rasmlar va sahna o‘yinlari orqali o‘quvchi ongiga singdirilib boriladi. Shuningdek, turli janrdagi badiiy asarlarni o‘qish, she‘rlarni yodlash, jumladan, ertak, rivoyat, hikoyatlarni o‘rganish orqali bola so‘z qudratidan zavqlanadi, hayajonlanadi, ta‘sir lanadi. O‘zini sirli voqealar ichida yurgandek his etadi, butun vujudi quloqqa aylanadi, turli kechinma, kayfiyat, his-tuyg‘u qalbini qamrab oladi. So‘z qudrati uni sehrlab, butunlay o‘ziga jalb etadi, ergashtiradi. Nafosat tarbiyasi vositalaridan eng muhimi san‘atdir. San‘atning barcha tur va janrlari o‘ziga xos ta‘sir kuchiga ega. Yoshi o‘sib borgani sayin bolada san‘atning u yoki bu turiga qiziqish o‘zgarib turadi. San‘atning eng ta‘sirchan turlaridan biri xilma xil musiqadir. Bola hali yozish, o‘qish, chizishni bilmagan paytda ham musiqaning sehrliligi to‘lqinini qabul qilishi, ulardan oziqlanishi mumkin. Musiqaning ilk ta‘siri ona allasi bilan bog‘liq. Ona allasi mayin, jozibali, shirador, ta‘sirchan bo‘lgani uchun ham bola undan orom olib uyquga ketadi. Musiqa bolaning eshitish qobiliyatini yaxshilaydi, uning ruhiyatiga yumshoqlik, fe‘l-atvoriga muloyimlik bag‘ishlaydi.

TA'LIM JARAYONIDA BOLALAR IJODKORLIGINI RIVOJLANTIRISH

*Nizomiy nomidagi TDPU o'qituvchisi Sh.Xasanova Nizomiy nomidagi TDPU
talabasi N.Po'latova*

Bolalar ijodkorligini rivojlantirish — bolalar datevarak —
atrof daginarsalargai jodiy munosabatni, tarbiyalashda,
faollikni va mustaqil fikrlashni taqozo etadi. Bular bilan bolalarimiz da aql — idrokni,
o'tkir zehnni, tashabbusni, tadbirkorlikni tarbiyalab boramiz.

Ijodkorlik insonning tabiiy va ijtimoiy dunyo ni voqelikning ob'ektiv qonunlariga asosid
a o'z maqsad va ehtiyojlariga muvofiq o'zgartiradigan faoliyatidir.
Ijod mahsulib u insonning faol mahsulidir.

"Maktabgacha ta'lim konsepsiyasi" ning asosiy mazmunidagi bolalarning individual xu
susiyatlariga iste'dodini rivojlantirish vazifasiga belgilab berilgan.

Xozirgi ta'dqiqotlar maktabgacha yoshdagi bolalarning ramshizish,
loyvaplantilino' yinchoqlar yasashdagi jodiy faoliyat ko'rsatishini isbotladi. Albatta,
bolalar ijodkorligi o'ziga xos xususiyatlarga ega bo'lib,
kattalar ijodkorligi mezonlariga javob bera olmaydi.

Ta'lim jarayonida, ertaklareshitish,
har xil rasmlar niko'rishtu fayli bolalarga yinchoq yasashdan o'zgina o'zib vositadrok etgan pre
dmetlar doirasiga kirmaydigannarsalarni asta — sekintasavvur qilaboshlaydi.
Bolalarga avval kattalarning o'ziga xos sir bilan ixtiyoriy tasavvur obrazlarini hosil bo'lib,
keyinchalik ular bolaning mustaqil fikrlashidan vujudga kelishi mumkin.

Bolalar ijodkorligini shakllantirish yo'llarini o'rgananda,
bolalarga berilgan topshiriqlarni 3 bosqichda murakkablashtirib borishimiz mumkin.

Birinchi bosqichdagi bolalarga ular dan ijodiy faoliyatda dastlabki yo'nalishni talab qila
digan topshiriqlar beriladi: tarbiyachining (hikoyato'qi, bir narsa o'yla, qidirib top,
o'zgartir kabi) ko'rsatmalar bo'yicha bolalar pedagog bilan birga ishlab,
ijodkorlik elementlarini namoyon etadilar.

Ikkinchi bosqichdagi bolalarning aniq maqsadga muvofiq qishlashga va izlanishgacha vatet
uvchi topshiriqlar beriladi. Bolalar tarbiyachisi bilan birga ishlab,
o'zlashtirgan ko'nikmalarni kombinatsiyalash va o'zgartirish mumkinligini tushunaboshl
aydi.

Nihoyat, uchinchi bosqich —
bolalar turli faoliyatda fikrlash bo'yicha mustaqil harakat qilishga,
o'zishlarini rejalashtirishga,
tasvirlash vositalarini tanlashga o'rgatadigan topshiriqlardan iboratdir.

Tarbiyachi bolalarga topshiriqni o'tsional tarzda tushuntiradi. Tarbiyachining o'zi
bolalarni qiziqtirishi, buning uchun tarbiyachiga o'z yin elementlaridan,
o'z yin harakatlaridan foydalanishi mumkin. Bolalar ko'zo'ngida quyuncha, ayiqcha,
qo'g'irchoq, qorbobovaboshqalar paydobo'ladi. Ularga o'z uchun sabziyasabberishni,
doiratashkil qilishni, o'zlarini pishiriqlar bilan mehmon qilishni,
quyuncha bolalarini topib berishni so'raydilar. Bunday personajlarning kutilmaganday paydobo
'lishi bolalarni suyuntirib yuboradi. O'z yinchoqlarning harakatlarini ko'rib,
bolalar sevinib ketadilar,

tarbiyachiularga qarab murojaat qilayotganidan mamnun bo'ladim. Agar
tarbiyachimashg'ulotdao'yinusulini qo'llayotgan bo'lsa, u
mashg'ulot davomida o'inda qatnashadigan personaj to'g'risida oldindano'ylab qo'yadi.
Masalan, qo'g'irchoqmanashunday personaj rolini bajarib,
bolalar qanday ishlayotganligi bilan,
topshiriqnikim qanday bajarayotganligi bilan qiziqib ko'rishim mumkin. Keyin u
bolalarning hatti — harakatlarini ma'qulaydi,
ijodiy ishlashga qiynalayotgan bolalarga yordam beradivaboshqashungo'xshaganishlar
ni bajaradi.

Mashg'ulotda har doim ham bir xildagi o'yin harakatlaridan foydalanmaymiz,
har bir mashg'ulot didan bolalarning ruhiniko'taradigan,
kayfiyatini yaxshilaydigan tadbirlar tashkil qilamiz. Buning uchun bolalarga she'ro'qibber
ishimiz, qo'shiqaytibberishimiz, topshiriqlar bo'yicha topishmoqlaraytib,
kichikintoylarni qiziqtirishimiz lozim.

Tasviriy faoliyatning har bir turidagi bolalarda aqliy faollikni, ijodkorlikni,
badiiy didni va boshqa fazilatlarni tarbiyalashimkonini beradi.
Bunday fazilatlarsiz ijtimoiy faol shaxsning dastlabki asoslarini shakllantirib bo'lmaydi.
Faoliyatning barcha turlari bolada tasviriy ifodaning yangi usullarini izlashga mustaqil yond
ashishni shakllantiradi.

MAKTABGACHA YOSHDA GI BOLALARDA TASVIRIY FAOLIYAT MASHG'ULOTLARI ORQALI IJODIY QOBILIYATLARINI SHAKLLANTIRISH

Nizomiy nomidagi TDPU o'qituvchisi Sh.Xasanova

O'zbekistonning kelajak taraqqiyoti, salohiyati,
bolalarga maktabgachata'lim yoshidanoq maqsadli ravishda ta'lim-tarbiya berish,
rivojlantirish va maktabgata yoyorlashga ko'pchilikdan bog'liqdir.
Hozirgi kundagi bolalarning maktabgata yoyorlik darajalariga qo'yilayotgan jiddiy talablar
rivojlanish uchun zaruriy, nazariy va amaliy chora-tadbirlarni ishlab chiqishni taqozo etmoqda.

«Bolajon»

tayanch dasturidagi bolalarni har tomonlari rivojlantirish va maktabgata yoyorlash
(bolalarni jismoniy rivojlantirish, nutqivatafakkurini rivojlantirish,
ma'nan rivojlantirish) mujassam mashg'ulotlar orqali olib borilish joriy etilgan bo'lib,
tasviriy faoliyat (rasmchizish, loyishi, qurish-yasash, qiriyopishtirish)
mashg'ulotlari bir qator xususiyatlar bilan o'ziga xoslik kasb etadi.

Tasviriy faoliyat mashg'ulotlarining maqsadi bolalarda atrofdagi narsalarga estetik
ikmunosabat bildirish, go'zalikdagi narsalarni yaratish (chizish,
yasash)ning elementar asoslarini shakllantirishdan iborat. Zero,

bolalarda ijodiy qobiliyatlarini shakllantirish orqali ularni nafaqat boshlang'ichta ta'limning
"Tasviriy san'at" ta'limiga tayyor bo'lib boradi,

balki shu faoliyat vositasida o'z xalqining turmush tarzi,
mavjud badiiy an'alarini anglab olishni oshiradi. Shuningdek,
maktabgachata'lim muassasalarida olib boriladigan tasviriy faoliyat mashg'ulotlarini estetik
tarbiyaning dastlabki bosqichini ta'kidlab bolalarni aqliy rivojlantirish va ularning badiiy didini

nitarbiyalash, ijodkorlikqobiliyatini o‘stirish, tevarak-
atrofdagivatabiatdagigo‘zalliklarniko‘rabilish,
undanzavqlanishvaunganisbatanto‘g‘rimunosabatdabo‘lishni,
vanihoyatijodiyqobiliyatlarinito‘g‘rishakllanganbo‘lishiningpedagogikkafolatidir.

Tasviriyfaoliyatmashg‘ulotiganisbatanbolaqiziqishinioshiribborishuchunularnio‘
raborturganolam, tabiat, odamlar,
jamiyatxayotidagixodisalarxaqidagiko‘pginama‘lumotlarniberibborishkerak.
Bolabilansuxbatqilish, sayrvaekskursiyauyushtirish, tabiatxodisalari,
xayvonvaqushlarnikuzatish,
rasmliko‘rgazmalarvaqiziqarikitoblaro‘qishbolatasavvuruniboyitadi.
Bolalarnigo‘zallikkaoshnoqilish, ulardaxayotiyvoqealarnito‘g‘ritushunish,
oliyanobxis-tuyg‘ularnivaintilishlarnishakllantirishgayordamberadi.
Kattalarbolaniatrofganisbatanqiziqishinivamexr-muxabbatinioshirishlarikerak.

Tasviriyfaoliyateestetiktarbiyanishakllantirishbilanbirgabolanchizishmalakasini
shirib,
maktabgatayyorlaydivashuasosdaqo‘lmuskullarinishakllantiribyoziygao‘rgatadi.
Nafaqatasmchilikbalkitasviriyfaoliyatningbarchaturlari: applikatsiya, loy, to‘qish,
qurish-yasashbolaniqo‘lmuskullarinishakllantiradi.
Lekinrasmchizishfaoliyatiboshqatasviriyfaoliyatdanfarqlio‘laroq,
bolaniyoziyganisbatantayyorgarliginioshiradi, sababiruchkagayaqinqurollardan
(qalam, mo‘yqalam) foydalanishxisoblanadi.

Bolalarni maktabga tayyorlashda tasviriy faoliyat katta ahamiyat kasb etadi.
Rasm, loy, qurish materiallari bo‘yicha bilim, malakalarini egallash maktabda
tasviriy faoliyat darslari va mehnat darslarini muvaffaqiyatli egallashlariga asos
bo‘ladi. Ularni o‘quv faoliyatiga tayyorlaydi: pedagogni tinglashga, uning
ko‘rsatmalarini bajarishga o‘rgatadi. Oldiga qo‘yilgan vazifani hal etishda, uning
asosiy va muhim hal etish yullarini-izlab topish bu o‘quv faoliyatning asosiy
sababchilaridan biridir. Tasviriy faoliyat jarayonida o‘z ishini nazorat qilib borish,
maktabda vazifalarni bajarida ham rol o‘ynaydi. Shuningdek bola tasviriy faoliyat
jarayonida psixologik jihatdan ham tayyorlanib boradi. Maktabda: qiziqishgahohish,
yangiliklarnibilishgaintilish, maqsad sari intilish,
tartibliholdashug‘ullanishvashukabilar. Xulosaqilibayganda,
tasviriyfaoliyatjarayonidaolganmalakalarijodiyqobiliyatlarinishakllantirishgaasosbo‘l
adi.

ТАЪЛИМ-ТАРБИЯ ВА ПЕДАГОГИКА СОҲАСИДА КАДРЛАР СИФАТИНИ ОШИРИШ МУАММОЛАРИ ВА ЕЧИМЛАРИ

*Ёрматова Азиза Вохидиллаевна
ЎзДЖТУ, Шарқ тиллари кафедраси ўқитувчиси*

Ўзбекистон Республикаси Президентининг 2015 йил 12 июндаги “Олий таълим муассасаларининг раҳбар ва педагог кадрларини қайта тайёрлаш ва малакасини ошириш тизимини янада такомиллаштириш чора-тадбирлари тўрисида”ги ПФ – 4732-сон Фармонининг муҳим йўналишлари мазмунидан келиб чиққан ҳолда қайта тайёрлаш ва малака ошириш курслари ташкил

этилиши замонавий талаблар асосида олий таълим муассасалари педагогик кадрларини, хусусан, чет тили ўқитувчиларини педагогик фаолияти сифатини ошириш, касбий маҳоратини мунтазам такомиллаштириш, таълим бериш борасидаги назария, илмий ва амалий тадқиқотлар, илғор тажрибаларни ўрганиш ва амалиётга тадбиқ этишни ўз ичига қамраб олади.

Ўзбекистоннинг миллий тараққиётида ҳар томонлама баркамол шахсни вояга етказиш асосий масалалардан бири ҳисобланади. Бу масалада аниқ йўналишлар асосида кенг кўламли ишлар олиб борилмоқда. Айниқса, таълим соҳасида олиб борилаётган ислохотлар диққатга сазовордир. Ёш авлодга таълим-тарбия бериш педагогдан катта маъсулият талаб этади. Ўз ишига виждонан ёндашган, ўз маъсулиятини ҳар дақиқада ҳис қилган инсонгина педагог даражасига етишиши мумкин. Акс ҳолда, қуруқ билимгина инсонни интеллектуал фикр юритишига камлик қилади.

Бугунги кунда ёш авлод таълим-тарбиясига маъсул педагог кадрлар вақти вақти билан турли малака ошириш дастурларига жалб қилиниши уларнинг билимларини янада ошириш, нафақат ўз соҳалари бўйича, балки АКТ ва инглиз тили бўйича ҳам малака ошириш курсларида таълим олишлари уларнинг малакали педагог бўлиб фаолият юритишларида катта имконият саналади. Чунки, бугунги кун ёшларига таълим-тарбия бериш соҳасида шу вақтгача анъанавий ўқитиш усулларида фарқли бўлган ноанъанавий ўқитиш усулига ўтиш ҳамда илғор педагогик коммуникацион технологиялардан фойдаланган ҳолда дарсларни ташкил этиш муҳим аҳамият касб этиб келмоқда. Муҳимлиги шундаки, ёшларга жаҳон миқёси даражасига чиқиши учун кенг имкониятлар яратилган, шунингдек, ўқитиш жараёнида улар кечагидек объект сифатида эмас, балки ўз фикрини эркин баён қила оладиган, керак бўлса педагог билан баҳсга кириша оладиган субъект даражасига кўтарилди(1). Тан олишимиз керакки, ҳозирги ёшларимизнинг компьютер саводхонлиги юқори даражага кўтарилган, интернетга бемалол кира олади, электрон почта тизимларидан фойдаланишни катталардан кўпроқ билади. Ана шундай билимдон, қизиқувчан ёшларга таълим-тарбия бериш педагогдан яхшигина қобилият, юксакбилим ҳамда эътиборли бўлишни талаб қилади. Айни шу мақсадда бугунги кунда педагоглар учун қайта тайёрлов ҳамда малака ошириш курслари ташкил қилиниб, уларда, айниқса, ахборот коммуникацион технологиялари ва хорижий тил (инглиз тили)ни мукамал ўзлаштиришлари учун кенг имкониятлар яратилган. Тошкент ахборот технологиялари университетида АКТ бўйича малака ошириш курслари замонавий давр талаби даражасида ташкил этилган, шунингдек, инглиз тилини мукамал ўзлаштириш бўйича Ўзбекистон давлат жаҳон тиллари университетида қайта тайёрлов ва малака ошириш курслари ташкил этилганлиги ва улар ижобий самарага эришаётганини алоҳида таъкидалб ўтиш лозим.

Қайта тайёрлов ва малака ошириш курсларида масофавий таълимни ташкил этиш замон талабларининг бирига айланиб бормоқда. Бундай таълим ривожланаётган мамлакатлар учун иқтисодий жиҳатдан маъқулдир, масофадан ўқитиш ташкилий иқтисодий афзалликларга эга. Бугунги кунда, таълимнинг бу тури хорижда жуда оммалашган бўлиб, бизнинг республикамизда эса бу борада

маълум қадамлар қўйилган. Президент қошида очилган “Истеъдод” жамғармасида олий ўқув юрти профессор-ўқитувчилари учун масофавий ўқитиш тренинг курслари, Авлониё номидаги халқ таълими ходимларинималакасини ошириш ва қайта тайёрлаш марказий институти қошидаги масофадан ўқитишни ривожлантириш маркази орқали мактаб ўқитувчилари ҳамда халқ таълими ходимларини қайта тайёрлаш ва малака ошириш курслари, шунингдек, баъзи вилоят олий таълим муассасаларида муайян ўқув курслар ташкил этилмоқда. Шунинг ҳам айтиб ўтиш керакки, республикамизда, хусусан, олий таълимда чет тилларни ўқитишни интерактив-коммуникатив метод асосида ўқитишни йўлга қўйиш ва такомиллантириб борилишини таъминлаш ҳамда чет тилларни ўқитишнинг масофавий шаклини амалга ошириш борасида ишлар энди амалга оширилмоқда. Таълимнинг ушбу турига катта эътибор қаратилиб, кераклича дастурлар ишлаб чиқилса ҳамда амалда кенг қўлланилиб борилса таълимнинг самарадорлиги янада ошар эди.

Хулоса ўрнида шунинг айтиш мумкинки, ҳозирги кунда нафақат қайта тайёрлаш ва малака ошириш курсларида, шунингдек, таълимнинг барча босқичларида ўқитишнинг интерактив методлари, ўқув воситаларини мужассамлаштирган, тизимли, режалаштирилган мазмунан бой бўлган масофадан ўқитиш курсларини яратиш орқали таълимда кўзда тутилган самарадорликка эришиш мумкин.

Фойдаланилган адабиётлар рўйхати:

Ўзбекистон Республикаси Президентининг 2015 йил 12 июндаги “Олий таълим муассасаларининг раҳбар ва педагог кадрларини қайта тайёрлаш ва малакасини ошириш тизимини янада такомиллаштириш чора-тадбирлари тўғрисида”ги ПФ-4732-сон Фармони

Кадрлар тайёрлаш миллий дастури

Карпов Г.В. “Ўқитишнинг техникавий воситалари”, Тошкент, 1974.

www.ziyounet.uz

TA'LIM-TARBIYA JARAYONIDA O'QUVCHILARNI YUKSAK ODOB-AXLOQ SIFATLARINI SHAKLLANTIRISH USULLARI

H.Xudoyberdiyeva SVXTXQTMOI assistenti

Insonning g'oyaviy-siyosiy yetukligi va barkamolligi, shaxsning ma'naviy-axloqiy kamoloti o'z vataniga bo'lgan muhabbati, hurmati, sadoqati bilan belgilanadi.

Vatan degan buyuk ilohiy e'tiqodini qalbida to'la-to'kis jo qilmagan insonda imon ham bo'lmaydi. Inson uchun vatan aziz va mo'tabar, vatandan muqaddas va qutlug'roq tuyg'uning o'zi yo'q va bo'lmaydi ham.

Vatan bizning tomirimiz, o'q-ildizimiz, tayanch nuqtamiz, hayotimiz manbaidir. Vatan qiyosi yo'q bebaho boylikdir. Vatan deganda hamisha o'zimiz tug'ilib o'sgan, ta'lim-tarbiya olib voyaga yetgan, necha necha avlod-u ajdodlarimiz yashab o'tgan, ularning aqli-idroklari, mehnatlari sarf etilgan muqaddas yurt ko'z oldimizga keladi. Vatan bu ota yurt, ajdodlar maskani el-yurt, halq voyaga yetgan, uning tili, tarixi, madaniyati, urf-odatlarini qadriyatlarini chinakamiga shakllanib, chuqur ildiz otib o'sib kamolot topib boradigan zamindir vatan muqaddas qadriyat.

Mustaqillik maktablarimizni davr talabi darajasida keng rivojlantirishni taqozo etmoqda. Ta'lim to'g'risidagi qonun o'qituvchilar oldiga mustaqil fikrlovchi axloqli, intizomli, o'z bilimini uzluksiz boyitib boruvchi yoshlarni tarbiyalash vazifalarni qo'yibgina qolmay bu yuksak vazifani bajirish uchun zamin yaratish choralarni ham belgilab berdi.

Intizom va madaniy xulq normalariga ta'limni tashkil qilish vositasi sifatida qaraladi. Vaholanki, ular vositagina emas ayni vaqtda butun ta'lim tarbiyaviy ishlar natijasidir. Intizom va madaniy xulq normalari dars ehtiyojlaridan, maqsad va mazmunidan kelib chiqishi kerak.

Madaniy xulq normalari o'lchov birligi deb quyidagilarni hisoblashimiz maqsadga muvofiqdir.

1. Ta'lim faoliyatidagi faollik.
2. Ta'lim jarayonida o'quv ishlari bilan band bo'lish.
3. Diqqatning o'quv predmeti mazmuniga qaratilganligi.
4. Muloqotlarning ta'lim predmeti, mazmuniga qaratilganligi.
5. Ta'lim faoliyatiga bog'liq bo'lmagan narsalardan o'zini tiya bilish.

Intizom, madaniy xulq tarbiyasi, shakli metodlarini ularning maqsad va vazifalarini belgilab beradi. O'quvchilarda intizom, madaniy xulq normalarini shakllantirish avvalombor, o'qituvchi bilan o'quvchi shaxslararo munosabatlaridan boshlanadi va bu jarayon, birinchidan, o'quvchi shaxsiga, ikkinchidan, ta'lim predmeti va jarayoniga qaratilgan bo'ladi. Eng muhimi esa o'quvchi shaxsini hurmat qilishga asoslanadi.

O'quvchilarga "actual rivojlanish manbai o'yin" yaqin kelajak rivojlanish manbai – o'qish faoliyati o'rtasidagi ziddiyatni to'g'ri hal etish talab qilinadi. Bu ziddiyatni to'g'ri hal qilish, ta'lim jarayonini, sinfdan tashqari mashg'ulotlarni didaktiv o'yinlar bilan boyishini bilishga intilish ehtiyojlarini takomillashtirib borishdab iboratdir.

Inson shaxsining kamol topishi juda murakkab va uzluksiz jarayon davomida shakllanadi. Uning tarbiyasiga ota-onasi, maktab, mahalla, do'stlari, jamoat tashkilotlari, atrof-muhit, ommaviy axborot vositalari, tabiat bevosita ta'sir ko'rsatadi.

Shuni alohida ta'kidlash kerakki, xalq nazdida, inson ona qornidan yaxshi, yoki yomon bo'lib tug'ilmaydi, u birday tug'iladi. Yaxshi yoki yomonga aylanishi tarbiyadan, dastavval ota-ona, mahalla-kuy, qishloq, ovul, qolaversa, jamiyatimiz tuzumiga bog'liq. Bunda ajdodlar qoldirgan boy me'rosiga asoslangan oila pedagogikasi, shuningdek udumshunoslik, qadrshunoslik, elshunoslik an'analari, jamiyatning bu sohadagi sayi-harakatlari hal qiluvchi o'rin tutadi. Ajdodlarimizning ta'kidlashicha, bola boshdan to'g'ri, haqqoniy tarbiyalansa, u kelgusida yaxshi inson bo'lib yetishadi, egri yo'lda tarbiyalansa, yomon kishiga aylanadi. Zero "Ko'chat boshdan, bola yoshdan" maqoliga amal qilish tarbiyaning bosh yo'nalishlaridan biridir. Shu bois, tarbiyaning mayda-chuydasi, ya'ni birlamchi yoki ikkilamchisi bo'lmaydi, hamma narsa hisobga olinadi, har bir soha chetda qolmasligi, ayni chog'da tarbiyaning nihoyatda nozik, injiq, murakkab tomonlari e'tiborga olingan holda, yetti o'lchab, bir kesishga amal qilinadi.

Xalq bisotidagi eng yaxshi tabarruk so'zlar, duo-olqishlar ham tarbiyaga qaratilgan. Mustaqillikka erishib, o'zimizning yorqin milliy istiqbolimizga ega bo'lgach, umuminsoniy va o'zbekona qadriyatlarni har tomonlama chuqurroq anglay boshladik. Mustaqil vatanga har tomonlama yetuk, mukammal, axloqiy pok, ma'naviy ustuvor, imon-e'tiqodi butun, o'z xalqi, o'z ona-Vataniga fidoiy, jismoniy barkamol kishilar qilib yetkazish uchun ularning axloqiy, jismoniy tarbiyasiga alohida e'tibor bera boshladik. Darhaqiqat, Vatan taqdiri, xalq ravnaqi, mustaqil yurtning kelgusi boshqaruvchisi, yangi avlod tarbiyasi birinchi o'ringa chiqdi.

O'qituvchi va tarbiyachilarning maqsad va vazifalari aniq bo'lib, tarbiyaning barcha yo'nalishlari bo'yicha tadbirlarni amalga oshirishlari kerak. Ayni chog'da xayrli, savobli, hayot guli va sarvari egasi bo'lmish insonni yuksak fazilatlar ruhida tarbiyalashdir.

Ushbu kunda o'qituvchi va ota-onalarning burchi farzandlarini Vatanga sodoqatli, mehrlil va muruvvatli, muhabbatli, imonli, e'tiqodli, adolatparvar qilib tarbiyalashdan iboratdir. Bunday fazilatlarini o'zida kasb etgan yoshlarimiz, qanday vaziyatda bo'lmasin, hamma vaqt o'ziga to'g'ri yo'l tanlay oladi.

Yuqoridagi fikrlardan ko'rinib turibdiki, inson ma'naviyatli bo'lishi uchun juda ko'p insoniylik bilimlar sarchashmasidan bahramand bo'lishi, o'z ustida tinmay izlanishi lozim.

БЎЛАЖАК ЎҚИТУВЧИЛАРНИНГ КАСБИЙ МАҲОРАТИ ВА БОШҚАРУВ МАДАНИЯТИНИ ШАКЛЛАНТИРИШ

*Ҳайитбоев Д.Ж., УрДУ Педагогика факультети декан муовини;
Жонибеков Рафаель -4 курс ТС ва МГ толиби*

“Кадрлар тайёрлаш миллий дастури”да мамлакатимизда мустақиллик йилларида таълим ислохотлари “Инсон, унинг ҳар томонлама уйғун камол топиши ва фаровонлиги, шахс манфаатларини рўёбга чиқаришнинг шароитларини ва таъсирчан механизмларини яратиш, эскирган тафаккур ва ижтимоий хулқ-атворнинг андозаларини ўзгартириш Республикада амалга оширилаётган ислохотларнинг асосий мақсади” эканлиги таъкидланади⁵. Дарҳақиқат, ҳар томонлама ривожланган, жисмонан соғлом, маънан етук шахсни шакллантириш давлатимизда олиб борилаётган ислохотларнинг устувор йўналишларидан бўлди.

Бўлажак ўқитувчиларда бошқарув маданиятини шакллантиришнинг асосий мақсади олий таълимни ривожлантириш асосида давлат, жамият ва шахс манфаатларини қондира бориб, юқори малакали, рақобатбардош малакали ўқитувчилар тайёрлашдан иборатдир. Дарҳақиқат бугунги кунда асосий мақсад олий таълим давлат таълим стандартларига мувофиқ илғор, замонавий, олий таълимда самарали ўқитишни ташкил қилиш ва малакали кадрларни етиштиришни таъминлашга қаратилган. Буни амалга ошириш мамлакатнинг иқтисодий, ижтимоий ривожланиши истикболлари, жамият талабларига биноан

⁵ Ўзбекистон Республикаси “Кадрлар тайёрлаш миллий дастури” / Баркамол авлод – Ўзбекистон тараққиётининг пойдевори. – Т.: Шарқ НМАК, 1997. 31 -б.

фан, техника, илғор педагогик ва ахборот технологиялари, иқтисодиёт ва маданиятнинг замонавий ютуқлари асосида талабаларни ўқитишни ташкил қилиш ва унинг услубларини мунтазам такомиллаштириш имкониятини беради. Шунингдек бўлажак педагогларни миллий истиқлол ғояси, миллий ва умуминсоний қадриятлар асосида мустақиллик ғоялари, Ватан, оила, табиатга меҳр ва инсонпарварлик руҳида тарбиялаш муҳим аҳамиятга эга. Бўлажак ўқитувчи, талабаларнинг ўқув амалиётларини янги педагогик ва ахборот технологияларини киритган ҳолда ўтказилишини ташкил этиш ва таъминлаш, олий ўқув юрти, фан ва ишлаб чиқаришнинг уйғунлашувининг амалий тизимларини яратиш ва амалиётга киритиш, илмий-педагогик кадрлар ва бўлажак педагог талабаларнинг илмий-тадқиқотлари ва ижодий фаолиятлари орқали фан, техника ва технологияларни ривожлантириш, талаб ва эҳтиёжлардан келиб чиқиб, ўзаро ҳамкорлик битимлари асосида таълимнинг янги йўналишлари бўйича кадрлар тайёрлашни йўлга қўйиш ва амалга ошириш, ўқитувчилар билан ҳамкорликда дарслик, ўқув қўлланмалар ва услубий кўрсатмалар яратиш, талабаларда касбий бошқарув маданиятини ривожлантиришнинг асосий негизи ҳисобланади. Бўлажак ўқитувчиларда бошқарув маданиятини шакллантиришда олий таълим йўналишлари бўйича ўқитиладиган айрим фанларнинг ўрни бениҳоядир.

Педагогика – фанини ўқитиш жараёнида касбий таълим йўналишида педагогика фанининг предмети, мақсади ва вазифалари, педагогика фанининг муҳандис педагоглар тайёрлашдаги назарий асослари, касбий таълим педагогикасининг бошқа фанлар билан алоқаси, касбий таълим методологияси ва илмий тадқиқот методлари, дидактика, тарбия назарияси ҳақида билим, кўникма ва малакалар шакллантирилади. **Педагогик маҳорат** – педагогика-психология фанидаги педагогик маҳорат моҳияти, педагогик қобилият ва малакалари, педагогик мулоқати, ўқитувчининг дарсдаги ва тарбиявий ишдаги маҳорати, ўқитувчи маҳоратиниқ, педагогик шарт-шароитларини ташкил этишнинг кўникма ва малакаларини ривожлантиради.[4] **Касбий маҳорат** – фанида касбий маҳоратнинг фалсафий-методологик асослари, касбий маҳоратда изланиш методлари, малакавий билим беришда асосий ривожланиш тизимининг тенденциялари, чет эл касбий маҳорати ҳақида маълумотлар берилади. **Янги педагогик технологиялар** – фанида педагогик технология фанининг мақсад ва вазифалари, янги педагогик ва ахборот технологияларини ўрганиш ва қўллаш, янги педагогик ва ахборот технологиялари, ўқув-тарбиявий жараёни услублари, талабаларга педагогик технология ҳақида тўлиқ маълумот бериш ва таълим технолоиялари ривожланишининг босқичлари, ўқув машғулотларни лойиҳалаштириш, ҳақида билим, кўникма ва малакалар шакллантирилади.[4]

Бўлажак ўқитувчиларда бошқарув маданиятни шакллантиришда махсус гуманитар фанларни ўрганиш ҳам диққатга сазавордир. Албатта бу ишларни амалга оширишда узлуксиз таълим турлари, айниқса олий таълим ўқув муассасаларининг аҳамияти беқиёсдир. Чунки ушбу масканда таълим олаётган ҳар бир талаба фақатгина у ёки бу соҳа мутахассислигига эга бўлибгина қолмай, жисмоний ва маънавий жиҳатдан камол топади ва жамиятимиз

ривожланишида фаол иштирок этади. Ўзининг билими, маънавияти, маданияти билан Ўзбекистон тараққиётининг бош йўли бўлган озод ва обод Ватан учун меҳнат қилади. Албатта бундай улкан вазифаларни амалга оширишда олий ўқув юртларида ўқитиладиган «Педагогик маҳорат» фанининг аҳамияти каттадир. Чунки «Педагогик маҳорат» талаба шахсини маънавий шакллантиришда, миллий истиқлол ғоясига садоқат руҳида тарбиялашда, уларнинг маданиятини ривожлантиришда муҳим ўрин тутди.

Бошқарув маданиятида - оқилона бошқариш санъати, билим, замонавий концепциялар, илм, талаб технологиялар муҳим аҳамиятга эга. Бошқарув асосини замонавий билимларисиз жамиятни шакллантириб бўлмайди. Таълим тизимида бошқарув - бу якуний натижани олишга қаратилган хатти-ҳаракатлар, усуллар ёрдамида шахсни шакллантиришнинг бутун бир узвий ва узлуксиз, таълим мақсадларига эришиш жараёнидир.

Адабиётлар

1. Каримов. И.А. Юксак маънавият - енгилмас куч. – Т.: Маънавият, 2008.- 176б.
2. Ўзбекистон Республикаси ”Кадрлар тайёрлаш миллий дастури” / Баркамол авлод – Ўзбекистон тараққиётининг пойдевори.-Т.: Шарқ НМАК,1997. 31-61б
3. Yo‘ldoshev J.G‘., Usmonov S.A. Pedagogik texnologiya asoslari / Qo‘ll. – Т.: O‘qituvchi, 2004. – 104 b.

ИСПОЛЬЗОВАНИЕ ИННОВАЦИОННОЙ ТЕХНОЛОГИИ MOODLE В ОБРАЗОВАТЕЛЬНОМ ПРОЦЕССЕ В САМАРКАНДСКОМ ГОСУДАРСТВЕННОМ МЕДИЦИНСКОМ ИНСТИТУТЕ

*Старший преподаватель, Азиза Нугмановна Махмудова
Самаркандский Государственный Медицинский Институт*

«Государственные образовательные стандарты и учебные программы Узбекистана должны интегрироваться и соответствовать образовательным стандартам и программам развитых государств мира, иначе ни о каком качестве образования нельзя говорить... и только при этом возможна подготовка высококвалифицированных, конкурентоспособных кадров, соответствующих всем требованиям мировых стандартов образования и признание наших дипломов развитыми государствами мира ... в образовательный процесс также необходимо внедрить модульные и дистанционные системы обучения.»

И.А.Каримов

Прогрессивное развитие высшего медицинского образования в Республике Узбекистан, вызванное специальными потребностями общества и интеграцией в мировое образовательное пространство, обусловило изменение главных ориентиров образовательной деятельности в медицинских ВУЗах. Одной из важнейших черт современного процесса является его технологичность. Расчлененность обучения на этапы, уровни, определение эффективных способов сочетания приёмов, методов обучения, применение мультимедийных технологий, мастерство преподавателя – всё то на практике

может создавать необходимые условия для внедрения современных технологий обучения. В этом случае меняется не только содержание педагогической и учебной деятельности, но и происходят существенные преобразования в структурах учебной информации и формах передачи для усвоения студентами, в частности при модульном образовании

Основной сущностью технологии модульного обучения является то, что обучающийся более самостоятельно может работать с предложенной ему индивидуальной программой, включающей в себя целевой план действий, банк информации и методическое руководство по достижению поставленных дидактических целей.

Важнейшими компонентами модульного обучения является модульная программа, модуль, обучающие и контролирующие тесты, опорные конспекты, методические указания и разработки, презентации и ситуационные задачи, картинки, видеоматериалы, глоссарий, учебники и другая литература в электронном виде.

«Модульное обучение» реализует учебные и смысловые модули. Следует отметить, что в современной педагогике модульное обучение определяется как организация учебного процесса, при котором учебная информация разделяется на модули. Совокупность смысловых и нескольких модулей позволяет раскрыть содержание учебной темы или всей учебной дисциплины.

В Самаркандском Государственном медицинском институте на протяжении 4 лет все учебные дисциплины преподаются и оцениваются в соответствии с применением новых обучающихся технологий, одной из которых является модульное обучение. Каждый студент и преподаватель имеет индивидуальный доступ, то есть логин и пароль для посещения сайта и подготовки к самостоятельной работы, после и во время занятий. На семинарских и практических занятиях студенческая работа оценивается ежедневно в онлайн режиме, что автоматически регистрируется в данной системе и выставляется в онлайн журнал. Следует отметить, что по окончании каждого модуля студент сдает общие итоговые тесты по предмету. Также все преподаватели в конце учебного года сдают модуль в онлайн режиме, по тем дисциплинам которые преподают/

15 марта 2016 года СамМИ посетил профессор Гавайского медицинского Университета (США) GregoryMaskarenic, он отметил, что внедренная в институте модульная система организации учебного процесса на сегодняшний день является самой прогрессивной, так как в информационной базе системы электронного образования moodle.sammi.uz размещена образовательная информация объемом более 3.5 терабайт, для получения студентами необходимых знаний. Также особое восхищение вызвала электронная библиотека, где имеются более чем 10000 электронных версии учебников, монографий и учебных пособий, которые помещены на сайте института.

Модульная система обучения в Самаркандском медицинском институте на сегодняшний день имеет основополагающее значение для совершенствования образовательного процесса в медицинском образовании. Растущая потребность населения в высококвалифицированной медицинской

помощи, формирование широкой сети специализированных медицинских служб, значительное улучшение и расширение материально-технической базы учреждений здравоохранения и возрастающая дифференциация медицинской науки – всё это требует совершенствования организованных форм и содержания высшего медицинского образования.

Основные принципы организации подготовки будущего врача основаны на традиционной модели с применением интерактивных методов обучения, при котором додипломное обучение включает изучение студентами большого ряда дисциплин, как теоретических, так и клинических, преподавание которых осуществляется на различных кафедрах. Традиционная модель обучения характеризуется систематическим изучением студентами различных дисциплин на специальных кафедрах, преемственностью обучения, наличием высококвалифицированных педагогических кадров, имеющих глубокие знания по преподаваемой ими дисциплине и занимающихся научной и практической деятельностью, т.е. являющихся специалистами в своей области, возможностью углублённого изучения отдельных дисциплин студентами с перспективой их подготовки в качестве научных кадров.

Существенным достоинством Самаркандского Государственного медицинского института является направленность на глубокую клиническую подготовку студентов. Много времени традиционно и в настоящее время отводится на обучение студентов «у постели больного», на демонстрацию и разбор клинических наблюдений, на освоение практических навыков, что способствует формированию у студента основ клинического мышления. Вместе с тем, быстрое развитие медицинской науки, разработка и внедрение в клиническую практику новых технологий и стремительное расширение спектра лекарственных препаратов определяют неуклонное повышение требования к качеству подготовки выпускников нашего медицинского института, способному удовлетворить потребности меняющегося рынка труда.

Достижение более высокого качества обучения в СамГосМИ может быть обеспечено только за счёт интеграции науки, образования и инновационной деятельности. Так как, большое значение для совершенствования образовательного процесса в медицинском институте имеет применение новых обучающих технологий, учебные дисциплины ведутся на основе модульного обучения, для которого характерны чёткие формулировки целей, использование активных методов, организация обратной связи, положительное подкрепление, предполагающее усиление мотивации и стимуляции активности обучаемого, подготовка последовательными небольшими этапами, а также свобода выбора темпа обучения. При таком подходе учебные образовательные программы формируются из уже готовых модулей.

При комплексном рассмотрении содержания обучающихся модулей исключается дублирование в изучении предмета, появляется возможность обоснованного введения в учебный процесс элементов научных исследований и проведения научно-исследовательских лабораторных работ.

Взаимосвязь различных форм обучения при модульной организации учебного процесса позволяет целенаправленно управлять научно-методической

работой преподавателя и определять «узкие» места методического или программного обеспечения, лабораторной базы кафедры.

Модульный подход в обучении позволяет более полно удовлетворить потребности творческой личности в образовательной деятельности, поскольку появляется осознанная заинтересованность в получении тех или иных знаний; изменять уровень притязаний (бакалавр, магистр), форсировать или продлевать срок изучения в целом при известной конечной цели; индивидуализировать процесс обучения, осуществлять сотворчество с преподавателем, снизить фактор неудовлетворенности индивида в образовании.

Следует отметить, что переход к модульному обучению предполагает увеличение удельного веса и значения самостоятельной работы в учебном процессе и требует значительного повышения самостоятельности, инициативы, творчества, социально-профессиональной активности будущих медицинских работников. Однако при модульном обучении доля самостоятельной работы может быть различной и её процент не следует рассматривать в качестве категориального показателя. Вместе с тем, и при модульном обучении у студента всегда есть возможность получить помощь, советы и критическую оценку своей деятельности у преподавателя и у других студентов, что позволяет развивать такое личностное качество, как коллективизм и приобрести навыки командной работы. Внедрение модульной системы обучения будет способствовать сближению и интеграции учебных программ и планов разных школ образовательного пространства.

KASB-HUNAR KOLLEJLARIDA O'QUV AMALIYOTINI TASHKIL ETISH TARTIBI.

Sohiba Kamolova, Samarqand moliya va iqtisodiyot kollej buxgalteriya hisobi va bank ishi kafedrasida mudiri

Kasb – hunar kollejlarda o'quv amaliyotlarini to'g'ri tashkil etilishi muhim ahamiyatga ega. Ishlab chiqarish ta'limi – nazariy ta'lim jaroyonida o'rganilgan, umumkasbiy, maxsus bilimlar asosida ish usullari va jaroyonlarini amaliy bajarish bo'yicha ko'nikma hamda malakalarni shakillantirish maqsadida amalga oshiriladi. Ishlab chiqarish ta'limi uch turga bo'linadi:

O'quv amaliyoti.

Ishlab chiqarish amaliyoti.

Diplomoldi amaliyoti.

O'quv, ishlab chiqarish va diplom oldi amaliyotlarini ma'qbul o'qitish uchun o'qitishning texnik vositalari, eng avvalo moddiy texnik baza, jihozlar, shuningdek o'quv –ishlab chiqarish ob'ektlarining to'g'ri tanlanganligi hal qiluvchi ahamiyatga egadir.

Ushbu amaliyotlarni o'tkazishdan asosiy maqsad –o'quvchilarning bilim, ko'nikma va malakalarini shakillantirib, komil insonlarni, malakali kichik mutaxassislarni yetishtirib berishdir.

Bilim – ob’ektiv olamni idrok etish natijasida xotirada tizimlashtirilgan va mustahkamlangan tasavvurlar hamda o’rganilayotgan ob’ekt haqidagi tushuncha, dalil, xulosa va hukmlar tizimidir.

Ko’nikma –o’quvchilarning mehnat va ish- harakat usullarini ongli hamda to’g’ri bajarishga tayyor bo’lish qobiliyatidir.

Malaka- kasbiy ish- harakat usullarini maqsadga mubofiq maksimal darajada aniq, tez va talab darajasida aniq bajarishdir.

O’quv amaliyotlari- bitta umumkasbiy yoki kasbiy fandagi nazariy bilimlarni amaliy mustahkamlash, ish usullari va jaroyonlarini amaliy bajarib o’rganish bo’yicha ko’nikma hamda malakalarinishakillantirish maqsadida dastur asosida, ta’lim beruvchi nazorati ostida o’quv ustaxona laboratoriyalarida amalga oshiriladi.

Bu amaliyot muhandis – pedagoglar nazorati ostida ma’lum bir tartibda va didaktik maqsadli mashqlar tizimini amalga oshirish orqali bajariladi. Amaliy ta’lim mazmuni fanlar mazmunidan hamda malakali kichik mutaxassis ish o’rni malaka tavsifidan kelib chiqib belgilanadi. Amaliyotlarni ilmiy asosda tashkillashtirishning birinchi sharti - unga asos bo’luvchi o’quv fanlarini o’zlashtirishdir. Shuning uchun “ oldin nazariya , so’ng amaliyot” qoidasiga amal qilish maqsadga muvofiqdir.

Amaliy mashg’ulotlarni ilmiy asosda tashkillashtirishning ikkinchi sharti-ixtisoslik bo’yicha amliy mashg’ulotlar davrida olingan boshlang’ich ko’nikmalardir.

O’quv amaliyoti mashg’ulotlari quyidagi bosqichlarda o’tkaziladi:

- 1.Tashkiliy qism.
- 2.Kirish yo’l –yo’rig’i.
- 3.Joriy yo’l- yo’riq.
- 4.Yakuniy yo’l –yo’riq.

O’quv amaliyoti mashg’ulotlarining umumiy qabul qlingan ketma-ketligi tanlangan metodga bog’liqdir.

1- Bosqich: Tashkiliy qism

Ta’lim oluvchilar ish o’rinlarining dars boshlanishiga tayyorligi, ta’lim oluvchilar tashqi ko’rinishi, jurnal bo’yicha ta’lim oluvchilar davomatlari tekshiriladi.Ta’lim oluvchilarga kerakli materiallar beriladi.

2- Bosqich Kirish yo’l-yo’rig’i.

Ta’lim oluvchilar dars mavzusi va maqsadi bilan tanishtiriladi. Ushbu mavzuga tegishli o’tilgan nazariy darsdagi bilimlari yuzasidan suhbat o’tkaziladi, ta’lim oluvchilarga savollar beriladi.

Shundankeyin yangi material tushuntiriladi,

Materialni tushuntirish tartibi:

1.Mehnat havfsizligi qoidalariga rioya qilish, ish o’rinlarini tashkil etish, o’quv texnik hujjatlardan, texnik vositalardan va boshqalardan foydalanish bo’yicha ma’lumotlar berish:

2.O’quv – ko’rgazmali qurollar yordamida ish jroyonlarini tushuntirish va ko’rsatish:

3.Uchrashi mumkin bo’lgan xatolar va ularning oldini olish yollarini ko’rsatib o’tish.

3- bosqich: Joriy yo’l-yo’riq va o’quvchilarni mustaqil ishlashlari.

Ushbu bosqichda muhandis-pedagogning joriy yo’l-yo’riq va ta’lim oluvchilarning mashqlari yoki mustaqil ishlari amlga oshiriladi. Nazorat qilish

maqsadida ta'lim oluvchilarning ish o'rinlari aylanib chiqiladi. Bunda ta'lim oluvchilar o'z vaqtidaish boshlashlari va ish o'rinlarini to'g'ri tashkil etishlari kuzatiladi, ishning to'g'ri bajarilayotganligi tekshiriladi. Ayniqsa mehnat hafsizligi qoidalariga rioyaqilinishi doimiy tekshirilishi zarur.

Muhandis –pedagog ta'lim oluvchilar bajarayotgan jaroyonlarni oraliq nazoratdan o'tkazadi. Ushbu bosqich asosan ta'lim oluvchilarning mustaqil ishlashlariga qaratilganligi sababli, ta'lim oluvchilarning mustaqil ish bajarishlariga individual holda e'tibor berish talab etiladi. Yo'l qo'yilgan xatolar ish joyida bartaraf etilishiga yordam beriladi. Dars mobaynidagi ishlar qabul qilinib, baho qo'yiladi. Iy yo'l –yo'riq bosqichiga mashg'ulotga ajratilgan vaqtning asosiy qismi, yani 60-70 foizi sarflanadi.

4- bosqich .Yakuniy yo'l- yo'riq.

Yakuniy yo'l-yo'riqda guruhning bir kunlik ishiga yakun yasaladi. Guruh ishidagi ijobiy tomonlar va kamchiliklar aytib o'tiladi.

Zarurat bo'lsa, dars materialini ta'lim oluvchilar qanchalik o'zlashtirgannini aniqlash uchun savollar berish mumkin. Bunday savol- javoblar ishda yo'l qo'yilgan kamchiliklar ni tuzatish maqsadida amalga oshiriladi. Mashg'ulotning o'quv va ishlab chiqarish yakunlarini jamoa bo'lib, muhokama etish maqsadga muvofiqdir, Bu o'z navbatida ta'lim oluvchilarni bajarilgan o'quv ishlari bo'yicha o'z-o'zini tahlil qilish va o'zini baholashga o'rgatishga olib keladi.

Shundan so'ng, muhandis-pedagog xato va kamchiliklarni tuzatish yo'llarini ko'rsatishi mumkin.

ТАЪЛИМ ТИЗИМИДА КУРСАНТЛАРНИНГ МАЪНАВИЙ-РУҲИЙ БАРҚАРОРЛИГИНИ ОШИРИШ УСУЛЛАРИ

*Чирчиқ ОТҚМБЮ Гуманитар, ижтимоий-иқтисодий фанлар ва шахсий таркиб билан ишларни ташкиллаштириши кафедраси ўқитувчиси, лейтенант
М.Б.Шеров*

Ўзбекистон мустақилликка эришиши билан халқимиз ҳаётида янги давр бошланди. Мамлакатимиз тараққиётининг асоси бўлган кадрларни танлаш, жой-жойига қўйиш ва янгилашга, уларнинг тарбияси, маънавияти, салоҳиятига хизмат қиладиган мукамал тизимни шакллантиришга юксак эътибор қаратилмоқда. Бунинг боиси шундаки, кадрлар жамиятни ҳаракатга келтиради, унинг ижтимоий-иқтисодий, маънавий ҳаётини жонлантиради. Қачонки, раҳбар ходимлар ҳар жихатдан намуна бўлса, одамларни ишонтира олса, жамият ривожланади.

Бутун жамиятимизда бўлгани сингари Қуролли Кучларимиз фаолиятида ҳам катта ўзгаришлар юз берапти. Қуролли Кучларимиз мамлакатимиз мустақиллигининг кафолати ва асосий рамзларидан бири бўлиб янгидан барпо этилди. Давлатимиз мудофаасини етук ҳарбий хизматчиларсиз тасаввур қилиш қийин.

Ўзбекистон Республикаси Президенти, Қуролли Кучлар Олий Бош Қўмондони И.А.Каримов Ўзбекистон Қуролли Кучларининг ташкил топганининг 17 йиллик муносабати билан билдирилган мурожаатномасида

«Олий ҳарбий таълим муассасаларининг интеллектуал савияси юксак, дунёқараши кенг, узокни кўра оладиган офицер кадрларни тайёрлаш борасидаги фаолиятини тубдан қайта кўриб чиқиш талаб этилади» - деб, ҳарбий кадрларни тайёрлаш муҳим вазифа эканлигини кўрсатиб ўтганлар. Бу эса ўз навбатида ҳарбий кадрлар тайёрлаш тизимини мукамаллаштиришни талаб этади⁶:

- **биринчидан**, замонавий жанг театрини стратегияси ва тактикасини инобатга олиб, миллий ҳарбий кадрлар тайёрлаш сиёсатини устивор тамойилларини белгилаб олиш;

- **иккинчидан**, ҳарбий таълим стандартларини анъанавий ва замонавий қуролли тўқнашувлар характерини инобатга олиб такомиллаштириш;

- **учинчидан**, миллий ҳарбий таълим тизимининг моддий-техник базасини модернизациялаш;

- **тўртинчидан**, ҳарбий касбга йўналтириш-танлаш, яъни касбий танлов тизимини шакллантириб, зарурий диагностик услублар билан таъминлаш;

- **бешинчидан**, ҳарбий амалиёт эҳтиёжларидан келиб чиққан ҳолда муҳим йўналишлар юзасидан (таълим-тарбия, бошқариш, муҳим касбий сифатларни белгилаш, етук ҳарбий хизматчи моделини яратиш, тактик вазифаларни бажариш, ўқув-жанговар жараённи бошқариш ва б. қ.) илмий-ҳарбий тадқиқотлар режасини тайёрлаш ва уни амалга ошириш тартибини аниқлаш;

- **олтинчидан**, узлуксиз ҳарбий таълим тизимини мукамаллаштириш мақсадида «Ҳарбий таълим-тарбия концепциясини қабул қилиш»;

- **еттинчидан**, ҳарбий-педагог кадрлар илмий салоҳиятини юксалтириш, таълим муассасаларини етук мутахассислар билан таъминлаб, ҳарбий педагог имижини яратиш,

- **саккизинчидан**, амалга оширилаётган мақсадли чора-тадбирларнинг самарадорлигини баҳолаш мезонларини ишлаб чиқиш.

Қуролли Кучлар тизимида илмий-техникавий тараққиёт ютуқларини кенг татбиқ этилиши, инсон қалби учун турли характердаги ахборот-психологик курашларнинг олиб борилиши, ҳарбий бошқарув тизимида таҳлилий психологик методлардан оқилона фойдаланишни тақозо этади. Юқорида қайд этилган миллий тараққиётимизнинг галдаги босқичи ёки стратегик вазифаларидан бири бу ҳарбий хизматчиларнинг ақлий салоҳияти юқори бўлиши, мустақил фикр юритиши, бу келажакда ҳарбий хизматчиларни давлат хавфсизлигини таъминлаш ва геосиёсий маконда бевосида ўз мавқейини ошишига сабаб бўлиши мумкин.

Бугунги кунда Республикамизда олий ҳарбий билим юртларидаги таълим тизимини нафақат сақлаб қолмасдан, балки уни ноёб принциплар асосида ривожлантириш мақсадга мувофиқдир. Янги ҳарбий таълим жиҳатларига эриш учун ёки босқич самарадорлигини ошириш учун, давлат мудофаасидаги ҳарбий таълим-тарбия тизимини янгидан барпо этиш ва таъминлаш лозим. Бунинг

⁶ Каримов И.А. Ўзбекистон Қуролли Кучларининг 17 йиллик байрамига бағишланган табриги // Халқ сўзи, 14 январь 2009й.

учун назарий ва амалий билимлар, илмий қўлланмалар ва дарс бериш методлари, малакали профессор- ўқитувчилар билан таъминлаш мақсадга мувофиқ.

Ҳарбий хизматчиларга таълим бериш жараёнининг асосий парадигмаси бу концептуал маълум билимларга эга бўлишдир, лекин уларни маълум бир типдаги стандарт бўлмаган жараёнларда жавоб берадиган, қарорлар қабул қиладиган даражага етиштириш учун, биринчи ўринда шахс квалификациян характердаги таълимини ривожлантиришдан иборат⁷.

Шу боис, Қуролли Кучлар тизимидаги олий ҳарбий билим юртларида ҳарбий таълим-тарбия тизимида педагогик-психологик муаммолар мавжуд булар: фуқароларни ҳарбий хизмат учун танлаш, курсантларни ҳарбий хизматга тайёрлаш, қайта тайёрлаш ва бошқариш, ҳар бир ҳарбий хизматчи учун ўз устидан ишлаш, ўз саводхонлигини ошириш, касбий ахлоқ ва талабномаларга қатъий риоя этиш ва хоказолардир.

Юқоридаги талабларни амалга ошириш учун энг аввало шахснинг биологик омиллари ёки психологиясига катта эътиборини қаратишимиз лозим буни Қуролли Кучларимиз профессионаллашувига таъсир этиши ёки этмаслигини исботлашга ҳаракат қиламиз.

Қуролли Кучлар профессионал ҳарбий хизматчиларга эга бўлиши учун биринчи ўринда ҳарбий хизматчининг биологик омилларни синчиковлик билан ўрганиши лозим бу эса унинг шахсига шубҳасиз таъсир этади. Ундаги биологик омилларга қўйидагиларни киритишимиз мумкин: саломатлиги, жисмоний ривожланганлик даражаси, тана тузилиши, бўйи, оғирлиги, мускул кучи, ўпканинг ҳажми ва хоказолар. Бу омиллар воситасида ҳарбий хизматчи бажара оладиган жисмоний зўриқишни аниқлаб олиш мумкин. Ҳарбий хизматчининг саломатлиги, жисмоний аҳволи унинг ишлаш лаёқати ва кайфиятига таъсир этиши мумкин. Унинг ўқиш ва хизматдаги муваффақиятлари, шунингдек, ўртоқлари ҳамда командирлари билан бўладиган муносабатлари учун ишчанлигига ва кайфиятига боғлиқ бўлади. Буларнинг ҳаммаси қўшилиб ундаги индивидуал-психологик хусусиятларнинг ривожланиш даражасини белгилаб беради. Масалан инсонни бирон бир нарса ёки ҳодиса мазмунига тушуниб етиши учун, авваломбор у нимадан иборат эканлигини билиши катта аҳамиятга эга. Шу маънода инсон психологияси қўйидаги таркибий қисмлардан ташкил топган: психологик жараён (ҳиссиёт, ирода), хусусиятлар (темперамент, характер), ҳолатлар (руҳий тушкунлик, кўтаринки кайфият) ва тузилмалар (билим, малака, одат).

Ушбу санаб ўтилган компонентлар ҳар бир ҳарбий хизматчида ҳар хил ривожланган ёки шаклланган бўлади. Мисол, биргина психологик билиш жараёнларини (сезги, идрок, диққат, хотира, тасаввур, ҳаёл, нутқ) олиб кўрадиган бўлсак, улар ҳам ҳар бир кишида ўзига хос қаёфага эга бўлади. Инсон ҳар хил сезгиларга эга, аммо у ҳар кишида ҳар хил; кимдасир кўриш сезгиси кучли ривожланган, кимдасир заифроқ ва хаказо. Тафаккур ҳам ҳар бир

⁷ Куранбоев А.С. Ҳарбий мутахассислар тайёрлаш жараёнини такомиллаштириш // Касбий-педагогик маҳоратни ривожлантириш: муаммолар, ечимлар. – Т.: Қуролли кучлар академияси, 2001. –Б. 80-82.

кишига хос бўлиб, лекин ўзининг намоён бўлиши жиҳатидан ҳар кимда ҳар хил бўлади. Кимнингдир тафаккури умумлаштирувчи операцияларни тезкорлик билан бажарса, бошқаларники таҳлил қилиш қобилияти билан ажралиб туради. Шахсдаги психологик реакция ва жараёнларнинг қанчалик тез ёки секин кечиши эса инсоннинг психологик ҳолатини ташкил этади. Шунинг учун бўлажак офицерларни тайёрлашда асосан уларнинг психологик жараёнларини тўғри баҳолай олиш даркор бу эса командирлардан касбий-педагогик маҳоратнинг юқори даражада бўлиш белгисидир¹.

Ҳарбий хизматчиларнинг таълим тизимидаги психологик жараён, хусусият, ҳолат ва тузилмаларини билиш, ўрганиш офицерларга тарбиявий ишларни ва ҳарбий хизматни тўғри режалаштришга ёрдам беради. Бу эса келажакда Қуролли Кучлар сафида профессионал ҳарбий хизматчиларни етишиб чиқишига ва Ватанамиз хавфсизлигини таъминлашда катта аҳамиятга эга.

Ўзбекистон Республикаси Қуролли Кучлар тизимида давом этаётган ислохатларнинг асосий вазифасидан бири бугунги кунда – профессионал кадрлар билан таъминлаш уларни тайёрлаш ва имкониятларидан фойдаланиш.

Бунинг учун эса ҳарбий хизматчиларнинг профессионал тайёргарлик даражасига алоҳида эътибор қаратиш лозим. Мазкур масала, эса ўзига хос ҳарбий – сиёсий, психологик аҳамиятга эга.

Бу ўринда ҳарбий кадрларни танлашда уларнинг қуйидаги асосий сифатлари ва фазилатларига катта эътибор қаратилмоқда.

1. Ватанга садоқати ва муҳаббати, фидойилиги, адолатлилиги, ташаббускорлиги, омилкорлиги ва уддабуронлиги, изланувчанлиги ва янгиликка интилиши, талабчанлиги, иқтисодий ва ҳуқуқий саводхонлиги, маънавий етуклиги, хушмуомалалиги, интизомлилиги ва бошқалар.

2. Шу билан бирга, ҳарбий кадрларнинг Ватан ривожини учун ўз вазифа ва мажбуриятларини назарда тутиш лозим:

- мамлакатимиз Президенти ва ҳукумати олиб бораётган сиёсатни теран англаши ва қўллаб-қувватлаши;

- топширилган вазифа учун жонкуярлиги, масъулияти ҳис этиши, ўз соҳасининг билимдони эканлиги, ўз устида изланиши ва меҳнатсеварлиги;

- ишлаётган лавози бўйича топширилган вазифаларни мукамал билиши ва пухта бажара олиши;

- вазифаларни амалга ошириш учун бор имкониятларини ишга сола билиши;

- ўзи меҳнат қилаётган соҳани янада ривожлантириш учун аниқ таклифлар бера олиши ва шу масалага оид изланишлари;

- ўз фикрини бошқаларга тушунтира олиши;

- одамлар билан ишлай билиши;

- иш фаолиятининг натижалари;

- турмуш тарзи, оилавий аҳволи, яшаш жойидагилар билан муносабати.

Буларнинг ҳаммаси ҳозирги кунда ҳарбий кадрни танлаш лозим бўлган талаблардир.

Бу талаблардан келиб чиқган ҳолда ҳарбий кадрларни ҳар томонлама етук ҳозирги ва келажак замон талабларига жавоб беришлари ва уларнинг профессионал, интеллектуаллик даражасига эришишлари учун энг авваломбор таълим, тарбия ва ҳарбий психология масалаларига катта аҳамият бериш лозимлигидан далолат бермоқда.

Таълим ва тарбия мураккаб жараён бўлиб, у ҳарбий хизматчилар онгига шундай таъсир этишни назарда тутадикки, шу таъсир остида уларда яна сиёсий онглилик, ҳарбий бурчга садоқат ва Ватан мудофааси учун масъулият ҳисси каби сифатлар шаклланади. Таълимий ва тарбиявий таъсир энг аввало инсоннинг руҳиятига, онгига қаратилган бўлади.

“ТАЪЛИМ МЕТОДЛАРИ ВА ВОСИТАЛАРИ” МОДУЛИНИ ЎҚИТИШДА ИНТЕРФАОЛ ТАЪЛИМ МЕТОДЛАРИ

Кибриё Ҳасанова (СамДУ)

Мустақиллик йилларида халқимизнинг маънавий-илмий меросини ўрганиш ва унга муносиб баҳо бериш муҳим вазифалардан бирига айланди. Зеро, Ўзбекистон Республикаси Президенти И.А.Каримов ўзининг “Юксак маънавият – энгилмас куч” асарида қуйидагиларни алоҳида таъкидлаган эди: “Аждодларимиз тафаккури ва даҳоси билан яратилган энг қадимги тош ёзув ва битиклар, халқ оғзаки ижоди намуналаридан тортиб, бугунги кунда кутубхоналаримиз хазинасида сақланаётган минг-минглиб қўлёзмалар, уларда мужассамлашган тарих, адабиёт, санъат, сиёсат, ахлоқ, фалсафа, тиббиёт, математика, минералогия, кимё, астрономия, меъморлик, деҳқончилик ва бошқа соҳаларга оид қимматбаҳо асарлар бизнинг буюк маънавий бойлигимиздир. Бунчалик катта меросга эга бўлган халқ дунёда камдан-кам топилади” (Каримов И.А. Юксак маънавият – энгилмас куч. – Т.: “Ўзбекистон”, 2008. – 30-31-бетлар). Дарҳақиқат, илмий меросимиз мазмунини миллий ва умуминсоний кадриятлар билан бойитилган педагогик ғоялар ташкил этади. Чунки, умуминсоний тафаккур маҳсули бўлган билимларгина инсониятни янги тараққиёт босқичига етаклайди.

Жамият ўз олдида қўйган улкан мақсадларга эришиш учун, энг аввало, баркамол шахсни тарбиялашга оид мукамал ғояларга мурожаат қилади.

Маълумки ҳар бир давр, ҳар қандай жамият муайян педагогик қарашларга эга бўлиб, жамият тараққиёти ва унда яшовчи инсонларнинг онги, маънавияти, педагогика фанининг тараққиёт даражасига мос тарзда таркиб топади. Шу нуқтаи назардан қарайдиган бўлинса, шахс таълим-тарбиясининг назарий-амалий асосларини ўзида мужассамлаштирган педагогиканинг ривожланиш қонуниятларини аниқлаш орқали муайян даврда яшаган жамият аъзоларининг маънавияти ва интеллектуал савияси ҳақида фикр юритиш мумкин. Шунинг учун ҳам педагогиканинг тараққиёти жамият ва унда яшайдиган кишилар тараққиётини таъминлайди. Айни вақтда, “Педагогика” фанининг тараққиёти жамиятдаги ижтимоий, иқтисодий, маънавий ривожланишни кафолатлайди. Чунки, жамият ҳаётидаги ривожланиш инсоннинг онгли фаолияти натижасидир. Айни вақтда бўлажак мутахассислар таълим тизимини самарали ривожлантиришлари учун

замонавий педагогик ғоялар ва ёндашувларни ўзлаштиришлари, тадбиқ эта олишлари лозим.

Интерфаол ТТ таълим жараёнининг асосий иштирокчилари – ўқитувчи, талаба ва талабалар гуруҳи ўртасида юзага келадиган ҳамкорлик, қизғин баҳс-мунозалар, ўзаро фикр алмашиш имкониятига эгалик асосида ташкил этилади, уларда эркин фикрлаш, шахсий қарашларини иккиланмай баён этиш, муаммоли вазиятларда ечимларни биргаликда излаш, ўқув материалларини ўзлаштиришда талабаларнинг ўзаро яқинликларини юзага келтириш, “ўқитувчи – талаба – талабалар гуруҳи”нинг ўзаро бир-бирларини ҳурмат қилишлари, тушунишлари ва қўллаб-қувватлашлари, самимий муносабатда бўлишлари, руҳий бирликка эришишлари кабилар билан тавсифланади.

Интерфаол ТТ моҳиятига кўра суҳбатнинг “талаба – ахборот-коммуникацион технологиялар” шаклида ташкил этилиши талабалар томонидан мустақил равишда ёки ўқитувчи раҳбарлигида ахборот технологиялари ёрдамида билим, кўникма, малакаларнинг ўзлаштирилишини англатади.

Ўқув жараёнининг интерфаол ТТга асосланиши бир қарашда ниҳоятда оддий, содда, ҳатто “болалар ўйини” каби таассурот уйғотади. Бироқ, бунда ўқитувчининг маълум даражада қуйидаги омилларга эга бўлиши талаб қилинади:

Иш тажрибаси.

Методик малака.

Таянч педагогик-психологик билимлар.

Ташкилотчилик қобилияти.

Дидактик воситалар (ахборот, тарқатма материаллар, дарс жиҳозлари)га эга бўлиш.

Талаба ва талабалар гуруҳи ўртасидаги ўзаро муносабатларнинг ишонч ва ҳурматга асосланиши.

Талаба ва талабалар гуруҳининг ўзаро ҳамкорликка эриша олиш.

Таълим жараёнида демократик ғояларнинг устувор ўрин тутиши.

Ахборотларни тақдим этишда хилма-хил метод, воситаларнинг самарали, ўринли, мақсадга мувофиқ ва ўзаро мосликда қўллашга эришиш.

Ўқитувчи таълим жараёнида интерфаол ТТ ёрдамида талабаларнинг қобилиятларини ривожлантириш, мустақиллик, ўз-ўзини назорат, ўз-ўзини бошқариш, самарали суҳбат олиб бориш, тенгдошлари билан ишлаш, уларнинг фикрларини тинглаш ва тушуниш, мустақил, ижодий, танқидий фикрлаш, муқобил таклифларни илгари суриш, фикр-мулоҳазаларини эркин баён қилиш, ўз нуқтаи назарларини ҳимоя қилиш, муаммонинг ечимини топишга интилиш, мураккаб вазиятлардан чиқа олиш каби сифатларни шакллантиришга муваффақ бўлади. Энг муҳими, интерфаол ТТни қўллаш орқали ўқитувчи талабаларнинг аниқ таълимий мақсадга эришиш йўлида ўзаро ҳамкорликка асосланган ҳаракатларини ташкил этиш, йўналтириш, бошқариш, назорат ва таҳлил қилиш орқали холис баҳолаш имкониятини қўлга киритади.

Одатда интерфаол ТТга асосланган таълимий ҳаракатлар қуйидаги шаклларда ташкил этилади:

1) индивидуал;

2) жуфтлик;

3) гуруҳ;

4) жамоа билан ишлаш.

Интерфаол ТТни қўллаш жараёнида талабалар:

- гуруҳ ёки жамоа билан ҳамкорликда ишлаш;
 - тенгдошлари орасида ўз ғояларини эркин баён қилиш, билимларини ҳеч қандай руҳий тўсиқларсиз намоёниш этиш;
 - муаммони ҳал қилишга ижодий ёндашиш;
 - гуруҳ ёки жамоадошлари билан руҳий яқинликка эришиш;
 - ўз ички имконият ва қобилиятларини тўлиқ намоён қила олиш;
 - фикрлаш, фикрларни умумлаштириш ва улар орасидан энг муҳимларини саралаш;
 - ўз фаолиятини назорат қилиш ва мустақил баҳолаш;
 - ўз имкониятлари ва кучига ишонч ҳосил қилиш;
 - турли вазиятларда ҳаракатланиш ва мураккаб вазиятлардан чиқа олиш
- кўникмаларини ўзлаштириш каби имкониятларга эга бўлади

Интерфаол таълим технологиялари:

- талабаларда билимларни ўзлаштиришга бўлган қизиқишни уйғотади;
- таълим жараёнининг ҳар бир иштирокчисини рағбатлантиради;
- ҳар бир талабанинг руҳиятига ижобий таъсир кўрсатади;
- ўқув материалининг самарали ўзлаштирилиши учун қулай шароит яратади;
- талабаларга кўп томонлама таъсир кўрсатади;
- талабаларда ўрганилаётган мавзулар бўйича фикр ҳамда муносабатни уйғотади;
- талабаларда ҳаётий зарур кўникма, малакаларни шакллантиради;
- талабаларнинг хулқ-атворини ижобий томонга ўзгартирилишини таъминлайди.

Интерфаол ТТнинг асосий белгилари қуйидагилардир:

Кўп фикрлилик.

Сухбат (диалог).

Фикрлашга асосланган фаолият.

Ғояларнинг яратилиши (илгари сурилиши).

Танлаш имкониятининг мавжудлиги.

Муваффақиятли вазиятларни ҳосил қилиш.

Рефлексия.

Интерфаол таълим технолоияларининг асосий тамойиллари қуйидагилар саналади:

1. Машғулот – маъруза эмас, балки жамоанинг умумий иши.
2. Гуруҳнинг тажрибаси педагогнинг тажрибасидан кўп.
3. Талабалар ёш, ижтимоий мавқе ва тажрибага кўра ўзаро тенг.
4. Ҳар бир талаба ўрганилаётган муаммо юзасидан ўз фикрини айтиш ҳуқуқига эга.
5. Машғулотда талаба шахси танқид қилинмайди (фикр танқид қилиниши мумкин).
6. Билдирилган ғоялар талабаларнинг фаолиятини бошқармайди, балки фикрлаш учун ахборот (маълумот) бўлиб хизмат қилади.

Бугунги кунда жаҳон таълим тизимида интерфаол ТТнинг куйидаги шаклларда амалга оширилади:

1. Ижодий топшириқни бажариш.

2. Кичик гуруҳларда ишлаш

3. Тест ўтказиш Қайтар алоқа.

4. Тренинглари ўтказиш.

5. Массофавий таълим.

6. Чигал ёзди” машқларини ташкил этиш Муаммоли вазиятларни ҳал қилиш Дидактик ўйинлар (ишбилармонлик ва ролли ўйинлар, имитация, тренажёрлар воситасида ташкил этиладиган ўйинлар).

7. Ижтимоий лойиҳа (мусобақа, интервью, форум, акция, томоша ва кўргазма)ларни амалга ошириш.

8. Ижтимоий захиралардан фойдаланиш (мутахассисларни таклиф этиш, табиий ва ижтимоий объектларга экскурсиялар уюштириш).

9. Янги материални ўрганиш ва мустаҳкамлаш (интерфаол маъруза, кўрсатмали куроллар билан ишлаш, видео ва аудиоматериаллардан фойдаланиш).

Замонавий шароитда Ўзбекистон таълим тизимида интерфаол методлардан кенг ва самарали фойдаланилмоқда.

Хулосалар асосида куйидаги амалий тавсиялар илгари сурилади:

- таълим жараёнида интерфаол таълим технологияларини қўллаш орқали ОТМда ўқитиш сифатини яхшилаш ва самарадорлигини оширишга эришиш;

- республика олий таълим муассасалари фаолиятига ривожланган хорижий мамлакатлар таълими амалиётида қўлланиладиган илғор тажрибалар ва замонавий интерфаол таълим технологияларини самарали татбиқ этиш орқали бу борада педагогларнинг иш тажрибаларини бойитиш ва уларда таълим жараёнини самарали ташкил этишга нисбатан ижодий, инновацион ёндашувни қарор топтириш;

- ОТМда талабаларнинг ўқув-билиш фаоллигини оширишга алоҳида эътибор қаратилган ҳолда таълим сифатини ошириш ва самарадорлигини таъминлаш йўлида интерфаол таълим технологияларидан самарали, муваффақиятли фойдаланишга доир маҳаллий тажрибаларни тўплаш, уларни оммалаштириш.

Фойдаланилган адабиётлар:

1. Каримов И.А. Юксак маънавият – енгилмас куч. – Тошкент: Маънавият, 2008.

2. Ўзбекистон Республикасининг “Кадрлар тайёрлаш Миллий дастури” / Баркамол авлод – Ўзбекистон тараққиётининг пойдевори. – Тошкент: Шарқ нашриёт-матбаа концерни. 1997.

3. Ўзбекистон Республикасининг “Таълим тўғрисида”ги Қонуни (1997 йил 29 августда қабул қилинган / Баркамол авлод – Ўзбекистон тараққиётининг пойдевори. – Тошкент: Ўзбекистон, 1997.

4. Абдуқодиров А.А., Пардаев А.Х. Таълим жараёнини технологиялаштириш назарияси ва методологияси. – Тошкент: “Fan va texnologiyalar” нашриёти, 2012.

5. Педагогика / Нопедагогик олий таълим муассасалари учун дарслик. У.Иноятов, Н.Муслимов, Д.Рўзиева, М.Усмонбоева. – Тошкент: Низомий номидаги Тошкент давлат педагогика университети, 2013.

6. Рўзиева Д., Усмонбоева М., Ҳолиқова З. Интерфаол методлар: моҳияти ва қўлланилиши / Мет.қўлл. – Тошкент: Низомий номидаги Тошкент давлат педагогика университети, 2013.

ТЕХНИКА ОЛИЙ ЎҚУВ ЮРТЛАРИДА ТАЛАБАЛАРГА ОЎЗАКИ НУТҚНИ РИВОЖЛАНТИРИШНИНГ АЙРИМ ХУСУСИЯТЛАРИ

Ф.ф.н., доц. Ш.Ж.Маматкулова СамДАҚИ

Маънавий етук фуқаролар юрти бўлган мустақил Ўзбекистон эришаёган муваффақиятларнинг намунаси сифатида бугунги кунда бирнечта тилда бемалол гапира олиш имкониятига эга бўлган ёшлар, талабалар, олимлар кўзга ташланмоқда. Кейинги йилларда фан-техниканинг юксак даражада ривожланиши чет тили ўқитишнинг компьютер тизими орқали амалга оширилиши, аудио-видео ёрдамида ўқитишнинг ташкил қилиниши юзага келди ва бу борада кўплаб ишлар бошлаб юборилди.

Чет тилида мулоқотга ўргатишга бағишланган матнлар талабалар қизиқишига мос равишда танланиши лозим. Табиийки нутқ вазиятлари орқали мулоқотга ўргатиш ўз навбатида муайян тил бирликларини ўзлаштиришни, улардан вазиятга кўра фойдаланиш ҳам кўзда тутилади. Биргина ижтимоий-маиший мавзудаги нутқ вазиятлари саломлашувни, миннатдорчилик билдиришни, ҳамдардлик билдиришни, қувонч изҳор қила билиш каби кўплаб мулоқот эҳтиёжларни ифодаловчи нутқ вазиятида фойдалана олишни кўзда тутадик, энди уларни ўзлаштириш тил ўргатувчиларнинг мулоқот салоҳиятини шакллантирувчи усул ва воситаларнинг самарадорлигига боғлиқ бўлади. Бундай вазиятда тил ўрганувчилар ўз нутқларини босқичма-босқич ташкил қилиш йўлларини ўзлаштириб оладилар, бу жараёнда нутқ вазиятига монанд нутқ малакалари шаклланади. Нутқ фаолиятида ўрганиш мажбурий ёндашиш орқали эмас, балки талаба-талаба, талаба-гуруҳ, гуруҳ-гуруҳ, гуруҳ-синф, синф-гуруҳ сингари шаклларда уюштирилган жонли фаолият-мулоқот жараёнида рўй беради. Мулоқотга ўрганишнинг муҳим воситаларидан бири талаба тор фаолиятини гуруҳ шаклида ташкил қилишдир. Айнан мана шундай шароитда талабаларнинг фаол фикр алмашувига, баҳслашувига, бирор матнни эркин муҳокама қилишларига кенг имкониятлар очилади. Ҳар қандай ҳолатда ўз гуруҳининг муваффақияти учун ўзини масъул сезади. Талабалар хато гапиришдан чўчимай, ўз фикрларини эркин ифодалашга ўрганадилар. Айнан ана шундай шароитда талабаларнинг гапиришга уриниш салоҳияти шаклланади. Олий ўқув юртларда хорижий тилларни ўрганишни энг осон, тўғри, қулай қизиқарли рационал йўлларини топиб, талабани унга жалб қила билишимиз керак, талабага шу йўлларни етказа билишимиз керак ва айниқса талабадан уни яна талаб қила билишимиз керак. Нутқ жараёнини тўғри ташкилий равишда ўрганиб ва ўрганиб борилса унда сўзлаётган нутқимиз тушунарли, тўлиқ ва маъноли бўлади. Гуруҳ шаклида мулоқотга ўргатишда

талабаларнинг ҳиссиётларини уйғотишга ҳам алоҳида эътибор берилади, чунки ҳиссиётлар талабанинг фикрлаш, психомотор сезгиларига ижобий таъсир қилувчи энг самарали воситадир. Нутқни ривожлантириш тўғрисида гапирар эканмиз, бу ўринда коммуникатив методни асос қилиб олиш қулай бўлади, бу мулоқот демакдир.

Талабани нутқини ўстириш учун аввало матнларга катта эътибор бермоғимиз шарт. Танлаб олинган матнлар кўп қиррали бўлиши шарт ва бу матнни ўқиган талаба эркин мулоқот юргиза олишишига эришиши керак.

Ўйинлар, топишмоқлар, пантомималар, карточкалар орқали ташкил қилинадиган бундай мулоқот таълимни инсонпарварлик руҳида ташкил қилишнинг самарали воситаларидандир. Бундай мулоқот жараёнида кескин руҳий вазиятлар бутунлай бартараф қилинади. Мулоқот жараёнидаги эркин вазият, ўзаро самимий муносабатлар талабаларнинг барча сезгиларига тўлиқ таъсир қилгани ҳолда, уни жонли, қизиқарли ва энг муҳими хотирада сақланиб қоладиган даражада ташкил қилинишига имконият яратади.

Чет тили оғзаки нутқни ўргатишда, энг аввало, янги ахборотларни қабул қилиш ва уларни таълим олувчиларга етказиб бериш учун тегишли кўргазмали куроллар, айниқса, таълим олувчиларга зарурий тил муҳитини яратишга имкон берувчи аудиовизуал манбалар ва ўқитишнинг бошқа воситаларини бўлиши талаб этилади, техник воситалар билан кам таъминланган аудиторияда эса ушбу мақсадни амалга ошириш жуда қийин кечади.

Оғзаки нутқни ривожлантириш учун сўзларни бир бирига боғлаш учун энг зарур бўлган грамматик материаллар ҳам асосий ўрин тутаяди. Грамматика нафақат оғзаки нутқда, балки луғат билан ишлашни, ёзувни ўргатишни ҳам ўз ичига қамраб олиши шарт.

Нутқ фаолиятини эгаллашда тил бирликларининг мавҳумот томонлари тафаккурда ақл маҳсули сифатида ўзлаштирилади ва ўрганилаётган нутқ намунаси иштирокида содда назарий тушунча ва таърифлар вужудга келтирилади. Тил ҳодисаси моддийликдан ғоявийлик сари силжиш, бурилиш ясайди. Тил ҳодисаларини бир-биридан фарқлаш, умумлаштириш, ажратиш, қўшиш, системалаштириш каби ақлий амаллар бажарилиши орқали грамматик ҳодисаларни ўзлаштириш нутқ фаолияти жараёнида ўқиган ва тинглаган матндан ахборот олишга, мазмунини тушунишга йўлловчи саволларга жавоб бериш, олинган ахборотларни билдириш каби ақлий кўникма ва малакаларни таркиб топтиради. Агарда биз грамматик қоидаларга риоя қилмасак, оғзаки нутқ жараёнига тартибсизликлар киришига йўл қўйган бўламиз. Тилда грамматика муҳим ўрин тутаяди.

Ана шундагина биз мустақил Ўзбекистонимиз учун бугунги информацион асрда керак бўлган етук мутахассисларни тайёрлаб бераолишимиз мумкин.

Фойдаланилган адабиётлар:

Комарова Э.П., Трегубова Б.Н. Эмоциональный фактор, понятие, роль и формы устной речи в обучении иностранному языку. ИЯШ, 2000, 13.

Коммуникативность обучения в практике. Из опыта работы. Сборник статей. Под ред. Е.И.Пассова-М., Просвещение 1985г.

BOSHLANG‘ICH TA‘LIMNING ERTAKLARNI O‘QISH DARSLARIDA O‘QUVCHILARDA ILM-HUNAR EGALLASHGA INTILISHNI SHAKLLANTIRISH

*Jumaniyozova Muhabbat Xo‘sinovna- UrDU Boshlang‘ich va maktabgacha
ta‘lim metodikasi kafedrası dotsenti, f.f.n.*

Jumaniyozova Oydinoy- UrDU BT va STI yo‘nalishi 3-kurs talabasi

Mamlakatimizda demokratik davlat va fuqorolik jamoyati qurish maqsad qilingan va bu amalga oshirayotgan ekan, bu jarayonda yoshlarning o‘rni va roli alohida ahamiyatga ega. Zero, yoshlar bizning kelajagimiz; avlodlardan meros qolgan muqaddas zaminni yuksaltirish, ilg‘or davlatlar darajasiga ko‘tarish ularning bilimi, iste‘dodi, jasorati, ma‘naviy barkamolligiga bog‘liq. Mamlakatimiz Prezidenti I.A. Karimov ta‘kidlaganidek, “Agar iqtisodiy o‘shish, taraqqiyot-jamiyatimizning tanasi bo‘lsa, ma‘naviyat-ma‘rifat va siyosiy ong yetukligi uning ruhi, aqli va jonidir. Buyuk davlat, buyuk kelajagimizga erishish uchun oqil, ma‘rifatli, ayni paytda o‘zining o‘tmishi, ulug‘ qadriyatlari, millati bilan faxrlanadigan va kelajakka ishonadigan insonlarni tarbiyalashimiz kerak.” (1)

Albatta, bu masalaning tamal toshi boshlang‘ich ta‘lim jarayonida qo‘yiladi. Shu sababli dastlab maktabga qadam qo‘ygan o‘quvchiga puxta bilim berish bilan birga ularda badiiy asarlar, xususan ertaklar vositasida yuksak ma‘naviyat, teran tafakkur, yetuk fahm-farosat shakllantirish asosiy vazifalardan biridir. Chunki “Davlatlarning, xalqlarning taqdirini moddiy boylik emas, intellektual, ya‘ni ma‘naviy-ma‘rifiy boylik hal qiladi”. (2)

Shunday ekan, boshlang‘ich ta‘lim davridayoq, yosh avlodni ertaklar dunyosiga olib kirish, shu jarayonda adabiyotning badiiy-estetik ta‘siri asosida ularda o‘zlikni anglash, go‘zallikni his qilish, yuksak did va ma‘naviyatni shakllantirish katta axloqiy-tarbiyaviy vazifani ado etadi. Bu jarayon nihoyatda mas‘uliyatli bo‘lib, ularni zamon talablari darajasida tashkil etgandagina muvaffaqiyatga erishish mumkin.

Boshlang‘ich sinf o‘quv dasturlari o‘qish darslari oldiga o‘quvchilarni yaxshi o‘qish sifatlariga ega etishdek murakkab vazifani qo‘yadi. Bunday vazifalarni to‘laroq amalga oshirishda xalq og‘zaki ijodi materiallari katta ahamiyatga ega. O‘quvchilar tabiatan maqol, topishmoq va ertaklarni sevadilar, ularni zo‘r qiziqish bilan o‘qib o‘rganadilar. Bundan tashqari xalq og‘zaki ijodi qadimdan tarbiya manbai hisoblangan.

Ma‘lumki, ertaklar xalq og‘zaki ijodiyotining eng qadimiy ommaviy va keng tarqalgan janrlardan biridir. Ertak atamasi Mahmud Qashg‘ariyning XI asrda yozilgan «Devonu lug‘atit turk» asarida "etuk" shaklida uchraydi va biror voqeani og‘zaki tarzda hikoya qilish ma‘nosini bildiradi. (3)

Ertaklarning badiiy shakli va poetikasi o‘ziga xos bo‘ladi. Fantastik uydirmalar, hayot haqiqati bilan aloqador bo‘lib qadimiy tushuncha, urf-odat, marosimlarning o‘zlarini o‘zida aks ettiradi.

O‘zbek xalq ertakchilari repertuarlarida ilm-hunar haqidagi ertaklar anchagina o‘rinni tashkil etadi. Bunday ertaklar boshlang‘ich sinf o‘qish kitobi darsliklaridan ham o‘rin olgan. Xususan, 4-sinf “O‘qish kitobi” darsligining “Xalq og‘zaki ijodi” bo‘limida “Ilm afzal”, “Hunarsiz kishi o‘limga yaqin” ertaklari berilgan.(2) Bu ertakning tarbiyaviy qimmatini shundan iboratki, o‘quvchilar undan ilm va hunarning kishi hayotidagi bezak ekanligini bilib oladilar. Ertak bolalarda qahramonlarning xatti-harakatini muhokama qilib, baholash ko‘nikmasini o‘stirishi bilan birga ilmi, hunarli kishilarning baxtli hayot kechirishlariga amin bo‘ladilar.

O‘quvchilar ertakni tahlil qilish jarayonida “Kishilardagi qanday sifatlar sizga yoqdi? (yoki yoqmadi?) Nima uchun”, “... nima uchun jazolandi? (yoki rag‘batlantirildi?)”, “Nima uchun ertakdagi ba’zi qahramonlarga hatto tabiat kuchlari ham yordam beradi? (yoki ba’zilaridan yuz o‘giradi?)” kabi savollarga javob topish jarayonida mushohada qiladilar, muhokama qilib, xulosaga keladilar. (4)

4-sinfda ilm-hunar haqidagi ertaklar o‘qitilganda ertak matni ustida ishlashda tanlab o‘qish, savollarga javob berish, o‘quvchilarning o‘zlari ertak mazmuniga oid savollar tuzib, javob berishlari, reja tuzish, qayta hikoyalash, ijodiy davom ettirish, ertak aytish, qahramonlarni grafik tasvirlash kabi ish turlaridan foydalaniladi.

“Davlat”, “Ilm afzal”, “Hunarsiz kishi o‘limga yaqin” kabi maishiy ertaklarda xalq o‘z hayotini hikoya qiladi, shu sababli o‘quvchilar ertakni o‘qigach, o‘tmishdagi xalq hayotini, o‘y-fikrlari va orzu-istaklarini bilib oladilar.

Bunday ertaklarni tahlil qilish badiiy hikoya tarzida uyushtiriladi. Bolalar o‘qituvchi rahbarligida ertakda qatnashuvchilarning xulq - atvori, ayrim xatti-harakatlarini baholaydilar, ularning bir-birlariga bo‘lgan munosabatlarini aytadilar va shular asosida ayrim obrazlar haqida xulosalar chiqaradilar, ertak rejasini tuzadilar, ertakni rollarga bo‘lib o‘qiydilar.

Ertakni o‘qishga tayyorlash uchun ota-bobolarimiz atrofni, tabiatni, borliqni qanday tasavvur etishlari haqida suhbat o‘tkaziladi. Bunday suhbat ertakdagi badiiy obrazlarni, ularning o‘zaro munosabatlarini, xulq-atvorlari, xarakterlarini to‘g‘ri tushunishga yordam beradi. (5)

Ilm-hunar mavzusidagi ertaklarni o‘qish darslarida asosiy tarbiyaviy vazifa o‘quvchilarda ilm-hunar egallashga yoshlikdan intilishni shakllantirishga qaratiladi. Shuning uchun boshlang‘ich sinflarda ertaklarni oq‘ish orqali o‘quvchilarning bilim olish, hunar egallashning inson hayotidagi o‘rni masalasi haqidagi tushunchasini kengaytirishga alohida e‘tibor berish lozim. Zero, yurtboshimiz I.A.Karimov ta’kidlaganidek, “Barcha ezgu intilishlarimizning markazida farzandlarimizni ham jismoniy, ham ma’naviy jihatdan sog‘lom qilib o‘stirish, ularning baxti-saodati, farovon kelajagini ko‘rish, dunyoda hech kimdan kam bo‘lmaydigan avlodni tarbiyalash orzusi turadi”.

Zero, inson barkamolligida ustuvor o‘rin egallagan jihatlardan biri ilmi bo‘lishga intilish, bilimga chanqoqlik hisoblanadi. Shu g‘oya “Ilm afzal” ertagida aks ettiriladi.

Bu ertakni o‘rganishdan asosiy tarbiyaviy maqsad o‘quvchilarni ilm olishga qiziqtirish, ilmning inson hayotidagi o‘rnini ko‘rsatish hisoblanadi.

O‘qituvchi ertakni ifodali qilib o‘qib va so‘zlab berar ekan, undagi bu jihatlarga alohida e‘tibor qaratadi. Ertak mazmuniga ko‘ra bir cholning 8 nafar o‘g‘li

va bir nafar qizi bo'lgan ekan. Qizi juda aqlli, o'z ziyrak zehni bilan akalaridan ajralib turar ekan. Bir kuni chol qiziga uning akalari ilm olishga qiziqmasligi, o'z vaqtlarini ot choptirib, shaharma-shahar kayf-usafo bilan o'tkazayotganliklaridan nolinibdi va bu xususda o'z qizidan maslahat so'rabdi. Qiz esa akalari mehmonga chaqirib, ulardan "Ilm afzalmi yoki davlatmi?" deb so'rashni, oxirida uning o'ziga ham shu savolni berishini maslahat beribdi. Chol o'g'illarini mehmonga chaqirib ularning har biriga yuqoridagi savolni beribdi.

To'ng'ich o'g'il otasiga uning borligini, mol-davlatlari yetarli ekanligini, ilm olishga hojat yo'qligini aytibdi. Keyingi aka-ukalar ham pul-u mol-dunyo bo'lsa ilm nimaga kerak degan javobni beribdilar. Chol ularning javoblaridan juda xafa bo'libdi. Oxirgi sakkizinchi o'g'il esa "Menga davlat emas, ilm afzal",- debdi. U o'ziga mol-davlat tegmasligini, otasining ko'zi ochiqligida ilm olishga roziligini aytibdi. Shunda eshik orqasida akalari bilan otasining bahs-u javoblarini tinglab turgan qiz kenja kasining javobi to'g'riligini, lekin u ham ilmning nima uchun afzalligini aytolmaganligini aytib, bu savolga o'zi javob beribdi. U agar kishi ilmli bo'lsa, u aqlli, shirinsuxan, odobli bo'ladi, bunday odamlarni hamma hurmat qiladi, unga o'xshashga intiladi debdi. Hamda ilmli odam vafot etsa odamlar donishmanddan ayrildik deb qayg'uradilar, davlatmand o'lsa, bir nafsiband odamdan qutuldik deb quvonadilar, shuningdek, boy odam hamisha o'z mol-davlatidan xavotirda yashaydi, ilm esa eskirmaydi, chirimaydi, mol-mulk esa chirydi, sovuqda qotadi, olovda kuyadi, shuning uchun ilm afzal deb gapiribdi. Oqila qizni otasi va akalari jim eshitibdilar, qizning haqligini bilib, mehnat qilishga kirishibdilar. Chol esa kenja o'g'li va qizini o'qishga berib, murod-maqсадlariga yetibdilar. Mana shu ertakni o'qish darsida o'qituvchi har bir o'g'lining javoblari tahlil qilib, ilmning nima uchun afzalligini misollar bilan tushuntirib beradi. Ertak mazmuniga mos keladigan xalq maqollarini keltiradi. "Kuchli birni yengar, bilimli mingni yengar" maqolini izohlab beradi. Ilm egallashga yoshlikdan qunt qilish kerakligini, "Yoshlikda olingan bilim toshga o'yilgan naqshday" ekanligini, agar vaqt behuda o'tkazilsa, "So'nggi pushaymon, o'zingga dushman" ekanligini tushuntirib beradi. Hadislarda ham "Beshikdan qabrgacha ilm izla" deyilgani bejiz emasligini tushuntiradi. Ertak mazmuni asosida o'quvchilarning o'zidan hayotlarida o'zlari tanigan va bilgan ilmli odamlar haqida gapirib berishni so'raydi. Bu kabi usullarning qo'llanishi o'quvchilar qalbida bilimli bo'lishga ishtiyoq uyg'otadi. Ilm inson shuurini yoritishini bilib oladilar.

Har bir avlod oldida insoniyat yaratgan jamiki boyliklarni-bilimlarni o'rganish, o'zlashtirish va rivojlantirish vazifasi turadi. Hayot taraqqiyoti va jamiyat rivojini shusiz tasavvur qilib bo'lmaydi. Bu vazifani amalga oshirishning birdan – bir yo'li ta'lim standart tizimini tinmay takomillashtirish orqali yosh avlodni ilm – fan asoslari bilan chuqur qurollantirishdir. Zero, ilm olish yo'lidagi izlanish insonning e'tiqodi va dunyoqarashini shakllantiradi, ma'naviy – axloqiy kamolot sari yetaklaydi.

Foydalanilgan adabiyotlar:

Karimov I.A. Ilmu fan mamlakat taraqqiyotiga xizmat qilsin // Barkamol avlod orzusi.-T.: "Sharq" 1998, 111-bet.

Karimov I.A. Ozod va Obod Vatan, erkin va farovon hayot-pirovard maqsadimiz. – Toshkent: "O'zbekiston", 2000.

Imomov K., Mirzayev T., Sarimsoqov B., Safarov O. O'zbek xalq og'zaki poetik ijodi.- Toshkent: "O'qituvchi", 1990.

Matchonov S., Shojalilov A.va boshqalar. O'qish kitobi. 4- sinf uchun darslik.- Toshkent, "Yangiyo'l Poligraf servis", 2013.

Qosimova K., Matchonov S., G'ulomova X., Yo'ldasheva Sh., Sariyev Sh. Ona tili o'qitish metodikasi. -Toshkent, «Nosir», 2009.

TA'LIM-TARBIYA SIFATININI OSHIRISHDA O'QITUVCHINING ROLI *«QHALTE» kafedراسi assistenti: Adilova. D*

O'zbekiston Respublikasida o'qituvchi kadrlarning ma'naviy qiyofasi, aqliy salohiyati hamda kasbiy mahoratiga nisbatan jiddiy talablar qo'yilmoqda. Chunonchi, bu borada O'zbekiston Respublikasi Prezidenti I.A.Karimov quyidagilarni qayd etadi: «Tarbiyachi – ustoz bo'lish uchun, boshqalarning aql-idrokini o'stirish, ma'rifat ziyosidan bahramand qilish, haqiqiy vatanparvar, haqiqiy fuqaro etib yetishtirish uchun, eng avvalo, tarbiyachining o'zi ana shunday yuksak talablarga javob berishi, ana shunday buyuk fazilatlarga ega bo'lishi kerak»¹.

Yuqorida qayd etilgan fikrlardan bugungi kun o'qituvchisi shaxsiga nisbatan qo'yilayotgan talablar mazmuni anglaniladi. O'qituvchi (pedagog) pedagogik, psixologik va mutaxassislik yo'nalishlari bo'yicha maxsus ma'lumot, kasbiy tayyorgarlik, yuksak axloqiy fazilatlarga ega hamda ta'lim muassasalarida faoliyat ko'rsatuvchi shaxs sanaladi.

Ta'lim jarayonini muvaffaqiyatli tashkil etish unga ta'sir etuvchi omillarga bog'liqdir. Bu omillar ichki va tashqi omillardir.

Ichki omillarga diqqatni jalb etish, qiziqish kiradi, ya'ni ta'lim jarayonida o'qituvchining o'quvchilar diqqatini jalb qilishi, turlicha diqqat xususiyatlaridan foydalana olishi, diqqatning barqarorlik va ixtiyoriylik xususiyatini shakllantirishdagi usullardan foydalanib talaba diqqatini rivojlantirib borishdir. Shuningdek, o'quvchilarni ham o'ziga jalb qilish, o'zlashtirishda qiynaladigan, diqqati tarqoq talabalar bilan o'zaro munosabatlar o'rnatishi ta'lim muvaffaqiyatini belgilaydi. O'quvchi har qanday ta'lim jarayonida ham, u o'quvchini qiziqtiradimi, zeriktiradimi undan qat'iy nazar dastur mazmunini egallashga tayyor turishlari, ko'p jihatdan o'qituvchi shaxsiga bog'liqdir.

Shuningdek, ichki omillarga bolaning dangasaligi, sustligi, o'z irodasini tashkil qila olmasligi, layoqatining pastligi ham kiradi.

Tashqi omillarga o'quv materialining mazmuni va shaklini maqsadga yo'naltirish darajasi, talabaning bir sinfda yoki kursda ikki yil qolishi, bir ta'lim muassasasidan ikkinchisiga ko'chib o'tishi, o'qituvchilarni o'zgarib turishi va ularni o'quv jarayoniga munosabati, talabaning kasal bo'lib qolishi kabilar kiradi. Bular talabalarning bilimlarni o'zlashtirishi va uni o'qib olishiga ta'sir qiladi va hatto, o'zlashtirish jarayonini pasayishiga sabab bo'ladi.

Ta'lim-tarbiya sifatini oshirish ham avvalo, o'qituvchiga, uning bilimi va

mahoratiga, ta'lim-tarbiya jarayoniga, ilg'or pedagogik va axborot texnologiyalarni qo'llay olishiga bog'liqdir. Shuning uchun har bir o'qituvchi o'z ustida tinmay ishlashi va o'zida pedagogik mahoratni shakllantirib va rivojlantirib borishi lozim. Yuksak ma'naviyatli, bilimli, salohiyatli yoshlarni tarbiyalashda albatta, o'qituvchilarning o'rni ham alohida ahamiyat kasb etadi.

Lekin ta'lim shunday bir ijtimoiy jarayonki, u hamisha davr ruhiga hamohang o'rganishlarni, takomillashtirishni, tinimsiz izlanishlar olib borishni taqozo etadi.

Ta'lim tizimimizdagi eng muhim vazifalardan biri – O'zbekistonning ta'lim tizimini istiqloq ruhi bilan takomillashtirish, uni o'zimizning mumtoz pedagogik an'analarimiz bilan boyitish, chet el pedagogikasidagi ilg'or jihatlarni o'zlashtirish, yangi-yangi samarali o'quv predmetlarini ta'lim tarkibiga kiritish bilan jahondagi ilg'or pedagogikalardan biriga aylantirishdan iboratdir.

Shu mulohazalardan kelib chiqqan holda ta'lim va tarbiya tizimidagi muvaffaqiyatlar bevosita ta'lim qonuniyatlari va tamoyillari bilan bog'liq ekanligini ta'kidlash lozim.

O'qituvchi faoliyatining muvaffaqiyati avvalo u didaktik prinsip (qonuniyat) larni qanchalik to'g'ri amalga oshirishiga bog'liq. Ta'lim qonuniyatlari bu - o'qitish jarayoniga qo'yiladigan talablar yig'indisidir. *Ta'lim prinsip (tamoyil)* lari deb, ta'limning barcha bosqichlari va hamma predmetlarini o'qitish uchun asos bo'ladigan qonuniyatlar, qoidalarga aytamiz. Ta'lim qonuniyatlari o'quvchi va o'qituvchi orasidagi eng muhim ichki ahamiyatni aks ettiradi.

Ma'lumki, qonuniyat-bu barqaror, zaruriy u yoki bu xodisalar va jarayonlar o'rtasidagi mutanosiblik va muhim aloqa. Ijtimoiy ehtiyojlar va sharoitlar o'quv jarayonining harakteri, uning vazifalari, mazmuni, shakllari: usullari va vositalari qonuniy ravishda aniqlab beradi. Agar o'qitish jamiyat talablarini e'tiborga olmasa, u holda uni, albatta, qayta ko'rish, takomillashtirish kerak. Demak, ta'lim berish, tarbiyalash va o'quvchilarning umumiy rivojlanishlarini bir butunlikda amalga oshirish zarur.

Ifodalangan qonuniy didaktik aloqalarni va o'qitish qoidalarini ilmiy asoslangan o'zaro bog'lanishda qo'llash ko'nikma va malakalarni chuqur, puxta, ongli va ta'sirli o'zlashtirilishini ta'minlaydi. O'qitishni aynan shunday natijaga qaratish uning onglilik, puxtalik, ta'sirchanlik qoidalarini harakterlaydi.

Ta'limning mazmuni hayot, hozirgi zamon fani bilan bog'langan bo'lganligi uchun ham, vazifalarda mamlakatning iqtisodiy rivojlanishini jadallashtirish muammolari, ishlab chiqarishni mexanizatsiyalash, avtomatlashtirish, kompyuterlash kabilar asosida intensivlash o'z aksini topishi kerak.

Har bir o'qituvchi shuni anglab yetishi muhimki, o'quv jarayonini samarali ko'rish - bu, ishda o'zini oqlagan pedagogikqonuniyatlar, qoidalar, didaktik qoidalarni hozirgi zamon sharoitidagi yangi masalalarni xal qilishda ijodiy foydalangan holda, ulardan butunlay va o'zaro aloqada foydalanish demakdir.

O'qitishning muqobil tomonlarini tanlash uchun butun qonuniyatlar birligini va didaktik qoidalarini e'tiborga olish zarur.

O'qitish qonuniyatlaridan uni samarali tashkil qilishga nisbatan muayyan muhim talablar kelib chiqadiki, buni o'qitish qoidalari deb ataladi. O'qitish qoidalarini bilish o'qitishning zarur usullarini yanada ishonchliroq tanlashga imkon

beradi. Ta'lim qoidalari - o'qituvchining faoliyatini va o'quvchilar tomonidan ilmiy bilimlarning o'zlashtirilishi, tegishli ko'nikma va malakalar hosil qilishning asosiy qonun va yo'l – yuriqlarini o'z ichiga oladi. Shu bilan bir vaqtda ta'lim qoidalari har ikkala faoliyatni, ya'ni o'qituvchi va o'quvchi tomonidan o'z oldiga qo'yilgan vazifalarni muvaffaqiyatli amalga oshirish imkoniyatini beradigan bir qancha talablarni ham umumlashtirib beradi.

Foydalanilgan adabiyotlar:

- 1.Karimov I.A. Buyuk kelajagimizning huququiy kafolati. – Toshkent, Sharq nashriyot-matbaa konserni Bosh tahririyati, 1993
- 2.A.Munavvarov. Pedagogika. T., “O'qituvchi”, 1996 y

TA'LIM TARBIYADA TAKOMILLIK DAVR TALABI

O'qituvchi: Xo'jamov X.SamDAQI RashidovaMarg'uba. 204 -Arx

Vatanimizning kelajagi xalqimizning ertangi kunimamlakatimizning jahon hamjamiyatidagi obro'-etiboriavvalombor farzandlarimizning unib-o'sib ulg'ayib qandayinson bo'lib, hayotga kirib borishiga bog'liqdir. Bizbunday o'tkir haqiqatni hech qachon unutmasligimiz kerak.

Islom Karimov

Azaliy orzuyimiz vatanimiz o'z mustaqilligni qo'lga kiritgach, uni rivojlantirish har jabhada raqobatbardosh muhitni va kadrlarni tayyorlash, o'sib kelayotgan yosh avlodni ongini yanada teran fikr va qarashlarini mustahkam qilish dolzarb masala qilib belgilandi. Bugungi kunda respublikamiz ta'lim tizimi va murabbiylar oldida ulkan vazifa- yoshlarini har tomonlama shakllangan, mustaqil va ijodiy tafakkur sohibi qilib tayyorlash vazifasi turibdi.

Yurtboshimiz Islom Karimov aytganidek “Kelajak avlod haqida qayg'urish, sog'lom, barkamol naslni tarbiyalab voyaga yetishtirishga intilish bizning milliy xususiyatimizdir”¹. Negaki ertangi kunning istiqboli, bugungi intellektual salohiyatiga, ustoz-murabbiylarning fidoiyliklariga ko'proq bo'g'liq.

Ta'lim tizimimizdagi eng muhim vazifalardan biri – O'zbekistonning ta'lim tizimini, yani jahonda tan olingan va mutlaqo yangi hisoblangan ta'lim turi asosidagi mukammal ta'limni, tarbiya uyg'unligida amalga oshirish barobarida, mumtoz ilmiy pedagogik g'oyalarni kiritish asosida samaradorlikni oshirish. Jahonda tan olingan ilg'or pedagogik texnologiyalarni qo'llashda uning mazmun mohiyatini anglagan holda amalga oshirish maqsadga muvofiq hisoblanadi va samaradorlik ko'rsatkichlari bilangina asosli hisoblanadi.

Shu o'rinda yosh avlodning manaviy va marifiy tarbiyasiga, xususan shu asosda yangi kadrlarni tayyorlashga alohida e'tibor qaratildi. Bugungi kunda milliy va umuminsoniy qadriyatlarga tayangan holda yuqori ma'naviyatni tarkib toptirish, ayniqsa ta'lim sohasida, birinchi galda tarbiyachilarni tarbiyalash hayotiy zaruriyat hisoblanadi va bu masala alohida, mukammal tahlil hamda tadqiqot asosida o'rganilishi kerak bo'lgan mavzu hisoblanadi.

“Ertangi kunimizning eng katta kuchi, kerak bo’lsa zamini nimaga asoslanadi, degan savolga men yoshlarimiz, yoshlarimiz va yana bir bor yoshlarimizga deb javob beraman”¹⁸.

Shunday ekan, Vatan ravnaqi uchun hormay-tolmay xizmat qila oladigan, bugun vatan tinchligi va taraqqiyoti yo’lida o’z jonini ham ayamaydigan, yoshlarni tarbiyalash vazifasi, ta’lim tarbiya beruvchiga shu qadar masuliyat yuklaydiki, u tomonidan berilayotganta’lim tarbiya o’quvchini bir vaqtning o’zida turli xildagi mafkuraviy xurujlardan ham himoya qila olishni taqazo etadi. Bu vazifa oliy ta’lim konsepsiyasida alohida ta’kidlangan. Pedagogmutaxxassisning malakasi-chuqur umumiy bilim, keng dunyoqarash va kasb tayyorgarligi, kompyuter bo’yicha savodxonligi, o’z bilimini tezlik bilan yangilash va to’ldira olish qobiliyati singari omillardan tashkil topishi, uning intizomi, ma’suliyat, ziyolilik, o’z ishiga, mamlakati mustaqilligiga, vatan va jahon taraqqiyoti yo’lida ezgulik va adolatga sadoqat tuyg’ularini o’zida jamlab va shu bilan bir qatorda o’quvchining qalbi va shuurida ana shunday xusiyatlarni namoyon qila olishi kerakligi, oliy ta’lim konsepsiyasida alohida ta’kidlab o’tilgan.

Bu vazifa va talablar bugungi kunning pedagogida to’la mujassamlangan bo’lishilozim. Zero bilimlarmaskaniga ilk borqadamqo’yganharbiryigitqizdunyoning, hayotningqonunvaqoidalarini, sir asrorlarinio’qituvchidano’rganadi.

“Shu nuqtai nazardan qaraganda, engto’g’riyo’lta’lim-tarbiya tizimini yanada rivojlantirish, yanadamustahkamlashyo’lidir. Biz buyo’ldanhechqachonqaytmaymiz. Yangi-yangimaktablarqurish, zamonaviyo’quvlabaratoriyalarinitashkiletish, kollejlarnibitiribchiqayotganbolalarimiznito’liqishbilanta’minlashmasalalaridoimoe’ti borimizmarkazida turadi.”¹⁹

Hozirgizamonpedagogo’qituvchisiningasosiyvazifalaridanbirio’zkasbigabo’lga nsadoqatihatdao’zkasbiningyetukmutaxxassisidarajasidabo’lishligitalabetiladi. Profe ssorvao’qituvchiningobro’si-buuningbilimivasalohiyati, talabalaryuragida, qalbidaqoldirgano’chmasizi, yaxshimutaxxassisvashogirdlarnitarbiyalashibilano’lchanadi. Qolaversao’zfaoliyati, sohasidanqat’iynazar, ijodiyjamoalardaishlayolishiiqtisodiyvasiyosiybilimlaregasihamdadarsjarayoniniyang itehnologiyalarvositasibilanboyitishivayoritibberaolishilozim. Chunki, harqandayta’limdargohida u hohmaktab, hohkollejiyokiakademiklitseyyoinkioliyta’limdargohidabo’ladimita’limtarbiyaningyu qorisaviyadaolibborilishifaqatpedagogga, uningkasbiytayyorgarligigabog’liq.

O’qituvchishaxsigaqo’yiladiganmuhimtalablardanbirishuki, u o’zio’qiyotganpredmetlarnichuqurbilishi, uningmetodikasinio’zlashtiribolganbo’lishizarur. Predmetnivauningnazariysinichuqur bilishi, uniqiziqarlitarzddadarsjarayonidao’quvchiningongigayetkazibberaolishilozim. Chunki b ugunningilmahli, pedagogmahoratiga ham o’ziningbahosiniqo’yaoladi,

⁸ I.A.Karimov: “Ona yurtimiz baxtu iqboli va buyuk kelajak yo’lida xizmat qilish-eng oliy saodatdir”. Toshkent, “MA’NAVIYAT” 2015

⁹ I.A.Karimov: “Yuksak ma’naviyat-yengilmas kuch”. Toshkent, “MA’NAVIYAT” 2008

hamdao'zining mustaqil fikrinibildiraoladiganyoshlarhisoblanadi.

O'z vazifasini hususiyatiga ko'ra o'qituvchi tashkilotchilik fazilatiga ham egabo'lmog' kerak. Buning uchun o'qituvchi datashabbuskorlik vatashkilotchilik qobiliyatiborbo'lishi, hardoi metetik, g'ayratli, o'z kuchivatafakkurigaishonganbo'lmog'izarur. Tashabbuskorvag'ayratli o'qituvchilari o'quvchilarni o'zortidanergashtiraoladivabugun ningyoshlarixuddishundaymurabbiylarni o'zlarisara laboladilar.

Har bir pedagog bunday hususiyatlarni egallashda eng avval otamaltoshini tahsilolay otganoliyta'limdargohidaoladi. Ta'lim jarayonidafanlarbo'yicha amalga oshiriladigan seminar, amaliy va laboratoriya mashg'ulotlari nazariy bilimlarni mustahkamlashgagina emas, balki ularni amaliy ish jarayonida qo'llashgaimkon ham beradi. Bunday mashg'ulotlartanlagankasbitog'riekanigaishonchhissini uyg'otadi. Shubilan birgao'z-o'zini tarbiyalabborishga, o'z ustidatinmayishlashgaharakatetishkasbiy fazilatlarining ajralmas qismi hisoblanadi.

So'zimga'ngidashun xulosaqilibaytmoqchimanki: Yurtboshimiz takidlaganidek "kelajak yoshlar qo'lida". Shundayekano'sibkelayotganyosh avlodning ma'naviy-marifiy dunyosini keng qamrovdato'ldirish jahon talablarigaraqobatbardosh qilibkamoltoptirish lozim. Shu mulohazalardan kelib chiqqan holda ta'lim va tarbiya tizimidagi muvaffaqiyatlar bevosita ta'lim qonuniyatlari va tamoyillari bilan bog'liq ekanligini ta'kidlash lozim. Buning uchun eng avvalo yosh avlodga ta'lim tarbiya berayotgan pedagog hodimlarni keng qamrovli bilim saviyasi bilan bezantirmog'imiz kerak.

КАДРЛАР СИФАТИНИ ОШИРИШДА ТАЛАБАЛАР МУСТАҚИЛ ИШИНИНГ ТУТГАН ҶОРИ

*Мухидова З.Ш. (катта ўқитувчи), Закиров С.Х. (доцент).
Тошкент давлат аграр университети*

Кадрлар тайёрлаш миллий дастурида чуқур назарий ва амалий билимлар билан бир қаторда танлаган соҳаси бўйича мустақил фаолият кўрсата оладиган, ўз билими ва малакасини мустақил равишда ошириб борадиган, масалага ижодий ёндошган ҳолда муаммоли вазиятларни тўғри аниқлаб, таҳлил қилиб, шароитга тез мослаша оладиган мутахассисларни тайёрлаш асосий вазифалардан бири сифатида белгиланган.

Маълумки, ахборот ва билимлар доираси тез суръатлар билан кенгайиб бораётган ҳозирги шароитда барча маълумотларни фақат дарс машғулотлари пайтида талабаларга етказиш қийин.

Таҷрибалар шуни кўрсатдики, талаба мустақил равишда шуғулланса ва ўз устида тинимсиз ишласагина билимларни чуқур ўзлаштириши мумкин. Талабаларнинг билим, кўникма ва малакалари мустақил таълим жараёнидагина шаклланади, мустақил фаолият кўрсатиш қобилияти ривожланади ва уларда ижодий ишлашга қизиқиш пайдо бўлади. Шунинг учун талабаларнинг мустақил таълим олишларини режалаштириш, ташкил қилиш ва бунинг учун барча зарурий шарт-шароитларни яратиш, дарс машғулотларида талабаларни ўқитиш билан бир қаторда уларни кўпроқ ўқишга ўргатиш, билим олиш йўллари кўрсатиш, мустақил таълим олиш учун йўлланма бериш олий

таълим муассасасаларининг профессор-ўқитувчиларининг асосий вазифаларидан бири ҳисобланади¹.

Ўқишнинг бошланғич босқичларида мустақил ишни ташкил этиш бир қатор вазифалар билан боғлиқ. Айниқса, биринчи курс талабалари олий таълим талабларига кўникиши қийин бўлади. Чунки улар таълим олиш жараёнида ўз мустақил фаолиятларини ташкил қилишни деярли билишмайди.

Шунинг учун ҳар бир профессор-ўқитувчи дастлаб талабада ўз қобилияти ва ақлий имкониятларига ишонч уйғотиши, уларни сабр-тоқат билан, босқичма-босқич мустақил билим олишни тўғри ташкил қилишга ўргатиб бориши лозим бўлади. Шунда мустақил таълимга кўника бошлаган талаба фақат ўқитувчи томонидан белгилаб берилган ишларни бажарибгина қолмай, ўзининг эҳтиёжи, қизиқиши ва қобилиятига қараб, ўзи зарур деб ҳисоблаган қўшимча билимларни ҳам мустақил равишда танлаб ўзлаштиришга ўрганиб боради.

Кимё фанидан талабалар мустақил ишларининг шакли ва ҳажмини белгилашда қуйидаги жиҳатлар эътиборга олинishi лозим:

-ўқиш босқичи;

-талабанинг қобилияти ҳамда назарий ва амалий тайёргарлик даражаси (таянч билими);

-фаннинг ахборот манбалари билан таъминланганлик даражаси;

-талабанинг ахборот манбалари билан ишлаш олиш даражаси;

Мустақил иш учун бериладиган топшириқларнинг шакли ва ҳажми, қийинчилик даражаси семестрдан-семестргача кўникмалар ҳосил бўлишига мувофиқ равишда ўзгариб, ошиб бориши лозим. Яъни, талабаларнинг топшириқларини бажаришдаги мустақиллиги даражасини аста-секин ошириб, уларни топшириқларни бажаришга тизимли ва ижодий ёндошишга ўргатиб бориш керак бўлади.

Мустақил ишни ташкил этишда талабанинг академик ўзлаштириш даражаси ва қобилиятини ҳисобга олган ҳолда қуйидаги шакллардан фойдаланиш мумкин:

Фаннинг айрим мавзуларини ўқув адабиётлари ёрдамида мустақил ўзлаштириш, ўқув манбалари билан ишлаш;

Семинар ва лаборатория машғулотларига тайёргарлик кўриб келиш;

Маълум мавзу бўйича реферат тайёрлаш;

Кўргазмаливоситалар тайёрлаш(жадваллар, чизмалар, макетлар, графиклар)

Тест, мунозарали саволлар ва топшириқлар тайёрлаш;

Яшаётган вилоятидаги кимё корхонасида ишлаб чиқарилаётган маҳсулотлар тўғрисида реферат тайёрлаш.

Фан хусусиятидан келиб чиққан ҳолда топшириқлар пухта ўйлаб ишлаб чиқилган ва маълум мақсадга йўналтирилган бўлиб, талабаларнинг аудитория машғулотларида олган билимларини мустаҳкамлаш, чуқурлаштириш, кенгайтириш ва тўлдиришга хизмат қилиши керак.

Талабалар мустақил ишини самарали ташкил этишда:

-тизимли ёндашиш;

-барча босқичларини мувофиқлаштириш ва узвийлаштириш;

-бажарилиши устидан қатъий назорат қилиш механизмларини такомиллаштириб бориш зарур.

Ҳозирги вақтда олий ўқув юртларида мажбурий аудитория соатларини қисқартириш кўзда тутилган ва ўқитиладиган кўпчилик фанларнинг умумий соатининг 40 % гачаси мустақил таълимга ажратилган².

Сўнгги йиллардаги натижалар шуни кўрсатдики, мустақил ишларни ўз вақтида бажараётган гуруҳ талабаларини кимё фанидан ўзлаштиришлари юқори бўлиб, юқори рейтинг балл олаётган талабаларнинг сони 10-15 % га ошмоқда. Демак, олий таълим муассасаларида кимё фанларини ўқитишда мустақил ишларни ташкил этиш ва уларни дарс билан узвийлигини таъминлаш муҳим аҳамиятга эга.

Фойдаланилган адабиётлар:

1. Ходиев Б.Ю., Голыш Л.В. Способы и средства организации самостоятельной учебной деятельности студентов. Мед.пособие. 2008.
2. Закиров С.Х., Мухидова З.Ш., Пазилбекова З.Т., Махмуджанова К.С. Ўқув ва илмий ишларнинг самарадорлигини оширишда инновацион корпоратив ҳамкорликнинг тутган ўрни. I Инновацион фан – таълим тизимини ривожлантиришининг баркамол авлодни вояга етказишдаги роли ва аҳамияти. Илмий – амалий анжуман мақолалар тўплами. 30 май. ТошДАУ - 2014 й. 103-105 бет.

БАРКАМОЛ АВЛОД ТАРБИЯСИДА МИЛЛИЙ ҚАДРЯТЛАРИМИЗНИНГ ЎРНИ ВА АҲАМИЯТИ.

СамДАҚИ 201-КТ (ТСваМГ) гуруҳи талабаси Қурбонова Ф.О.

Мамлакатимиз фуқаролик жамияти куриш йўлида дадил одимлаб бораётган бугунги кунда ишлаб чиқариш тарихини, ҳар томонлама ўрганиб унинг ҳаётий жиҳатларини билиш баркамол авлод олдида турган муҳим масалалардан бири бўлиб қолмоқда. Шуларни назарда тутиб ўтмиш ҳунармандчилиги ва уша даврда яратилган буюмлар ҳақида кўпроқ маълумотга эга бўлиш бугунги ёшларимизнинг миллий қадриятларимизга бўлган муҳаббат хиссини тарбиялашида ижобий таъсир курсатиши турган гап.

Маълумки, ўзбек халқи бутун тарихи давомида ҳунармандчиликнинг жуда кўп турлари билан шуғулланиб келганлиги тўғрисида кўплаб маълумотлар мавжуд. XIX асрнинг охири – XX аср бошларида Марказий Осиё халқлари ҳаётида муҳим ўрин эгаллаган халқимиз ҳунармандчилиги, уларнинг келиб чиқиши ва амалда қўлланилиши масалаларни халқимизнинг ўтмиши машғулоти сифатида назарий жиҳатдан ўрганиш ғоят аҳмиятлидир.

Кўпгина тадқиқотчиларимиз ўз асарларида Марказий Осиёда, шу жумладан Ўзбекистонда мавжуд ипак, ип-газлама ва гилам тўқимачилиги, кулолчилик, дуродгорлик, темирчилик, мискарлик, каштачилик, кўнчилик ва пойабзалдўзлик каби касбларнинг XIX асрнинг охири ва XX аср бошларидаги ҳолати ҳақида қисман ахборотлар тарзда бериб ўтганлар.

Ўзбек халқининг хунарлари ҳамда уларнинг амалдаги ижодий жараёнини илмий асосда системали ўрганишни мустақиллигимиз кўлга киритилганидан сўнг тадқиқотчиларимиз изчил амалга ошириб келмоқдалар.

Ўзбекистон ҳудудида қадим замонлардан буён яшаб келаётган халқлар ўзининг узок тарихий ўтмишига молик касбларига, турмуш тарзи асрлар оша юзага келтирган анъанавий ҳунармандчилигига эга. Улар даврлар таъсири остида ўсиб, миллий услуби касб этиб халқ турмушининг ажралмас бир тармоғига айланиб қолган. У ёки бу касб-ҳунар халқ турмуш тарзининг бирор зарурий эҳтиёжини қондириш, умумий иқтисодий ва маданий ўсиш даражасини таъминлаш учун хизмат қилган. Ана шу жараёнлар натижасида мазкур касблар такомиллашган. Хусусан чармдан турли хил буюмлар тайёрлаш ҳунари ҳам юқори даражада бадиий дид касб этувчи маданий тармоққа, қадриятимизга айланган.

Бу муҳим ҳолнинг ўз сабаблари бор, албатта. Зеро, Ўзбекистонда қадим замонлардан деҳқончилик ва чорвачиликнинг ривожланиши баробарида бир қатор ҳунармандчилик тармоқлари ҳам юксалган эди. Ҳар бир водий ва ҳар бир шаҳар аҳолисининг ўзига хос касб-ҳунари бўлиб, унинг маҳаллий такрорланмас тармоқлари хўжалик ҳаётининг асосини ташкил этган.

Ўзбек халқ усталарига хос катта маҳорат ва бадиий дид аҳоли эҳтиёжи учун тайёрланган ҳунармандчилик буюмларида ўзининг ёрқин ифодасини топди. Бир қатор тадқиқотчиларимиз ишларида, асосан Самарқанд ва Бухоро шаҳарларидаги ип –газлама ва ипак тўқималари, каштачилик, ёғочсозлик ва кулолчиликка оид касблар ҳамда ана шу ҳунармандчилик соҳаларининг ўз даврида қай даражада равноқ топганлиги ҳақида муҳим илмий фикрлар баён қилиб ўтилган. Шу даврда Самарқанд ва Бухоро кулоллари лойдан пиёла, лаганча, шокоса, хум ва хурмача, товоқ, коса, тоғора ва тоғорача, сархона, кўза ва кўзача, обдаста, каби рўзғор идишларини; дегрезлар чўяндан ҳар хил ҳажмдаги қозонлар, ерни шудгорлайдиган омоч тиши (лемих), арава ғилдиракларининг ҳалқалари, ўғир даста (келидаста), ховонча, печка плиталари, чироқ, оғир ғилдирак (маховик), чойнак ва бошқа буюмларни; темирчилар темир ёки пўлатдан кулф, эшик занжири, мих, ёйли мих (скобка), қармоқ, ҳар хил ҳалқалар, қозиқ, узанги, деҳқончилик асбоблари, уйсозлик куруллари, ўроқ, болта, арра ва аррачалар, пичоқ, паки ва шунга ўхшаган асбобларни; мискарлар ва кандакорлар эса мис ва кумушдан мис-чилим, қумғон, офтоба, чойдиш, чойнак, самовар, кўза, сархум, сатил (челак), лаъли (мис лаган), саври (мис қопқоқ), капгир, туфдон, ғаладон, довул, кашкул, дўлча, исириқдон, мис ғилоф ва бошқа хил идишларни тайёрлашган.

Бухоро кандакорлари тайёрлаган буюмларининг хилма – хиллиги бу ерда ҳунармандчиликнинг кенг ривож топганлигидан ҳам далолат беради.

Дурадгорлар эшик, панжара, илгак, стол, стул, сандал, шкаф, токча, эгар – жабдуқ ва қишлоқ хўжалиги асбоблари ҳамда уй-рўзғор идишларини тайёрлаган ва ёғочдан уйлар солганлар. Шунини таъкидлаш керакки, ҳозиргача чоп этилган тарихий- этнографик асарларда асосан шаҳар халқининг баъзи ҳунарларигина акс эттирилган, аммо қишлоқ аҳолисининг ҳунармандчилиги етарли ёритилмаган. Бинобарин, ўша даврда Зарафшон қишлоқларида моддий

буюмлар; ип - газлама ва гилам тўқиш, кулолчилик, дуродгорлик, дегризлик, темирчилик, кўнчилик, пойабзалдўзлик ва шунга ўхшаш қатор касблар кенг тарқалганлиги археологик топилма, этнографик дала маълумотлари ҳамда ёзма манбалардан тобора ойдинлашмоқда.

Ўзбек халқининг хунарлари турли-туман ҳамда бекиёс кўп бўлган. Бўлар ичида кўнчилик ва пойабзал тайёрлаш қишлоқ аҳолисининг ҳаётида катта ўрин эгаллаган касблардан ҳисобланади. Чунки маҳаллий аҳолини бир неча хил навдаги тери ва хилма –хил турдаги пойабзал билан таъминлаш қишлоқ кўнчилари ва касблари зиммасига тушган.

Узоқ тарихий анъаналарига эга бўлган воҳа аҳолисининг хунарлари XIX асрнинг охири ва XX аср бошларига қадар раванқ топган. Шўролар империясининг ҳукмронлиги туфайли аҳолининг ушбу машғулоти асосиз равишда тугатиб юборилди. Фақат мустақиллик туфайлигина миллий хунармандчилигимизнинг ушбу турлари қайта ўрганилиб, унинг ҳаётий жиҳатлари аҳолининг миллий эҳтиёжини қондирувчи касб сифатида тикланмоқда ва ер юзида шарафланмоқда.

Хулоса қилиб айтадиан бўлсак, мустақиллик туфайли жамиятимиз ҳаётида маънавий қадриятларга, ҳозирги замон жаҳон цивилизацияси қадриятларига бўлган талаб ошди. Шунинг учун, жамиятда баркамол авлод тарбиясида миллий қадриятларимизни, маънавий меросни нафақат ўқиш-ўргатиш, балки уни янада бойитиш ва келгуси авлодга ҳам етказиб бериш ҳозирги давр талабидир. Ёшларда миллий қадриятларимиз сарчашмаларидан бахраманд бўлиш замини қанчалик қудратли бўлса, уларда халқ ватан ишига фидоийлик, ҳаётга соғлом назар билан қараш, улуғ аждодлар анъаналарига содиқлик, меҳнатсеварлик, дўстга меҳрибонлик каби фазилатлар камол топиб бораверади..

БЎЛАЖАК ЎҚИТУВЧИЛАРНИНГ КАСБИЙ МАҲОРАТИ ВА БОШҚАРУВ МАДАНИЯТИНИ ШАКЛЛАНТИРИШ

*Ҳайитбоев Д.Ж., УрДУ Педагогика факультети декан муовини;
Жонибеков Рафаель -4 курс ТС ва МГ толиби*

“Кадрлар тайёрлаш миллий дастури”да мамлакатимизда мустақиллик йилларида таълим ислоҳотлари “Инсон, унинг ҳар томонлама уйғун камол топиши ва фаровонлиги, шахс манфаатларини рўёбга чиқаришнинг шароитларини ва таъсирчан механизмларини яратиш, эскирган тафаккур ва ижтимоий хулқ-атворнинг андозаларини ўзгартириш Республикада амалга оширилаётган ислоҳотларнинг асосий мақсади” эканлиги таъкидланади¹⁰. Дарҳақиқат, ҳар томонлама ривожланган, жисмонан соғлом, маънан етук шахсни шакллантириш давлатимизда олиб борилаётган ислоҳотларнинг устувор йўналишларидан бўлди.

Бўлажак ўқитувчиларда бошқарув маданиятини шакллантиришнинг асосий мақсади олий таълимни ривожлантириш асосида давлат, жамият ва

¹⁰ Ўзбекистон Республикаси ”Кадрлар тайёрлаш миллий дастури” / Баркамол авлод – Ўзбекистон тараққиётининг пойдевори. – Т.: Шарқ НМАК, 1997. 31 -б.

шахс манфаатларини қондира бориб, юқори малакали, рақобатбардош малакали ўқитувчилар тайёрлашдан иборатдир. Дарҳақиқат бугунги кунда асосий мақсад олий таълим давлат таълим стандартларига мувофиқ илғор, замонавий, олий таълимда самарали ўқитишни ташкил қилиш ва малакали кадрларни етиштиришни таъминлашга қаратилган. Буни амалга ошириш мамлакатнинг иқтисодий, ижтимоий ривожланиши истиқболлари, жамият талабларига биноан фан, техника, илғор педагогик ва ахборот технологиялари, иқтисодиёт ва маданиятнинг замонавий ютуқлари асосида талабаларни ўқитишни ташкил қилиш ва унинг услубларини мунтазам такомиллаштириш имкониятини беради. Шунингдек бўлажак педагогларни миллий истиқлол ғояси, миллий ва умуминсоний кадриятлар асосида мустақиллик ғоялари, Ватан, оила, табиатга меҳр ва инсонпарварлик руҳида тарбиялаш муҳим аҳамиятга эга. Бўлажак ўқитувчи, талабаларнинг ўқув амалиётларини янги педагогик ва ахборот технологияларини киритган ҳолда ўтказилишини ташкил этиш ва таъминлаш, олий ўқув юрти, фан ва ишлаб чиқаришнинг уйғунлашувининг амалий тизимларини яратиш ва амалиётга киритиш, илмий-педагогик кадрлар ва бўлажак педагог талабаларнинг илмий-тадқиқотлари ва ижодий фаолиятлари орқали фан, техника ва технологияларни ривожлантириш, талаб ва эҳтиёжлардан келиб чиқиб, ўзаро ҳамкорлик битимлари асосида таълимнинг янги йўналишлари бўйича кадрлар тайёрлашни йўлга қўйиш ва амалга ошириш, ўқитувчилар билан ҳамкорликда дарслик, ўқув қўлланмалар ва услубий кўрсатмалар яратиш, талабаларда касбий бошқарув маданиятини ривожлантиришнинг асосий негизи ҳисобланади. Бўлажак ўқитувчиларда бошқарув маданиятини шакллантиришда олий таълим йўналишлари бўйича ўқитиладиган айрим фанларнинг ўрни бениҳоядир.

Педагогика – фанини ўқитиш жараёнида касбий таълим йўналишида педагогика фанининг предмети, мақсади ва вазифалари, педагогика фанининг муҳандис педагоглар тайёрлашдаги назарий асослари, касбий таълим педагогикасининг бошқа фанлар билан алоқаси, касбий таълим методологияси ва илмий тадқиқот методлари, дидактика, тарбия назарияси ҳақида билим, кўникма ва малакалар шакллантирилади. **Педагогик маҳорат** – педагогика-психология фанидаги педагогик маҳорат моҳияти, педагогик қобилият ва малакалари, педагогик мулоқати, ўқитувчининг дарсдаги ва тарбиявий ишдаги маҳорати, ўқитувчи маҳоратиниқ, педагогик шарт-шароитларини ташкил этишнинг кўникма ва малакаларини ривожлантиради.[4] **Касбий маҳорат** – фанида касбий маҳоратнинг фалсафий-методологик асослари, касбий маҳоратда изланиш методлари, малакавий билим беришда асосий ривожланиш тизимининг тенденциялари, чет эл касбий маҳорати ҳақида маълумотлар берилади. **Янги педагогик технологиялар** – фанида педагогик технология фанининг мақсад ва вазифалари, янги педагогик ва ахборат технологияларини ўрганиш ва қўллаш, янги педагогик ва ахборат технологиялари, ўқув-тарбиявий жараёни услублари, талабаларга педагогик технология ҳақида тўлиқ маълумот бериш ва таълим технолоиялари ривожланишининг босқичлари, ўқув машғулотларни лойиҳалаштириш, ҳақида билим, кўникма ва малакалар шакллантирилади.[4]

Бўлажак ўқитувчиларда бошқарув маданиятни шакллантиришда махсус гуманитар фанларни ўрганиш ҳам диққатга сазавордир. Албатта бу ишларни амалга оширишда узлуксиз таълим турлари, айниқса олий таълим ўқув муассасаларининг аҳамияти бекиёсдир. Чунки ушбу масканда таълим олаётган хар бир талаба фақатгина у ёки бу соҳа мутахассислигига эга бўлибгина қолмай, жисмоний ва маънавий жиҳатдан камол топади ва жамиятимиз ривожланишида фаол иштирок этади. Ўзининг билими, маънавияти, маданияти билан Ўзбекистон тараққиётининг бош йўли бўлган озод ва обод Ватан учун меҳнат қилади. Албатта бундай улкан вазифаларни амалга оширишда олий ўқув юртларида ўқитиладиган «Педагогик маҳорат» фанининг аҳамияти каттадир. Чунки «Педагогик маҳорат» талаба шахсини маънавий шакллантиришда, миллий истиқлол ғоясига садоқат руҳида тарбиялашда, уларнинг маданиятини ривожлантиришда муҳим ўрин тутди.

Бошқарув маданиятида - оқилона бошқариш санъати, билим, замонавий концепциялар, илм, талаб технологиялар муҳим аҳамиятга эга. Бошқарув асосини замонавий билимларисиз жамиятни шакллантириб бўлмайди. Таълим тизимида бошқарув - бу якуний натижани олишга қаратилган хатти-ҳаракатлар, усуллар ёрдамида шахсни шакллантиришнинг бутун бир узвий ва узлуксиз, таълим мақсадларига эришиш жараёнидир.

Адабиётлар

1. Каримов. И.А. Юксак маънавият - енгилмас куч. – Т.: Маънавият, 2008.- 176б.
2. Ўзбекистон Республикаси ”Кадрлар тайёрлаш миллий дастури” / Баркамол авлод – Ўзбекистон тараққиётининг пойдевори.-Т.: Шарқ НМАК,1997. 31-61б
- 3.Yo‘ldoshev J.G‘., Usmonov S.A. Pedagogik texnologiya asoslari / Qo‘ll. – Т.: O‘qituvchi, 2004. – 104 b.

ПРОБЛЕМЫ ПЕРЕПОДГОТОВКИ КАДРОВ В ОТРАСЛИ АРХИТЕКТУРЫ И СТРОИТЕЛЬСТВА

Холмаматова Лола Аманкуловна Старший преподаватель, Ташкентский архитектурно строительный институт

Принимая во внимание роль архитектуры и строительства в развитии государства, нельзя отрицать значение подготовки кадров данной отрасли. На сегодняшний день кадровая политика в сфере архитектуры и строительства становится весьма актуальной проблемой, наряду с ней возникают новые требования не только к подготовке, но и переподготовке персонала.

Повышение квалификации сотрудников в строительной отрасли следует рассматривать как инвестиции в устойчивое развитие организации и стабильность бизнеса. Необходимым аспектом обеспечения качества подготовки персонала является соответствие интеллектуального потенциала служащих и инженерно-технических работников необходимому уровню конкурентоспособности строительной организации для ее устойчивого развития.

В настоящее время переподготовкой персонала в сфере архитектуры и строительства в Узбекистане занимается Ташкентский архитектурно-строительный институт, который включает в себя несколько факультетов, в том числе факультеты «Архитектура», «Строительство зданий и сооружений», «Инженерно-строительной инфраструктуры», «Управление строительством», а также академический лицей, центр повышения квалификации и переподготовки менеджеров в сфере строительства и отдел международных отношений.

Центр переподготовки и повышения квалификации менеджеров в сфере строительства при Ташкентском архитектурно – строительном институте создан на базе факультета повышения квалификации¹¹.

На сегодняшний день подготовка кадров в сфере архитектуры и строительства, как и в любой другой отрасли проходит в 3 этапа. Подробное описание данного процесса приведено на рисунке 1.

Центр является государственным образовательным учебным заведением, осуществляющим образовательную деятельность по реализации послевузовского обучения профессорско – преподавательского состава высших учебных заведений и профессиональных колледжей, а также менеджеров и специалистов архитектурно – строительного профиля.

Рис. 1. Этапы подготовки кадров в сфере архитектуры и строительства

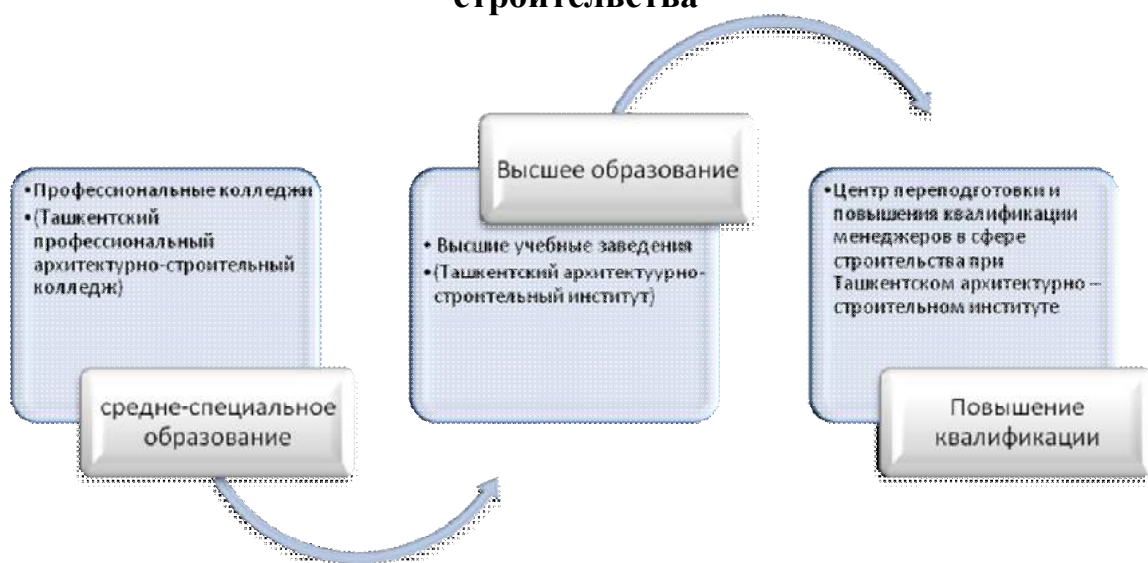

Источник: Разработан автором

Основными задачами Центра являются:

- переподготовка и повышение квалификации преподавателей менеджеров и специалистов архитектурно – строительного профиля;
- системное совершенствование методов и технологий обучения на основе современных достижений в этих областях;

¹¹Постановление Кабинета Министров Республики Узбекистан № 408 от 22 сентября 2003 г.

- разработка учебно-методических и нормативных материалов, обновление и совершенствование методической и информационной базы учебного процесса;

- выполнение научно – исследовательских и проектных работ, мониторинг использования специалистов архитектурно – строительного профиля в строительном комплексе республики;

- выполнение хоздоговорных работ по обследованию технического состояния зданий и сооружений с выдачей рекомендации по усилению конструкций, реконструкция здания и сооружений.

Следует отметить, что наряду с развитием образования в сфере архитектуры и строительства существует ряд проблем по переподготовке кадров и повышения квалификации персонала данной отрасли, в том числе:

- ограниченное количество центров повышения квалификации персонала данной отрасли;

- минимальная интегрированность сферы образования и производства;

- низкий уровень непосредственного изучения зарубежного опыта подготовки и переподготовки кадров данной отрасли.

- недостаточный уровень технического оснащения, обуславливающий эффективное обучение студентов (программное и техническое обеспечение, наглядные пособия и т.д.).

Как известно, переподготовка кадров дает возможность специалистам оставаться в курсе нововведений в отрасль, идти в «ногу со временем», владеть информацией об актуальных проблемах в мире и стране. Для получения более эффективного образования следует как можно глубже интегрировать процесс получения теоретических знаний и производства; привлекать как можно больше специалистов и руководителей предприятий данной отрасли к проведению лекционных и/или практических занятий в высших учебных заведениях; внедрить новейшие информационно-коммуникационные технологии в образовательный процесс, а именно, онлайн-уроки с ведущими зарубежными институтами или предприятиями соответствующей отрасли. Несомненно, данные предложения внесут определенную эффективность в процесс подготовки и повышения квалификации специалистов, при поддержании ее стимулированием обучающихся в виде конкурсов.

Необходимо отметить, что государство принимает активное участие в развитии образования в сфере архитектуры и строительства. Так, в 2013 г. Кабинетом Министров Республики Узбекистан выдвинуто Постановление «Об утверждении программы развития ландшафтного дизайна в Республике Узбекистан», где внесены предложения по подготовке, переподготовке и повышению персонала кадров данной отрасли.

В частности:

1. Создание на базе существующих кафедр Ташкентского архитектурно-строительного института и Самаркандского государственного архитектурно-строительного института кафедр «Ландшафтный дизайн и интерьер»;

2. Создание Центра по повышению квалификации и переподготовке архитекторов, дизайнеров, строителей на базе Центра повышения

квалификации и переподготовки менеджеров в сфере строительства при Ташкентском архитектурно-строительном институте;

3. Привлечение к образовательному процессу в Ташкентском архитектурно-строительном институте и Самаркандском государственном архитектурно-строительном институте специалистов-практиков, в том числе из зарубежных стран, в области архитектурной дендрологии и ландшафтного дизайна, на условиях почасовой оплаты труда.

4. Организация учебы специалистов ландшафтного дизайна в Англии и других зарубежных странах, а также выездных ознакомительных практик по вопросам архитектуры и ландшафтного дизайна студентов Ташкентского архитектурно-строительного института и Самаркандского государственного архитектурно-строительного института.

5. Приглашение в Республику Узбекистан зарубежных специалистов ландшафтного дизайна для обмена опытом¹².

Безусловно, внимание к подготовке и переподготовке кадров данной отрасли растет с каждым днем, что является гарантией выхода отрасли архитектуры, дизайна и строительства Узбекистана на новый, мировой уровень.

Список использованной литературы

Законы и нормативные акты Республики Узбекистан

1. Постановление Кабинета Министров Республики Узбекистан № 408 «О создании центра переподготовки и повышения квалификации менеджеров в сфере строительства» от 22 сентября 2003 г.

2. Постановление Кабинета Министров Республики Узбекистан № 223 «Об утверждении программы развития ландшафтного дизайна в Республике Узбекистан» от 13 августа 2013г.

Основная литература

3. Материалы международной студенческой научно-практической конференции «Строительство и архитектура – 2015». Часть 1: Современные проблемы экономики и управления в строительстве: материалы Международной научно-практической конференции: тезисы докладов. – Ростов н/Д: Рост. гос. строит. ун-т, 2015. – 250 с.

4. Архитектура, строительство, дизайн: Учебник для вузов. М.: Феникс, 2004.

Интернет ресурсы

5. Национальная база данных законодательства Республики Узбекистан www.lex.uz

6. Официальный сайт Ташкентского архитектурно-строительного института <http://www.taqi.uz/>

¹² Постановление Кабинета Министров Республики Узбекистан «Об утверждении программы развития ландшафтного дизайна в Республике Узбекистан» № 223 от 13 августа 2013г.

МАТЕМАТИКА ДАРСЛАРИДА ТАЪЛИМ САМАРАДОРЛИГИНИ ОШИРИШ

*Юлдошева Инобат Рузимуродовна Умирова Норхол Зулпиқоровна
Навоий тиббиёт коллежи Математика-информатика фани
Катта ўқитувчиси*

Таълим жараёнини самарали ташкил этиш кўп жиҳатдан ўқув манбалари сифатига, ўқув дастури, режаси, дарслик ва қўлланмалар савиясига боғлиқ. Шунинг учун улар қатор психологик, педагогик ва дидактик талаблар асосида яратилади. Бундай талаблар эса, давр ўтиши билан ўзгариб туради. Хозирги вақтда таълим тизимида компьютер технологияларидан жадал фойдаланилмоқда. Эндиликда ўқитувчининг ҳам, ўқувчининг ҳам ахборот маданияти ва компьютер саводхонлиги юксак бўлиши шарт. Ахборот маданиятининг шаклланганлиги-бу ўқувчиларнинг компьютерга бўлган илмий муносабатининг юзага келиши, яъни компьютер онг ва ақлни ривожлантириш воситаси эканлигини англаб етганлиги билан ифодаланади.

Компьютер саводхонлиги дейилганда компьютер технологиялари имкониятларидан ўринли фойдаланиши бўйича билим, кўникма ва малакага эга бўлиш тушунилади.

Шундай экан, энг аввало, ўқувчиларда компьютер ва замонавий график дастурлар билан ишлаш кўникмасини шакллантириш зарур. Бунинг учун дастлаб қуйидаги ишларни амалга ошириш лозим:

-математика ва ахборот технологияларига оид мавзуларни тушунтиришда кўп вақт ва меҳнат талаб этиладиган ҳамда ўқувчиларнинг ўзлаштириши қийин кечадиган мавзуларни аниқлаш

-математика ва ахборот технологиялари фанларидан ўқувчиларнинг йил давомида ўзлаштирган назарий ва амалий билим, кўникма ва малакаларини таҳлил қилиш

-компьютердан фойдаланиш бўйича билим ва кўникмаларни ўзлаштириш мониторингини ишлаб чиқиш.

Академик лицей ва касб-хунар коллеж ўқувчиларининг малакавий тавсифномасига кура билим юртларида ўқитиладиган математика курси мазмунига бир неча талаблар қўйилган. Аммо унда математика ўқитишда компьютердан фойдаланиш масалалари ҳақида сўз юритилмайди.

Гап шундаки, академик лицей ва касб-хунар коллежлар учун мулжалланган математика курси мазмуни умумтаълим мактабларида ўрганилган математика дарсликлари мазмуни такрорланмаслиги, шунингдек, олий ўқув юртларида ўрганиладиган “Олий математика” ёки

“Математика” курсининг “қисқартирилган варианты” мазмунини ўзида акс эттириши, аммо айнан уларникига ўхшаб қолмаслиги керак. Академик лицейва касб-хунар коллежларда математикани ўқитишда узвийлик ва узлуксизлик тамойилларига амал қилиш, педагогик технологиялар ва замонавий ахборот технологияларидан фойдаланиш муҳим аҳамиятга эга. Шунинг учун унинг мазмуни замон талабларидан келиб чиққан ҳолда янгилаш ва ўқувчиларга ўргатиладиган билимлар ҳажмини аниқ белгилаш лозим. Унинг мазмунига

компьютердан фойдаланиб индивидуал бажариладиган топшириқлар, ўқувчиларнинг фазовий тассавури ва тафаккурини ривожлантиришга мўлжалланган қизиқарли ва ижодий масалаларни, замонавий компьютер графикаси элементларини киритиш мақсадга мувофиқ. Таълим жараёнида янги ахборот технологияларини жорий этиш ўқувчиларнинг касбий тайёргарлигини ошириш ва касбий кўникмаларини ривожлантиришда муҳим омил ҳисобланади. Ўқитишда ахборот технологияларини қўллашнинг дидактик шарт-шароитлари қаторига қуйидагиларни киритиш мумкин:

-таълим муассасаларида ахборот технологиялари (компьютер ва унинг локал тармоқлари, мультимедиа воситалари, база маълумотлари ва зарурий педагогик дастурий воситалар)нинг мавжудлиги

-таълим субъектлари (ўқувчилар ва педагоглар)нинг янгиликларини қўллашга психологик-педагогик тайёргарлиги

-таълим мақсадлари ва ахборотлаштириш жараёнини эътиборга олиб, ўқув предметлари бўйича, интегратив курслар яратиш.

Бугунги кунда компьютер ўрганиш объектидан жуда кўп масалалар, шу жумладан, ўқув жараёнида касбий масалаларни ечишнинг самарали воситасига айланди. Ўқув жараёнида касбий масалаларни ечишда аниқ мақсадга эришиш назарда тутилади.

Педагогик адбиётларда “ўқув жараёнида касбий масалани ҳал этиш” муаммоси қуйидаги кетма-кетликда талқин этилади:

мақсадни аниқ белгилаш

топшириқ, вазифа

маълум билимлар асосида ечиш талаб этиладиган касбий масала, муаммо

ўқувчиларнинг касбий билим ва амалий кўникмаларини назорат қилиш ҳамда ўқитиш методи.

Шубҳасиз, ҳар бир ўқувчи ўзининг ақлий имкониятларига кўра бир-биридан фарқ қилади. Аммо ҳар бир ўқувчи касбий жиҳатдан ўсишига таъсир кўрсатувчи шарт-шароитларни яратишга эҳтиёж сезади. Ўқувчиларни касбий жиҳатдан тарбиялашнинг моҳияти ҳам худди ана шундан иборатдир.

Шундай қилиб, ҳозирги замон таълим муассасасининг асосий вазифаларидан бири ўқувчиларни касбий жиҳатдан тарбиялашдир. Таълим жараёнининг мақсади математика, информатика ва бошқа ўқув предметларини нафақат ўзлаштиришга ўргатиш, балки информатика воситасида шахснинг касбий имкониятларини кенгайтиришдан иборат. Ўқув фанлари мазмунини белгилашда касбий ривожланишнинг реал психологик механизмини ҳисобга олиш

лозим. Алгоритмлаштиришни ўзлаштиришда масалаларни энг мақбул тарзда танлаш ва тизимлаштириш ўқувчиларда касбий кўникмаларни ривожлантиришга қаратилган ўқув жараёнини самарали ташкил этиш имконини беради.

Хулоса қилиб айтганда, академик лицей ва касб-хунар коллежларда математика ўқитишда янги педагогик технологиялар ва компьютердан фойдаланиш ўқувчиларнинг ахборот маданиятини шакллантириш ва таълим самарадорлигини оширишга хизмат қилади.

HOZIRGI ZAMON O`QITUVCHISI VA UNGA QO`YILADIGAN TALABLAR

“Kasb ta`lim” kafedrasida o`qituvchisi To`rayeva Nargiza

Ma`lumki, hamma kasblarni ham avvalo ustoz- muallim o`rgatadi. Dastlabki saboqni ham o`qituvchi beradi. Shuning uchun ham barcha kasblar ichida o`qituvchilik- muallimlik kasbi o`ta sharaflidir va ma`suliyatli hisoblanadi. Mana shu o`rinda tabiiy ravishda savol tug`iladi? Xo`sh, o`qituvchi kim? U qanday sifatlarga ega bo`lmog`i lozim? Xususan, bugungi kunda o`qituvchisi qanday malakalar bilan qurollantirish kerak?

O`qituvchi jamiyatning yosh avlod ta`lim- tarbiyasiga qo`yilgan ijtimoiy buyurtmasining asosiy ishtirokchisidir. Shuning uchun ham respublikamiz Prezidenti I.A. Karimov “tarbiyachi-ustoz bo`lish uchun, boshqalarning aql- idrokini o`stirish, ma`rifiy ziyosidan barhamand etish, haqiqiy fuqoro qilib yetishtirish uchun eng avvalo tarbiyachining o`zi aynan shunday yuksak talablarga javob berish lozim,”- degan edi. Darhaqiqat, hozirgi zamon o`qituvchisiga quyidagi fazilatlar namoyon bo`la olishi kerak.

1. O`qituvchi jamiyat ijtimoiy hayotga ro`y berayotgan o`zgarishlar olib borilayotgan, ijtimoiy mohiyatini chuqur anglab, yetish hamda bu borada o`qituvchilarga to`g`ri, asosli ma`lumotlarni berib borishi lozim.

2. Zamonaviy o`qituvchi ilm- fan, texnika va texnologiya yangiliklari va yutuqlaridan xabardor bo`lishi talab etiladi.

3. Zamonaviy o`qituvchi o`z mutaxassisligi bo`yicha chuqur, puxta bilimga ega bo`lishi, o`z ustida tinimsiz izlanishi lozim.

4. Zamonaviy o`qituvchi pedagogika va psixologiya fanlari asoslarini puxta bilish, ta`lim- tarbiya jarayonida o`qituvchilarning yosh va psixologik xususiyatlarni inobatga olgan holda faoliyat tashkil etishi kerak.

5. Zamonaviy o`qituvchi, ta`lim- tarbiya jarayonida eng samarali shakl, metod va vositalardan unumli foydalana olish imkoniyatiga ega bo`lmog`i lozim.

6. Zamonaviy o`qituvchi ijodkor tashabbuskor qobiliyatga ega bo`lishi shart.

7. O`qituvchi yuksak darajadagi pedagogic mahoratga, chunki kommunikativlik layoqatga, ega bo`lishi texnika (nutq, yuz, qo`l –oyoq, va gavda harakatlarini mimika, jism, patolomika) qonuniyatlarini chuqur o`zlashtirib olishga erishishi lozim.

Agar o`qituvchi ana shunday sifatlarni o`zida mujassam qila olisa, Kadrlar tayorlash milliy modelida qayd etilgan qo`yilgan talablarga to`liq javob bera oladi deyish mumkin. O`qituvchilik kasbini egallagan har bir inson, avvalo o`qituvchi shaxsiga xos xususiyatlarni o`zida mujassam etishi: shuningdek, tanlangan ixtisos yuzasidan kerakli doirada pedagogic mahorat, texnika, takt, ziyraklik, kuzatuvchanlik, bilimlarni bolalarga yetkaza olish qobiliyatiga ega bo`lmog`i

juda muhim. Shuning uchun ham bugungi mustaqillik sharoitida o`qituvchilik kasbiga bo`lgan e`tibor va ehtiyoj har qachongiga nisbat ortib bormoqda. Shuning bilan birga o`qituvchi oldiga qo`yiladigan talablar ham o`zgacha bo`lmoqda.

Chunki bugun O`zbekiston mustaqil davlat sifatidajahonga yuz tutar ekan, bu borada pedagog o`qituvchilarning o`z o`rnini, o`ziga xos mohiyati borligini unutmaslik lozim.

O`qituvchi go`zallik sohibidir. U oliyjanob sharaflı kasb egalari haqida ne-ne azizodamlar qo`llariga qalam olib jo`shqin hislarini, eng yaxshi ezgu tilaklarini oq qog`ozlarbetiga bitmagan deysiz. Hayot abadiy. Ammo, yosh avlod bilan barhayot Avlod bor ekan, unga ta`lim tarbiya beradigan mehri daryo o`qituvchilar hamabadiy barhayot yashaveradi. Hayotning bu sharaflı kasb egalariga bo`lgan ehtiyoj ham adabiydir.

ЗАМОНАВИЙ ФИЗИКА ВИРТУАЛ ЛАБОРОТОРИЯЛАРИДА ИНТЕРФАОЛ УСЛУБЛАР

Кошчанова Дурдона Эрматовна, УрДУ, ўқитувчи,

Шуни таъкидлаш жоизки, физика фани тажрибавий фан бўлиб, унинг илмий асослари фундаменталь физика тажрибаларига суянади. Ушбу тажрибалар кейинчалик Архимед, Торичелли, Ньютон, Жоуль, Эрстед, Фарадей, Юнг ва бошқа номлар билан аталган қонунлар орқали ифодаланган. Ушбу фундаменталь экспериментлар мумтоз физиканинг асосларини ташкил қилади. Шуни ҳам айтиб ўтиш лозимки, юқоридаги тажрибаларнинг ғояси содда, уларни ҳатто ўқув лабораторияларида ўтказиш имкони ҳам мавжуд[1].

Замонавий физика асослари ҳисобланмиш Томсон, Иоффе–Милликен, Комптон, Резерфорд, Франк–Герц, Комптон, Фабрикант, Зеeman, Штарк, Де Бройл ҳодисалари тажрибаларини ўқув лабораторияларида қўйиш имкони эса деярлик йўқ дейиш мумкин. Булардан ташқари, ёруғликнинг тўлқин–зарра хусиятини тасаввур қилиш тўғрисидаги тажриба ҳақида эса умуман гап бўлиши ҳам мумкин эмас. Ушбу мақолада замонавий физикага доир саккизта тажрибанинг электрон варианты[2] ва улардан фойдаланиш жараёнида илғор педтехнологияларни қўллашни мақсад қилдик. Ушбу виртуал лаборатория ишлари қуйидагилардир: 1. Комптон эффекти ҳодисасини ўрганиш. 2. Электронлар дифракцияси ҳодисасини ўрганиш. 3. Атом моделларини электрон стенда ўрганиш. 4. Франк–Герц тажрибасини ўрганиш. 5. Томсон усули билан электроннинг солиштирма зарядини аниқлашни ўрганиш. 6. Электроннинг солиштирма зарядини унинг магнит майдонидаги винтсимон ҳаракатидан фойдаланиб ўрганиш. 7. Электроннинг солиштирма зарядини унинг бир жинсли электр майдонидаги ҳаракатига асосланиб ўрганиш. 8. Яримўтказгичларда ток ташувчилар генерацияси ва рекомбинацияси ҳодисасини электрон стенда ўрганиш.

Ушбу виртуал лаборатория ишларини талаба реал қурилмада бажараётгандек бажаради, хохлаसा жараённи тўхтатиб қўйиши тажриба деталларини аниқроқ кўриб олиши, кейин олдинга юрғазини ҳам мумкин мумкин бўлади, хуллас виртуал лабораторияни талаба жонланиш билан бажаради. Бунда табаларнинг ишни бажаришга таёрми ёки йўқми эканлигини текшириш мақсадида улардан “блиц–ўйин”[3] интерфаол усулида сўровнома ўтказилади. Мисол тариқасида талабанинг “Комптон эффекти ҳодисасини ўрганиш” лаборатория ишини бажаришга таёргарлигини текшириш натижалари қуйидаги жадвалда келтирилган. Бунда дарс бошланишдан олдин талабаларга олдиндан тайёрланган махсус карточка тарқатилади, ўйин қонидаси

тушунтирилади, мазкур ҳолда, ишни бажариш кетма–кетлигини тўғри топиш талаб қилинади:

Гуруҳ баҳоси	Гуруҳ хатоси	Тўғри жавоб	Якка хато	Якка баҳо	Ушбу лаборатория ишининг кўрсатинг
4	1	5	0	5	Рентген нурланиши квантининг эркин электрондан сочилиши ва бунда тепки электрон йўллари кузатинг.
2	0	2	4	6	“Hisob” катологидан Комптон эффекти файлини очиб махсус лаборатория иши учун мўлжалланган дастурни ишга ишга туширинг.
3	0	3	0	3	“Пентиум 4” русумли компьютерни электр тармоққа улаб ишга шайланг
6	2	4	0	4	Тушаётган ва сочилаётган рентген нурланиши тўлқин узунликларининг ўзгаришига эътибор беринг: тушаётган ЭМ тўлқиннинг яшилдан сариққа айланишига эътибор беринг.
1	0	1	0	1	Маълум узунликдаги(л) ЭМ тўлқиннинг деярлик эркин электронга тушиб сочилишидаги тўлқин узунлик(л ¹) ни ва бурчакларни “детектордан” ёзиб олинг.
5	1	6	4	2	Тўқнашувлар чизмаларини дафтарингизга рангли қаламлар билан чизиб олинг.
7	0	7	0	7	Ишчи формула ёрдамида(K_c) Комптон доиймиси ифодасининг тажрибавий қийматларини топинг.
8	0	8	2	10	Сочилиш бурчагига мос силжиш қиймати($\Delta\lambda$)ни аниқланг.
10	0	10	2	8	Комптон доимийсининг назарий қиймати ифодасини (4) ифодадан фойдаланиб ҳисобланг.
9	0	9	0	9	Комптон доимийлари назарий ва тажрибавий қийматларини ҳар бир сочилган бурчаклар учун солиштиринг.

Жадвалдан кўриниб турибдики, талаба ўнта саволдан олтитасинигина тўғри топа олган, кичик гуруҳ билан талаба ҳам ўзаро таъсирлашиб, фикр алмашиб, келишиб ишлай олган. Ишни бажариб бўлганларидан кейин эса ишни назарий қабул қилишда “бумеранг” тенологиясидан фойдаланилди. Таълим тизимида бумеранг технологиясида ўқитувчи томонидан берилган мавзу ёки масаланинг талабалар томонидан ўзлаштирилган ҳолда яна ўқитувчига оғзаки ёки ёзма шаклда қайтиб келиши тушунилади. Ушбу услуб талабаларни дарс ва дарсдан ташқари ҳолатларда ҳар хил адабиётлар, матнлар билан ишлашни, ўрганилган мавзунини ёдда сақлаб қолишни, сўзлаб беришни, фикрини эркин ифодалашни ўрганишга қаратилган.

Бунда талабаларга қуйидаги саволлар таклиф қилинган тарқатма материал тарқатилади: 1. Ультрабинафша ҳалокат ҳодисаси қандай ҳодиса? Бу ҳодисани М.Планкнинг квантлар назарияси қандай қутқариб қолди? 2. Эйнштейн ушбу назарияни кейинчалик қандай ҳодисалар учун умумлаштирди? 3. Боғланган электрон ЭМ нурланиш фотонини тўлиқ юта оладими? 4. Заиф боғланган электрон-чи? Эркин электрон-чи? 5. Комтон эффекти ҳодисасининг моҳиятини тушунтириб беринг. 6. Ушбу ҳодиса рентген нурларининг қандай хусиятига далил бўлади? 7. Комтон эффекти ҳодисасини классик физикага асосланиб тушунтириш мумкинми? 8. Комтон эффекти тажрибаларда қайси моддаларда кузатилган? 9. Нима учун Комтон тажрибасини ўқув лабораторияларида бажариш деярлик мумкин эмас? 10. Рентген нурлари қандай тўлқин узунликли нурланиш ва унинг қандай зарарли хусусиятларини биласиз? Лаборатория ишларининг маълум бир қисми ўтиб бўлингандан, масалан, 3та ёки 4та ишни бажаргандан кейин табаларнинг аввал ўтилган машғулотларни қай даражада ўзлаштирганини текширишда “чархпалак” технологияси [4,5,6] қўлланилди. Бунда тарқатма материалда келтирилганлар “чархпалак” бўйлаб айлантирилиб, кичик гуруҳларда ўрганилиб, муҳокама қилиниб, тузатишлар киритилиб, охирида талаба ўзи қўйган белги асосида ўз ишини топиб олади. Ўқитувчи жавобларни эълон қилгандан кейин эса улалар ўзини ўзи баҳолаш имконига эга бўладилар. Бунда қуйида кўрсатилган формула ва таърифларнинг қайсиниси қайси лаборатория ишига тегишли эканлигини топиш зарур бўлади. Масалан, биринчи, иккинчи ва олтинчи лаборатория ишларидан кейин талабалардан қуйидаги формулалар қайси лабораторияларга тегишли эканини ажратиб кўрсатиш талаб қилинади. Бунда ҳар бир кичик гуруҳларда муҳокама қилингандан, ўзаро фикрлар алмашингандан кейин, мисол тариқасида, ҳар гуруҳдан биттадан талаба ихтиёрий ажратиб олиниб, жадвалда уларнинг натижалари келтирилмоқда :

$$\begin{array}{ll}
 1. E_k = h\nu_{\phi}, & P_k = \frac{h}{\lambda_{\phi}}; \\
 2. v_t = v \cdot \cos\alpha, & v_n = v \cdot \sin\alpha, \\
 3. f = v_t \cdot T = Tv \cdot \cos\alpha, & 4. \lambda_3 = \frac{2}{7} \cdot \frac{a \cdot r_3}{d}; \\
 5. \lambda_D = \frac{h}{mv}; & 6. m = \frac{e}{fB}; \\
 7. m_0 c^2 + hv = mc^2 + hv^1, & 8. \lambda_2 = \frac{2}{5} \cdot \frac{a \cdot r_2}{d};
 \end{array}$$

$$9. f = \frac{2\pi \cdot \theta \cos \alpha}{\frac{e}{m}} \cdot \frac{1}{B};$$

$$10. \Delta \lambda = 2K_c \cdot \sin^2 \frac{\theta}{2};$$

$$11. \lambda_1 \approx \lambda_2 \approx \lambda_3 \approx \lambda_D;$$

$$12. R = \frac{\theta}{\frac{e}{m} B};$$

Кичик гурухлардан ихтиёрий равишда ажратиб олинган талабалар	Лаборатория ишлари номлари		
	Комптон эффекти ҳодисасини ўрганиш	Электронлар дифракцияси ҳодисасини ўрганиш	Электрон солиштирма зарядини унинг магнит майдонидаги винтсимон ҳаракатидан фойдаланиб аниқлаш
1-талаба	7,1,8	11,5,4,3	12,9,3,10
2- талаба	7,10,1	8,11,4,5	9,2,12,6,3
3- талаба	1,7,10	4,8,5,12	11,5,1,12
4- талаба	11,10,6,7	5,11,9,8	5,7,6,12,9
Тўғри жавоблар	1,7,10	4,5,8,11	2,3,6,9,12

Демак, ўқув машғулоти жараёнида интерфаол технологияларни қўллаш билан биз талабаларнинг нафақат билимини оширамиз, балки уларнинг ижодкорлик фаолиятининг ривожланишига ҳам олиб келамиз. Бундан ташқари, талабаларнинг барчасини қисқа вақт давомида баҳолашга ҳам эришамиз.

Адабиётлар

- 1.Верник А.Н., Кулагин С.А., Угаров В.В. Моделирование фундаментальных физических опытов на персональной ЭВМ. Физика в школе,1987,№3,стр.44–46.
- 2.Кошчанов Э.А., Каримов Р., Матёкубов Х.Р. Физикадан лаборатория ишларини и имитацион компьютер модели ёрдамида бажариш.Uzlusiz talim,2003,№4,61–65бетлар
- 3.Давронов П.З. Янги педагогик технологиялар.Услубий қўлланма. Самарқанд, 2008, 67 б.
- 4.Использование блиц-игр на уроках в общеобразовательной школе. //evplova.ru/nauchnye-i-metodicheskie-stati/51-ispolzovanie-blits-igr-na-urokakh-y-obshcheobrazovatelnoj-shkole.
- 5.Евплова Е.В. Блиц-игра, или Как сделать учебный процесс интересным. Начальная школа плюс До и После.,2011,№ 11, с.84-84.
- 6.Ишмухамедов Р., Абдуқодиров А., Пардаев А. Таълимда инновацион технологиялар. Тошкент. Истеъдод, 2008,180 б.

ORGANIK KIMYONING “UGLEVODORODLAR” MAVZUSINI MUAMMOLI BAYON ETISH USULLARI

Muxidova Z.Sh.(katta o'qituvchi), Zakirov S.H(dotsent)

Toshkent davlat agrar universiteti

Talabalar puxta va chuqur bilim hamda ko'nikmalarga ega bo'lishlari uchun faqat asosiy o'quv materialini takrorlash va puxtalashning o'zi bilan cheklanib qolmasdan balki bilimlarni mustaqil ravishda umumlashtirish va tizimlashtirish muhim ahamiyat kasb etadi. Hozirgi vaqtda o'qitish jarayonidagi dolzarb masalalardan biri ta'lim oluvchilarda fikrlash qobiliyatini rivojlantirish, egallagan bilimlardan ijodiy foydalana bilish hamda yangi bilimlarni mustaqil ravishda o'rgana olish qobiliyatini shakllantirishdir. Talabalarni ijodiy faolyatini rivojlantirish uchun, ular yangi bilimlarni o'zlashtirish jarayonida faol ishtirok etishiga erishish kerak. Ijodiy fikrlashni rivojlantirish va faollashtirishda muammoli ta'lim uslubi juda katta ahamiyatga ega, chunki ushbu uslub gipoteza, isbotlash, aniq vazifalarni tahlil qilish, tajribalardan foydalanishga asoslangan va shu sababli olimlarni ijodiy faoliyatiga juda yaqin. Bu usulni eng asosiy funksiyalari quyidagilardan iborat:

o'rgatuvchi: bilimlarni aktuallashtirishga asoslangan.

rivojlantiruvchi: ijodiy fikrlashni, tahliliy tafakkurni, alohida faktlar orqasidagi hodisa va qonuniylikni ko'ra bilishni shakllantirish.

tarbiyalovchi: kommunikativ ko'nikmalarni shakllantirish, turmushda, amaliyotda samarali tatbiq eta bilish.

Muammoli ta'lim uslubini samarali qo'llash uchun har bir o'tiladigan dars uchun maqsadga muvofiq ravishda tayorlov bosqichida muammolarni tanlab olish, ularni yechimini ishlab chiqish va texnologik xaritasini tuzish zarur.

Organik kimyo fanini o'qitishda ushbu uslubni qo'llash imkoniyati fanning mazmuni va tuzilishidan kelib chiqadi. Buning uchun ilmiy muammolar bilan bog'liq bo'lgan fanning asosiy muammolari ajratib olinadi.

Talabalar nazariyani asosiy qoidalarini o'rganganlaridan so'ng organik kimyoni yetakchi muammosi – moddalarni xossalari ularni tuzilishiga bog'liqligi kelib chiqadi va ushbu muammo butun kurs davomida yechiladi.

Sikloparafinlar mavzusi o'rganilayotganda siklogeksanni tizilishi va xossalari ko'rib chiqiladi va alkanlarga o'xshashligi isbotlanadi. Siklopropan va siklobutanni siklogeksan gomologi deyish mumkinmi degan muammo paydo bo'ladi. Umumiy C_nH_{2n} formulaga e'tibor bersak ular gomologlar, ammo fazoviy tuzilishi bo'yicha tetraedrik yo'nalishdagi uglerod bog'lari ularda saqlanib qolmaydi va kimyoviy xossalari ham farq borligi ko'rsatiladi. Demak umumiy formulasi va siklik tuzilishi bir xil bo'lsa ham ularni gomologlar deb bo'lmaydi. Shunday qilib xususiy muammo yechiladi

To'yinmagan uglevodorodlar mavzusi o'rganilayotganda qator muammolar kelib chiqadi. Mavzuning eng yetakchi muammosi – yangi tuzilishga ega bo'lgan moddalarning ularning xossalari qanday ta'sir etishi. Etilenni molekulyar massasi, uning formulasini aniqlanishi uglerodning valentligi bilan qarama-qarshilikka olib keladi va molekulani struktura, fazoviy va elektron tuzilishini aniqlanish talab

qilinadi. Ushbu muammoni yechimini o'qituvchi tushuntiradi. Kimyoviy bog'lanishni o'ziga xosligini aniqlanishi quyidagi savolni tug'diradi: moddalarni xossalriga u qanday ta'sir etishi mumkin? O'qituvchi avval etilenni ilgari o'rganilgan to'yingan uglevodorodlar bilan taqqoslaydi: Etilen tuzilishi bo'yicha metan yoki uning bironta gomologiga o'xshaydimi? Ayrim talabalar etilenni etanga o'xshatadilar chunki ularda uglerod soni teng va u to'rt valentli. Boshqa talabalar esa struktura va fazoviy tuzilishlardagi farqlarga asosan etilen o'z xossalari bo'yicha to'yingan uglevodorodlardan farq qiladi degan xulosaga keladilar. Chunki uglerod atomlari qo'shbog' orqali bog'langan bo'lib ulardan biri bo'shroq bo'ladi va u oson uzilishi mumkin. Uglerod to'rt valentlikligini saqlab qolishi uchun etilen molekulasi boshqa atomlarni biriktiradi. Shunday qilib ikki xil fikr aytiladi: etilen balki etanga o'xshaydi, balki undan farq qiladi. Haqiqatni qanday aniqlash mumkin? Talabalar metan bilan o'tkazilgan reaksiyalarni etilen bilan ham o'tkazishni taklif etadilar. Bromli suv va kaliy permanganat bilan reaksiyalar namoyish etilishi natijasida o'quvchilar etilen o'z xossalari bo'yicha to'yingan uglevodorodlardan farq qiladi degan xulosaga keladilar. Etilenni kimyoviy reaksiyalari muxokama qilinadi.

So'ngra o'qituvchi savol qo'yadi: etilenni qayerda qo'llash mumkin? Moddalarni ishlatilishi ularni xossalari bilan bog'liqligi muammosi sodir bo'ladi. Talabalar etilenni dixlor etan, polietilen, etil xlorid olinishida qo'llanilishini ko'rsatadilar.

Etilenni gomologlarini galogenvodorod va suv bilan kimyoviy reaksiya tenglamalari tuzilayotganda qarama-qarshi bo'lgan yechim vujudga keladi. Quyidagi savol tug'iladi: qaysi uglerod atomiga vodorod va qaysinisiga galogen birikadi? Molekulada elektron zichligini taqsimlanishini ko'rib chiqqan holda Markovnikov qoidasini xulosasiga kelinadi.

Diyen uglevodorodlar o'rganilayotganda talablarga ushbu gomologik qator nomini tushuntirish, birinchi vakilini formulasini tuzish so'ngra molekulada beshta uglerod atomini tutgan diyenni izomerlarini tuzish taklif qilinadi. Tajribadagi natijalar (butadien – 1,3 ga bromni birikishi) va ilgari olingan bilimlar (π - bog' uzilgan joyga birikish) o'rtasida qarama-qarshilik vujudga keladi va natijada muammoli vaziyat sodir bo'ladi. Ushbu muammoni hal etish uchun aralashma qo'shbog' tutgan dienlarni elektron tuzilishiga murojat etish zarur. Talabalar c-bog'ni sxemasini tuzadilar va o'qituvchi c -elektronlarni o'ziga xos qoplanishini tushuntiradi.

Shunday qilib, organik kimyoni butun kursi davomida xususiy, aniq muammolar ilgari keltirilgan yetakchi muammo atrofida mujassamlanishini kuzatamiz. Muammolarni qo'yilishi va yechimida talabalarni ishtirok darajasi turlicha. Birinchi darslarda hali talabalarni bilimi mustaqil ishlashga yetarli bo'lmaganda, o'qituvchi qo'yilgan muammoni ichki qarama-qarshiligini ko'rsatishdan tashqari, taxminlar qiladi, uni muhokama qiladi, haqiqatni tajriba asosida isbotlaydi, ya'ni mavzuni to'liq muammoli izohlaydi. Keyinchalik asta sekin muammolarni yechimida talabalarni ulushi ortib boradi: ular gipotezalar aytadilar va ularni yechish yo'lini taklif etadilar (izlanuvchanlik uslubi). Ayrim darslarda tadqiqodlik usul qo'llaniladi. Umuman muammoli uslubni qo'llashda o'quv mavzusini mazmuniga hamda talabalarni muammoni yechish jarayoniga tayyorgarligiga asoslanish lozim.

Foydalanilgan adabiyotlar:

1. Ro‘zieva D., Usmanbaeva M, Xoliqova Z, Interfaol metodlar. Moxiyati va qo‘llanilishi.(Uslubiy qo‘llanma) Toshkent -2013 TDPU
2. Abdullaev A. M., Djumaniyazov Sh. R, Zaxidov G. E. Primenenie informatsionno - kommunikatsionnykh texnologiy v nalogovoy slujbe Respubliki Uzbekistan. Izd-vo “Fan va texnologiya” . Tashkent -2013g.

MEASURES TO COLLEGE AND LYCEUM TEACHERS’ PROFESSIONAL DEVELOPMENT

Senior teacher, Shadybaeva A.K.

The chair of methodics and practices of the English language teaching, SamSIFL

Ключевые слова: профессиональное развитие, растущая потребность, творческая атмосфера, интеграция, познавательный процесс, учебный потенциал.

Key words: professional development, growing demand, creative atmosphere, integration, cognitive process, teaching potential.

Аннотация: Автор статьи рассматривает процесс непрерывного профессионального развития преподавателей колледжей и лицеев, как трехступенчатый процесс планирования занятий для преподавателей.

Annotation: The author of the article deals with the matter of continuous three stage process of professional development for the teachers of colleges and lyceums. We have to consider such projects as creative and professionally developing campaign for college and lyceum teachers, according to the requirements of state standards.

The matter of “professional development and teachers’ competence” has become more and more actual nowadays as the rising requirement for skillful specialists takes great part in modern scientific society. Learning of foreign languages involves students into acquisition of cultural heritage and moral values of other nations as well as their own, thus the problem of educational integration is being easily solved.

The problem of learning foreign languages is closely connected with teachers’ personal and professional skills. If the teacher is involved into self-developing process, he/she will be capable to organize creative atmosphere in the classroom, where each student takes part in active cognitive process, basing on the method of twofold cooperation (while the training teaching staff gains personal experience as a professional).

From my personal professional experience on teacher-training courses, I came to conclusion that these measures represented themselves just formal and single actions and couldn’t enable college or university staff to reveal their teaching potential in full means.

Taking into consideration recent statement of the President of Uzbekistan Karimov I.A. about the measures on developing of educational system and rural and regional schools’ teaching staff on the 10-th of December 2012, concerning adaptation of national educational standards to CEFR (Common European

Framework of References), I worked out the model project of “Raising teaching skills of college and lyceum teachers”. This project represents itself a division of an academic year onto three phases, consequently flowing from one into another, thus providing ongoing process of mutual teaching-learning activity.

This project includes cycle of three phases: planning meeting, expansion phase and consolidation phase. A planning meeting is held on August, where teachers of chairs of the Institute collaborate actual themes and materials for training workshops at attached colleges and lyceums during chair meeting, and then teachers are divided into working groups or pairs.

After planning meeting follows expansion phase, that lasts from November till January respectively, during this part of cycle teachers’ group and working pairs organize training meetings, demo lessons or workshops for college and lyceum teaching staff, and share different innovative pedagogical methods with their colleagues from attached colleges and lyceums (*once or twice a month*). Once a week teachers of the Institute analyze their training meetings with their colleagues.

Consequently there follows Consolidation Phase, that is organized from January till May, this part of cycling project involves teachers from Universities and Institutes meet with their colleagues from attached colleges and lyceums (*once or twice a month*) to analyze together the process of implementing innovative pedagogical technologies while teaching.

It is very crucial to understand and enable our vision of lifelong learning project of urban and rural college/lyceum teachers, by effectively combining competence development and lifelong learning project concepts and principles more effectively. Investigating tools and methodologies of project can: foster the improvement of personal competences in rural teachers, and encourage and facilitate a teacher’s contributions to the development of the other teachers.

We have to consider such projects as creative and professionally developing campaign for college and lyceum teachers, according to the requirements of state standards. The aim of such professionally developing cycle-projects is forming skills and knowledge, gained through the practice into final intellectual product – implementing of gained knowledge teaching in-service or manuals for teacher’s competence. During the project campaign college and lyceum teachers realize that this process is not a single primitive measure, but a long-termed perspective cooperation leading to mutual professional growth. Working in this way encourages teachers to keep their activity in “team”, critically assess own progress and be responsible for achievements.

Concluding mentioned above ideas and concepts, I state that it would be very crucial to organize such kind of workshops in regular way as it is, firstly, advances teachers’ aptitude and enables them to be at the same levels as their overseas colleagues and it coincides with the conception, expressed by President of the Republic of Uzbekistan I.A. Karimov

List of Literature

Adger, C.T. (2002). What teachers need to know about the language. McHenry, IL: Center for Applied Linguistics.

- Taylor, Linda. 1990. Vocabulary in Action. New York: Prentice Hall ELT.
- Breen, J., and D. Candlin. 1980. The essentials of a communicative curriculum in language teaching. Applied Linguistics, 1, 2, pp. 89–112
- Brualdi, Amy C. (2000). Multiple Intelligences: Gardner's Theory. ERIC Digest.

INTERFAOL TA'LIM VA UNING DIDAKTIK IMKONIYATLARI.

*Muratova M. SamDAQI o'qituvchisi:
Hikmatova Z 401-QMB va QICH guruh talabasi*

Bugungi kunda ta'lim sohasidagi barcha islohotlarning asosiy maqsadi, ma'naviy jihatdan mukammal rivojlangan insonlarni tarbiyalash, ta'lim tizimini takomillashtirish, dars jarayonlarini yangi pedagogik va axborot texnologiyalari asosida tashkil etishdan iborat bulib bu tism o'qituvchilar va pedagogik xodimlar mahoratiga bog'liqdir.

Hozirgi kunda ta'lim tizimida o'quv jarayonini takomillashtirish, pedagogik kadrlarni salohiyati va mahoratini oshirishda zamonaviy axborot va telekommunikatsion texnologiyadan keng foydalanish o'z samarasini ko'rsatmoqda. Zamonaviy ta'limni tashkil etishda qo'yiladigan muhim talablardan biri ortiqcha ruhiy va jismoniy kuch sarf etmay, qisqa vaqt ichida yuksak natijalarga erishishdir. Qisqa vaqt orasida muayyan nazariy bilimlarni o'quvchilarga yetkazib berish asosida ma'lum faoliyat ko'nikma va malakalarni shakllantirish faoliyatini nazorat qilish ular tomonidan egallangan nazariy va amaliy bilimlar darajasini baholash o'qituvchidan ta'lim jarayoniga nisbatan yangicha yondashuvni talab etadi.

Bugungi kunda rivojlangan mamlakatlarda o'quvchilarning o'quv va ijodiy faolliklarini oshiruvchi ta'lim tarbiya samaradorligini kafolotlovchi pedagogik texnologiyalarni qo'llashga doir katta tajriba to'plangan bo'lib, bu tajriba asosini interfaol metodlar tashkil etmoqda.

Bu kabi metodlar o'z mohiyatiga ko'ra ta'lim oluvchilarda o'quv-bilish faolligini oshirish ularni kichik guruh va jamoada ishlash o'rganilayotgan mavzu, muammolar bo'yicha shaxsiy qarashlarni dadil, erkin ifodalash, o'z fikrlarini himoya qilish, dalillar bilan asoslash, tengdoshlarini tinglay olish, g'oyalarini yanada boyitish, bildirilgan mavjud mulohazalar orasidan eng maqbul yechimni tanlab olishga rag'batlantirish imkoniyatiga ega ekanligi bilan alohida ahamiyat kasb etadi. Ta'lim va tarbiya jarayonida o'qituvchilar tomonidan interfaol metodlarning o'rinli, maqsadli, samarali qo'llanilishi ta'lim oluvchi o'quvchi, talabalarda muloqotga kirishuvchanlik jamoaviy faoliyat yuritish, mantiqiy fikrlash, mavjud g'oyalarni sintezlash, taxlil qilish, turli qarashlar orasidagi mantiqiy bog'liqlikni topa olish qobiliyatlarini tarbiyalash uchun keng imkoniyat yaratadi.

Zamonaviy sharoitda ta'lim samaradorligini oshirishning eng maqbul yo'libu mashg'ulotlarning interfaol metodlar yordamida tashkil etish deb hisoblanmoqda "Interfaol" tushunchasi ingliz tilida "interact" ifodalanib, lug'aviy nuqtai nazaridan "inter" o'zaro, "act"-harakat qilmoq ma'nolarini anglatadi.

Interfaol ta'lim –jarayoni ishtirokchilarining bilim, ko'nikma, malaka hamda muayyan axloqiy sifatlarini o'zlashtirish yo'lida birgalikda o'zaro hamkorlikka asoslangan harakatni tashkil etishga asoslanuvchi ta'limdir.

Interfaollik ta'lim jarayoni ishtirokchilarni bilim ko'nikma malaka hamda muayyan axloqiy sifatlarini o'zlashtirishi yo'lida birgalikda, o'zaro hamkorlikka asoslangan harakatni tashkil etish layoqatiga egaliklaridir.

Ta'lim sohasida faoliyat yuritayotgan har bir mutaxassis yaxshi biladiki, an'anaviy ta'lim ham suxbatga asoslangan va bu suxbat quyidagi o'zaro munosabat shakllarida tashkil etiladi.

- O'qituvchi - o'quvchi
- An'anaviy ta'limdagi suxbat ishtirokchilari
- O'qituvchi - o'quvchilar guruhi jamoasi

An'anaviy ta'limda ham tabiiy ravishda suxbat asosini axborot tashkil etadi. Ammo axborot uzatishning asosiy manbasi o'qituvchining tajribasi bo'lib, bu jarayonda u yetakchilik qiladi, ya'ni u darsning asosiy vaqtida bilimlarni og'zaki tarzida o'quvchilarga yetkazib berishga intiladi. Faollik ko'rsatish o'qituvchiga xos bo'lib, o'quvchi talabalar bu vaziyatda sust tinglovchi bo'lib qoladi.

Ularning asosiy vazifasi o'qituvchini tinglash, zarur o'rinlarda yozish, savollarga bilan murojaat qilinganida javob qaytarish, kam holatlarda ruxsat etilganidagina so'zlashdan iboratdir an'anaviy ta'limdagi bir tomonlamalik oliy ta'lim tizimidagi faqat ma'ruza mashg'ulotlaridagina emas, seminar darslarida ham ustuvorlik qiladi. Shunga ko'ra "yetkazib beruvchi" rolida endi o'qituvchi emas, balki o'quvchi talaba namoyon bo'ladi. O'quvchi talaba asosan, o'zi o'zlashtirgan bilimlarni namoyish etadi, o'qituvchi esa uning fikrlarini tinglaydi, zarur o'rinlarda savollar bilan murojaat qiladi. O'quvchi talabalar guruhi jamoasi bu vaziyatda butunlay tinglovchi bo'lib qoladi.

Amerikalik psixolog olimlar R.Karnikay va F.Makkelrouning o'rganishlariga ko'ra shaxsning tabiiy fizologik-psixologik imkoniyatlari muayyan shakllarda o'zlashtirilgan bilimlarni turli darajada saqlab qolish imkonini beradi. Ya'ni shaxs: manbani o'zi o'qiganida 10%, ma'lumotni eshitganida 20%; sodir bo'lgan voqea, hodisa yoki jarayonni ko'rib, ular to'g'risidagi ma'lumotlarni eshitganida 50%; ma'lumot axborotlarni o'zi uzatganida, so'zlaganida, bilimlarini namoyish etganida 80%; o'zlashtirgan bilim ma'lumot, axborotlarni o'z faoliyatiga tatbiq etganida 90% hajmdagi ma'lumotlarni yodda saqlash imkoniyatiga ega.

SHunga ko'ra interfaol o'qitish "ta'lim jarayoning asosiy ishtirokchilari-o'qituvchi, o'quvchi va o'quvchilar guruhi o'rtasida yuzaga keladigan hamkorlik, qizg'in bahs- munozaralar, o'zaro fikr almashish imkoniyatiga egalik asosida tashkil etiladi, ularda erkin fikrlash, shaxsiy qarashlarini ikkilanmay bayon etish, muammoli vaziyatlarda yechimlarni birgalikda izlash, o'quv materiallarini o'zlashtirishda o'quvchilarning o'zaro hamkorlikda ishlashini yuzaga keltirish "o'qituvchi - o'quvchi- o'quvchilar guruhi" ning o'zaro bir-birlarini hurmat qilishlari, tushinishlari va qo'llab quvatlashlari, samimiy munosabatda bo'lishlari, ruhiy birlikka erishishlari kabilar bilan tavsiflanadi."¹³

¹³ Pedagogika: 1000 ta savoliga 1000 ta javob. Metodika U.I. Inoyatov, N.A.Muslimov, D.Inoyatova Toshkent: Nizomiy nomidagi Tosh.Dav.ped.Unverstiteti,2012-122bet.

O'qitishning interfaol ta'limga asoslanishi bir qarashda nihoyatda oddiy va sodda ko'rinadi. Biroq bunda o'qituvchining ma'lum darajada quyidagi omillarga ega bo'lishi talab qilinadi.

Asosiy omillar:

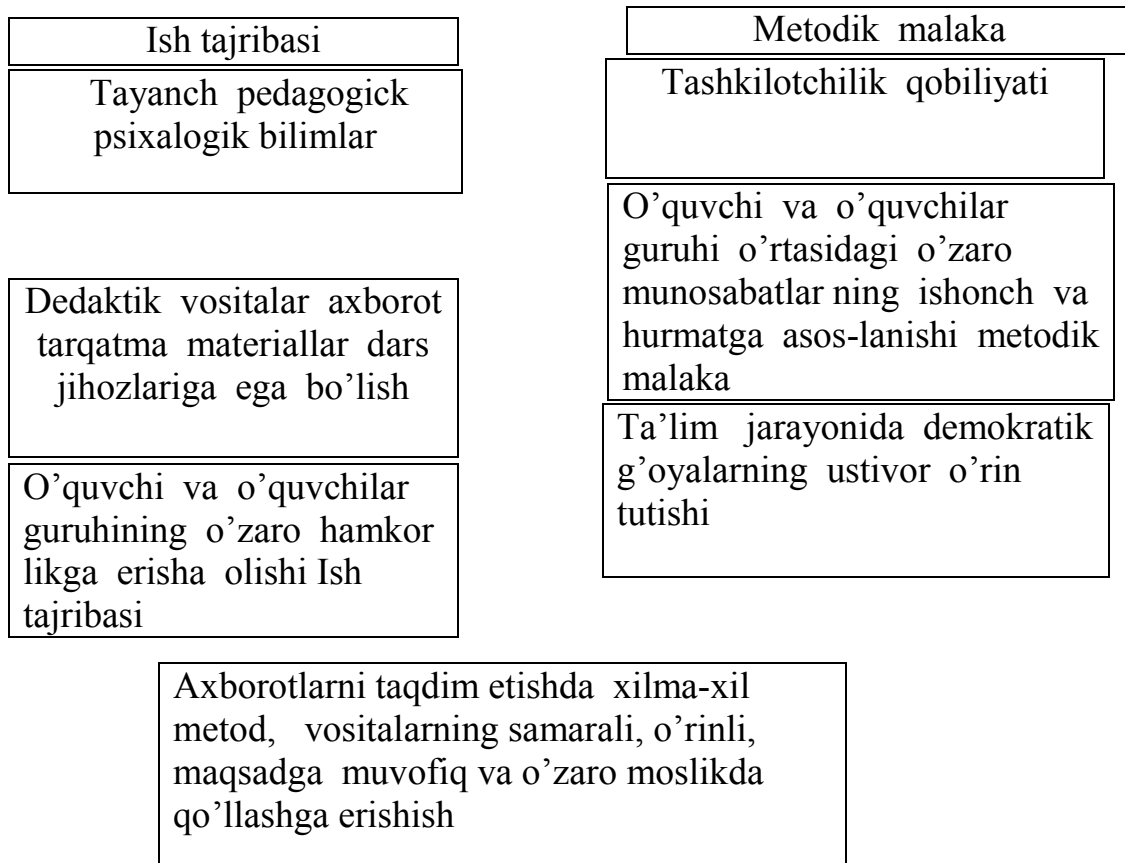

Kelajakka ishonch bilan kirib kelayotgan yoshlarimiz, o'z iste'dodi va salohiyatini yorqin namoyon etayotgan bilimli kadrlarimiz misolida ko'rishimiz mumkin. Ta'lim- tarbiya orqali yosh avlod qalbiga ziyo nurini taratayotgan bir buyuk zot o'qituvchi va murabbiylarning oliy janob mehnatini barchamiz hurmat-ehtirom bilan tilga olishimiz bejiz emas.

Inson o'z umri davomida qanday yutuq va natijalarga erishmasin maktab dargohida ta'lim- tarbiya bergan ustozlariga cheksiz minnatdorlik tuyg'usi bilan yashaydi.

“Istiqlol davrida barpo etilgan barcha shart-sharoitlarga ega bo'lgan akademik litsey va kasb hunar kollejlari oily o'quv yurtlarida tahsil olayotgan, zamonaviy kasb-hunar va ilm-ma'rifat sirlarini o'rganayotgan hozirdanoq ikki – uch tilda bemalol gaplasha oladigan minglab o'quvchilar, katta hayotga kirib kelayotgan o'z istedodi va salohiyatini yorqin namoyon etayotgan yosh kadrlarimiz misolida ana shunday orzu- intilishlarimiz bugunning o'zida o'z hosilini berayotganing guvohi bo'lmoqdamiz”.¹⁴

¹⁴ I.A.Karimov. "Yuksak ma'naviyat yengilmas kuch" Ma'naviyat. Toshkent. 2008 yil 63 bet.

³ I.A.Karimov. "Yuksak ma'naviyat yengilmas kuch" Ma'naviyat. Toshkent. 2008 yil 64 bet.

Shu nuqtai nazardan qaraganda, ta'lim tarbiyadek qudratli kuch orqali o'quvchi talabalar qalbiga yo'l toppish haqida so'z yuritar ekanmiz, vaqti kelganda onasidan sir tutgan muammolarini ustoziga ishonib maslahat so'rab kelgan talabalariga, to'g'ri yo'l ko'rsatayotgan ustozlarga qarab, ularning ilohiy qobiliyat egalari ekanligiga ishonch hosil qilamiz.

“Oxirgi yillarda ta'lim tarbiya sohasida amalga oshirgan, ko'lami va mohiyatiga ko'ra ulkan ishlarimiz biz ko'zlagan ezgu niyatlarimizga erishish, hech kimdan kam bo'lmaydigan hayot barpo etish, yoshlarimiz, butun, xalqimizning ma'naviy yuksalishi yo'lida mustahkam zamin yaratdi desak hech qanday xato bo'lmaydi”¹⁵.

MUSIQIY BILIMLAR O'ZVIYLIGINI TA'MINLASHDA IJODIY FAOLLIKNI OSHIRISH YO'LLARI

*B.Boltaev SamDU o'qituvchisi. A.Boltaev 1-Samaqand pedagogika
kolleji o'qituvchisi.*

O'zbekiston Respublikasi o'zining ma'naviy yangilanish yo'ida ijodning barcha turlari rivojlanishiga sharoit yaratib berishga, o'sib kelayotgan yosh avlodni har tomonlama kamol toptirish, millatidan va irqidan qat'i nazar yoshlarning ijodi va qobiliyatlarini o'stirish ishiga katta ehtibor berish, bo'gungi kunning dolzarb muammolaridan hisoblanadi. Bu esa umumta'lim maktablarida o'quv-tarbiyaviy ishlarning yanada takomillashtirishni, ta'lim va tarbiyani mushtarakligiga erishishni taqozo etadi.

Musiqqa madaniy hayotimizda keng o'rin tutgan va inson shaxsiyatining shakllanishida muhim rol o'ynaydigan san'at turidir. Eramizdan oldingi IV asrdanoq grek faylasufi Platon shunday degan edi: «Eng katta tarbiyaviy omil musiqiy san'atda emasmikan, zeroki, ritm va garmoniya hammadan ko'proq shu vaqtda qalbgga chuqur yo'l topadi va salobat baxsh etib, uni ko'rkam qiladiki, agar tarbiya to'g'ri yo'lga qo'yilgan bo'lsa, aks xolda uning teskarisi bo'lib chiqadi.

Uning shogirdi Aristotel (Aflotun) komil ishonch bilan mazkur fikrni quvvatlaydi. «Musiqqa kishi ruhining axloqiy tomoniga ma'lum darajada ta'sir etadi, bas shunday ekan, u yoshlarning tarbiyasiga, ta'sir etadi.» Milliy madaniyatimiz bobokaloni Abu-Nasr Al-Forobiy esa musiqaning shaxs shakllanishiga aniq ta'sirini quyidagicha bayon etadi: «Bu fan (ya'ni musiqqa D.O) shu ma'noda foydaliki, kimning fe'l atvori muvozanatni yo'qotgan bo'lsa, tartibga keltiradi, kamol topmaganlarni kamolotga yetkazadi va muvozanatda bo'lganlarning muvozanatini saqlaydi. Bu fan tanning sog'ligi uchun ham foydalidir.»

Musiqqa madaniyati darslarida maktab yoshidagi o'quvchilarni ijodiy faoliyatini oshirish tamoyillarini ishlab chiqish va amalga oshirish ta'limning ustivor vazifalaridan biridir.

Bu esa musiqiy–ijodiy faollik orqali o’quvchi – yoshlarning musiqiy–madaniyati bilan chambarchas bog’liq bo’gan holda, bir qator holatlar orqali belgilanadi.

Musiqiy o’quv tovushning baland va pastligi, ohanglar, usullar, musiqiy ifoda vositalari, yakka ovozlilik, jo’rovozlilik, musiqiy idrok, musiqiy tafakkur, musiqiy layoqat, tinglash va kuylash qobiliyati shular jumlasidandir.

Maqolaning amaliy ishini tashkil qilish yuzasidan o’tkazgan tajriba–tadqiqot–ishimizda boshlang’ich sinf o’quvchilarining musiqiy ijodiy layoqat tizimini ishlab chiqishga harakat qildik va uning asosiy ko’rsatgichlarini quyidagilar deb belgiladik:

- musiqaga va musiqiy faoliyatga qiziqtirish;
- musiqiy va musiqiy faoliyat jarayonida musiqiy ijodning namoyon bo’ishi;
- musiqiy asarlarni taqqoslash orqali fikrlar xilma- xilligini farqlash, baholash, xulosa chiqarish;
- o’zlashtirishdagi qiyinchiliklarni bartaraf etishga intilish, ijrochilik va musiqiy ijodini faolligini oshirish.

Musiqiylikning namoyon bo’ishini tajriba - kuzatuv ishlarimizda quyidagilar deb belgiladik:

- ohang, usul sur’at va ifodalilik; tovushning kuchi, cho’zilish jilolari, kuyning yo’nalishi va o’zgaruvchanligini aniqlash;

- ovozlarni to’g’ri idrok qilib milliy cholg’ular, vokal, yakkasoz, jo’rsoz, ansamblg’ va orkestr ijrochiligini bir–biridan farqlashni aniqlash;

- musiqiy asarni ravon va yoqimli qilib ijro qilish malakasini egallash, uning tuzilishi, mazmuni, kayfiyati, xarakteri, xushsoz va xushohang jihatlarini idrok qila bilishi musiqiylikning namoyon bo’ishida tajriba – kuzatuv ishimizni belgilab berdi.

Musiqiy layoqat va ularni aniqlash mezonlari:

- o’quvchilarning musiqiy asarlarni ongli idrok qilish layoqat;
- musiqiy asarlardagi sur’at va usul o’zgarishlarini farqlash layoqati;
- sof kuylash va diqqat bilan tinglash layoqati;
- musiqiy asarlarni tahlil qilish va ularga shaxsiy munosabat bildirish layoqati;
- musiqiy ong va tafakkur darajasi musiqiy layoqat va ularni aniqlash mezonlari qilib olindi.

Samarali uslubiyat va uzluksiz ta’lim natijasida bu sifatlarni tez orada rivojlantirish mumkinligi tajriba–kuzatuv ishlarida o’z ifodasini topdi.

O’quvchi yoshlarni ijodiy faolligini oshirish bevosita ikki holatga bog’liq deb hisoblaymiz.

Birinchi, o’quvchining hayotiy tajribasi va musiqiy taasurotlari ko’lami qay tarzda rivojlanganligi bilan belgilanasa,

Ikkinchi, musiqiy bilim berishning samarali yo’ va vositalarini qo’lash orqali sezilarli ijobiy natijalarga erishish mumkin.

Bo’lajak musiqa o’qituvchilari tajriba–kuzatuv ishlaridan kelib chiqib, musiqiy–ijodiy rivojlanish bilan musiqiy layoqat bir–biri bilan uzviy bog’liq va bir–birini taqozo etadigan jarayondir deb belgilaydi. Vaholanki, musiqiy layoqat musiqiy ijodni rivojlantirishning asosi bo’ib hisoblanadi. Shundan kelib chiqib, musiqiy faoliyatni ijodga qaratilganligi esa musiqiy layoqatning uzluksiz ta’lim tizimida o’quvchi- yoshlarning intellektual–ijodiy rivojlanishiga bevosita yordam beradi.

Darhaqiqat, musiqiy bilim va ijodiy jarayonlar ta'sirida o'quvchilarining musiqa savodxonligi qay tarzda o'sa borishiga qarab, o'quvchi–yoshlarning ijodiy faolligining hamma turlariga o'zining ijobiy ta'sirini o'tkazadi.

Maktab yoshidagi o'quvchi–yoshlarning ijodiy faolligini oshirishda qo'yidagi holatlar doimo o'qituvchi e'tiborida bo'lishi maqsadga muvofiqdir:

- o'quvchilarning ijodiy va musiqiy layoqatlarini doimo uzviy tarzda rivojlanib borishligini hisobga olish;

- musiqiy bilim, va ko'nikmalar rivojlanishini ijodiy faollikni o'sib, shakllanib borishining asosi deb qarash;

- o'quvchi – yoshlarni musiqiy–ijodiy faoliyatning turli – tuman forma va vositalarini tizimlash orqali ularni musiqiy ijodga faol jalb qilish natijasida ularda hissiyot olami va intellektual imkoniyatlarni o'sib borishini nazarda tutish talab etiladi.

Musiqiy bilimlarni o'zlashtirish jarayonining ilmiy nazariy, uslubiy jihatdan pishiq va mukammal bo'ishi muhimdir. Uning samarali, muvaffaqiyatli bo'lishini ta'minlovchi asosiy omil puxta ishlab chiqilgan dars tizimidir. Darslarni tizimli tarzda olib borish, bosqichlararo uzviylikni ta'minlashga ham ijobiy ta'sir ko'rsatadi. 1-sinfda o'tilgan mavzular 2-sinfda takrorlash orqali esga olinadi va yangi mavzularni o'rgatishga zamin yaratiladi. Avval o'tilgan mavzularni qaytarmay, yangi mavzuni o'tish mumkin emas. Musiqa madaniyati darslarida musiqiy bilimlarning o'ylangan va asoslangan tizimda o'zlashtirilishi o'ta muhim ahamiyatga ega. Beriladigan bilimlar soddadan murakkabga qarab yo'naltirilgan bo'mog'i darkor. Ushbu tamoyilning buzilishi o'quvchilarning o'quv materialini o'zlashtirishlariga salbiy ta'sir ko'rsatib qolmay, ularning musiqa madaniyati darslariga bo'gan qiziqishlarini ham so'ndiradi. Musiqiy bilimlarni tushuntirishda o'qituvchi avval o'tilgan mavzularga tayanmog'i lozim. Musiqa bilimlarni o'zlashtirish jarayonida beriladigan bilimlar avval o'zlashtirilgan bilimlarga asoslangan bo'ishi bilan birga, asta-sekin kengaytirilib va chuqurlashtirilib boriladi.

Tizimlilikka asoslangan holda darslarni tashkil etish, musiqiy bilimlarni o'zlashtirish, ko'nikma, malakalarni shakllantirish jarayonida o'quvchilarda o'zlariga bo'gan ishonchni uyg'otadi, ruhlari ko'tariladi va musiqa madaniyati darslariga bo'gan qiziqishlari ortadi. Tizimlilik buzilsa, o'quvchilar tez charchab qoladilar, darsga nisbatan diqqat va qiziqishlari bo'shashib boradi, dars materialini o'zlashtirish pasayadi. Musiqiy ta'limda izchillikka rioya qilib o'qitish lozim, toki bugun o'rganilgan bilimlar kecha o'rganilganlarini mustahkamlasin, ertaga o'rganiladiganlariga zamin yaratsin. Darslarni tizimlashtirilgan holda olib borish, bosqichlararo uzviylikni ta'minlashga yordam beradi.

Fikrimizni muxtasar qilib aytadigan bo'lsak, o'quvchi – yoshlarga uzluksiz ta'lim tizimi jarayonida chuqur bilim berish, musiqiy madaniyat sirlarini yoshlik chog'idan qalbiga singdirish, kuchli va kengaytirilgan darajada musiqiy bilim, ko'nikma, malaka va tarbiya berish, bu yo'da ko'zlangan maqsadga erishishda o'quvchilarning ijodiy faolligini oshirish orqali ularning ijodini, nota savodxonligi, kasbga nisbatan ijodiy faolligi, musiqiy madaniyat darslariga nisbatan ijobiy munosabati, oxir oqibat bilish, o'rganish va o'zlashtirishga nisbatan intilishi va musiqiy did hamda musiqiy ehtiyojlarini shakllantirish orqali ma'naviy tarbiyalanib

borishi muhim omil bo'ib hisoblanadi. Bu esa bo'ajak musiqa o'qituvchilarining qanchalik musiqiy madaniyat darslarida ijodiy faolligiga bog'liqdir. O'qituvchining ijodiy faolligi ta'limiy yo'nalishda o'quvchilarning o'qituvchiga nisbatan ijobiy qabul qilishiga bog'liqdir.

Shunday ekan, O'zbekiston Respublikasi «Kadrlar tayyorlash milliy dasturi»da va «Ta'lim to'g'risidagi qonunida» belgilangan barcha talablarga javob beradi, deb o'ylaymiz.

Foydalanilgan adabiyotlar.

1. I.A.Karimov. Barkamol avlod – O'zbekiston taraqqiyotining poydevori, Toshkent, 1997.
2. Omonullayev D. “Maktabda musiqa tarbiyasi metodikasidan leksiylar kursi”. T.1990y.
3. «O'zbekiston Respublikasi umumta'lim maktablarida musiqa ta'lim-tarbiya kontsepsiyasi»T. (Musiqa 1995 yil 24 may)

MAKTABGACHA YOSHDAGI BOLALARNING YOSH XUSUSIYATLARI VA ULARNI TARBIYALASH

Nizomiy nomidagi TDPU, katta o'qituvchisi N.M.Kayumova

Bolaning tarbiyalash va rivojlantirishdagi faoliyatning etakchilik rolini ta'lim to'g'risidagi qoidada aniqlab, uning o'quv-tarbiya muassasalaridagi va oiladagi hayotini faoliyatning xil-xil turlariga bo'yib o'ladigan qilib buyushtirish zarur. Bunda ularga mazmunli bo'yitishga, yangi o'nikmalarni o'zlashtirishga, mustaqillikni rivojlantirishga qaratilgan rahbarlik ta'minlanishi kerak.

Tarbiya ta'limining mazmuni, vositalari, metodlari bolalarning rivojlanish jarayoni, ularning yoshi bilan izohlanadi. Jumladan, kichik yoshdagi bolalar bilan ish olib boranda ularning mustaqil hayotga butunlay moslashmagani hisobga olinadi.

Keyingi yosh guruhlarida maktabgacha yoshdagi bolaning mustaqilligini va moslashishini oshirib beradi, shunga muvofiq ta'lim-tarbiya vazifalari, mazmuni, vositalari va metodlari o'zgaradi. Bolaning maktabgacha yoshning oxiriga borib berishgan rivojlanish darajasi ular bilan olib o'ladigan tarbiya-ta'limi shu bilan bog'liq bo'lib beradi.

Tarbiya vazifalarining mazmuni, metodlari yoshga qarab tabaqalashtirish hozirgi fanda qabul qilingan odamning hayotini davlatga bo'lishga ta'yanadi. Birtomondan, vaqtni orqaga qaytarib bo'lmayligi, odamning qancha davom etishi va ikkinchi tomondan, tarbiya ta'limi bilan izohlanadigan ruhiy rivojlanishning o'lg'aharakat qilishi yo'shga qarab tabaqalashtirishning asos hisoblanadi. YOsh davrlari – odamning rivojlanishining majburiy bosqichlaridir.

Har bir yosh davri yashalgan yosh, organizmi biologik sistemalarining etilish darajasi, ularning vazifalari, shu bilan birga odamning hayoti tajribasi, bilimlarining hajmi, faoliyatlarini mazmun bilan belgilanadi.

YOsh katta lashgan sari ruhiy faoliyat boyib boraveradi, shu bilan birga ta'lim jarayon ham ro'y beradi, shu sababli har bir yosh uchun shaxsning

sensor, akliy, hissiy, irodaviytomonlarikabixususiyatlarxosdir; ularorasidagio'zaroaloqao'zgaradi, buesarivojlanishningumumiydarajasiga, xulq-atvornitartibgasolishgata'sir ko'rsatadi. YOshbilanbirgafaoliyatningetakchituri ham o'zgaradi.

Biroqshaxsningruhiyrivojlanishdarajasifaqatyashaganyillarnatijasiemasharqandayyos hda, ayniqsabolalikdatarbiyavata`limsistemi, shaxsningfaoliyatifaolligihalqiluvchita'sir ko'rsatadi. YOshbilanbog'liqrivojlanishmuddatlaridao'zigaxossiljishlarham bo'lishimumkin.

Ilk yoshdagibolalaryordamgamuhtoj, ko'nnglinozik bo'ladi. SHubilanbirgabuo'sishvarivojlanishsur`atlarijudayuqori bo'lganyoshdir. SHusababli

to'laqonlirivojlanishnita`minlashuchunbolalarningso'g'lig'inimuhofazaqilishvamustah kamlash, ularninghayotini to'g'ritashkiletishuchunharbirbolaninghissiyijobiyholatiga ko'maklashuvchishart-sharoitlariniyaratish to'g'risidag'amxurlikqilishzarur.

Ilk yoshdabolalaremaklash, tirmashish, birornarsagaosilibo'zinikutarish, yurishkabixilma-xilharakatlarnieagallaydilar. Harakatayrimturlariningo'z vaqtidapaydobo'lishivaketma-

ketligibolalarningo'zigaxosxususiyatlarigavamustaqilyuraboshlaydilar. Ilk yoshda sensor rivojlanish, aqliyrivojlanishasoslari, his-tuyg'ularni, idroketishni, tasavvurlarnitakomillashtirishkattaahamiyatgaega.

Nutqningshakllanishi 3 yoshgacha bo'lganbolalarningmuhimyoshxususiyatihisoblanadi, 3 yoshgaborgandabolalaronatiliningdeyarlibarchajihatlarinieagallagan bo'ladi. larvakattalarhamdatengdoshlaribilan nutqdanmuomalavositasisifatidafoydalanadilar.

Ilk yoshdagibolalarbilanishyuritishningasosiyyunalishlari, o'yin faoliyati, tasviriy, konstruktorlikfaoliyatiningengoddiyshakllaritarkibtopadi. Bolalaro'ziga-o'zixizmat ko'rsatishningengsodda ko'nikmalarinieagallaydilar, bubolaningo'zigaxosmustaqilliginibelgilabberadi. Kichkintoylardadastlabkiuchyoshda tengdoshlaribilano'zaromunosabatlaririvojlanadi: ularbirgalikdagio'yinlardabir-birlaribilanmuomalada bo'lishnivao'zlarinio'yin qoidalarigamuvofiqtutishnio'rganadilar.

YOshxususiyatlarifaqat aqliysohagaginaemas, shubilanbirgahissiy, irodaviy, sababsohalariga ham taallukli bo'ladi: hayotningdastlabkiyillaridabolalarningxulq-atvoriasosanbevosita his-tuyg'ularbilantartibga solinadi, lekinshuyoshdayoqirodanitarbiyalashniboshlash, ulargaumumiyqabulqilingannormalarvaqoidalarnitushunishnio'rgatibborishkerak.

Bolalarnihartomonlamarivojlantirishvatarbiyalashuchunularningyoshvao'zigaxos xususiyatlarinibilishkerak, buishni ilk yoshdanboshlabamalgaoshirishzarur.

TA'LIM-TARBIYA SIFATINI OSHIRISH- HOZIRGI KUN TALABI

«QHALTE» kafedrası assistenti Бекмухаммедова З.А., СамДАҚИ

Mustaqillik barcha jabhalarda bo'lgani kabi xalq ta'limi sohasida ham katta o'zgarishlar yasadi. Ta'lim samaradorligini oshirish, davlat ta'lim standartlarining

bajarilish sifatini ta'minlash, hozirda pedagogikaning oldida turgan muhim vazifalardan biri hisoblanadi.

O'zbekistonda ta'lim tizimini rivojlantirish istiqbolini belgilab beruvchi "Ta'lim to'g'risida"gi Qonun va "Kadrlar tayyorlash milliy dasturi" uzluksiz ta'lim tizimi oldiga umumiy hamda mutaxassislik madaniyatini yuksak, ijodiy va ijtimoiy jihatdan faol, jamiyat hayotida sodir bo'layotgan voqealarni tahlil eta oladigan, istiqbolli masalalarni hal etish qobiliyatiga ega bo'lgan kadrlarni tayyorlash vazifalarini qo'ydi. Mamlakatimizda kadrlar tayyorlash milliy dasturini hayotga tadbiiq etish jarayonida o'qituvchining yosh avlodga ta'lim va tarbiya berishda jamiyat oldidagi javobgarligi yanada ortib boraveradi.

O'zbekiston Respublikasi Prezidenti I.A.Karimov ta'lim-tarbiya sohasiga milliy didaktik nuqtai nazardan yondashib, uni quyidagicha ta'riflaydi: «Ta'lim O'zbekiston xalqi ma'naviyatiga yaratuvchanlik faoliyatini baxsh etadi. O'sib kelayotgan avlodning barcha yaxshi imkoniyatlari unda namoyon bo'ladi, kasb-kori, mahorati uzluksiz takomillashadi, katta avlodlarning doimo tajribasi anglab olinadi va yosh avlodga o'tadi»¹⁶. Demak, zamonaviy sharoitda ishlab chiqarish malakali kadrlarga bo'lgan ehtiyojni ifodalovchi, uning qondirilishi uchun o'rta maxsus, kasb-hunar hamda oliy ta'lim tizimiga buyurtma berishi, ushbu buyurtmani qondirish maqsadida tashkil etiladigan ta'lim jarayonini moliyalashtirish va moddiy-texnik ta'minotni yaratishdagi ishtiroki bilan o'quv muassasalari faoliyatini samarali tashkil etilishiga ta'sir ko'rsatadi. Ma'lumki, barcha davrlarda ham o'qitish mazmuni, ta'lim tizimi ijtimoiy taraqqiyot bilan o'zaro muvofiqlikda rivojlanib kelgan. Ro'y bergan ijtimoiy o'zgarishlarning barchasi muayyan darajada ta'lim mazmunida o'z aksini topadi. Buni ilm-fan, texnika va texnologiya sohalarida ro'y bergan o'zgarishlarning o'qitish jarayoniga tatbiiqi misolida ham ko'rish mumkin. Bugungi kunda ta'lim muassasalarida asrlar davomida insoniyat tomonidan asoslangan ilmiy bilimlardan yosh avlodni xabardor etish maqsadida tizimli, izchil, uzluksiz va, albatta, maqsadga muvofiq ravishda pedagogik faoliyat olib boriladi. XX asrda texnika va texnologiya sohalarining jadal rivojlanishi esa ijtimoiy, iqtisodiy hamda madaniy o'zgarishlar, ilm-fan, texnika va texnologiya yutuqlarini ta'lim mazmuniga singdirishda peshqadamlikka erishildi. Bugungi kunda respublikamiz ta'lim tizimi va o'qituvchilari oldida ulkan vazifa- yoshlarni har tomonlama shakllangan, mustaqil va ijodiy tafakkur sohibi qilib tayyorlash vazifasi turibdi. Yurtboshimiz Islom Karimov aytganidek "Kelajak avlod haqida qayg'urish, sog'lom, barkamol naslni tarbiyalab yetishtirishga intilish bizning milliy xususiyatimizdir"¹⁷

O'quv jarayonida ta'lim oluvchilar va pedagoglar o'rtasida o'ziga xos munosabatlar o'rgatilib bu jarayon ikki tomonning birgalikdagi faoliyati natijasida boradi. Shuning uchun ham ta'lim jarayoni ikki tomonlama xarakterga ega deyiladi. Pedagoglar va talabalarning faollik darajasi ta'lim jarayonining samarasini belgilaydi. Albatta bu jarayonda pedagog yo'naltiruvchi sifatida maydonga chiqadi. Pedagog aniq maqsadni ko'zlab reja va dastur asosida bilim, ko'nikma va malakalarni

shakllantiradi. Talabalar esa ularni faol o'zlashtirib olishlari kerak. Ta'lim jarayonida pedagog o'rgatish, bilim, malaka, ko'nikma hosil qilish vazifasini bajarsa, talabalar o'zlashtirish jarayonini o'z boshidan kechiradilar. Bu murakkab psixik jarayon bo'lib, sezgi, idrok, tasavvur, tafakkur kabilar ishtirokida boradi. O'qish talabalarning o'zlashtirish, bilish qobiliyatlari, fikrlash operatsiyalari va harakatlarini hosil qilish jarayonidir. Bu passiv tomoshabinlik jarayoni emas, balki talabaga noma'lum bo'lgan xaqiqatlarni ochib beradigan faol, ijodiy faoliyat jarayonidir. Ta'limning asosiy vazifalaridan biri insoniyat hozirgacha erishgan ilmiy bilimlar va fan texnikaning yutuqlari bilan yosh avlodni qurollantirishdir. Yosh avlodda shunday bilimlar tizimini yaratish lozimki, bu bilimlar ularning keyingi rivoji uchun asos bo'lib xizmat qilsin. Hozirgi kunda bilimlar hajmi, axborotlar hajmi tobora oshib borayotgan bir davrda ta'lim tizimi talabalarga berishli kerak bo'lgan bilimlar, malaka va ko'nikmalar hajmini belgilash hamda bu jarayonda qaysi omillarni hisobga olish kerak degan masalalarni echimini topish ustida bosh qotirmoqda. Zaruriy bilimlar hajmini belgilash va shu bilan bir qatorda o'qish muddatini aniqlash eng muhim masalalardan biri. Ta'lim jarayonida biror fan sohasidagi insoniyat tomonidan erishilgan hamma narsalarni o'rganish kerak deb o'ylash mutlaqo noto'g'ri bo'lar edi. O'quv jarayonida eng asosiy, eng muhim bilimlar- fanlarning asoslari o'rganiladi. Ammo shunga qaramay hozirda o'rganish zarur bo'lgan yangi-yangi fanlarning tarmoqlari (ekologiya, EHM, oila psixologiyasi, iqtisod asoslari, ma'naviyat asoslari) vujudga kelmoqdaki ular ta'lim hajmini benihoya kengayishiga sabab bo'lmoqda. Bunday muammolar hozirda deyarli barcha davlatlarda mavjud va har bir davlat bu muammolarni o'z imkoniyatlaridan kelib chiqqan holda hal etishga harakat qilmoqda. Biz bu muammolarni ta'lim tamoyillarini (prinsiplarini) buzmaganda, yosh avlodning sog'ligiga ziyon etkazmagan holda echimini topishga harakat qilmoqdamiz. Ta'limning asosiy maqsadi - zamonaviy ilmiy bilimlarni egallagan, mustaqil fikrlash va muammolarni echish imkoniyatiga ega bo'lgan ma'naviy jihatdan boy shaxslarni shakllantirishdir. Jamiyat rivojlanar ekan, hayotiy talablarning darajasi ham ortib boradi. Demak, ilmiy bilimlarning hajmi kengayib, ilmiylik darajasi chuqurlashib borar ekan, mantiqiy fikrlash va muammolarni tezda hal etishga bo'lgan talab yanada kuchayib boradi. Bu fikrdan kelib chiqqan holda ta'lim tizimi bugungi kun talabini hisobga olgan holda emas, balki kelajak talablarini aniqlagan va hisobga olgan holda ish olib borishi kerak degan xulosaga kelamiz. Chunki, bugungi kun talablari kelajakda jamiyatning asosiy o'zagiga aylanadi. Demak, ta'lim tizimi talabalarni bugungi kundagi hayotga emas, balki kelajakdagi hayotga tayyorlashi lozim.

Foydalanilgan adabiyotlar

¹⁸ Karimov I.A. O'zbekistonning o'z istiqloq va taraqqiyot yo'li. T.: "O'zbekiston" 1992 yil .

² I.A.Karimov. Barkamol avlod-O'zbekiston taraqqiyotining poydevori. T., 1998

¹⁸Karimov I.A. Barkamolavlod - O'zbekistontaraqqiyotiningpoydevori: O'zbekistonRespublikasiOliyMajlisi 1X sessiyasidaso'zlagannutqi,

«MAKTABGACHA TAYYORLOV GURUH BOLALARNI SAVODGA O'RGATISHDA MUL'TIMEDIA TEXNOLOGIYASIDAN FOYDALANISHNING AXAMIYATI»

Nizomiy nomidagi TDPU o'qituvchisi N.S.Mo'minova

O'zbekiston Respublikasi Prezidenti I.A.Karimov ta'lim-tarbiya sohasiga milliy didaktik nuqtai nazardan yondoshib, uni quyidagicha ta'riflaydi: "Ta'lim O'zbekiston xalqi ma'naviyatiga yaratuvchanlik faoliyatini baxsh etadi. O'sib kelayotgan avlodning barcha yaxshi imkoniyatlari unda namoyon bo'ladi, kasb-kori, mahorati uzluksiz takomillashadi, katta avlodlarning dono tajribasi anglab olinadi va yosh avlodga o'tadi".¹⁹ Prezidentimiz tomonidan ilmiy asoslab berilgan ta'lim-tarbiya modelini amaliyotga tadbqiq etish o'quv jarayonini texnologiyalash bilan uzviy bog'liqdir. O'zbekiston milliy taraqqiyotning eng mas'uliyatli bosqichi-ijtimoiy – siyosiy va iqtisodiy hayotning keskin burilish davrini boshdan kechirmoqda. 20 asr tugab, jamiyatimiz har bir fuqorosi 21 asr ibtidosida, ortda qolgan yo'llarni sarhisob qilish va kelajak hayotning turli jabhalari rejasini belgilab olish muammosiga duch kelishi ijtimoiy fan olimlari zimmasiga katta vazifalarni yuklaydi.

Maktabgacha ta'lim muassasalari ta'lim-tarbiya jarayoniga ilgor pedagogik va axborot texnologiyalarini joriy etish va tarbiya jarayonining samaradorligini oshirish, kompyuter savodxonligini va mustaqil ta'lim samaradorligini oshirish orqali bola nutqini o'stirish, bolalarga pedagogik va psixologik tasir etish va maktabga tayyorlash.

Maktabgacha talim muassasalarida mul'timedia texnologiyasidan foydalanishning pedagogik va psixologik jixatlari asoslab berish, maktabgacha talim muassasalarida multimedia texnologiyasidan foydalanib savodga o'rgatish, kompyuterli talimiy va rivojlantiruvchi o'yinlar orqali bola savodxonligini oshitish uchun mul'timediyalar tayyorlash va tayyorlangan materiallardan foydalanish.

Bunday hollarda jamiyat ijtimoiy rivojining ilmiy asoslangan istiqbolli rejasini tuzib, uning ustivor yo'nalishlarini belgilab olish hal qiluvchi ahamiyatga ega. Arastu o'z vaqtida aytganidek, har doim va har joyda ezgulikka erishish ikki shartning bajarilishiga: Har qanday faoliyat yakunidagi maqsadni to'g'ri belgilash: Piravord maqsadga erishish, chora-tadbirlarni izlab topishga bog'liqdir.

Ma'lum sabablarga ko'ra jahon hamjamiyati taraqqiyotdan ortda qolib ketgan jamiyatimiz, taraqqiy etgan mamlakatlar qatoridan o'rin olishi uchun, aholi ta'limini jadallashtirish va samaradorligini oshirish maqsadida eng ilg'or pedagogik tadbirlaridan foydalanish zarurligi yaqqol ko'rinib bormoqda.

- an'anaviy o'qitish tizimi yozma va og'zaki so'zlarga tayanib ish ko'rishi tufayli "Axborotli o'qitish" sifatida tavsiflanib, o'qituvchi faoliyati birgina o'quv jarayonining tashkilotchisi sifatida emas, balki nufuzli bilimlar manbaiga aylanib qolganligi :

¹⁹Abduazimov O. Multimedia — noyob ne'mat. «Xalq so'zi» gazetasi, 2002-yil, 28-fevral.

- yoshlarni hayotga mukammal tayyorlash talabi ularga eng ilg'or bilim berish usuli hisoblangan ob'ektiv borliqqa majmuaviy yondoshuv tamoyilidan foydalanishni talab qilishidir.²⁰

Mediata`limning bosh maqsadi - asosiy qonunlarni tushunishga yordam berish, oddiy yo`nalishlardagi mediaaxborot tilini o`rganish; bolaning badiiy o`sishi, rivojlanishiga hissa qo`shish, mediamatnlarni qabul qilish, o`rganish va malakali tahlil etish ko`nikmasini shaklantirishdan iborat.

- mediamatnlarni idrok etish, baholash, tushunish, tahlil qilish ko`nikmalarini rivojlanishi;

- demokratik jamiyatda yashashga *Axborot texnologiyalarning tezkorlik bilan rivojlanishi natijasida multimedia texnologiyasi yaratildi va turli sohalarda qo'llanila boshlandi.*

MTMlarda ta`lim-tarbiya jarayoniga multimedia texnologiyasidan foydalanishni amalga oshirish uchun, avvalo, multimedia to`g`risida asosiy tushunchalarni tayyorlash;

- mediamatnlarning ijtimoiy, madaniy, siyosiy, iqtisodiy mazmunini tushunishni o`rgatish ;

- shaxsning muloqot ko`nikmalarini rivojlantirish ;

- mediamatnlarni estetik idrok etish, tushunish, estetik sifatlarini baholash ko`nikmalari- rivojlantirish ;

Demak, maktabgacha ta`lim muassasalarida savodga o`rgatish mashg`ulotlarida kompyuterli o`yinlar ta`lim jarayonini amalga samarali oshirishga yordam beradi.



Bu faoliyatning samaradorligi tarbiyachi-pedagoglarning ta`lim-tarbiya jarayoniga shu texnologiyalarni qo'llashga doir, bilim, ko`nikma va malakalari darajasi va amaliy ish tajribalariga ham bog`liq bo`ladi. Maktabgacha ta`lim tizimida axborot - kommunikatsion texnologiyalaridan mukammal foydalanish uchun asosiy e`tibor, eng avvalo, talab qilinadigan sharoitni yaratish hamda ta`lim-tarbiya jarayonlarida zamonaviy elektron axborot va uslubiy resurlardan samarali foydalanishga qaratilishi lozim.

Foydalangan adabiyotlar ro`yxati.

Karimov I.A Yuksak ma`naviyat - Yengilmas kuch. - T.:Ma`naviyat,2008/176 b.

²⁰ Югай Л.П., Илов А.Н., Боймуратов И.Х., Мирзакулов Ш. Дзюдо. Программа и учебное пособие для детско-юношеских спортивных школ, специализированных детско-юношеских школ Олимпийского резерва. - Т.: ЎзДЖТИ, 2005. - С. 140.

Karimov I.A. Barkamol avlod - O'zbekiston taraqqiyotining poydevori: O'zbekiston Respublikasi Oliy Majlisi 1X sessiyasida so'zlagan nutqi,
Aripov M. Informatika va axborot texnologiyasi asoslari. - T.:Universitet, 2001. - 361 b.
Bolajontayanchdasturi- T 2010y
Begmatova N.X. , Aripov M. Multimediya texnologiyasidan foydalanish 2012 yil
Mirjalilova S, To'laganova R. "Talim jarayonida pedagogik texnologiyalar".T-2008 y metodik tavsiyonoma
Marifatgazetasi 2013 y. fevral
Marifatgazetasi 2014 yil fevral N16
Maktabgacha ta'lim muassasalari mudiralari uchun o'quv modullari 3- modul:2012 y.

MAXSUS FANLARNI O'QITISH JARAYONIDA MUAMMOLI TA'LIM USULIDAN FOYDALANISH VA UNI AMALIY MASHG'ULOTLARDA QO'LLASH.

B. O. Bobobekova. SQMHKHK, maxsus fan o'qituvchisi
S. J. Xusanova. SamDAQI, 2 – KT (Ts va Mg) talabasi.

Zamonaviy ta'lim sharoitida o'qituvchi faqat bilim berish va amaliy ko'nikmani shakllantirish bilan chegaralanmasdan, o'quvchilarni mustaqil bilim olish, izlanish va qarorlar qabul qilishga o'rgatishdan tashqari, ta'lim jarayonining natijasiga bo'lgan intilishini kuchaytirishi kerak. Bugungi kunda tizimli faoliyat yondashuvi asosida o'quvchilarning mustaqil o'rganish faoliyatini rivojlantirish va faollashtirish, hamda tushunish metodlari yordamida o'qitish texnologiyalari bir qator ilmiy tadqiqot ishlarida tadqiq etilgan. Bunday tadqiqotlar asosini shaxsiy qobiliyatlarni rivojlantiruvchi tarbiya, qiziqish, hamda shaxsiy individual qobiliyatlarni hisobga olgan holda ta'lim mazmunini tizimli yondashuv asosida ishlab chiqish tashkil etadi. Hozirgi paytda ta'lim jarayonining bevosita o'quvchining qobiliyatlariga yo'naltirilgan o'qitish texnologiyalar asosida tashkil etilishini ta'minlash dolzarb vazifalardan hisoblanadi. O'qituvchining bilish, kuzatuvchanlik qobiliyati va o'quvchidagi individual ijodkorlik qobiliyatlarining o'zaro muloqotiga yo'naltirilgan o'qitish texnologiyalari ta'lim jarayonida boshqacha yondashuvni talab qiladi.

Muammoli ta'lim uslublari o'qituvchi (pedagog) va o'quvchilar oldiga qator izchil va o'zaro uzviy bog'liq bo'lgan savollar majmuini qo'yadi. O'quvchilar ularga javob topganda buyumning qanday usulda yasalishini aniqlagan bo'ladilar va bajarganlari to'g'ri ekanligini mustaqil isbotlashga harakat qiladilar. Shu bilan birga yangi bilimlarni o'zlashtirishda mustaqil ravishda oldinga siljishni amalga oshiradilar. Agar o'quv jarayonida bunday taxminlar yangi mavzuning faqatgina biror qismiga aloqador bo'lsa, o'quvchilar muammoli vaziyatning butun bir tizimini yechadilar. Shuning uchun ham bu suhbatlarning farqi shartli va faqatgina muammoli vaziyatda qo'llanish tadbirlariga taalluqlidir.

Mutaxassislik ta'limining muammoli uslubini ko'rgazmali va amaliyot uslublari yordamida amalga oshirish maqsadga muvofiq. Shu bilan birgalikda o'quv materialini muammoli bayon qilish uslubini qo'llash, amaliy muammoli ishlarni

bajarish, hatto tadqiqot tipidagi amallarni olib borish mumkin. Amaliy mashg'ulotlar uchun o'quv materialini muammoli uslub yordamida o'tish muammoli tuzilgan ma'ruza uslubi orqali bilim bayoni davomida mulohaza yuritish, isbotlash, umumlashtirish, faktlarni tahlil qilish, o'quvchi fikrini o'z ortidan ergashtirish, uni faolroq qilish kabi usullardan foydalanishni ko'zda tutadi.

Jumladan, zargarlik usta – rassomi mutaxassisligi bo'yicha kichik mutaxasislarni tayyorlash bo'yicha o'qitishda eng samarali metodlaridan biri bu muammoli o'qitishdir. Muammoli o'qitish deganda maxsus fan mashg'ulotlarida o'qituvchi va ishlab chiqarish ta'lim ustasi tomonidan yaratiladigan vaziyatlar va ularni yechishga qaratilgan o'quvchilarning faol mustaqil faoliyati tushuniladi. Muammoli vaziyatning dars davomida yechilishi natijasida o'quvchilar kasbiy bilim va ko'nikmalarga ega bo'ladilar va fikrlash qobiliyatlarini rivojlantiradilar.

O'quvchilarning dars davomida qanchalik darajada faol qatnashish yoki qatnashmasligi muammoli vaziyatning moxirona shakllantirilganligiga bevosita bog'liq bo'ladi. Dars davomida amaliy ish bajarish borasida aniqlik talab etilganda qanday usulda muammoli vaziyatni shakllantirish mumkin? Amaliy ish jarayonida yuzaga keladigan muammoli vaziyatlarning har biri o'quvchining darsdan kutilayotgan mohiyatni tushunib olishi va uning oldida vujudga kelayotgan ma'lum bir muammolar o'qituvchi tomonidan shakllantirilishi kerak. Bu qo'yilgan muammoning qanchalik darajada o'quvchilarga ijodiy intilishni uyg'otishi albatta muammoning xarakteriga bog'liq. Bunda har bir o'quvchi o'z oldida turgan muammoni bila turib uni ijobiy yechishga harakat qilishi kerak. O'qituvchi esa bu jarayonni kuzatib borib, tegishli maslahat va yo'nalishlarni ko'rsatishi kerak.

Muammoli o'qitishni boshqarish pedagogik mahoratni talab etadi, chunki muammoli vaziyatning paydo bo'lish - individual holat bo'lib, tabaqalashtirilgan va individuallashtirilgan yondashuvni talab etadi. Muammoli vaziyat qo'llanadigan darslarning yana bir xarakterli tomoni shundaki, bu metodni qo'llash bilan faqatgina o'quvchilar bilimini o'stiribgina qolmay, balki o'quvchilarda shu fanga individual qiziqishni uyg'onadi. Muammoli vaziyat yaratishning uslubiy yo'llari quyidagilar:

- qarama-qarshiliklarga olib kelinadi va o'quvchilarning o'zlariga yechim yo'llarini izlash taklif etiladi;

- ishtirokchilarga hodisaga turli xil holatlardan baho berish taklif etiladi;

- muammoli amaliy topshiriqlar aniqlanadi;

- taqqoslash umumlashtirish va xulosalar chiqarish imkoniyati beriladi.

Aytaylik biror murakkabroq usulda buyumni yasashda o'qituvchi yasash usulini tanlash bilan bog'liq muammoli vaziyatni yaratadi, o'quvchini esa uni yechishga yo'naltiradi, yechimni izlashni (ya'ni, buyumni yasashning qulay va o'bektiv usulini didaktik vositalar yordamida tanlash uchun o'quvchining ko'z o'ngida bir qator tarqatma materiallar va ko'rgazmali plakatlar visual ma'ruza shaklida namoyon bo'lganligi maqsadga muvofiq) tashkil etadi. Ta'limning muammoli uslublarida ko'rgazmali qo'llanmalar esda saqlashni faollashtirish maqsadida emas, balki darsda muammoli vaziyatni yaratadigan eksperimental masalalarni yechimini topish uchun ishlatiladi. Bundan tashqari, keyingi paytda rasmlar va chizmalar tizimi ko'rinishida muayyan o'quv vaziyatlari tasvirlarining ko'rgazmali qo'llanmalari ko'p tayyorlanmoqda. Bu usulda o'quvchilarning mustaqil

fikrlashining ustuvor sabablarini aniqlash oson ko'chadi Muammoli vaziyatning yechimi shaklida namoyon bo'ladigan ko'rgazmali materiallar mashg'ulotga oid axborot shaklida umumiy guruh uchun mo'ljallangan axborotdir. Mazkur axborotni guruhdagi o'quvchilarning qanday qabul qilgani, yuzaga kelgan muammoning yechimi topilgani bilan bog'liq bo'ladi.

Muammoli uslublar tomonlarning ko'proq ijodiy bilim faoliyati ko'nikmalarini rivojlantirish maqsadida qo'llaniladi. Ular o'qituvchi berayotgan va o'quvchilarning olayotgan bilimini chuqur anglashiga, mustaqil egallashiga yordam beradi. Zamonaviy iqtisodiy rivojlanish talablari yuksak kasb mahoratga ega kichik mutaxassislarni tayyorlashni talab etmoqda. Bu esa o'rta maxsus kasb – hunar ta'limi muassasalari oldiga yuqori malakali kadrlarni tayyorlashdan tashqari, ularda mehnatga ijodiy munosabatni tarkib toptirish uchun kasb ta'limini tubdan yaxshilash vazifasini qo'yadi. Ayni holatdan kelib chiqib, shuni ta'kidlash lozimki qanday ta'lim berish usulini tanlamaylik, pirovard maqsad uning samaradorligiga ega bo'lishdir.

ИНТЕРФАОЛ ТЕХНОЛОГИЯЛАР ЁРДАМИДА ТАЪЛИМ ОЛУВЧИ ФАОЛИЯТИ САМАРАДОРЛИГИНИ ОШИРИШ

*Бобоқулова М.Н.- СамДАҚИ «Касб таълими»
кафедраси катта ўқитувчиси,*

Илм-фанга интилиш инсоннинг энг олий маънавий ҳаракатларидандир. Чунки, илм одамни маънавий юксакликка кўтарди, жамият равақининг асосий омили бўлиб хизмат қилади. Ўсиб келаётган авлоднинг ҳар томонлама баркамол бўлишини таъминлаш учун ўқитишнинг таълимий, ривожлантирувчи ва тарбиявий мақсадлари бирлигини кучайтириш зарурдир.

Бугунги кун таълимига қўйиладиган талаблар нималардан иборат?

Ёшларда жамият равақи учун хизмат қиладиган ижодий қобилиятларни ўстириб бориш, фикрлашга ундовчи, доимий равишда билимларини тўлдириб бориш – дарслар самарадорлигининг биринчи галдаги вазифасидир.

Фикримишнинг энг олдинги қаторига талабаларнинг билиш жараёнини сурсак бўлади. Билиш жараёни шундай фаолиятки, у ўқитувчидан ўзганинг фаолиятини ташкил қилишни талаб этади.

Таълим мураккаб жараёндир. Талаба дарсда берилган мавзунинг тузилишини тушуниб етсагина, билимларни ҳақиқатдан ўзлаштириб олиши мумкин. Топшириқларда ўзлаштирилган материалдан тўғри фойдаланиш, ўтилаётган мавзу бўйича ўзлаштиришнинг муҳим кўрсаткичидир. Талабаларга дарс давомида нафақат янги билимларни бериш билан кифояланиб қолмасдан, уларда илм олиш эҳтиёжларини (мотив) кучайтириш, турли билим манбалари билан ишлашни, уларга ўз ҳаракатларини режалаштиришни йўлга қўйишни, билиш жараёни ҳаракатлари, операциялари ҳақида маълумот беришни, фикрни бир жойга тўплай билишни, мақсадни йўналтира билиш, интизомлиликка, эришилган натижани тўғри баҳолай олишга ўргатиш зарурдир.

Ўқитувчи меҳнатидаги энг асосий мазмун ҳам ана шу билимларга нисбатан лоқайд, “ўз қобиғи ичида”ги талабаларни билимга, ўз фанига қизиқиш ва интилишларини таркиб топтиришдандир.

Интерфаол технологиялар айнан ўша пассив талабалар учун мўлжалланган методдир. Интерфаол-замонавий дарсининг марказида талаба шахси туради. Анъанавий дарсда билим бу эгалланиши лозим бўлган чўққи-догма, яъни у бир жойда турибди унинг эгалланиши учун ўқитувчи фаол бўлиши ўз методига эга бўлиши лозимдир. Бу таълимда (анъанавий) барча талабаларнинг фаол бўлмасликлари сабаби шундаки, таълим берувчи томонидан фақат асосли, тўғри фикрлар қабул қилинади ва баҳоланади. Ўқитувчи мавзунини ўзлаштирган 3-4 талаба билан сўраш ва назорат-баҳолаш ишлари олиб боради. Аудиторияда билимларни ўзлаштираш бўйича динамик ҳаракат рўй бермайди.

Ноанъанавий-интерфаол таълимда эса, билим-бу эластик-эгилювчан, букилувчан характерга эга, яъни у талабага унинг индивидуал хусусиятлари ҳисобга олиниб, етказилади, уни эгаллаш учун чўққини забт этиш эмас, балки шундай технология таълим берувчи томонидан танланадики, бунда талаба фаол бўлиб қизиқиб, ўйин тариқасида билимларга эга бўлганлигини англайди.

Интерфаол таълимнинг психологик-педагогик моҳияти шундаки, бунда талабаларга тезкорлик билан ишлаш тавсия этилади ва мияга қандай фикр келса, уни танқидсиз, асосламай, эркин фикр билдириш имкони берилади. Ана шундай вазиятда “мен билмайман, бу нотўғри бўлса керак?!” деб фикрловчи талабалар ҳам фаоллашади, уларнинг нотўғри бўлса ҳам ўз фикрини билдира олиш муҳити яратилади, асосийси уларда ҳам билимга нисбатан интилиш содир бўлади ва дарс давомида гуруҳнинг ўзи тўғри ва нотўғри фикрларни ажратади ва билимлар мағзини шакллантиради.

Интерфаол усуллар кўп турли бўлиб, уларнинг ҳаммаси ҳам ҳар қандай прогрессив усуллар каби энг аввало ўқитувчидан дарсга олдиндан катта тайёргарлик кўришни талаб қилади.

Интерфаол технологиялар қўлланилганда, машғулотлар гуруҳнинг микрогуруҳларга ажратилиши орқали ўтказилса мақсадга мувофиқ бўлади. Мисол тариқасида, талабалар умумий сони 4 га бўлинишини ҳисобга олинганда, 4та кичик гуруҳлар шакллантирилган гуруҳни олайлик. Кичик гуруҳларни шакллантиришда уларнинг бир-бирлари билан руҳий яқинликлари ҳисобга олинади, бу ҳолат уларнинг бир гуруҳда ишлашларини енгиллаштиради. Бундай кичик гуруҳни шакллантиришда талабаларга



каби геометрик шакллардан танлаш тавсия қилинади. Бир хил геометрик шаклни танлаган талабалар бир командага бирлашадилар ва берилган тарқатма материал устида ишлайдилар.

Талабаларнинг дарс вақтида ўқиш сифати ва маҳсулдорлиги қанчалар юқори даражада бўлса, шунчалик уларнинг мустақил ишлаш фаолияти ташкил қилинган ва таъминланган ҳисобланади. Шу боисдан ҳам дарс давомида "фикр юритиш асбоби" тўғри ясаилиши лозим. Бу ерда янги билимлар назарияси ва

усулларини мустақил равишда ўзлаштиришга қулайлик яратиш орқали олинган методологик билимлар ҳақида сўз юритилмоқда. Бу эса ҳақиқатдан ҳам ўта индивидуал, шахсга қаратилган таълим технологиясидир. Бунда ҳар бир талаба ўзлигича ҳаракат қилиши, ўқитувчи ёрдами эса турлича кўринишларга эга бўлиши мумкин. Лекин, уларнинг ҳар бирида таълим берувчи ва таълим олувчи ҳамкорлиги, таълим мақсадларининг ойдинлаштирилиши, натижалар тушунарли бўлиши, айрим ўқувчиларнинг ўз хатоларини англаши, “алоқа канали” нинг ўрнатилиши ва ўқишнинг эҳтиёжга айлантирилиши шарт, ана шундагина таълим ўзининг кўзлаган таълим олувчи фаолияти самарадорлигини оширишдек мақсадига эришади.

Фойдаланилган адабиётлар:

Ишмухаммедов Р., Абдуқодиров А., Пардаев А. Таълимда инновацион технологиялар (таълим муассасалари педагог-ўқитувчилари учун амалий тавсиялар).-Т.: Истеъдод, 2008.

Толипов Ў., Усмонбоева М. Янги педагогик технологияларнинг татбиқий асослари.-Т.: 2006

Ж.Ф.Йўлдошев “Замонавий педагогик технологияларни амалиётга жорий қилиш” Т.2008 й.

ИНКЛЮЗИВНОЕ ОБРАЗОВАНИЕ: РАВНЫЕ ВОЗМОЖНОСТИ ДЛЯ КАЖДОГО

Очилова Зарина., Холова Дилноза СамГУ

Инклюзивное образование (фр. *inclusif*-включающий в себя, лат. *include*-закрываю, включаю, вовлекаю) — один из процессов трансформации общего образования, основанный на понимании, что инвалиды в современном обществе могут (и должны) быть вовлечены в социум. Данная трансформация ориентирована на формирование условий доступности образования для всех, в том числе обеспечивает доступ к образованию для детей синвалидностью. Усилия общественности в 1990-х — 2000-х гг. и формирование общественного мнения позволили начать создание условий для такого типа педагогики, получившей наименование *инклюзивной* вовлекающей.

Инклюзивное образование стремится развить методологию, направленную на детей и признающую, что все дети — индивидуумы с различными потребностями в обучении. Инклюзивное образование старается разработать подход к преподаванию и обучению, который будет более гибким для удовлетворения различных потребностей в обучении. Если преподавание и обучение станут более эффективными в результате изменений, которые внедряет инклюзивное образование, тогда выиграют все дети (не только дети с особыми потребностями).

Восемь принципов инклюзивного образования¹:

Ценность человека не зависит от его способностей и достижений;

Каждый человек способен чувствовать и думать;
Каждый человек имеет право на общение и на то, чтобы быть услышанным;
Все люди нуждаются друг в друге;
Подлинное образование может осуществляться только в контексте реальных взаимоотношений;
Все люди нуждаются в поддержке и дружбе ровесников;
Для всех обучающихся достижение прогресса скорее может быть в том, что они могут делать, чем в том, что не могут;

Разнообразие усиливает все стороны жизни человека.

Согласно Саламанской декларации о принципах, политике и практической деятельности в сфере образования лиц с особыми потребностями(Саламанка, Испания, 7—10 июня 1994 г.):

Каждый ребенок имеет основное право на образование и должен иметь возможность получать и поддерживать приемлемый уровень знаний.

Каждый ребенок имеет уникальные особенности, интересы, способности и учебные потребности.

Необходимо разрабатывать системы образования и выполнять образовательные программы так, чтобы принимать во внимание широкое разнообразие этих особенностей и потребностей.

Лица, имеющие особые потребности в области образования, должны иметь доступ к обучению в обычных школах. Обычные школы должны создать им условия на основе педагогических методов, ориентированных прежде всего на детей с целью удовлетворения этих потребностей.

Обычные школы с такой инклюзивной ориентацией являются наиболее эффективным средством борьбы с дискриминационными воззрениями, создания благоприятной атмосферы в общинах, построения инклюзивного общества и обеспечения образования для всех; более того, они обеспечивают реальное образование для большинства детей и повышают эффективность и, в конечном счете, рентабельность системы образования.

Инклюзия является процессом увеличения степени участия каждого отдельного учащегося в академической и социальной жизни школы, а также процесс снижения степени изоляции учащихся во всех процессах, протекающих внутри школы.

Инклюзия призывает к реструктуризации культуры школы, ее правил и внутренних норм и практик, чтобы полностью принять все многообразие учеников, с их личными особенностями и потребностями.

Инклюзия непосредственно касается всех учеников школы, а не только особенно уязвимых категорий, таких как дети с ограниченными возможностями.

Инклюзия ориентирована на совершенствование школы не только для учеников, но и для учителей и ее работников.

Желание дать доступ к среде и процессу образования отдельным студентам может выявить проблемы, требующие более общего и концептуального подхода для их решения.

Каждый ребенок имеет право получать образование в школе рядом со своим домом

Многообразие и непохожесть детей друг на друга видится не проблемой, требующей решения, а важнейшим ресурсом, который можно использовать в образовательном процессе.

Инклюзия подразумевает наличие тесных, близких, основанных на дружбе отношений между школами и обществом, в котором эти школы существуют и действуют.

Таким образом, инклюзия – это процесс развития предельно доступного образования для каждого в доступных школах и образовательных учреждениях, формирование процессов обучения с постановкой адекватных целей всех учеников, процесс ликвидации различных барьеров для наибольшей поддержки каждого учащегося и максимального раскрытия его потенциала.

Отмечаются следующие методологические и организационные сложности в исследованиях эффективности инклюзивного образования^[2]:

критерии, согласно которым школа может считаться инклюзивной, и кто их задает;

как идентифицировать инклюзию в школе;

как зафиксировать изменения в развитии учащихся;

как сравнивать данные эмпирических исследований, если в них принимают участие разные популяции детей – учащиеся с особыми потребностями и ограниченными возможностями.

Положительные следствия инклюзивного образования

Для детей с ОВЗ: участвуют в большем количестве взаимодействий со сверстниками и в более продвинутых уровнях игры во время инклюзивных игровых групп, чем во время игры в неинклюзивных группах^[3]. Инклюзивное образование с большей вероятностью обеспечивает им доступ к общеобразовательным программам (или их частям, которые дети с ОВЗ могут освоить), оно дает возможность осваивать навыки взаимодействия в естественной среде, позволяет задействовать групповую учебную деятельность

Для детей с нормальным развитием: в инклюзивных группах дети с нормативным развитием имеют более выраженные коммуникативные навыки и ведут себя более активно, чем в группах, состоящих только из нормативно развивающихся сверстников. У них больше знаний о том, что означают "ограниченные возможности", и более высокие баллы по шкалам принятия людей с ограничениями, чем у детей, посещающих обычные группы^[3].

Проблемы, с которыми сталкиваются участники образовательного процесса на начальном этапе внедрения инклюзивного образования: (по материалам Международной конференции «Инклюзивное образование: перспективы развития в России» Грозная Н. Включающее образование: история вопроса, современное положение дел, международный опыт.)

Психологические проблемы учителей:

Идея инклюзивного образования действительно займет свое место в образовательном процессе только в том случае, если она овладеет умами учителей, станет составной частью их профессионального мышления.

Требуются специальные усилия, чтобы это произошло. Опыт внедрения инклюзивного образования показывает, что учителя и другие специалисты не сразу начинают соответствовать тем профессиональным ролям, которые требуются для данной формы обучения. Они проходят несколько стадий: начиная с явного или латентного сопротивления, переходя к пассивному, а затем и к активному принятию происходящего. Специалисты испытывают страх: "Смогу ли я сделать это?" Они боятся не справиться и потерять работу, боятся ответственности, боятся рисковать. Страх и неуверенность также связаны с тем, что специалисты боятся, что не будут полностью контролировать происходящее, что им придется просить о помощи учеников, родителей или педагогов, тем самым, признав, что они не имеют ответов на абсолютно все вопросы. Советы, которые дают в таких случаях, просты: нужно делать свое дело, несмотря ни на что. Следует посмотреть в лицо своим страхам и продолжать работать, несмотря на них, тогда они станут меньше и отдалятся. «"Выжившие" после проведения реформ рассказывают, что в течение нескольких недель они испытывали страх, а затем, как по волшебству, он проходил. Каждый человек помнит, что был испуган, но ни один не помнит, чего именно он боялся, однако страх прошел. Обычно на это уходит шесть недель – общая продолжительность выхода из любого кризиса. Слова "Не волнуйся. Не бойся" произносить бессмысленно. Включение – это перемена. Перемены пугают всех. Так устроен наш организм. Но в данном случае речь идет о правах человека, и идти навстречу переменам мы должны все равно. Понятно, что в такой кризисный период людям нужна поддержка. И все же урок, который был извлечен из первых опытов, таков: нужно посмотреть в лицо страху и отвести взгляд; назвать его по имени и идти дальше».

Проблемы, которые возникают у «обычных» детей и их родителей:

Родители детей, которые развиваются типичным образом, иногда высказывают опасение, что присутствие в классе детей, которые требуют особой поддержки, может задерживать развитие их собственного ребенка. Однако же, опыт показывает обратное. Успеваемость детей, которые развиваются типичным образом, не падает, а часто их оценки оказываются даже выше в условиях инклюзивного образования, чем в обычном классе массовой школы. Имеются свидетельства, согласно которым школы, наиболее успешно включающие и обучающие детей с ограниченными возможностями, в то же время оказываются самыми лучшими для всех остальных детей. И наоборот: самые лучшие школы для всех детей являются лучшими и для детей с ограниченными возможностями. В отношении поведения, социального развития и успехов в учебе, особенно в разговорной речи, достижения детей, обучающихся в школе, придерживающейся инклюзивной формы образования, значительно выше. А отношение сверстников к нетипичным детям напрямую зависит от наличия твердой позиции взрослых и климата в классе в целом. Наблюдения американских специалистов показывают, что те, кто, до школы посещал детские сады вместе с детьми с ограниченными возможностями, относились к ним спокойнее и с большим пониманием, чем даже учителя, впервые начавшие работать с ними.

Я хочу сказать что многие родители боятся того что, их дети с ограниченными возможностями будут учиться с «обычными» детьми и их могут травмировать сверстники. Однако, это не правильное рассуждение, потому как опыт показывает что дети с ограниченными возможностями учась с «обычными» детьми будут стремиться быть похожими на своих сверстников и это может дать хороший результат в их развитии. Учась с «обычными» детьми, дети с ограниченными возможностями начинают лучше познавать мир и людей. Этим они ускоренно адаптируются к реальной жизни.

Такие же опаски есть и у родителей «обычных» детей. Они думают что их дети могут отставать от развития типичного образа. Это не правильная гипотеза. Дети должны держатся вместе от не зависимости их возможности, они должны видеть друг-друга одним целом и помогать друг-другу.

Дети должны учиться вместе!

КАКОЙ ДОЛЖНА БЫТЬ ПЕДАГОГИКА В «ЭПОХУ НАНО»?

Б.Э. Эштулатов¹, Р.Т. Парманова².

¹ Самаркандский филиал Ташкентского университета информационных технологий,

² Самаркандский архитектурно-строительный институт,

«Нано-давр»да педагогикада қандай ўзгаришлар юз бериш кераклиги кўриб ўтилган. «Нано-ҳолат», «нано-технология»ларга ўтишда нималарга эътибор бериш кераклиги этаплари келтирилган.

Investigated “nano-stage” change in a pedagogics. Learned transitions to “nano-level”, “nano-technology” and influence this transitions to a pedagogics.

Можно по-разному относиться к вдруг ставшему популярным во всем мире бренду «нано».

Но сложно отрицать следующее:

- это явление связано с серьезными достижениями в фундаментальной науке,

- для его осознания, понимания, исследования, реализации требуется несколько иной строй мышления, способ взаимодействия ученых и практиков, чем ныне массово принятый – междисциплинарный, командный, инновационный (в смысле связанных друг с другом науки и практики, инвестиций в фундаментальные разработки, выстраивания инновационных комплексов), более внимательного отношения к «тонким материям, структурам» и последствиям (в т.ч. гуманитарным) вмешательства в них,

- оно (это явление) ведет за собой совершенно иные – современные – технологии,

- для реализации в практике теоретических идей необходимо современное производство,

- с внедрением достижений наноиндустрии будет меняться технологическое мышление человечества (с некото-рой долей осторожности

можно говорить о такой же «революции» как в ситуации «компьютерной революцией») . . .

Что же для педагогики означает переход на «нано-уровень», «нано-технологии»?

Внимательное выглядывание в социокультурную ситуацию конкретного ребенка . . . и учет возможных микро-основ, глубинных оснований, ядер и изменений в них для макро-последствий.

Использование «сильных методов», работающих на более глубоком уровне, чем просто поверхностно информирующие занятия (внимание к личностей мотивации, заинтересованности, осмысленности – проживание, проигрывание, практико-ориентированность, личностная осмысленность).

Точечное применение «энергоёмких», дорогостоящих процедур – приносящих позже серьезные эффекты... (на-пример, однажды заинтересовавшись чем-то – дальше ребенок во многом уже сам сможет изучить предмет. Значит, может быть, стоит потратить большие ресурсы на то, чтобы ребенок заинтересовался ...).

Мультидисциплинарность, межпредметность, свободное и ответственное изобретательство, пограничность, диалогичность – как в содержании образовательной программы, так и в ведении педагогических исследований. В том числе умение перестроить свой взгляд, общаться с другим, принимать и понимать его...

Признание ценности многообразия, в том числе влияние много-образия коллектива на развитие личности (в частности - стремление к построению «обучающегося сообщества»).

Признание права меньшинства (в том числе если и использование стандартов, то с максимально «плавающими» границами).

Внимание к экологическим и этическим границам технологий.

Поддержка инноваций за счет выстраивания деятельности инновационных комплексов вокруг исследователей, работающих с ними педагогов, школ, современных производств...

Использованная литература:

Нанообщество Nano-Society

(<http://proza.ru/2011/02/13/1646>)

Неволнуйтесь, я сейчас все объясню!

М.Эпштейн. Нанопедагогика. СПбГУ, 2013.

Почему человек ведет себя неразумно?

(<http://www.svobodanews.ru/content/article/482200.html>).

КУРАШЧИЛАРНИ СПОРТГА ТАЙЁРЛАШ ЖАРАЁНИДА ТАЙЁРГАРЛИК ТУРЛАРИНИНГ ЎЗARO БОҒЛИҚЛИГИ

Холмуратов Р.Н., ассистент, ТАТУ. Тел.: Электрон манзил:

Мустақиллик йилларида юртимизда амалга оширилаётган улкан ислохотлар жамиятимизнинг ҳамма соҳаларида ўзига хос янгиланишларни

юзага келтирмоқда. Жумладан, узлуксиз таълим тизимида ҳар томонлама шаклланган баркамол авлодни тарбиялашга устувор вазифалардан бири сифатида қаралиб келинаётганлиги юртимизда ўзига хос маънавий, ижтимоий – иқтисодий сиёсат олиб борилаётганлигидан далолат беради.

Бугунги кунда мамлакатимизда таълим тизimini такомиллаштириш, юртимиз равнақини таъминлайдиган ёш авлодни тарбиялаб вояга етказиш масалаларига жиддий эътибор берилмоқда. “Таълим тўғрисида” ги Қонун ҳамда “Кадрлар тайёрлаш миллий дастури”нинг қабул қилиниши бу соҳада олиб борилаётган ишларнинг узлуксизлигини таъминламоқда [1].

Юртимизнинг соғлом ва баркамол авлодлари жаҳон ареналарида улкан муваффақиятларга эришаётганлиги болалар спортини ривожлантиришга қаратилаётган алоҳида эътибор самарасидир. Шунини алоҳида таъкидлаш керакки, замонавий тайёргарлик тизimini оптималлаштириш ва тайёргарлик вақтидаги инновацион жараёнлар стратегияси, бугунги кунда Ўзбекистон Республикаси терма жамоалари аъзолари ва ёш заҳира спортчиларни тайёрлашнинг муҳим вазифаларидан бири бўлиб турибди.

Айни вақтда, спорт натижаларининг бугунги кундаги даражаси мураббийларнинг касбий сифатларига, уларнинг билими ва амалий кўникмаларига юқори талаблар қўяди. Ёшлар спорти, спорт заҳираларини тайёрлашнинг ниҳоятда муҳим базаси ҳамда тарбиянинг универсал воситаси сифатида спортчининг кўп йиллик тайёргарлигини самарали ташкил этишни, ўқув-машғулотларини ташкил этишнинг илғор методлари, восита ва усулларини таълим жараёнига қўллашни тақазо этади.

Спортчининг жисмоний тайёргарлиги - спорт фаолияти учун зарур бўлган жисмоний сифатларни тарбиялаш демакдир. Миллий кураш билан шуғулланувчи спортчиларнинг жисмоний тайёргарлиги бевосита спорт йўналишига эга бўлганлиги учун, айни пайтда организмдаги умумий жисмоний ривожланиш, мустахкамланиш ва чиниқиш билан тамомила боғлиқдир. Тайёргарликнинг бошқа барча томонлари сингари жисмоний тайёргарлик ҳам умумий ва махсус бўлади. Спортчининг махсус жисмоний тайёргарлик кўриши танланган спорт турининг ўзига хос талабларига жавоб бера оладиган жисмоний сифатни тарбиялаш жараёнидан иборатдир [4].

Умумий жисмоний тайёргарлик махсус жисмоний тайёргарлик учун замин яратади, яъни танланган спорт турида камол топиш учун шарт-шароит сифатида кучлилик, тезкорлик, чидамлилик, эгилувчанлик, чакқонликнинг ҳар томонлама ривожланишини таъминлайди. Спортчининг жисмоний тайёргарлиги қайси спорт тури бўйича ихтисослашганлигига боғлиқ.

Курашчиларнинг жисмоний сифатларини ривожлантириш ва тарбиялашга қаратилган илмий тадқиқот ишларини таҳлил қилиш шунини кўрсатадики, сўнгги вақтларда спорт соҳасидаги мутахассисларнинг диққат-эътибори жисмоний тайёргарликнинг энг самарали восита ва услубларини танлаш ҳамда ўрганишга қаратилган. Бундай восита ва услублар талаба спортчи организмнинг функционал тизимларига юқори даражада талаблар қўяди, бу тизимларнинг имконияти айнан мусобақа фаолиятининг муваффақиятини белгилаб беради.

Спортчиларнинг машғўлот юкламалари жараёни тизимида техник-тактик тайёргарлик, назарий, маънавий-иродавий ва рухий тайёргарликнинг турли масалаларини ҳал қилиш билан бир қаторда жисмоний тайёргарликни ошириш муҳим ўрин тутди.

Жисмоний тайёргарлик куч, тезкорлик, эгилувчанлик, чидамлик, чаққонликнинг ривожланишини таъминлаш билан бирга, спортчидаги ҳаракатланиш меъёри, тезкорлик тузилмасининг шаклланишига, оқилона спорт техникасининг мустаҳкамланишига ҳам имконият яратади. Кўпчилик муаллифлар жисмоний сифатларни ўзаро бир-бири билан шу даражада боғлаганларки, улардан бирини ривожлантирмасдан туриб юксак спорт даражасига етишиш мумкин эмаслигини қайд этиб ўтишган [2].

Кўпчилик мураббийларнинг спорт курашига доир фикрларини куйидаги сўзлари билан ифодалаш мумкин: “Спортчини юксак марраларга тайёрлашда жисмоний тайёргарлик ҳал қилувчи ва асосий ролни ўйнайди”.²¹

Курашчиларнинг жисмоний тайёргарлигини ривожлантириш жараёнида куйидаги 3 та асосий вазифа бажарилиши керак:

1. Соғлиқни мустаҳкамлаш.
2. Тана тузилишини шакллантириш.
3. Жисмоний (ҳаракатланиш) сифатларини такомиллаштириш.

Ўқитувчи жисмоний тарбия ва спортни тарғиб қилиш, ўз фанига қизиқишни шакллантириш ишларини ўқувчиларнинг жисмоний тарбия фанига мойиллик сабабларини ҳисобга олган ҳолда, аниқ мақсадга йўналтириб ташкил этиши лозим. Одатда, ўқувчиларнинг ҳар хил дастурий материалларга қизиқишлари ҳам турлича бўлади. Дастурдаги бошқа турлар ўқувчиларга камроқ ёқади. Агар болаларда жисмоний машқлар билан шуғулланиш мақсади мавжуд бўлса, жисмоний тарбия ва спортга бўлган қизиқиш кўпроқ даражада сақланиб қолади.

Ҳар томонлама мукамал жисмоний тайёргарликка кўпинча етарли даражада аҳамият берилмайди. Жисмоний тайёргарлик учун кўпинча спорт турининг тор доирадаги жисмоний юкламаларидан фойдаланилади, жисмоний тайёргарликнинг бундай бир ёқлама йўналиши юқори спорт натижаларига эришишни кўрсатишга имкон бермайди. Айрим ҳолларда эса спортчининг соғлиғига салбий таъсир этади.

Жисмоний тайёргарликнинг юқори натижаси турли ихтисосликка ва тоифага эга спортчилар учун ғоятда муҳим эканлиги спорт амалиётида ҳам, спортнинг ҳар хил турларидаги махсус тадқиқотларда ҳам ўз исботини топган. Жисмоний сифатларни такомиллаштириш услубларини эгаллаган мутахассис талаба-курашчиларни тайёрлашнинг бошланғич босқичларида шуғулланувчиларнинг соғлиғини мустаҳкамлаш ва уларнинг тана тузилишини шакллантириш вазифаларини ҳал қилиши мумкин.

Хулоса қилиб айтганда ёш курашчиларни тайёрлаш тизимидаги аҳамияти нуқтаи назаридан ҳар-хил жиҳат очиб берилдики, уларнинг таркибий

²¹ Каримов И. А. ”Мамлакатимизни 2015-йилда ижтимоий-иқтисодий ривожлантириш якунлари ва 2016-йилга мўлжалланган иқтисодий дастурнинг энг муҳим устувор йўналишлари”. Халқ сўзи.. 16.01.2016. – Б. 3.

қисмларини маълум даражада такомиллаштириш зарур. Биринчи жиҳат бошланғич спорт тайёргарлиги босқичида ёш курашчиларнинг ўқув-машғулот жараёнини такомиллаштириш билан боғлиқ.

Иккинчи жиҳат ёш спортчиларда спорт билан шуғулланиш мотивларининг шаклланишига таъсир кўрсатувчи тарбиявий-таълимий хусусиятли, лекин очилиши мураккаб вазифа билан боғлиқ.

Ўқув машғулотининг асосий қисмида, унинг бошқа қисмларидаги каби спорт тайёргарлигига доир махсус вазифаларни бажариш билан бирга, психологик тайёргарлик, маданий ва маърифий ҳамда эстетик тарбия вазифалари ҳам ҳал этилади. Чунки курашчи, аввало, маънавий – рухий жиҳатдан шай бўлиши, рақибига маданият билан муносабатда бўлиши, унинг тайёргарлиги ҳамда маҳоратини ижобий баҳолаши ва хурмат қилиши лозим.

Фойдаланилган адабиётлар

1. Ўзбекистон Республикаси “Таълим тўғрисида”ги қонуни. // Туркистон.- 1997. - 1 октябр.

2. Гончарова О.В. Ёш спортчиларнинг жисмоний қобилиятларини ривожлантириш: Ўқув қўлланма. - Т.: ЎзДЖТИ, 2005. - Б. 172.

3. Югай Л.П., Илов А.Н., Боймурадов И.Х., Мирзакулов Ш. Дзюдо. Программа и учебное пособие для детско-юношеских спортивных школ, специализированных детско-юношеских школ Олимпийского резерва. - Т.: ЎзДЖТИ, 2005. - С. 140.

ЎҚУВЧИЛАРНИНГ ҒОВЛАР ОША ЮГУРИШ ТЕХНИКАСИНИ ТАКОМИЛЛАШТИРИШ ВА СИФАТИНИ ОШИРИШ

Холмуратов Р.Н., ассистент, ТАТУ.. Электрон манзил:

Республикаимиз мустақилликка эришганидан кейинги қисқа давр ичида турли соҳаларда, шу жумладан, спорт соҳасида ҳам сезиларли муваффақиятларга эришди. Юртимизда амалга оширилаётган ижтимоий-иқтисодий, маънавий ва маданий соҳалардаги ислохотлар таълимни ва кадрлар тайёрлаш тизимини тубдан янгилаш ҳамда ривожлантиришни талаб этади [1]. Шу боис, ўсиб келаётган ёш авлодни жамият хаётида фаол иштирок этадиган, ҳар томонлама етук, юксак маънавиятли, комил инсонлар этиб тарбиялаш давлатимизнинг устувор йўналишларидан бири ҳисобланади. Ватан равнақини таъминлайдиган ёш авлодни жисмонан соғлом, баркамол инсон даражасида тарбиялаб вояга етказиш масалаларига жиддий эътибор берилмоқда. Жумладан, маданий қадриятларимизнинг ажралмас қисми ҳисобланган жисмоний тарбия ва спорт соҳасида ҳам, айниқса, енгил атлетика борасидаги ўзгаришлар фикримизнинг далилидир.

Республикаимизда халқимиз турмуш тарзини юксалтириш, унинг соғлигини мустаҳкамлаш борасида давлатимиз раҳбари томонидан тинимсиз ғамхўрлик қилинмоқда.

“Мамлакатимизда аҳоли саломатлигини мустаҳкамлашнинг муҳим ва самарали омили бўлган жисмоний тарбия ва спортни ривожлантиришга ҳам

алоҳида эътибор қаратилмоқда. Спортчиларимиз, айниқса, енгил атлетика, бадий гимнастика, бокс, кураш, дзюдо, тайквондо, от спорти бўйича муваффақиятли иштирок этишмоқда.”²²

Жисмоний тарбия ва спорт нафақат иқтидорли спортчилар тайёрлаш учун, балки ҳар томонлам соғлом ва баркамол авлодни тарбиялашга ҳам хизмат қилиши даркор. Демак, оммавий спорт, айниқса, болалар спортини илмий асосда ривожлантириш, унинг ташкилий ва технологик асосларини яратиш, бугунги куннинг долзарб масалаларидан биридир.

Жисмоний тарбия воситаларининг муҳим шакли жисмоний машқлардир. Чунки улар ҳаракат сифатлари ва асосий ҳаракат кўникмаларини ривожлантиришда катта аҳамиятга эга. Шунини таъкидлаш жоизки, енгил атлетика машғулотларини ташкил этишда, уни турли тартибли фаолиятдан бошлаб эркин фаолиятгача бўлган вариантлари қўлланилмоқда [3].

Жисмоний тарбия ва спорт тизимида, айниқса, ғовлар оша югуриш техникасини такомиллаштиришда ҳамда ҳаракат қобилиятларини яхши шакллантиришда боланинг ёш хусусиятларини эътиборга олиш зарур. Бунда шуғулланувчиларнинг физиологик кўрсаткичларини ҳисобга олиш муҳим аҳамиятга эга бўлади. Болалардаги таянч ҳаракат аъзоларининг мушак толалари бир маромда ривожланмайди, йирик толалар тезроқ, аммо узоқ муддатда шаклланади, майда толалар эса қисқа вақт мобайнида тез ривожланади. Организмни жисмонан кучли қилиб шакллантиришда тезкор-кучланиш характериға эга машқларнинг аҳамияти ниҳоятда каттадир. Ушбу икки машқни қўлланилиши юрак, қон - томир тизимини, нафас олиш тизими аъзоларининг фаолиятини яхшилайдди.

Жисмоний тарбия ва спорт билан шуғулланувчиларда ғовлар оша югуриш техникасини такомиллаштиришда турли ҳаракат сифатларини ривожлантириш методикаси жуда кўплаб илмий ишларда ёритилган. Ғовлар оша югуришда ҳаракатлар уйғунлиги ва эгилувчанликни ривожлантиришда асосан 12 ёшгача бўлган даврда яхши кўрсаткичларга эришиш мумкин [4].

Бу билан ушбу ёшдан кейин мазкур сифатларни ривожлантириб бўлмайди деган хулоса чиқариш керак эмас. Ўсмир ёшидаги болалар билан спорт машғулотларини ташкил этиш учун, машқларнинг 10 та тури тавсия этилади: Ҳаракат ҳолатларини ўзгартириш ва тананинг пастки қисмларини аниқ ривожлантириш билан боғлиқ машқлар, ғовлар йўлини енгиб ўтиш, тана вазнини сақлаш билан боғлиқ машқлар, турли якка кураш усуллари, предметлар билан манипуляция қилиш, акробатик машқлар, копток билан ҳаракатлантирувчи машқлар, предметларни айланиб ўтиш, копток узатиш, аттракцион-ўйинлар, гуруҳли ўйин-машқлар, спорт ўйинлари киради.

Шуғулланувчиларда эпчилликни ривожлантиришнинг энг яхши воситаларидан бири бу спорт ва ҳаракатлантирувчи ўйинлар, катта ва кичик коптоклар билан бажариладиган машқлар, вазнини сақлашга доир машқлар,

²² Ўзбекистон Республикаси ”Кадрлар тайёрлаш миллий дастури” / Баркамол авлод – Ўзбекистон тараққиётининг пойдевори. – Т.: Шарқ НМАК, 1997. 31 -б.

эстафеталар, ғовлар оша югуриш ва гимнастик, акробатик машқлар ҳисобланади.

Ўқув машғулоти жараёнида ҳаракатли амалларни бажаришга ўргатишнинг икки хил йўли мавжуд:

Ҳаракатларни мақсадга мувофиқ ҳолда бажаришнинг йўлларини болалар мустақил равишда топишлари;

Машқларнинг асосий таркибли томонларидан бошлаб унинг мукамал даражасигача бўлган ҳаракатларнинг изчил тартибдаги йўлларини ўрганиш.

Ғовлар оша югуриш билан боғлиқ бўлган машқларни қўллаш орқали, мураббий-ўқитувчи болаларни доимий изланишга йўллайди. 9-11 ёшдаги шуғулланувчилар сунъий равишдаги ғовлардан ошиб ўтиш олдидаги қўрқувни осон енга оладилар. Ғовлар оша югуришга болаларни ўргатиш асосан, уларни дастлабки элементар характерга эга ҳаракатлар билан таништиришдан бошланади [5].

Ўқувчиларни ғовлар оша югуришга ўргатишда 12-14 ёшли шуғулланувчилар олдида аниқ, муайян вазифаларни қўйиш лозим: тўғри йўлдан югуришга ўргатиш, “зарба” ғовларини оёқларни тиззадан букиш ҳолатида қаршисидаги қўллар билан олдига қараб ҳаракатларни амалга ошириш, ғовлардан ошиб ерга тушаётганда силтанувчи оёқни фаол ҳолатда тушириш, гавдани олдинга энгашган ҳолатини сақлаш, ғовлар орасида оёқ кафтини товонга туширмасдан югуриш машқлари муҳим ҳисобланади [6].

Ғовлар оша югуриш машғулотларини ўтказиш қуйидаги умумий қоидаларга риоя этишни талаб қилади:

- машғулотларни олиб боришда доим бир хил бўлмаслигига этиборни қаратиб, турли-туман усул ва воситалардан фойдаланиш;

- ҳар доим машғулоти жараёнида шуғулланувчилар фаолиятини маъқуллаш, рағбатлантириш, кўрсатма бериш ва огохлантиришларни қўшиб олиб бориш лозим;

- шуғулланувчиларни ғовлар оша югуришларида йўл қўйган хатоларини фақатгина унинг ўзига, бошқаларга ошкор қилмаган ҳолда, камчиликларини кўрсатиб бериш тамойилига риоя қилган ҳолда ўргатиш лозим;

- шуғулланувчиларда ғовлар оша югуриш машқларини мустақил ҳолда бажаришга бўлган интилиш ва кўникмаларини ҳосил қилиш, бу билан уларни, жисмоний машқларни мунтазам равишда мустақил бажаришга тайёрлашга кўниктириш лозим.

Хулоса қилиб айтганда ўргатиш машқларининг асосий ҳаракати шундай ҳаракат бўлиши лозимки тўғри бажарилиши фаолиятни умумий якунига олиб келсин. Бу ғовлар оша югуриш ёки ошиб ўтиш, мумкин бўлган ҳар қандай ғовдан муваффақиятли ўтиш демакдир. Кейин юриб келиб ёки жойида турган ҳолда ғовдан ошиб ўтиш машқлари ўргатилади. Бу жараёндаги охирги босқич эса, баландлиги ва жойлаштирилган масофалари қулай ҳолатда бўлган 4-5 ғовдан югуриб келиб, ошиб ўтиш ҳисобланади. Ушбу машғулотларни методик нуқтаи назардан тўғри қўллаш тезкор-кучлилиқ, чаққонлиқ сифатларини тарбиялашга ижобий таъсир этади ҳамда ўқувчиларнинг ғовлар оша югуриш техникасини такомиллаштириб, унинг сифатини оширади.

Фойдаланилган адабиётлар

1. Ўзбекистон Республикаси “Таълим тўғрисида” ги қонуни. // Туркистон.- 1997. - 1 октябр
2. Каримов И. А. ”Мамлакатимизни 2015-йилда ижтимоий-иқтисодий ривожлантириш яқунлари ва 2016-йилга мўлжалланган иқтисодий дастурнинг энг муҳим устувор йўналишлари”. Халқ сўзи.. 16.01.2016. – Б. 3.
3. Арзуманов Г.Г. Секция легкой атлетики в школе. – Ташкент: Ўқитувчи, 1990. – 188 с.
4. Шарипова Д.Д. Школьник и его здоровье. – Ташкент: Медицина, 1987. – 39 с.
5. Маркова Д.П., Озолина Н.Г. Легкая атлетика. – М.: Просвещение. 1999. – С. 69-71.
6. Кузнецов В.В., Ходжаев Ж.К. Легкая атлетика на уроках физической культуры в общеобразовательной школе. – М.: 1990. – 129 с.

НОАЪНАВИЙ УСУЛЛАРДАН КАСБИЙ ФАНЛАР УКИТИЛИШИДА Фойдаланиш.

Камбарова Мухаббат Рахматовна Навоий тиббиёт коллежи фармакология фани ката уқитувчиси

Кадрлар тайёрлаш миллий дастурида таълим жараёни мазмунан ислох қилиш мақсадида илгор педагогик технологиялар таълимнинг ноанъанавий янги шакл ва услубларини жорий қилиш масалаларига алоҳида эътибор қаратилган. Касб-хунар коллежларида касбий фанларни ўқитишда ўқувчиларнинг таълим олишга нисбатан фаолликларни орттиришга хизмат қилувчи ноанъанавий таълим шакллари муаммоли таълим, таянч иборалар, очик мулоқот қабилардан фойдаланилмоқда. Жумладан таянч иборалардан фойдаланиб ўқитувчиларнинг билим олишга булган интилиш ва фаолликларини орттиришга ўқув материаллини мантикий боғланишлар асосида урганишга хизмат қилади. Тажрибалар шуни курсатмоқдаки анъанавий педагогик фаолият билимлар миқдори ва сифатини орттиришга йуналтирилган. Бошқача айтилганда яхши ўқув моддий базага эга бўлиш режа ва дастурларни бажариш мумкун. Бирок таълимнинг самараси паст бўлади. Демак ўқувчиларнинг фикрлаш фаолиятини ижодий тафаккурини ривожлантиришни таъминламайди.

Шу сабабли касб-хунар коллежида ишлаётган ҳар бир педагог ва муҳандис-педагог ўқувчилар билан ҳамкорликдаги фаолиятини қандай ташкил қилиш керак. Уларнинг ижодий қобилиятини қандай ривожлантириш зарур, деган мавзулар бўйича доимо изланишда бўлиши керак. Бунинг учун таълимнинг ноанъанавий шакллари излаб топиш ва улардан самарали фойдаланиш талаб этилади. Қуйида касб-хунар коллежларида умумтаълим махсус ва касбий тайёргарлик фанларини ўқитишда фойдаланиш мумкун таълимнинг ноанъанавий шаклларида келтирамиз.

Урта махсус касб-хунар коллежларида ўқувчиларни техник воситаларга булган қизиқишини орттиришга, ўқитиш сифатини ошириш, мутахасисларни тайёрлашда жаҳон миқёсида стандартлар талаб даражасига қутариш хозирги қуннинг асосий вазифасидир.

Замонавий техника воситалари билан жихозланган синфларда дарс утиш жараёнида ҳисоблаш техникаси компьютерлар ахборот технологияларидан фойдаланиш ва таълим самарадорлигини оширишга ёрдам беради.

УЗ-УЗИНИ БАХОЛАШ» УСУЛИ:



«Уз-узени баҳолаш» усули чизмасини тузиш коидалари

Айлана ёки тугритуртбурчак шакллардан фойдаланишни узингиз танлайсиз
Чизманинг қуриниши укувчини дарсда қай тартибда тайёрланганлигини билдиради

Йуналиш курсаткичларида йигилган рағбатлар укувчини изланувчанлиги, фаолигини курсатади.

Машгулот бошланишида ҳар бир укувчига индивидуал чизма варакалар тарқатилади, укувчи исм, фамилиясини ёзади ва машгулот давомида иштирокига қараб рағбат баллар бериллади укувчи шу рағбатбалларини қулидаги чизмага ёпиштириб боради, дарс якунида ҳамма балларни жамлайди ва баллар сонига булади шунда укувчини уртача балли келиб чиқади.

Афзаллик томонлари:

1. Укувчини дарсда фаоллигини таъминлайди
2. Укувчини изланиш ва китоб уқишга қорлайди
3. Укувчида тугрилиқ ва ҳаққонийлик хиссини уйғотади.
4. Укувчиларни барчасини баҳолаш имкони булади.

Қамчиликлари:

1. Вақт талаб қилади.

«Омад шарчалари» усули: Бу усулда турли рангдаги шарчаларни рақамлаб чиқилади ва

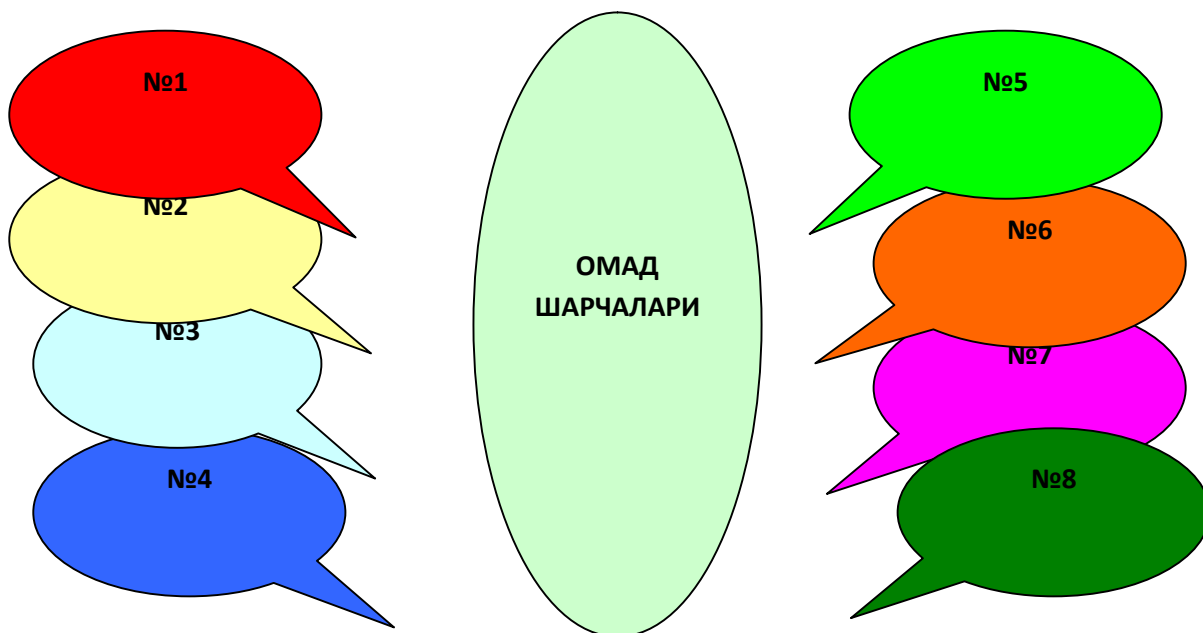

шундай ракамли савол карточкалари тузилади. Укувчи ракамланган шарчалардан бирини танлайди ва шундай ракамли савол карточкаларига жавоб беради, тугри жавоб берган укувчига шарчалар совга килинади.

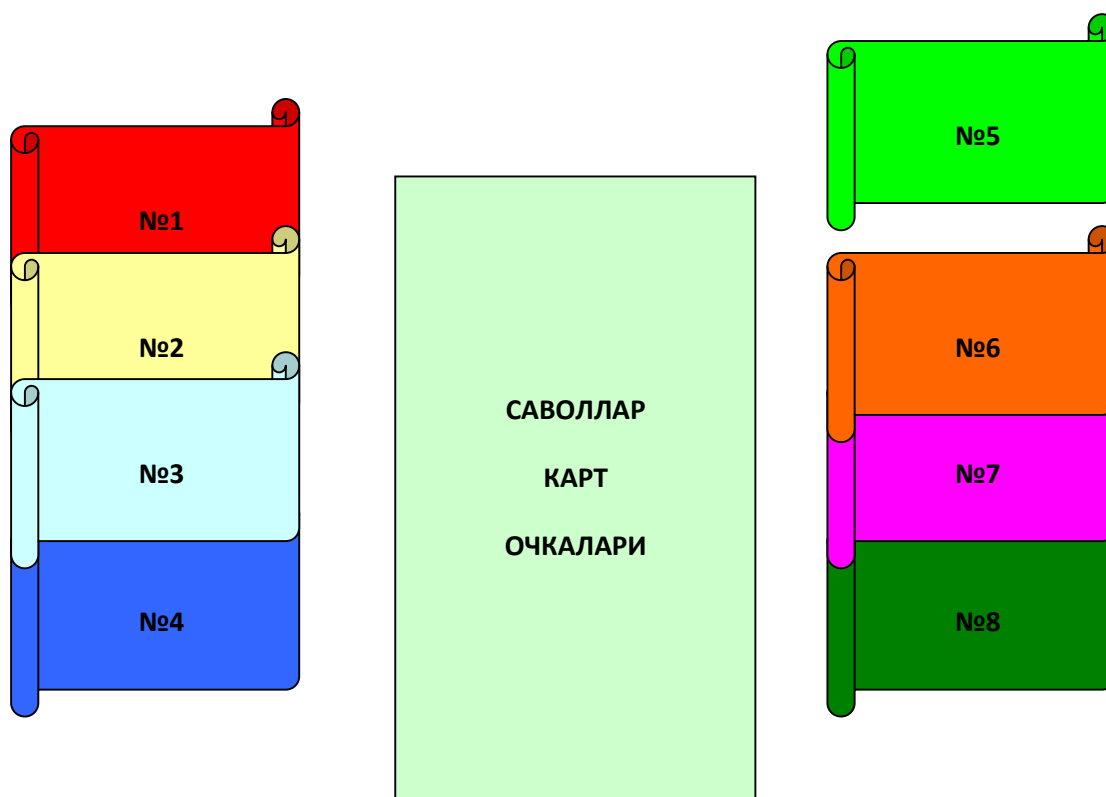

Услубни куллалаш учун керакли жихозлар:

1. Рангли шарчалар
2. Рангли когоз

3. Саволлар туплами

4. Доска, бур

Афзаллик томонлари:

Машгулотни хилма-хиллигини таъминлайди

Укувчини кизикишини ортиради

Укувчида тенгдошидан ортда колмаслик хиссини уйготади

Голибликка интилиш хиссини уйготади

Камчиликлар:

Синфда шовкин-сирон булиш эхтимоли мавжуд

Укувчилар барчасини камраб олиш имконияти пасаяди

**ЁШЛАРНИ ОИЛА ҚУРИШГА ТАЙЁРЛАШДА ИҚТИСОДИЙ
ПСИХОЛОГИЯНИНГ ФУНКЦИЯСИ**

*(Академик лицей ва касб-хунар коллежлари кесимида) Шариф Файзуллаев,
СамДАҚИ Касбий таълим кафедрасининг соатбай асосида доценти. Мадина
Рахматова, Боғишамол саноат касб-хунар коллежи ўқитувчиси*

“Касб-хунар коллежлари битирувчиларини, аввало қизларни ишга жойлаштириш, ўз бизнесини йўлга қўйиш иштиёқидаги ёшларга имтиёзли кредитлар, ёш оилаларга уй-жой сотиб олиш ва қуриш учун ипотека кредитлари, узок муддат фойдаланиладиган товарлар харид қилиш учун истеъмол кредитлари ажратиш чора-тадбирларини таъминлаш” (Ўзбекистон Республикаси Президенти И.А.Каримов. Тошкент ш., 2016 йил 9 феврал ПҚ-2487-сон) – деб, “Соғлом она ва бола йили” давлат дастурининг асосий бандларидан бирида таъкидланади. Давлат дастурининг ёшларни худди ана шундай оила қуришга таёрлашдаги вазифасини амалга ошириш оиланинг иқтисодий вазифасини тадбиқ қилувчи иқтисодий психологиянинг функциясига киради. (Оила психологияси: АЛ ва КХКлари ўқувчилари учун ўқув қўлланма Ғ.Б.Шоумаров таҳрири остида. Ўзб.Респ.Олий ва ўрта махсус таълим вазирлиги, ЎМКХТМ-Тошкент: “Шарқ”, 2009-296 б)

Оиланинг иқтисодий психологиядаги функцияси унинг энг асосий функцияларидан бири ҳисобланади. Оила иқтисоди, бюджети, даромадини режали сарфлаш, кундалик харажатга зарур буюмларга пул ажратиш, бир неча йилдан сўнг олинадиган нарсаларга маблағ йиғиш, тежамли рўзгор юритиш эрхотиннинг катта тажриба, малакага эга бўлишини тақозо этади. Шунингдек, оилада ўсаётган фарзанд ҳам мана шу малака ва кўникмаларга эга бўлиб боришини унутмаган ҳолда ўғил-қизга иқтисодий масалаларни ҳал этишни ўргата бориш лозим. Кейинги йилларда рўзгорда юзага келаётган иқтисодий муаммолар оиладаги шахслараро муносабатларга салбий таъсир этиши билан биргаликда фарзандлар билим савиясининг пасайишига олиб келмоқда. Бундай нохуш ҳолатларнинг олдини олиш мақсадида моддий қийинчиликлар туфайли ҳосил бўладиган муаммоларни бартараф этишда одамларга психологик ёрдам кўрсатиш лозим.

Хўш, буни қандай услублар билан амалга ошириш мумкин? Шу нуқтаи назардан ўқувчи-ёшларнинг ҳар бири оила аъзоси эканлигини ва улар келажакда ёш оилаларнинг бунёдкорлари бўлишини инобатга олиб, бозор иқтисодиёти шароитида уларнинг тайёргарлик даражаларини ўрганиб чиқдик.

Психологик тадқиқот натижалари таҳлилига кўра кўпчилик талаба-ёшларимиз ҳалигача оила даромадларини режали сарфлаш, кундалик эҳтиёжлари ва буюмларига маблағ ажратиш, келажакда сотиб олиш учун режалаштирган нарсаларга пул йиғиш малакаларига эга деб бўлмайди. Айниқса, улар ушбу малакаларга эга бўлиш бу—оила иқтисодиётининг яхшиланишига, аҳолининг ва жамият турмуш шароитининг ўсишига ижобий таъсир кўрсатиши тўғрисида сезиларли тасаввурга эга эмаслар.

Ўрганилган психологик тадқиқотларни таҳлил қилиб, бозор шароитларида ёш оилаларнинг шаклланиши учун йул қўйиб бўлмайдиган юқоридаги хато ва камчиликларнинг коррекцион чора-тадбирлари бўйича қуйидаги йўналишларда тушунтириш ишларини олиб бориш мақсадга мувофиқ.

Биринчидан, оила ўзининг иқтисодий-психологик функцияси туфайли давлатга, жамиятга катта иқтисодий фойда келтиради. Масалан, бола тарбияси болани иқтисодий таъминлаш борасидаги унинг жамиятга келтирган фойдаси катта миқдорни ташкил этади. Буни давлат томонидан давлат муассасаларида (болалар уйларида) бир болани 16—18 йил тарбиялаб, ишчи кучи сифатида етиштириш учун давлат томонидан ҳар бир болага сарфланадиган маблағ ва айнан шундай ишчи кучини оилада тарбиялаш учун бериладиган нафақа пуллари миқдорини солиштирадиган бўлсак, ўртадаги фарқ биринчилар фойдасига бир неча юз минг сўмни ташкил қилади.

Иккинчидан, тасаввур қилиш осонроқ бўлиши учун айтиш мумкинки, ҳар бир болани вояга етказиш учун оилада давлатга камида битта «Нексия» автомашинасининг қиймати миқдоридан иқтисодий фойда келтиради. Бу борадаги, яъни ҳар томонлама камол топган маънавий-ахлоқий етук, жисмоний-психологик соғлом шахсни етиштиришнинг маънавий-ахлоқий қийматини эса ҳеч қандай иқтисодий мезон билан ўлчаб бўлмайди.

Учинчидан, бу—оила иқтисодий-психологик функциясининг атиги бир шахсни шакллантиришдаги фойдасини кўрсатади, холос. Оилада хўжалик юмушларини юритиш, рўзғорнинг йўлга қўйилиши оилада моддий неъматлар ишлаб чиқиш, фермер хўжалиги, шахсий ишлаб чиқариш кабилар унинг жамият олдидаги иқтисодий-психологик функциясини ва аҳамиятини тобора орттираверади.

Психолог олима В.Каримованинг таъкидлашича:

- бизнинг диёримизда ҳам оила-никоҳ муносабатлари бозор иқтисодиёти даврига келиб, вақт ўтган сайин ўзгариб боришини;

- «Оилавий муносабатлар тизимида эр ва хотин функциялари ҳамда оилавий роллар ҳақидаги ижтимоий тасаввурларнинг ўзгариб бораётганлигини;

- иқтисодий инқирозларнинг оила аъзолари ўртасидаги муносабатларга таъсири ва уларнинг ечимига кўра айтиб ўтилган соҳалар Ўзбекистон шароитида шу яқин кунларда ишланиши зарур муаммолар бўлиб, оилани

режалаштириш юзасидан олимлар ўз фикрларини айтиши жоиз» (В.М.Каримова Ижтимоий психология ва ижтимоий амалиёт— Тошкент: Университет, 1999 йил. —96 б.). Бу таъкид академик лицей ва барча йўналишлардаги касб-хунар коллежлари ушбу муаммо бўйича бўлажак касб эгаларини тайёрлаши лозимлиги давлат миқёсига молик вазифа эканлигидан далолат беради.

Оиладагиларнинг яхши яшаши ва турмуш кечириши учун оиланинг ҳар хил даромад манбалари бўлиши лозим. Оила аъзоларининг муайян давр мабайнида (кун, ой, йил) турли манбалардан топган пул ва натурал кўринишдаги даромадларига «оила даромадлари», сарф-харажатиغا эса «оила харажатлари» деб олиниши таъкидланди. Муайян бир даврга мўлжалланган «оила даромадлари» ва «оила харажатлари» ҳисоб-китобига «оила бюджети» деб таъкидланди ва касб-хунар коллежи битирувчилари билан куйидагича тест-жадвал сўровномаси ўтказилди.

1. Оила аъзоларининг бир ойлик даромадларини аниқланг ва рўйхатини тузинг.

2. Оилангизда бир ойлик хизматларга ва тўловларга сарфланадиган маблағларнинг миқдорини аниқланг.

3. Оиланинг шу ойга мулжалланаётган бошқа харажатлари ва жамғарма чегирмасининг рўйхатини тузинг, ҳисобланг.

4. Даромадлар ва харажатларни таққосланг, оила бюджетини тузинг ва ҳоказо.

Ёшларни шу каби саволларга мустақил жавоб топа олиши бозор иқтисодиёти шароитида оиланинг иқтисодий сиёсатини тўғри юритиш кўникмаларини шакллантиришга замин бўлади.

Фойдаланилган адабиётлар:

1-Ўзбекистон Республикаси Президенти И.А.Каримов. Тошкент ш., 2016 йил 9 феврал ПҚ-2487-сон.

2-Оила психологияси: АЛ ва КХҚлари ўқувчилари учун ўқув қўлланма
Ғ.Б.Шоумаров таҳрири остида. Ўзб.Респ.Олий ва ўрта махсус таълим вазирлиги, ЎМКХТМ-Тошкент: “Шарқ”, 2009-296 б.

ПЕДАГОГИК ТЕХНИКА ЎҚИТУВЧИНИНГ ПЕДАГОГИК МАҲОРАТИНИ ТАШКИЛ ЭТУВЧИ ОМИЛ СИФАТИДА

*Анорқулова Гулноза Мирзахматовна ТДПУ “Касб таълими методикаси” кафедраси мудири, п.ф.н. доцент Рўзиева Шахло – Тошкент ш.
Шайхонтохур тиббиёт коллежи ўқитувчиси*

Бугунги кунда замонавий ўқитувчи баркамол авлодни тарбиялаш жараёнида иштирок этар экан, нафақат маънавий-ахлоқий маданияти билан атрофдагиларга ўрнак бўлиши, шу билан бирга, педагогик маҳоратини намоён эта олиши, етук ўқитувчи сифатида малакали кадрларни тайёрлаш ишига ўзининг муносиб ҳиссасини қўшиши зарур.

Педагогик маҳоратга эга бўлиш таълим-тарбия самарадорлигини

таъминлаш гарови бўлибгина қолмай, айти вақтда ўқитувчининг жамоадаги обрў-эътиборини ҳам оширади, ўқувчиларга унга нисбатан ҳурмат юзага келади. Касбий маҳоратни ошириш йўлида амалий ҳаракатларни ташкил этиш педагогик фаолиятда йўл қўйилган ёки қўйилаётган хатолардан ҳоли бўлиш, ўқувчилар, ҳамкасблар ҳамда ота-оналар билан муносабатда муваффақиятларга эришиш имкониятини яратади.

Ўз даврларида Абу Наср Форобий, Юсуф Хос Ҳожиб, Саъдий Шерозий, Абу Райҳон Беруний, Абу Али ибн Сино, Алишер Навоий, Ҳусайн воиз Кошифий, Абдулла Авлоний ва бошқалар ўз асарларида ўқитувчилик касби, унинг машаққатлари, шунингдек, ўқитувчи шахсида акс этиши зарур бўлган сифатлар хусусидаги қарашларини ёритиш орқали ўзлари ҳам педагогик маданиятга эга эканликларини намоён этганлар. Бинобарин, педагогик жараённинг моҳиятини англамаган, болага нисбатан чуқур ҳурматда бўлмаган шахс таълим-тарбия самарадорлиги ва инсон камолотини таъминловчи фикрга эга бўлмайди. Уларнинг педагогик маданиятлари негизини болани тушуна олиш, унга инсбатан инсонпарвар муносабатда бўлиш, вазиятни тўғри баҳолаш, юзага келиш эҳтимоли бўлган зиддиятларни ўз вақтида бартараф этиш, педагогик фаолиятнинг ҳақлиги, жамият тараққиёти ҳамда педагогик жараёнда ўқувчилар онгига сингдирилаётган эзгу ғояларнинг ҳаёт мавжудлигини таъминлашда қудратли восита эканлигига ишонч кабилар ташкил этади.

Педагогик маҳоратнинг муҳим белгиларидан бири бўлган педагогик техника ўз навбатида ўқитувчининг юқори техник малакаларга эгалигини ҳам англатади.

Педагогик техника – педагогга алоҳида ўқувчи (талаба, тарбияланувчи)га ҳамда таълим олувчилар жамоаларига педагогик таъсир кўрсатиш методларини амалда самарали қўллаш олиш учун зарур бўлган билим, кўникма ва малакалар мажмуи

Педагогик техника асосларини муваффақиятли ўзлаштириш педагогик маҳоратнинг муҳим таркибий қисми бўлиб, унга эришиш педагогика, психологик ҳамда амалий тайёргарлик бўйича махсус билимларга эга бўлишни талаб қилади. Педагогик техникани ўзлаштиришда ўқитувчи ўқувчи ҳуққ-атвори, хатти-ҳаракатларининг ташқи белгиларга кўра унинг ички ҳолатини белгилай олиш малакасига эга бўлиши ниҳоятда муҳимдир.

Педагогга хос бўлган педагогик техниканинг муҳим элементлари:

- 1) унинг ўз диққати ҳамда ўқувчилар диққатини мақсадли бошқариш;
- 2) педагогик фаолиятда жараённинг, ўқувчилар ҳаракатининг суръатини ҳис қилиш саналади.

Педагог томонидан ўқувчиларнинг у ёки бу ҳаракатлари ёки уларда намоён бўладиган маънавий-ахлоқий сифатларига ўзининг субъектив муносабатини, алоҳида ҳис-туйғуларини маъноли ифодалай олиши у эга бўлган педагогик техника усуллари ҳисобланади.

Бир сўз билан айтганда, педагогик жараёнда “техника” тушунчаси ўқитувчининг педагогик таъсир кўрсатиш усуллари мажмуига эгалигини ифодалайди. Педагогик техниканинг воситалари – нутқ ва оғзаки бўлмаган

мулоқот воситаси саналади. Педагогик техникани эгаллаш педагог олдида турган муҳим педагогик вазифаларни ҳал қилишга ёрдам беради.

Манбалардан бирида кўрсатилишича, педагогик техника қуйидаги икки гуруҳ методларини ўз ичига олади:

Педагогик техниканинг самарали натижаларни кафолатлай олишида педагогнинг ташқи қиёфаси ҳам ўзига хос аҳамият касб этади. Ўқувчиларга самарали таъсир кўрсата олиш учун педагог, ўқитувчининг ташқи қиёфаси қуйидаги талабларга жавоб бера олиши зарур:

ўқитувчи ташқи кўринишининг ўқувчиларга эстетик таъсир кўрсатиши, уларни эстетик жиҳатдан завқлантира олиши;

ўқитувчининг сочи текис таралган, чиройли турмакланган бўлиши;

пардоз буюмларидан ўринли фойдаланиш, юзнинг ортиқча бўёқлардан ҳоли бўлиши;

ўқитувчи либосларининг тоза, озода, қоматига ярашган бўлиши, осилиб турмаслиги, ҳаддан ортиқ ҳашаматли бўлмаслиги лозим;

заргарлик буюмларидан имкон қадар ҳоли бўлиш, айниқса, товланувчи металллар – олин ва кумуш тақинчоқлардан фойдаланмаслик, либоснинг ранги ва ўқитувчининг ёш хусусиятларига мувофиқ оддий, ҳашаматли бўлмаган тошли ва металл тақинчоқлардан фойдаланиш.

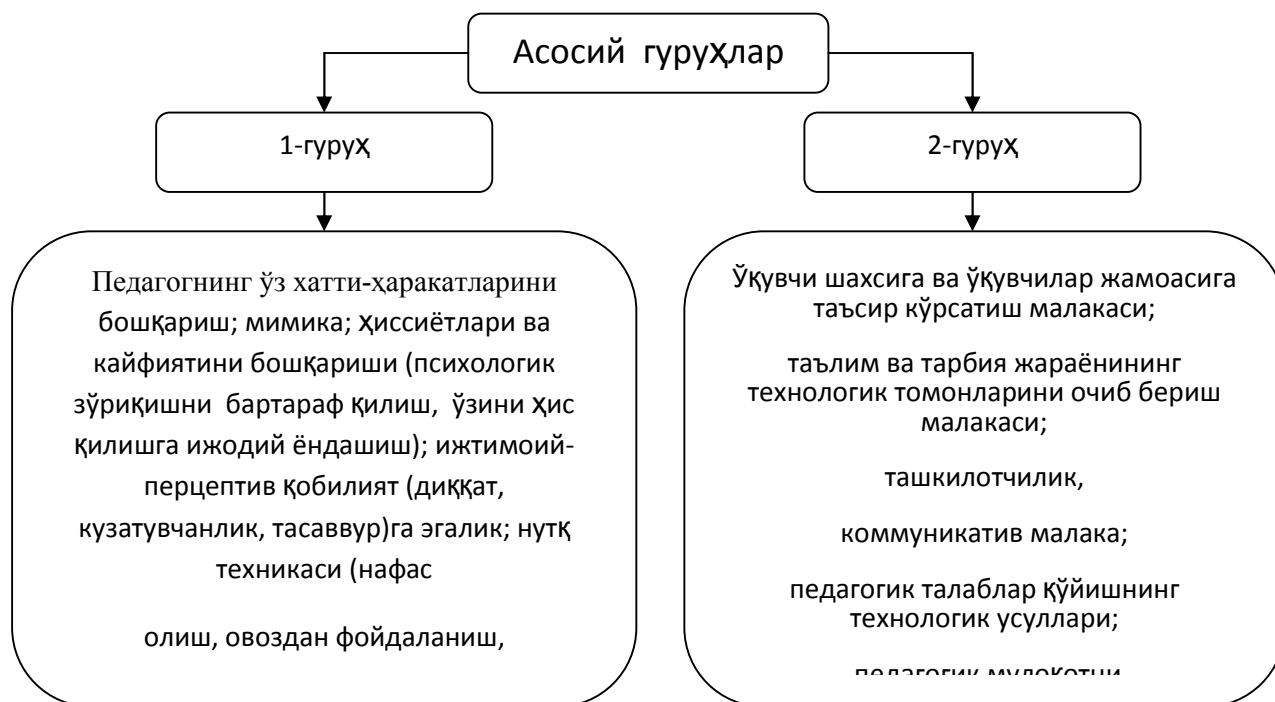

Педагогик техника методларининг гуруҳлари

Ўқитувчининг педагогик маданиятга эғалиги, педагогик техника асосларини пухта ўзлаштира олганлиги унинг юз ифодаси, эркин, вазмин ҳаракатлари, гавдани тўғри тута билиши, йиғинчоқлиги, имо-ишоранинг табиийлиги, ўқувчиларга нисбатан эътиборида яққол акс этади.

Ўқитувчи таълим ва тарбия жараёнларига ўзини руҳан тайёрлашда қуйидагиларга эътибор бериши лозим:

- ўзига, ўз имкониятларига ишониш;
- хушмуомала бўлиш ва келажакка ишонч билан қараш;
- ўз хатти-ҳаракатларини назорат қилиш (мускуллар зўриқишини бартараф этиш, қоматни ростлаш, ҳаракатларни тўғрилаш, нутқнинг равон, аниқ бўлишига эътибор қаратиш ва тўғри нафас олишни ўзлаштириш);
- ақлий ва жисмоний меҳнатни ташкил этишда ўзаро уйғунликка эришиш, муайян даврларда ҳордиқ чиқариш (меҳнат ёки мусиқа ёрдамида дам олиш, бадий асарларни ўқиш, яқинлар, дўстлар билан ҳазил-мутойбани ташкил этиш);
- педагогик жараённинг муваффақиятли, самарали кечишига ўзини ўзи ишонтириш;
- касбий фаолиятни кўтаринки кайфият билан ташкил этишга интилиш;
- турли салбий руҳий омиллар организмига, руҳий ҳолатига, хатти-ҳаракатларига, ўқувчилар ва таълим жараёнининг бошқа иштирокчиларига нисбатан муносабатига таъсир этишига йўл қўймаслик;
- салбий руҳий омиллар ва жисмоний ҳолатларни бартараф этиш учун тренинг ва автотренинглардан самарали фойдаланиш малакасини ўзлаштириш.

Педагогик техниканинг таркибий элементлари сирасида пантомимика ўзига хос ўрин тутди. Пантомимика – бу гавда, қўл ва оёқларнинг ҳаракати бўлиб, у педагог томонидан баён этилаётган муайян фикрни алоҳида ажратиб кўрсатишга, маълум қиёфа орқали гавлантиришга имкон беради

Педагогик техниканинг яна бир муҳим таркибий қисми – мимика саналади. *Мимика – бу юз мускулларининг ҳаракатлари орқали ўз фикри, ҳис-туйғулари, кайфиятини, унингдек, мавжуд воқеликка нисбатан муносабатини ифодалаш.*

Жуда қадимдан инсон юз ифодаси ва қараши атрофдагиларга сўздан кўра кучли таъсир қилиши аниқланган. Шу сабабли қадимги Рим ва Юнонистонда нотикларнинг нафақат сўздан, шу билан бирга мимика, пантомимика ва жест (гавда, қўл ва оёқ ҳаракатларидан самарали фойдалана олишларига эътибор қаратилади. Бугунги кунда ҳам ривожланган мамлакатларда сиёсатчиларнинг юқорида қайд этилган ҳаракатлар бўйича малакаларни ўзлаштира олишларига жиддий эътибор қаратилади.

Ўқитувчи томонидан мимика, пантомимика ва жест (гавда, қўл ва оёқ ҳаракатларидан самарали фойдалана олиш малакаларини самарали ўзлаштира олиши унинг меҳнатини қисман енгиллаштириш билан бирга, ўқувчиларга таъсир кўрсатишида муайян муваффақиятларни қўлга киритишига имконият яратади. Зеро, мимика, пантомимика ва жестлар узатилаётган ахборотнинг ҳиссий аҳамиятини оширади, унинг пухтароқ ўзлаштирилишини таъминлайди. Кўзлар ҳам юз ифодасини шакллантиришда муҳим аҳамиятга эга. Шу сабабли кўзлар ёрдамида турли маъноларни ифодалаш малакаларини ўзлаштира олиш ҳам маҳоратли педагог бўлиш учун ниҳоятда зарур.

Ўқитувчининг ўқувчиларга педагогик таъсир кўрсатишида унинг нутқи ҳам ҳал қилувчи омиллардан бири саналади. Ўқитувчи ўз фаолиятида аниқ, равон, маъноли, ифодали нутқни ўзлаштира олиши, бир сўз билан айтганда нутқ маданиятини эгаллаши зарур. Нутқ маданияти – бу ўз фикрини нутқ ёрдамида мантиқли, тўғри, образли, аниқ ва ифодали етказиб бериш малакаларининг ўзлаштирилганлик даражаси

Ижтимоий муносабатларни ташкил этишда нутқнинг монолог, диалог, полилог шаклларида фойдаланилади.

Юқорида келтирилган омиллар билан бир қаторда ўқитувчининг педагогик техникасини амалга оширишда технологик маданиятга эга бўлиши муҳим ҳисобланади. Ўқитувчининг технологик маданиятига қуйидагилар киради: технологик билим, кўникма ва малакалари киради. Бунда таълим мақсадини белгилаш, таълим жараёнини лойиҳалаштириш, таълимни ташкил этиш шакли, таълим методлари ва воситаларидан, шунинг технологияларидан самарали фойдаланиш кўзда тутилади.

Таълим жараёнини самарали ташкил этиш ва таълим мақсадларига кафолатланган ҳолда эришиш ўқитувчининг педагогик техникасини қанчалик шаклланганлиги ўқишга илмий, онгли муносабат билан қарайдиган, мустақил фикрлайдиган, мукамал маълумотларни эгаллашга лаёқатли, билиш фаоллиги ва ақлий меҳнат маданиятини ўзида мужассамлаштирган мутахассис кадрларни тайёрлашда муҳим рол ўйнайди.

BOSHLANG‘ICH TA‘LIMNING ERTAKLARNI O‘QISH DARSLARIDA O‘QUVCHILARDA ILM-HUNAR EGALLASHGA INTILISHNI SHAKLLANTIRISH

Jumaniyozova Muhabbat Xo‘sinovna- UrDU Boshlang‘ich va maktabgacha ta‘lim metodikasi kafedراس dotsenti, f.f.n.

Jumaniyozova Oydinoy- UrDU BT va STI yo‘nalishi 3-kurs talabasi

Mamlakatimizda demokratik davlat va fuqorolik jamoyati qurish maqsad qilingan va bu amalga oshirayotgan ekan, bu jarayonda yoshlarning o‘rni va roli alohida ahamiyatga ega. Zero, yoshlar bizning kelajagimiz; avlodlardan meros qolgan muqaddas zaminni yuksaltirish, ilg‘or davlatlar darajasiga ko‘tarish ularning bilimi, iste‘dodi, jasorati, ma‘naviy barkamolligiga bog‘liq. Mamlakatimiz Prezidenti I.A. Karimov ta‘kidlaganidek, “Agar iqtisodiy o‘sh, taraqqiyot-jamiyatimizning tanasi bo‘lsa, ma‘naviyat-ma‘rifat va siyosiy ong yetukligi uning ruhi, aqli va jonidir. Buyuk davlat, buyuk kelajagimizga erishish uchun oqil, ma‘rifatli, ayni paytda o‘zining o‘tmishi, ulug‘ qadriyatlari, millati bilan faxrlanadigan va kelajakka ishonadigan insonlarni tarbiyalashimiz kerak.” (1)

Albatta, bu masalaning tamal toshi boshlang‘ich ta‘lim jarayonida qo‘yiladi. Shu sababli dastlab maktabga qadam qo‘ygan o‘quvchiga puxta bilim berish bilan birga ularda badiiy asarlar, xususan ertaklar vositasida yuksak ma‘naviyat, teran tafakkur, yetuk fahm-farosat shakllantirish asosiy vazifalardan biridir. Chunki “Davlatlarning, xalqlarning taqdirini moddiy boylik emas, intellektual, ya‘ni ma‘naviy-ma‘rifiy boylik hal qiladi”. (2)

Shunday ekan, boshlang‘ich ta‘lim davridayoq, yosh avlodni ertaklar dunyosiga olib kirish, shu jarayonda adabiyotning badiiy-estetik ta‘siri asosida ularda o‘zlikni anglash, go‘zallikni his qilish, yuksak did va ma‘naviyatni shakllantirish katta axloqiy-tarbiyaviy vazifani ado etadi. Bu jarayon nihoyatda mas‘uliyatli bo‘lib, ularni zamon talablari darajasida tashkil etgandagina muvaffaqiyatga erishish mumkin.

Boshlang'ich sinf o'quv dasturlari o'qish darslari oldiga o'quvchilarni yaxshi o'qish sifatlariga ega etishdek murakkab vazifani qo'yadi. Bunday vazifalarni to'laroq amalga oshirishda xalq og'zaki ijodi materiallari katta ahamiyatga ega. O'quvchilar tabiatan maqol, topishmoq va ertaklarni sevadilar, ularni zo'r qiziqish bilan o'qib o'rganadilar. Bundan tashqari xalq og'zaki ijodi qadimdan tarbiya manbai hisoblangan.

Ma'lumki, ertaklar xalq og'zaki ijodiyotining eng qadimiy ommaviy va keng tarqalgan janrlardan biridir. Ertak atamasi Mahmud Qashg'ariyning XI asrda yozilgan «Devonu lug'atit turk» asarida "etuk" shaklida uchraydi va biror voqeani og'zaki tarzda hikoya qilish ma'nosini bildiradi. (3)

Ertaklarning badiiy shakli va poetikasi o'ziga xos bo'ladi. Fantastik uydirmalar, hayot haqiqati bilan aloqador bo'lib qadimiy tushuncha, urf-odat, marosimlarning o'zlarini o'zida aks ettiradi.

O'zbek xalq ertakchilari repertuarlarida ilm-hunar haqidagi ertaklar anchagina o'rinni tashkil etadi. Bunday ertaklar boshlang'ich sinf o'qish kitobi darsliklaridan ham o'rin olgan. Xususan, 4-sinf "O'qish kitobi" darsligining "Xalq og'zaki ijodi" bo'limida "Ilm afzal", "Hunarsiz kishi o'limga yaqin" ertaklari berilgan.(2) Bu ertakning tarbiyaviy qimmati shundan iboratki, o'quvchilar undan ilm va hunarning kishi hayotidagi bezak ekanligini bilib oladilar. Ertak bolalarda qahramonlarning xatti-harakatini muhokama qilib, baholash ko'nikmasini o'stirishi bilan birga ilmi, hunarli kishilarning baxtli hayot kechirishlariga amin bo'ladilar.

O'quvchilar ertakni tahlil qilish jarayonida "Kishilardagi qanday sifatlar sizga yoqdi? (yoki yoqmadi?) Nima uchun", "... nima uchun jazolandi? (yoki rag'batlantirildi?)", "Nima uchun ertakdagi ba'zi qahramonlarga hatto tabiat kuchlari ham yordam beradi? (yoki ba'zilaridan yuz o'giradi?)" kabi savollarga javob topish jarayonida mushohada qiladilar, muhokama qilib, xulosaga keladilar. (4)

4-sinfda ilm-hunar haqidagi ertaklar o'qitilganda ertak matni ustida ishlashda tanlab o'qish, savollarga javob berish, o'quvchilarning o'zlari ertak mazmuniga oid savollar tuzib, javob berishlari, reja tuzish, qayta hikoyalash, ijodiy davom ettirish, ertak aytish, qahramonlarni grafik tasvirlash kabi ish turlaridan foydalaniladi.

"Davlat", "Ilm afzal", "Hunarsiz kishi o'limga yaqin" kabi maishiy ertaklarda xalq o'z hayotini hikoya qiladi, shu sababli o'quvchilar ertakni o'qigach, o'tmishdagi xalq hayotini, o'y-fikrlari va orzu-istaklarini bilib oladilar.

Bunday ertaklarni tahlil qilish badiiy hikoya tarzida uyushtiriladi. Bolalar o'qituvchi rahbarligida ertakda qatnashuvchilarning xulq - atvori, ayrim xatti-harakatlarini baholaydilar, ularning bir-birlariga bo'lgan munosabatlarini aytadilar va shular asosida ayrim obrazlar haqida xulosalar chiqaradilar, ertak rejasini tuzadilar, ertakni rollarga bo'lib o'qiydilar.

Ertakni o'qishga tayyorlash uchun ota-bobolarimiz atrofni, tabiatni, borliqni qanday tasavvur etishlari haqida suhbat o'tkaziladi. Bunday suhbat ertakdagi badiiy obrazlarni, ularning o'zaro munosabatlarini, xulq-atvorlari, xarakterlarini to'g'ri tushunishga yordam beradi. (5)

Ilm-hunar mavzusidagi ertaklarni o'qish darslarida asosiy tarbiyaviy vazifa o'quvchilarda ilm-hunar egallashga yoshlikdan intilishni shakllantirishga qaratiladi. Shuning uchun boshlang'ich sinflarda ertaklarni o'qish orqali o'quvchilarning bilim

olish, hunar egallashning inson hayotidagi o'rnini masalasi haqidagi tushunchasini kengaytirishga alohida e'tibor berish lozim. Zero, yurtboshimiz I.A.Karimov ta'kidlaganidek, "Barcha ezgu intilishlarimizning markazida farzandlarimizni ham jismoniy, ham ma'naviy jihatdan sog'lom qilib o'stirish, ularning baxti-saodati, farovon kelajagini ko'rish, dunyoda hech kimdan kam bo'lmaydigan avlodni tarbiyalash orzusi turadi".

Zero, inson barkamolligida ustuvor o'rin egallagan jihatlardan biri ilmi bo'lishga intilish, bilimga chanqoqlik hisoblanadi. Shu g'oya "Ilm afzal" ertagida aks ettiriladi.

Bu ertakni o'rganishdan asosiy tarbiyaviy maqsad o'quvchilarni ilm olishga qiziqtirish, ilmning inson hayotidagi o'rnini ko'rsatish hisoblanadi.

O'qituvchi ertakni ifodali qilib o'qib va so'zlab berar ekan, undagi bu jihatlarga alohida e'tibor qaratadi. Ertak mazmuniga ko'ra bir cholning 8 nafar o'g'li va bir nafar qizi bo'lgan ekan. Qizi juda aqlli, o'z ziyrak zehni bilan akalaridan ajralib turar ekan. Bir kuni chol qiziga uning akalari ilm olishga qiziqmasligi, o'z vaqtlarini ot choptirib, shaharma-shahar kayf-usafo bilan o'tkazayotganliklaridan nolinibdi va bu xususda o'z qizidan maslahat so'rabdi. Qiz esa akalarni mehmonga chaqirib, ulardan "Ilm afzalmi yoki davlatmi?" deb so'rashni, oxirida uning o'ziga ham shu savolni berishini maslahat beribdi. Chol o'g'illarini mehmonga chaqirib ularning har biriga yuqoridagi savolni beribdi.

To'ng'ich o'g'il otasiga uning borligini, mol-davlatlari yetarli ekanligini, ilm olishga hojat yo'qligini aytibdi. Keyingi aka-ukalar ham pul-u mol-dunyo bo'lsa ilm nimaga kerak degan javobni beribdilar. Chol ularning javoblaridan juda xafa bo'libdi. Oxirgi sakkizinchi o'g'il esa "Menga davlat emas, ilm afzal",- debdi. U o'ziga mol-davlat tegmasligini, otasining ko'zi ochiqligida ilm olishga roziligini aytibdi. Shunda eshik orqasida akalari bilan otasining bahs-u javoblarini tinglab turgan qiz kenja kasining javobi to'g'riligini, lekin u ham ilmning nima uchun afzalligini aytolmaganligini aytib, bu savolga o'zi javob beribdi. U agar kishi ilmi bo'lsa, u aqlli, shirinsuxan, odobli bo'ladi, bunday odamlarni hamma hurmat qiladi, unga o'xshashga intiladi debdi. Hamda ilmi odam vafot etsa odamlar donishmanddan ayrildik deb qayg'uradilar, davlatmand bo'lsa, bir nafsiband odamdan qutuldik deb quvonadilar, shuningdek, boy odam hamisha o'z mol-davlatidan xavotirda yashaydi, ilm esa eskirmaydi, chirimaydi, mol-mulk esa chiriydi, sovuqda qotadi, olovda kuyadi, shuning uchun ilm afzal deb gapiribdi. Oqila qizni otasi va akalari jim eshitibdilar, qizning haqligini bilib, mehnat qilishga kirishibdilar. Chol esa kenja o'g'li va qizini o'qishga berib, murod-maqсадlariga yetibdilar. Mana shu ertakni o'qish darsida o'qituvchi har bir o'g'lining javobl;arini tahlil qilib, ilmning nima uchun afzalligini misollar bilan tushuntirib beradi. Ertak mazmuniga mos keladigan xalq maqollarini keltiradi. "Kuchli birni yengar, bilimli mingni yengar" maqolini izohlab beradi. Ilm egallashga yoshlikdan qunt qilish kerakligini, "Yoshlikda olingan bilim toshga o'yilgan naqshday" ekanligini, agar vaqt behuda o'tkazilsa, "So'nggi pushaymon, o'zingga dushman" ekanligini tushuntirib beradi. Hadislarda ham "Beshikdan qabrgacha ilm izla" deyilgani bejiz emasligini tushuntiradi. Ertak mazmuni asosida o'quvchilarning o'zidan hayotlarida o'zlari tanigan va bilgan ilmi odamlar haqida gapirib berishni so'raydi. Bu kabi usullarning qo'llanishi o'quvchilar

qalbida bilimli bo'lishga ishtiyoq uyg'otadi. Ilm inson shuurini yoritishini bilib oladilar.

Har bir avlod oldida insoniyat yaratgan jamiki boyliklarni-bilimlarni o'rganish, o'zlashtirish va rivojlantirish vazifasi turadi. Hayot taraqqiyoti va jamiyat rivojini shusiz tasavvur qilib bo'lmaydi. Bu vazifani amalga oshirishning birdan – bir yo'li ta'lim standart tizimini tinmay takomillashtirish orqali yosh avlodni ilm – fan asoslari bilan chuqur qurollantirishdir. Zero, ilm olish yo'lidagi izlanish insonning e'tiqodi va dunyoqarashini shakllantiradi, ma'naviy – axloqiy kamolot sari etaklaydi.

Foydalanilgan adabiyotlar:

Karimov I.A. Ilmu fan mamlakat taraqqiyotiga xizmat qilsin // Barkamol avlod orzusi.-T.: “Sharq” 1998, 111-bet.

Karimov I.A. Ozod va Obod Vatan, erkin va farovon hayot-pirovard maqsadimiz. – Toshkent, “O'zbekiston”, 2000.

Imomov K., Mirzayev T., Sarimsoqov B., Safarov O. O'zbek xalq og'zaki poetik ijodi.- Toshkent: “O_qituvchi”, 1990.

Matchonov S., Shojalilov A.va boshqalar. O'qish kitobi. 4- sinf uchun darslik.- Toshkent, “Yangiyo'l Poligraf servis”, 2013.

Qosimova K., Matchonov S., G.,ulomova X., Yo'ldasheva SH., Sariyev Sh. Ona tili o'qitish metodikasi. -Toshkent, «Nosir», 2009.

ТАЪЛИМ ТИЗИМИДА КУРСАНТЛАРНИНГ МАЪНАВИЙ-РУҲИЙ БАРҚАРОРЛИГИНИ ОШИРИШ УСУЛЛАРИ

*Чирчиқ ОТҚМБЮ Гуманитар, ижтимоий-иқтисодий фанлар ва шахсий таркиб билан ишларни ташиқлаштириши кафедраси ўқитувчиси, лейтенант
М.Б.Шеров*

*“Таълим Ўзбекистон халқи маънавиятига
яратувчилик фаоллигини бахш этади”
Ислон Каримов*

Ўзбекистон Республикаси Қуролли Кучлар тизимида давом этаётган ислохатларнинг асосий вазифасидан бири бугунги кунда – профессионал кадрлар билан таъминлаш уларни тайёрлаш ва имкониятлардан фойдаланиш. Бунинг учун эса ҳарбий хизматчиларнинг профессионал тайёргарлик даражасига алоҳида эътибор қаратиш лозим. Мазкур масала, эса ўзига хос ҳарбий – сиёсий, психологик ахамиятга эга.

Қуролли Кучлар тизимида илмий-техникавий тараққиёт ютуқларини кенг татбиқ этилиши, инсон қалби учун турли характердаги ахборот-психологик курашларнинг олиб борилиши, ҳарбий бошқарув тизимида таҳлилий психологик методлардан оқилона фойдаланишни тақозо этади.

Юқорида қайд этилган миллий тараққиётимизнинг галдаги босқичи ёки стратегик вазифаларидан бири бу ҳарбий хизматчиларнинг ақлий салоҳияти юқори бўлиши, мустақил фикр юритиши, бу келажакда ҳарбий хизматчиларни давлат хавфсизлигини таъминлаш ва геосиёсий маконда бевосита ўз мавқеини ошишига сабаб бўлиши мумкин.

Бугунги кунда Республикамизда олий ҳарбий билим юртларидаги таълим тизимини ноёб принциплар асосида ривожлантириш мақсадга мувофиқдир. Янги ҳарбий таълим жиҳатларига эришиш учун ёки босқич самарадорлигини ошириш учун, давлат мудофаасидаги ҳарбий таълим-тарбия тизимини янгидан барпо этиш ва таъминлаш лозим. Бунинг учун назарий ва амалий билимлар, илмий қўлланмалар ва дарс бериш методлари, малакали профессор-ўқитувчилар билан таъминлаш мақсадга мувофиқ.

Ҳарбий хизматчиларга таълим бериш жараёнининг асосий парадигмаси бу концептуал маълум билимларга эга бўлишдир, лекин уларни маълум бир типдаги стандарт бўлмаган жараёнларда жавоб берадиган, қарорлар қабул қиладиган даражага етиштириш учун, биринчи ўринда шахс квалификацион характердаги таълимни ривожлантиришдан иборат.

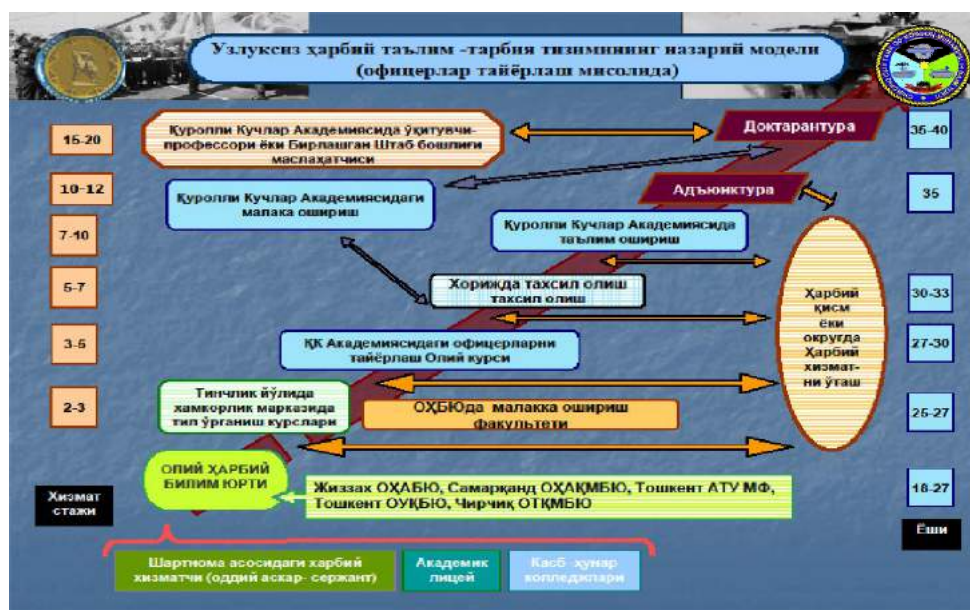

Шу боис, Қўрғоқ Кучлар тизимидаги олий ҳарбий билим юртларида ҳарбий таълим-тарбия тизимида педагогик-психологик муаммолар мавжуд булар: фуқароларни ҳарбий хизмат учун танлаш, курсантларни ҳарбий хизматга тайёрлаш, қайта тайёрлаш ва бошқариш, ҳар бир ҳарбий хизматчи учун ўз устида ишлаш, ўз саводхонлигини ошириш, касбий ахлоқ ва талабномаларга қатъий риоя этиш ва хоказолардир.

Юқоридаги талабларни амалга ошириш учун энг аввало шахснинг биологик омиллари ёки психологиясига катта эътиборни қаратишимиз лозим.

Буни Қўрғоқ Кучларимиз профессионаллашувига таъсир этиши ёки этмаслигини исботлашга ҳаракат қиламиз:

Қўрғоқ Кучлар профессионал ҳарбий хизматчиларга эга бўлиши учун биринчи ўринда ҳарбий хизматчининг биологик омилларни синчиковлик билан ўрганиши лозим, бу эса унинг шахсига шубҳасиз таъсир этади.

Ундаги биологик омилларга қўйидагиларни киритишимиз мумкин:

- саломатлиги,
- жизмоний ривожланганлик даражаси,
- тана тузилиши,

бўйи,
оғирлиги,
мускул кучи,
ўпканинг хажми ва хоказолар.

Бу омиллар воситасида ҳарбий хизматчи бажара оладиган жисмоний зўриқишни аниқлаб олиш мумкин. Ҳарбий хизматчининг саломатлиги, жисмоний аҳволи унинг ишлаш лаёқати ва кайфиятига таъсир этиши мумкин. Унинг ўқиш ва хизматдаги муваффақиятлари, шунингдек, ўртоқлари ҳамда командирлари билан бўладиган муносабатлари учун ишчанлигига ва кайфиятига боғлиқ бўлади.

Буларнинг ҳаммаси кўшилиб ундаги индивидуал-психологик хусусиятларнинг ривожланиш даражасини белгилаб беради. Масалан инсонни бирон бир нарса ёки ҳодиса мазмунига тушуниб етиши учун, авваломбор у нимадан иборат эканлигини билиши катта аҳамиятга эга.

Шу маънода инсон психологияси қўйидаги таркибий қисмлардан ташкил топган:

психологик жараён (ҳиссиёт, ирода),
хусусиятлар (темперамент, характер),
ҳолатлар (руҳий тушкунлик, кўтаринки кайфият),
тузилмалар (билим, малака, одат).

Ушбу санаб ўтилган компонентлар ҳар бир ҳарбий хизматчида ҳар хил ривожланган ёки шаклланган бўлади.

Шунинг учун бўлажак офицерларни тайёрлашда асосан уларнинг психологик жараёнларини тўғри баҳолай олиш даркор, бу эса командирларда касбий-педагогик маҳоратнинг юқори даражада бўлиш белгисидир.

Ҳарбий хизматчиларнинг таълим тизимидаги психологик жараён, хусусият, ҳолат ва тузилмаларини билиш, ўрганиш офицерларга тарбиявий ишларни ва ҳарбий хизматни тўғри режалаштиришга ёрдам беради. Бу эса келажакда Қуролли Кучлар сафида профессионал ҳарбий хизматчиларни етишиб чиқишига ва Ватанимиз хавфсизлигини таъминлашда катта аҳамиятга эга.

Ўзбекистон мустақилликка эришиши билан халқимиз ҳаётида янги давр бошланди. Мамлакатимиз тараққиётининг асоси бўлган кадрларни танлаш, жой-жойига қўйиш ва янгилашга, уларнинг тарбияси, маънавияти, салоҳиятига хизмат қиладиган мукаммал тизимни шакллантиришга юксак эътибор қаратилмоқда. Бунинг боиси шундаки, кадрлар жамиятни ҳаракатга келтиради, унинг ижтимоий-иқтисодий, маънавий ҳаётини жонлантиради. Қачонки, раҳбар ходимлар ҳар жихатдан намуна бўлса, одамларни ишонтира олса, жамият ривожланади.

Бутун жамиятимизда бўлгани сингари Қуролли Кучларимиз фаолиятида ҳам катта ўзгаришлар юз берияпти. Қуролли Кучларимиз мамлакатимиз мустақиллигининг кафолати ва асосий рамзларидан бири бўлиб янгидан барпо этилди. Давлатимиз муҳофафасини етук ҳарбий хизматчиларсиз тасаввур қилиш қийин. **Бу ўринда ҳарбий кадрларни танлашда уларнинг қўйидаги асосий сифатлари ва фазилатларига катта эътибор қаратиш керак:**

1. Ватанга садоқати ва муҳаббати, фидоийлиги, адолатлилиги, ташаббускорлиги, омилкорлиги ва уддабуронлиги, изланувчанлиги ва янгиликка интилиши, талабчанлиги, иқтисодий ва ҳуқуқий саводхонлиги, маънавий етуклиги, хушмуомалалиги, интизомлилиги ва бошқалар.

2. Шу билан бирга, ҳарбий кадрларнинг Ватан ривожи учун ўз вазифа ва мажбуриятларини назарда тутиш лозим:

- мамлакатимиз Президенти ва ҳукумати олиб бораётган сиёсатни теран англаши ва қўллаб-қувватлаши;

- топширилган вазифа учун жонкуярлиги, масъулиятни ҳис этиши, ўз соҳасининг билимдони эканлиги, ўз устида изланиши ва меҳнатсеварлиги;

- ишлаётган лавозими бўйича топширилган вазифаларни мукамал билиши ва пухта бажара олиши;

- вазифаларни амалга ошириш учун бор имкониятларини ишга сола билиши;

- ўзи меҳнат қилаётган соҳани янада ривожлантириш учун аниқ таклифлар бера олиши ва шу масалага оид изланишлари;

- ўз фикрини бошқаларга тушунтира олиши;

- одамлар билан ишлай билиши;

- иш фаолиятининг натижалари;

- турмуш тарзи, оилавий аҳволи, яшаш жойидагилар билан муносабати.

Буларнинг ҳаммаси ҳозирги кунда ҳарбий кадрни танлаш лозим бўлган талаблардир.

Бу талаблардан келиб чиқган ҳолда ҳарбий кадрларни ҳар томонлама етук ҳозирги ва келажак замон талабларига жавоб беришлари ва уларнинг профессионал, интеллектуал даражасига эришишлари учун энг авваломбор таълим, тарбия ва ҳарбий психология масалаларига катта аҳамият бериш лозимлигидан далолат беради.

ХУЛОСА

Таълим ва тарбия мураккаб жараён бўлиб, у ҳарбий хизматчилар онгига шундай таъсир этишни назарда тутадикки, шу таъсир остида уларда яна сиёсий онглилик, ҳарбий бурчга садоқат ва Ватан мудофааси учун масъулият ҳисси каби сифатлар шаклланади. Таълимий ва тарбиявий таъсир энг аввало инсоннинг руҳиятига, онгига қаратилган бўлади.

Мамлакат мудофааси учун замонавий ҳарбий хизматчи (офицер) шахсини тарбиялаш, яъни: қатъиятлилик, руҳий тетиклик, жасорат ва ўз она-Ватанига чексиз муҳаббат, дўстлик ва жанговар ўртоқлик, онгли равишда юксак касбий маҳорат чуққиларига интилиши, мустаҳкам ирода, ҳар қандай тажавузкор ҳужумга муносиб зарба беришга қодир офицер бўлиши.

Мудофаа вазирлиги тизимидаги олий ҳарбий билим юртларидаги кадрларни тайёрлаш сиёсатини самарали амалга ошириш учун қўйидагилар таклиф этилади:

- **биринчидан,** олий ҳарбий билим юртлардаги таълим-тарбия тизимининг илғор педагогик технологиялар билан бойитиб боришни таъминлаш ва бу ўринда асосий эътиборни ҳарбий хизматчиларни тайёргарлигида замонавий техник ва технологик воситалардан (компьютер,

Интернет ва бошқалар), ёрдамида амалга оширилиши. Шу билан бир қаторда таълим-тарбия тизимининг илмий услубиятини такомиллаштиришда ҳорижий мамлакатлар тажрибасидан кенг фойдаланиш;

- **иккинчидан**, ҳарбий хизматчи (офицер) шахсини профессионал замон талаблари даражасига етказиш учун, танлаш, малака ошириш ва қайта тайёрлаш масалалари катта эътиборни жалб этади. Шу нуқтаи назардан ҳарбий хизматчи (офицер)ларни узлуксиз таълим жараёнини мукамаллаштириш юзасидан, ўқув методик базасини;

- **учинчидан**, таълим-тарбия тизимининг моддий таъминоти даражасини яхшилаш мақсадида олий ҳарбий билим юртлари, ҳарбий қисм ва округларнинг ўз имкониятларидан келиб чиққан ҳолда ва шу билан бир қаторда, маҳаллий ҳокимият ва олий ўқув юртлари билан яқин ҳамкорликни йўлга қўйиш;

- **тўртинчидан**, Олий ҳарбий билим юртларида курсантларни ўқитиш жараёнида ижтимоий ва бошқа фанлар ўртасида ўзаро мантиқий боғлиқликни кучайтириш, ўқитилаётган ҳар бир мавзунинг, ҳарбий хизматчиларда ғоявий баркамолликни вужудга келишига хизмат қилиши ва замонавий фанлар билан бойитилиши;

- **бешинчидан**, олий ҳарбий билим юртига кирувчи абитуриент курсантларнинг ақлий идроки ва қобилиятини кўтариш учун алоҳида режа асосида қўшимча синовлар ўтказиш (яъни баён ёзиш, физика, математикадан мисоллар ечиш ва бошқ.), ундан ташқари мутахассислиги бўйича тахсимлашда ҳар томонлама ўрганиш.

“БОЛАЛАРДА ҲАМШИРАЛИК ПАРВАРИШИ” ФАНИНИ УЎҚИТИШДА ИННОВАЦИОН ТЕХНОЛОГИЯЛАРДАН “НИМА УЧУН” СХЕМАСИ УСУЛИ БИЛАН ИШЛАШНИНГ АФЗАЛЛИКЛАРИ

Зебинисо Шодиева - Навоий тиббиёт коллежи

“Болаларда ҳамширалик парвариши” фани катта ўқитувчиси

Кадрлар тайёрлаш миллий дастурида шахснинг эркинлиги, мустакил фикрлаш қобилиятини шакллантиришга бирламчи эътибор берилган. Эркинлик таъминланган жамиятда фикр ривожланади, фикр ривожланиши эса жамият кучли булишининг гаровидир. Президентимиз Ислон Каримов айтганларидек, “Мустакиллик янгича яшашни, янгича фикрлашни, ҳаётда ҳар бир фуқаро узига яраша муносиб урин эгаллашни, янги мафкура асосида янгича маънавиятни талаб этди”. Талаб этибгина колмасдан жадал узгариб бораётган иктисодий-ижтимоий шароитда янгича уйлашга ва янгиликлар яратишга мажбур этмоқда. Шунинг учун ҳам бизга, рақобатбардош, юксак маънавий ва ахлокий талабларга жавоб берадиган фозил зукко инсонлар керак. Дастурнинг асосий мақсади ҳам айнан баркамол авлодни тарбиялашдан иборатдир. Таълимнинг янги модели жамиятда эркин фикрловчини эркин шаклланишига олиб келади.

чизиш, шу саволга жавоб ёзиш жараёнини ташкиллаштиради. Бу жараён муаммонинг дастлабки сабаби аниқланмагунча давом этади. Кичик гурухларга бирлаштиради ва узларининг чизмаларини таккослаш, тулдириш ва умумий чизмага келтириш вазифасини беради. Иш натижаларининг тақдимотини ташкил қилади.

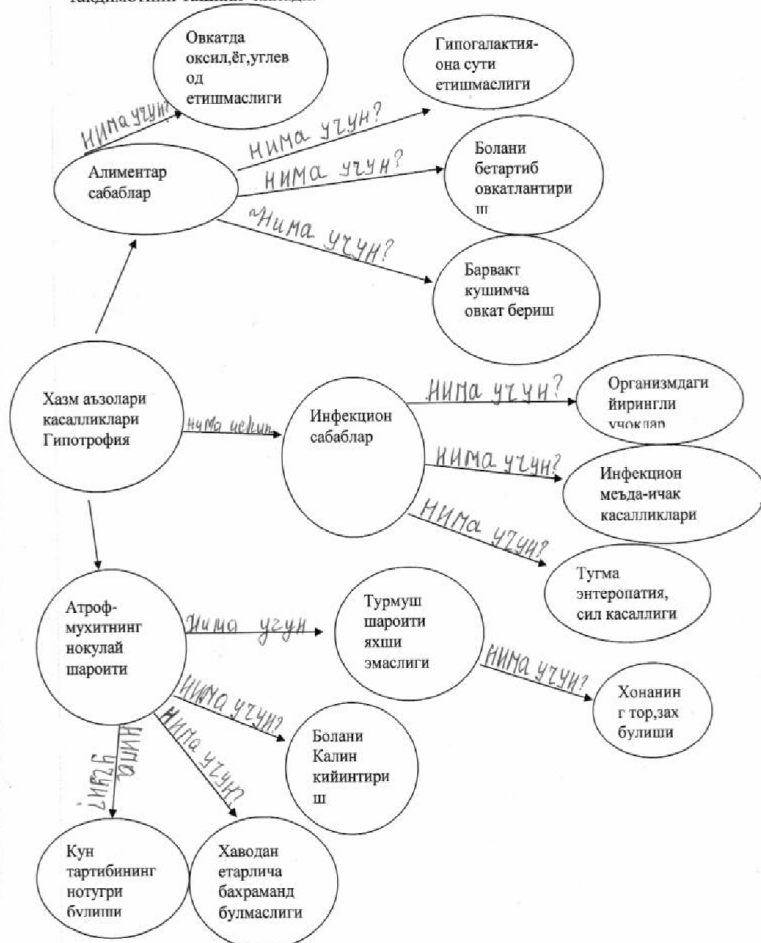

Болаларда хамширалик парвариш фанидан “Болаларда хазм аъзолари касалликлари -Гипотрофия” мавзусини укучиларга инновацион технологиялардан “Нима учун” схемаси усулидан фойдаланиш таълим берувчига билимларни узлаштириш ва мустахкамлаш, янги билимларни кидириш, намуна буйича ҳаракатларни бажариш, малака ва қуникмаларни шакллантириш буйича таълим олувчилар фаолиятини ташкиллаштиради. Таълим олувчилар эса хотирага қабул қиладилар, таккослайдилар ва умумлаштирадилар. “Нима учун” усулидан фойдаланиб тушунтиришда укитувчи бу усулни схемасини укучиларга тушунтириб утади, бунда яқка тартибда ёки жуфтликда муаммони ифодалаш вазифасини беради. “Нима учун” суроғи билан стрелка Педагогик технология турларини танлаш шаклланаётган билим, қуникма ва малакалар, ташкил этилаётган дарслар шакли ва қулланилаётган методлар ҳамда методик усулларнинг характерига боғлиқ.

Ҳозирги кунда таълим жараёнини самарали олиб бориш борасида олиб борилаётган илмий тадқиқотлар ҳамда укитувчилар фаолиятида таълим

беришнинг узгача усуллари ишлаб чиқилмоқда. Буларни ижобий томонга ҳал этишда укувчилар фаоллигини янада жалб этиш муҳим вазифадир.

Фойдаланилган адабиётлар:

Л.В.Голиш, Д.М.Файзуллаева

Педагогик технологияларни лойихалаштириш.

Педиатрияда ҳамширалик иши. К.Иномов, М. Ганиева.

Саидахмедов Н.С Педагогик амалиётда янги педагогик технологияларни куллаш намуналари.

БЎЛАЖАК ЎҚИТУВЧИЛАРНИНГ КАСБИЙ МАҲОРАТИ ВА БОШҚАРУВ МАДАНИЯТИНИ ШАКЛЛАНТИРИШ

Ҳайитбоев Д.Ж., УрДУ Педагогика факультети декан муовини;

Жонибеков Рафаель -4 курс ТС ва МГ толиби

“Кадрлар тайёрлаш миллий дастури”да мамлакатимизда мустақиллик йилларида таълим ислохотлари “Инсон, унинг ҳар томонлама уйғун камол топиши ва фаровонлиги, шахс манфаатларини рўёбга чиқаришнинг шароитларини ва таъсирчан механизмларини яратиш, эскирган тафаккур ва ижтимоий хулқ-атворнинг андозаларини ўзгартириш Республикада амалга оширилаётган ислохотларнинг асосий мақсади” эканлиги таъкидланади²³. Дарҳақиқат, ҳар томонлама ривожланган, жисмонан соғлом, маънан етук шахсни шакллантириш давлатимизда олиб борилаётган ислохотларнинг устувор йўналишларидан бўлди.

Бўлажак ўқитувчиларда бошқарув маданиятини шакллантиришнинг асосий мақсади олий таълимни ривожлантириш асосида давлат, жамият ва шахс манфаатларини қондира бориб, юқори малакали, рақобатбардош малакали ўқитувчилар тайёрлашдан иборатдир. Дарҳақиқат бугунги кунда асосий мақсад олий таълим давлат таълим стандартларига мувофиқ илғор, замонавий, олий таълимда самарали ўқитишни ташкил қилиш ва малакали кадрларни етиштиришни таъминлашга қаратилган. Буни амалга ошириш мамлакатнинг иқтисодий, ижтимоий ривожланиши истиқболлари, жамият талабларига биноан фан, техника, илғор педагогик ва ахборот технологиялари, иқтисодиёт ва маданиятнинг замонавий ютуқлари асосида талабаларни ўқитишни ташкил қилиш ва унинг услубларини мунтазам такомиллаштириш имкониятини беради. Шунингдек бўлажак педагогларни миллий истиқлол ғояси, миллий ва умуминсоний қадриятлар асосида мустақиллик ғоялари, Ватан, оила, табиатга меҳр ва инсонпарварлик руҳида тарбиялаш муҳим аҳамиятга эга. Бўлажак ўқитувчи, талабаларнинг ўқув амалиётларини янги педагогик ва ахборот технологияларини киритган ҳолда ўтказилишини ташкил этиш ва таъминлаш, олий ўқув юрти, фан ва ишлаб чиқаришнинг уйғунлашувининг амалий тизимларини яратиш ва амалиётга киритиш, илмий-педагогик кадрлар ва бўлажак педагог талабаларнинг илмий-тадқиқотлари ва ижодий фаолиятлари

²³Постановление Кабинета Министров Республики Узбекистан № 408 от 22 сентября 2003 г.

орқали фан, техника ва технологияларни ривожлантириш, талаб ва эҳтиёжлардан келиб чиқиб, ўзаро ҳамкорлик битимлари асосида таълимнинг янги йўналишлари бўйича кадрлар тайёрлашни йўлга қўйиш ва амалга ошириш, ўқитувчилар билан ҳамкорликда дарслик, ўқув қўлланмалар ва услубий кўрсатмалар яратиш, талабаларда касбий бошқарув маданиятини ривожлантиришнинг асосий негизи ҳисобланади. Бўлажак ўқитувчиларда бошқарув маданиятини шакллантиришда олий таълим йўналишлари бўйича ўқитиладиган айрим фанларнинг ўрни бениҳоядир.

Педагогика – фанини ўқитиш жараёнида касбий таълим йўналишида педагогика фанининг предмети, мақсади ва вазифалари, педагогика фанининг муҳандис педагоглар тайёрлашдаги назарий асослари, касбий таълим педагогикасининг бошқа фанлар билан алоқаси, касбий таълим методологияси ва илмий тадқиқот методлари, дидактика, тарбия назарияси ҳақида билим, кўникма ва малакалар шакллантирилади. **Педагогик маҳорат** – педагогика-психология фанидаги педагогик маҳорат моҳияти, педагогик қобилият ва малакалари, педагогик мулоқати, ўқитувчининг дарсадаги ва тарбиявий ишдаги маҳорати, ўқитувчи маҳоратиниқ, педагогик шарт-шароитларини ташкил этишнинг кўникма ва малакаларини ривожлантиради.[4] **Касбий маҳорат** – фанида касбий маҳоратнинг фалсафий-методологик асослари, касбий маҳоратда изланиш методлари, малакавий билим беришда асосий ривожланиш тизимининг тенденциялари, чет эл касбий маҳорати ҳақида маълумотлар берилди. **Янги педагогик технологиялар** – фанида педагогик технология фанининг мақсад ва вазифалари, янги педагогик ва ахборат технологияларини ўрганиш ва қўллаш, янги педагогик ва ахборат технологиялари, ўқув-тарбиявий жараёни услублари, талабаларга педагогик технология ҳақида тўлиқ маълумот бериш ва таълим технолоиялари ривожланишининг босқичлари, ўқув машғулотларни лойиҳалаштириш, ҳақида билим, кўникма ва малакалар шакллантирилади.[4]

Бўлажак ўқитувчиларда бошқарув маданиятни шакллантиришда махсус гуманитар фанларни ўрганиш ҳам диққатга сазавордир. Албатта бу ишларни амалга оширишда узлуксиз таълим турлари, айниқса олий таълим ўқув муассасаларининг аҳамияти бекиёсдир. Чунки ушбу масканда таълим олаётган хар бир талаба фақатгина у ёки бу соҳа мутахассислигига эга бўлибгина қолмай, жисмоний ва маънавий жиҳатдан камол топади ва жамиятимиз ривожланишида фаол иштирок этади. Ўзининг билими, маънавияти, маданияти билан Ўзбекистон тараққиётининг бош йўли бўлган озод ва обод Ватан учун меҳнат қилади. Албатта бундай улкан вазифаларни амалга оширишда олий ўқув юртларида ўқитиладиган «Педагогик маҳорат» фанининг аҳамияти каттадир. Чунки «Педагогик маҳорат» талаба шахсини маънавий шакллантиришда, миллий истиқлол ғоясига садоқат руҳида тарбиялашда, уларнинг маданиятини ривожлантиришда муҳим ўрин тутди.

Бошқарув маданиятида - оқилона бошқариш санъати, билим, замонавий концепциялар, илм, талаб технологиялар муҳим аҳамиятга эга. Бошқарув асосини замонавий билимларисиз жамиятни шакллантириб бўлмайди. Таълим тизимида бошқарув - бу якуний натижани олишга қаратилган хатти-ҳаракатлар,

усуллар ёрдамида шахсни шакллантиришнинг бутун бир узвий ва узлуксиз, таълим мақсадларига эришиш жараёнидир.

Адабиётлар

1. Каримов. И.А. Юксак маънавият - енгилмас куч. – Т.: Маънавият, 2008.- 176б.
2. Ўзбекистон Республикаси "Кадрлар тайёрлаш миллий дастури" / Баркамол авлод – Ўзбекистон тараққиётининг пойдевори.-Т.: Шарқ НМАК,1997. 31-61б
3. Yo'ldoshev J.G., Usmonov S.A. Pedagogik texnologiya asoslari / Qo'll. – Т.: O'qituvchi, 2004. – 104 b.

ПРОБЛЕМЫ ПЕРЕПОДГОТОВКИ КАДРОВ В ОТРАСЛИ АРХИТЕКТУРЫ И СТРОИТЕЛЬСТВА

Холмаматова Лола Аманкуловна

Старший преподаватель, Ташкентский архитектурно строительный институт

Принимая во внимание роль архитектуры и строительства в развитии государства, нельзя отрицать значение подготовки кадров данной отрасли. На сегодняшний день кадровая политика в сфере архитектуры и строительства становится весьма актуальной проблемой, наряду с ней возникают новые требования не только к подготовке, но и переподготовке персонала.

Повышение квалификации сотрудников в строительной отрасли следует рассматривать как инвестиции в устойчивое развитие организации и стабильность бизнеса. Необходимым аспектом обеспечения качества подготовки персонала является соответствие интеллектуального потенциала служащих и инженерно-технических работников необходимому уровню конкурентоспособности строительной организации для ее устойчивого развития.

В настоящее время переподготовкой персонала в сфере архитектуры и строительства в Узбекистане занимается Ташкентский архитектурно-строительный институт, который включает в себя несколько факультетов, в том числе факультеты «Архитектура», «Строительство зданий и сооружений», «Инженерно-строительной инфраструктуры», «Управление строительством», а также академический лицей, центр повышения квалификации и переподготовки менеджеров в сфере строительства и отдел международных отношений.

Центр переподготовки и повышения квалификации менеджеров в сфере строительства при Ташкентском архитектурно – строительном институте создан на базе факультета повышения квалификации²⁴.

На сегодняшний день подготовка кадров в сфере архитектуры и строительства, как и в любой другой отрасли проходит в 3 этапа. Подробное описание данного процесса приведено на рисунке 1.

²⁴ Постановление Кабинета Министров Республики Узбекистан «Об утверждении программы развития ландшафтного дизайна в Республике Узбекистан» № 223 от 13 августа 2013г.

Рис. 1. Этапы подготовки кадров в сфере архитектуры и строительства



Источник: Разработан автором

Центр является государственным образовательным учебным заведением, осуществляющим образовательную деятельность по реализации послевузовского обучения профессорско – преподавательского состава высших учебных заведений и профессиональных колледжей, а также менеджеров и специалистов архитектурно – строительного профиля.

Основными задачами Центра являются:

- переподготовка и повышение квалификации преподавателей менеджеров и специалистов архитектурно – строительного профиля;
- системное совершенствование методов и технологий обучения на основе современных достижений в этих областях;
- разработка учебно-методических и нормативных материалов, обновление и совершенствование методической и информационной базы учебного процесса;
- выполнение научно – исследовательских и проектных работ, мониторинг использования специалистов архитектурно – строительного профиля в строительном комплексе республики;
- выполнение хоздоговорных работ по обследованию технического состояния зданий и сооружений с выдачей рекомендации по усилению конструкций, реконструкция здания и сооружений.

Следует отметить, что наряду с развитием образования в сфере архитектуры и строительства существует ряд проблем по переподготовке кадров и повышения квалификации персонала данной отрасли, в том числе:

- ограниченное количество центров повышения квалификации персонала данной отрасли;
- минимальная интегрированность сферы образования и производства;
- низкий уровень непосредственного изучения зарубежного опыта подготовки и переподготовки кадров данной отрасли.

- недостаточный уровень технического оснащения, обуславливающий эффективное обучение студентов (программное и техническое обеспечение, наглядные пособия и т.д.).

Как известно, переподготовка кадров дает возможность специалистам оставаться в курсе нововведений в отрасль, идти в «ногу со временем», владеть информацией об актуальных проблемах в мире и стране. Для получения более эффективного образования следует как можно глубже интегрировать процесс получения теоретических знаний и производства; привлекать как можно больше специалистов и руководителей предприятий данной отрасли к проведению лекционных и/или практических занятий в высших учебных заведениях; внедрить новейшие информационно-коммуникационные технологии в образовательный процесс, а именно, онлайн-уроки с ведущими зарубежными институтами или предприятиями соответствующей отрасли. Несомненно, данные предложения внесут определенную эффективность в процесс подготовки и повышения квалификации специалистов, при поддержании ее стимулированием обучающихся в виде конкурсов.

Необходимо отметить, что государство принимает активное участие в развитии образования в сфере архитектуры и строительства. Так, в 2013 г. Кабинетом Министров Республики Узбекистан выдвинуто Постановление «Об утверждении программы развития ландшафтного дизайна в Республике Узбекистан», где внесены предложения по подготовке, переподготовке и повышению персонала кадров данной отрасли.

В частности:

1. Создание на базе существующих кафедр Ташкентского архитектурно-строительного института и Самаркандского государственного архитектурно-строительного института кафедр «Ландшафтный дизайн и интерьер»;

2. Создание Центра по повышению квалификации и переподготовке архитекторов, дизайнеров, строителей на базе Центра повышения квалификации и переподготовки менеджеров в сфере строительства при Ташкентском архитектурно-строительном институте;

3. Привлечение к образовательному процессу в Ташкентском архитектурно-строительном институте и Самаркандском государственном архитектурно-строительном институте специалистов-практиков, в том числе из зарубежных стран, в области архитектурной дендрологии и ландшафтного дизайна, на условиях почасовой оплаты труда.

4. Организация учебы специалистов ландшафтного дизайна в Англии и других зарубежных странах, а также выездных ознакомительных практик по вопросам архитектуры и ландшафтного дизайна студентов Ташкентского архитектурно-строительного института и Самаркандского государственного архитектурно-строительного института.

5. Приглашение в Республику Узбекистан зарубежных специалистов ландшафтного дизайна для обмена опытом²⁵.

²⁵ N.B. Abdullayeva. Ta'lim texnologiyalari – T.: 4-son, 2014. 43 bet

Безусловно, внимание к подготовке и переподготовке кадров данной отрасли растет с каждым днем, что является гарантией выхода отрасли архитектуры, дизайна и строительства Узбекистана на новый, мировой уровень.

Список использованной литературы

Законы и нормативные акты Республики Узбекистан

1. Постановление Кабинета Министров Республики Узбекистан № 408 «О создании центра переподготовки и повышения квалификации менеджеров в сфере строительства» от 22 сентября 2003 г.

2. Постановление Кабинета Министров Республики Узбекистан № 223 «Об утверждении программы развития ландшафтного дизайна в Республике Узбекистан» от 13 августа 2013г.

Основная литература

3. Материалы международной студенческой научно-практической конференции «Строительство и архитектура – 2015». Часть 1: Современные проблемы экономики и управления в строительстве: материалы Международной научно-практической конференции: тезисы докладов. – Ростов н/Д: Рост. гос. строит. ун-т, 2015. – 250 с.

4. Архитектура, строительство, дизайн: Учебник для вузов. М.: Феникс, 2004.

Интернет ресурсы

5. Национальная база данных законодательства Республики Узбекистан www.lex.uz

6. Официальный сайт Ташкентского архитектурно-строительного института <http://www.taqi.uz/>

МАТЕМАТИКА ДАРСЛАРИДА ТАЪЛИМ САМАРАДОРЛИГИНИ ОШИРИШ

*Юлдошева Инобат Рузимуродовна., Умирова Норхол Зултиқоровна
Навоий тиббиёт коллежи Математика-информатика фани катта
ўқитувчиси*

Таълим жараёнини самарали ташкил этиш кўп жиҳатдан ўқув манбалари сифатига, ўқув дастури, режаси, дарслик ва қўлланмалар савиясига боғлиқ. Шунинг учун улар қатор психологик, педагогик ва дидактик талаблар асосида яратилади. Бундай талаблар эса, давр ўтиши билан ўзгариб туради. Хозирги вақтда таълим тизимида компьютер технологияларидан жадал фойдаланилмоқда. Эндиликда ўқитувчининг ҳам, ўқувчининг ҳам ахборот маданияти ва компьютер саводхонлиги юксак бўлиши шарт. Ахборот маданиятининг шаклланганлиги-бу ўқувчиларнинг компьютерга бўлган илмий муносабатининг юзага келиши, яъни компьютер онг ва ақлини ривожлантириш воситаси эканлигини англаб етганлиги билан ифодаланади.

Компьютер саводхонлиги дейилганда компьютер технологиялари имкониятларидан ўринли фойдаланиши бўйича билим, кўникма ва малакага эга бўлиш тушунилади.

Шундай экан, энг аввало, ўқувчиларда компьютер ва замонавий график дастурлар билан ишлаш кўникмасини шакллантириш зарур. Бунинг учун дастлаб қуйидаги ишларни амалга ошириш лозим:

-математика ва ахборот технологияларига оид мавзуларни тушунтиришда кўп вақт ва меҳнат талаб этиладиган ҳамда ўқувчиларнинг ўзлаштириши қийин кечадиган мавзуларни аниқлаш

-математика ва ахборот технологиялари фанларидан ўқувчиларнинг йил давомида ўзлаштирган назарий ва амалий билим, кўникма ва малакаларини таҳлил қилиш

-компьютердан фойдаланиш бўйича билим ва кўникмаларни ўзлаштириш мониторингини ишлаб чиқиш.

Академик лицей ва касб-хунар коллеж ўқувчиларининг малакавий тавсифномасига кура билим юртларида ўқитиладиган математика курси мазмунига бир неча талаблар қўйилган. Аммо унда математика ўқитишда компьютердан фойдаланиш масалалари ҳақида сўз юритилмайди.

Гап шундаки, академик лицей ва касб-хунар коллежлар учун мулжалланган математика курси мазмуни умумтаълим мактабларида ўрганилган математика дарсликлари мазмуни такрорланмаслиги, шунингдек, олий ўқув юртларида ўрганиладиган “Олий математика” ёки

“Математика” курсининг “қисқартирилган варианты” мазмунини ўзида акс этириши, аммо айнан уларникига ўхшаб қолмаслиги керак. Академик лицей ва касб-хунар коллежларда математикани ўқитишда узвийлик ва узлуксизлик тамойилларига амал қилиш, педагогик технологиялар ва замонавий ахборот технологияларидан фойдаланиш муҳим аҳамиятга эга. Шунинг учун унинг мазмуни замон талабларидан келиб чиққан ҳолда янгилаш ва ўқувчиларга ўргатиладиган билимлар ҳажмини аниқ белгилаш лозим. Унинг мазмунига компьютердан фойдаланиб индивидуал бажариладиган топшириқлар, ўқувчиларнинг фазовий тассавури ва тафаккурини ривожлантиришга мулжалланган қизиқарли ва ижодий масалаларни, замонавий компьютер графикаси элементларини киритиш мақсадга мувофиқ. Таълим жараёнида янги ахборот технологияларини жорий этиш ўқувчиларнинг касбий тайёргарлигини ошириш ва касбий кўникмаларини ривожлантиришда муҳим омил ҳисобланади. Ўқитишда ахборот технологияларини қўллашнинг дидактик шарт-шароитлари қаторига қуйидагиларни киритиш мумкин:

-таълим муассасаларида ахборот технологиялари (компьютер ва унинг локал тармоқлари, мультимедиа воситалари, база маълумотлари ва зарурий педагогик дастурий воситалар)нинг мавжудлиги

-таълим субъектлари (ўқувчилар ва педагоглар)нинг янгиликларини қўллашга психологик-педагогик тайёргарлиги

-таълим мақсадлари ва ахборотлаштириш жараёнини эътиборга олиб, ўқув предметлари бўйича, интегратив курслар яратиш.

Бугунги кунда компьютер ўрганиш объектидан жуда кўп масалалар, шу жумладан, ўқув жараёнида касбий масалаларни ечишнинг самарали воситасига айланди. Ўқув жараёнида касбий масалаларни ечишда аниқ мақсадга эришиш назарда тутилади.

Педагогик адбиётларда “ўқув жараёнида касбий масалани ҳал этиш” муаммоси куйидаги кетма-кетликда талқин этилади:

мақсадни аниқ белгилаш

топшириқ, вазифа

маълум билимлар асосида ечиш талаб этиладиган касбий масала, муаммо ўқувчиларнинг касбий билим ва амалий кўникмаларини назорат қилиш ҳамда ўқитиш методи.

Шубҳасиз, ҳар бир ўқувчи ўзининг ақлий имкониятларига кўра бир-биридан фарқ қилади. Аммо ҳар бир ўқувчи касбий жиҳатдан ўсишига таъсир кўрсатувчи шарт-шароитларни яратишга эҳтиёж сезади. Ўқувчиларни касбий жиҳатдан тарбиялашнинг моҳияти ҳам худди ана шундан иборатдир.

Шундай қилиб, ҳозирги замон таълим муассасасининг асосий вазифаларидан бири ўқувчиларни касбий жиҳатдан тарбиялашдир. Таълим жараёнининг мақсади математика, информатика ва бошқа ўқув предметларини нафақат ўзлаштиришга ўргатиш, балки информатика воситасида шахснинг касбий имкониятларини кенгайтиришдан иборат. Ўқув фанлари мазмунини белгилашда касбий ривожланишнинг реал психологик механизмининг ҳисобга олиш

лозим. Алгоритмлаштиришни ўзлаштиришда масалаларни энг мақбул тарзда танлаш ва тизимлаштириш ўқувчиларда касбий кўникмаларни ривожлантиришга қаратилган ўқув жараёнининг самарали ташкил этиш имконини беради.

Хулоса қилиб айтганда, академик лицей ва касб-ҳунар коллежларда математика ўқитишда янги педагогик технологиялар ва компьютердан фойдаланиш ўқувчиларнинг ахборот маданиятини шакллантириш ва таълим самарадорлигини оширишга хизмат қилади.

TARIX FANINI O'QITISHDA AXBOROT KOMUNIKATSION TEKNOLOGIYALARI VA YANGI PEDAGOGIK TEKNOLOGIYALARDAN FOYDALANISHNING AHAMIYATI

*N.O. Mirzayeva – Oqdaryo politexnika kasb-hunar kollejining tarix fani
katta o'qituvchisi*

O'zbekistonda mustaqillikka erishganidan so'ng ko'plab jabhalarda islohatlar olib borildi. Bu islohatlarning asl mohiyati va maqsadi bugungi kunda to'liq o'zini oqlagani barchamizga ayyondir. Ayniqsa “Kadrlar tayyotlash milliy dasturi” hamda “Ta'lim to'g'risida”gi qonunga asosan ta'lim tizimi tubdan isloh qilindi. Jumladan ta'limga zamonaviy kompyuter texnologiyalari va interfaol metodlarning kirib kelishi bilim berish jarayonini jadallashtirdi, yosh avlodning tarbiyasiga katta e'tibor berdi. Uning maqsadi yuksak bilim, saviya va tajribaga ega bo'lgan, zamonaviy fikrlaydigan, o'z ishiga ma'sulyat bilan yondashadigan, eng muhimi jahon bozorida raqobatlasholadigan kadrlarni yetishtirishdan iboratdir.

“ Bugungi bizning yoshlarimiz ertangi mamlakatimiz egalaridir” – deb bejizga ta'kidlamaganlar yurtboshimiz I.A. Karimov. Bundan xulosa qilganda bugungi kun nafaqat o'qituvchi oldiga balki o'quvchi oldiga ham katta talablar qo'yimoqda, bu

talablarning eng asosiysi – darsning samaradorligi, uning sifatiligi, o‘quvchilarda bilim – ko‘nikmalarni shakllantirishda turli qiziqarli o‘quv mashg‘ulotlarni tashkil qilinishi va u orqali kutilgan natijaga erishishdan iborat.

Hozir shiddat bilan rivojlanayotgan texnologiyalar asrida hech bir sohani kompyuter texnikasisiz tasavvur qilib bo‘lmagandek, ta‘lim jarayonini ham usiz tasavvur qilib bo‘lmaydi. Ayniqsa gap sifat va samara haqida ketganda bugungi kun pedagogi oldiga ham yangi talablar qo‘yilgan:

• ***O‘qituvchi har bir o‘quvchining ijodiy potensialini rivojlantirishi, ya’ni o‘qitish jarayonida har bir o‘quvchiga individual yondashishi kerak bo‘ladi.***

• ***O‘qituvchi o‘quvchini o‘qitishi emas, balki unga axborot bilan mustaqil ishlashni o‘rgatishi muhim.***

• ***O‘qituvchi ham, o‘quvchi ham axborot va telekommunikatsion texnologiyalar bilan ishlash ko‘nikmasiga ega bo‘lishi zarur.***²⁶

Zamonaviy ta‘lim jarayoni ta‘lim oluvchilarning ijodiy qobiliyatini rivojlantirishga qaratilgan. Bunday talab o‘quvchilarning turli xil axborot manbalari bilan ishlashini taqozo etadi. O‘quvchi o‘zi mustaqil axborotlar olishi, ularni saralashi va umumlashtirishi kerak bo‘ladi.

Kompyuter texnikasining afzalliklaridan biri bu – ta‘lim jarayonida undan to‘g‘ri va samarali foydalanilsa, tasavvurni kengaytiruvchi ma‘lumot va manbalar bilan o‘quvchi ongini boyitadi.

Ta‘lim jarayonida kompyuter texnikasining afzalliklari sifatida quyidagilarni sanab o‘tsak bo‘ladi:

1. Yetkazilishi lozim bo‘lgan bilim ko‘nikmani ekran orqali namoyish qilish o‘quvchi ongiga ma‘lumotni tezroq yetib borishiga va tasavvurlarini kengayishiga yordam beradi;

2. Dars jarayonida ta‘lim berish va bilim olishni tezlashtiradi;

3. Dars jarayonining o‘zidayoq dunyoning xohlagan bir qismi haqida to‘g‘ridan-to‘g‘ri ma‘lumot olish va yetkazish imkoniyati mavjud;

4. Globallashtirish jarayoni va unda ro‘y berayotgan jarayonlar va ularning oqibatlari haqida ma‘lumot beradi va hokazo.²⁷

Bugungi kunda ta‘lim jarayonini to‘g‘ri va samarali tashkil qilishda texnik vositalarning, jumladan kompyuterning o‘rni beqiyos.

Tarix o‘qituvchilari Microsoft Word, Mikrossoft Exsel, Mikrossoft PowerPoint va boshqa kompyuter dasturlaridan darslarda samarali foydalanishlari mumkin. Jumladan Microsoft Word matnli redactor dasturi orqali oddiy didaktik materiallar tayyorlashda va ularni kompyuter sinflarida o‘tiladigan darslarda o‘quvchilarga mustaqil ishlash uchun taqdim etish mumkin. Bunday didaktik material izohli matn sifatida, rasmlar bilan bezatilgan holda, nazorat savollari bilan birga o‘quvchilarga beriladi va o‘quvchilar tomonidan bajarilishi nazorat qilinadi. O‘quvchilar ham o‘z navbatida Word matnli redaktori tomonidan o‘zlarining shaxsiy intellektual mahsulotlarini tayyorlashda (referat, krossvord va b) foydalanishlari mumkin.

²⁶ Q. Babajanov, M. Atabayeva. Ta‘lim texnologiyalari – T.: 4-son, 2014. 75 bet

²⁷ N.B. Abdullayeva. Ta‘lim texnologiyalari – T.: 4-son, 2014. 44 bet

Microsoft Exsel yordamida tarixning ijtimoiy iqtisodiy mavzularini o'rganish davomida ishsizlik darajasi, ishlab chiqarish ko'lam va undagi o'zgarishlar, narxnavonning o'sishi va boshqa ijtimoiy – iqtisodiy ko'rsatkichlarni o'zida aks ettirgan turli xil grafiklar, diagrammalar yaratiladi.

PowerPoint dasturi ko'rgazmali materiallar yaratishda katta imkoniyatlar beradi. Tarix o'qituvchisi bu dasturdan ma'ruzalar uchun taqdimotlar yaratishda, rasmlarni, xaritalarni ko'rsatishda foydalansa bo'ladi. Bundan tashqari taqdimotlardan o'quvchilar o'z ijod namunalari taqdim etishda, masalan, uy vazifalari, referatlar ishlarini ko'rsatishda foydalanishlari mumkin bo'ladi.²⁸

Bundan tashqari Tarix darsini turli xil interfaol o'yinlar yordamida qiziqarli tashkil qilish mumkin. Bunda pedagogdan katta mahorat talab etiladi.

Tarix darsi davomida va darsdan tashqari mashg'ulotlarda foydalanish uchun xilma-xil o'yinlar bor:

1. *Syujetli – rolli o'yinlar.*
2. *“Yarmarka” o'yini.*
3. *“Matbuot anjumani” o'yini.*
4. *“Baxtli tasodif” o'yini.*
5. *“Referatlar tanlovi”.*
6. *“Zakovat” intellektual o'yini.*
7. *“O'tkir zehnlilar” mushoirasi.*

Hozir esa ta'limning sifat darajasini oshiradigan va samaradorligini ta'minlaydigan pedagogik texnologiyalarni birma bir ko'rib chiqsak.

1. “Klaster” tuzish qoidasi

Klaster metodi pedagogik, didaktik strategiyaning muayyan shakli bo'lib, u o'quvchilarga ixtiyoriy muammo (mavzu) lar xususida erkin, ochiq o'ylash va shaxsiy fikrlarni bema'lol bayon etish uchun sharoit yaratishga yordam beradi.²⁹ Mazkur metod turli xil g'oyalar o'rtasidagi aloqalar to'g'risida fikrlash imkoniyatini beruvchi tuzilmani aniqlashni talab etadi. “Klaster” metodi aniq ob'ektga yo'naltirilmagan fikrlash shakli sanaladi. Undan foydalanish inson miya faoliyatining ishlash tamoyili bilan bog'liq ravishda amalga oshadi. Ushbu metod muayyan mavzuning o'quvchilar tomonidan chuqur hamda puxta o'zlashtirilguniga qadar fikrlash faoliyatining bir maromda bo'lishini ta'minlashga xizmat qiladi.

2. “Baliq skeleti” texnikasi

Ushbu ta'lim texnologiyasida asosiy mavzu “baliq” ning, ya'ni muammoning bosh qismida turadi, uning qismlari esa atrofida “skelet” ning yon tomonlarida joylashtirilib birin-ketin yoritib boriladi.

3. INSERT texnikasidan foydalanib ishlash qoidasi

1. Ma'ruza matnini o'qigach talaba, matn chetiga quyidagi belgilarni qo'yib chiqadi.
(√) – bilaman, (+) – men uchun yangi ma'lumot, (–) – men bilgan ma'lumotni inkor qiladi, (?) – noaniq qo'shimcha ma'lumot.
2. Olingan natijalarni ma'lumot shaklida rasmiylashtiring:

²⁸ Tolipov U. Pedagogik texnologiya (Nazariya va amaliyot) – T.:“Fan”, 2005. 78-bet.

²⁹ Ўзбекистон Республикасининг конституцияси.-Т: Ўзбекистон, 2001

Mavzu savollari	√	+	-	?

5. “Charxpalak” usuli

1. Talabalarni 3–4 guruhga kartochkalar yordamida ajratadi.
2. Har bir guruh liderini o‘qituvchi o‘zi tanlaydi.
3. Guruhga topshiriqlarni tarqatadi.
4. Barcha guruh topshiriqlarni bajarib bo‘lgandan so‘ng, guruh topshiriqlarini bir-biri bilan almashtiradi 3 marta.
5. Guruh a‘zolari topshiriqlarni bajarib bo‘lgandan so‘ng, topshiriqlar birinchi holatda o‘z guruhlariga topshiriladi.
6. Guruhdan o‘qituvchi tanlagan talaba prezentatsiyaga tayyorlanadi.

Yuqoridagi pedagogic texnologiyalar ta’limning samaradorligini oshiradigan usullardan ayrimlari edi. Eng muhimi fanni o‘quvchilar onggiga yetkazib berishda fanni murakkablashtirib yubormaslik kerak. Uni hayotiy misollar bilan, oddiy va sodda tasavvurlar bilan bolaga yetkazib berish kerak. Dars ko‘rgazmali qurolsiz bo‘lmaydi, ayniqsa, tarix darsidagi tayanch atamalar, ob‘yektlarni o‘quvchi ko‘z oldiga keltirishi, o‘rnini oriyentiray bilishi eng muhim, tarix darsida dunyoning siyosiy xaritasi, O‘zbekiston xaritasi hamda tarixiy xaritadan foydalanish. Har bir darsini har bir tarix o‘qituvchi o‘z dunyo qarashidan kelib chiqqan holda, kompyuter texnologiyalaridan to‘g‘ri foydalangan holda tashkil qilsa, ta’limdan ko‘zlangan maqsadga dars yakunida albatta erishiladi. Zamonaviy ta’limning ham bosh maqsadi qisqa vaqt mobaynida aniq natijani qo‘lga kiritish uchun aniq va puxta faoliyat olib borishdan iborat.

Foydalanilgan adabiyotlar va jurnallar:

Tolipov O. Pedagogik texnologiya (Nazariya va amaliyot). T.: “Fan”, – 2005.

Ta’lim texnologiyalari Ilmiy – uslubiy jurnal. T.: № 4. 2014.

HOZIRGI ZAMON O‘QITUVCHISI VA UNGA QO‘YILADIGAN TALABLAR

“Kasb ta’lim” kafedrasi o‘qituvchisi To‘rayeva Nargiza

Ma’lumki , hamma kasblarni ham avvalo ustoz- muallim o‘rgatadi. Dastlabki saboqni ham o‘qituvch beradi. Shuning uchun ham barcha kasblar ichida o‘qituvchilik- muallimlik kasbi o‘ta sharaflil va ma’suliyatli hisoblanadi. mana shu o‘rinda tabiiy ravishda savol tug‘iladi? Xo‘sh , o‘qituvch kim? U qanday sifatlarga ega bo‘lmog‘i lozim? Xususan, bugungi kun o‘qituvchisi qanday malakalar bilan qurollantirish kerak?

O‘qituvch jamiyatning yosh avlod ta’lim- tarbiyasiga qo‘yilgan ijtimoiy buyurtmasining asosiy ishtirokchisidir. Shuning uchun ham respublikamiz Prizdenti I.A.Karimov “tarbiyachi-ustoz bo‘lish uchun, boshqalarning aql- idrokini o‘stirish, ma’rifiy ziyosidan barhamand etish, haqiqiy fuqoro qilib yetishtirish uchun eng avvalo tarbiyachining o‘zi aynan shunday yuksak talablarga javob berish lozim,”-

degan edi. Darhaqiqat, hozirgi zamon o`qituvchisiga quydagi fazilatlar namoyon bo`la olishi kerak.

1. O`qituvchi jamiyat ijtimoiy hayotga ro`y berayotgan o`zgarishlar olib borilayotgan, ijtimoiy mohiyatini chqur anglab, yetish hamda bu borada o`quvchilarga to`g`ri, asosli ma`lumotlarni berib borishi lozim.

2. Zamonaviy o`qituvchi ilm- fan, texnika va texnologiya yangiliklari va yutuqlaridan xabardor bo`lishi talab etiladi.

3. . Zamonaviy o`qituvchi o`z mutaxassisligi bo`yicha chuqur, puxta bilimga ega bo`lishi, o`z ustida tinimsiz izlanishi lozim.

4. . Zamonaviy o`qituvchi pedagogika va psixologiya fanlari asoslarini puxta bilish, ta`lim- tarbiya jarayonida o`quvchilarning yosh va psixologik hususiyatlarni inobatga olgan holda faoliyat tashkil etishi kerak.

5. . Zamonaviy o`qituvchi , ta`lim- tarbiya jarayonida eng samarali shakl, metod va vositalardan unumli foydalana olish imkoniyatiga ega bo`lmog`i lozim.

6. . Zamonaviy o`qituvchi ijodkor tashabbuskor qobiliyatga ega bo`lishi shart.

7. O`qituvchi yuksak darajadagi pedagogic mahoratga, chunonchi kommunikativlik layoqatga, ega bo`lishi texnika (nutq, yuz, qo`l –oyoq, va gavda harakatlarini mimika, jism, patolomika) qonuniyatlarini chuqur o`zlashtirib olishga erishishi lozim.

Agar o`qituvchi ana shunday sifatlarni o`zida mujassam qila olisa, Kadrlar tayorlash milliy modelida qayd etilgan qo`yilgan talablarga to`liq javob bera oladi deyish mumkin. O`qituvchilik kasbini egallagan har bir inson, avvalo o`qituvchi shaxsiga xos xususiyatlarni o`zida mujassam etishi: shuningdek, tanlangan ixtisos yuzasidan kerakli doirada pedagogic mahorat, texnika, takt, ziyraklik, kuzatuvchanlik, bilimlarni bolalarga yetkaza olish qobiliyatiga ega bo`lmog`i

juda muhim. Shuning uchun ham bugungi mustaqillik sharoitida o`qituvchilik kasbiga bo`lgan e`tibor va ehtiyoj har qachongiga nisbat ortib bormoqda. Shuning bilan birga o`qituvchi oldiga qo`yiladigan talablar ham o`zgacha bo`lmoqda.

Chunki bugun O`zbekiston mustaqil davlat sifatidajahonga yuz tutar ekan, bu borada pedagog o`qituvchilarning o`z o`rni, o`ziga xos mohiyati borligini unutmaslik lozim.

O`qituvchi go`zallik sohibidir. U oliyjanob sharaflilik kasb egalari haqida ne-ne azizodamlar qo`llariga qalam olib jo`shqin hislarini, eng yaxshi ezgu tilaklarini oq qog`ozlar betiga bitmagan deysiz. Hayot abadiy. Ammo, yosh avlod bilan barhayot

Avlod bor ekan, unga ta`lim tarbiya beradigan mehri daryo o`qituvchilar ham abadiy barhayot yashaveradi. Hayotning bu sharaflilik kasb egalari bo`lgan ehtiyoj ham adabiydir.

ЦЕМЕНТЛИ СЭНДВИЧ-ПАНЕЛЬ ТАШҚИ ДЕВОР НАМУНАСИННИНГ ИССИҚЛИК УЗАТИШГА ҚАРШИЛИГИНИ АНИҚЛАШ БЎЙИЧА НАЗАРИЙ ВА ЭКСПЕРИМЕНТАЛ ТАДҚИҚОТЛАР НАТИЖАЛАРИ

М.М.Маҳмудов, Рустамова Д.Б.

Цементли сэндвич типдаги ташқи девор панеллари Ўзбекистон-Россия қўшма корхонаси “SAM ROS XOLOD” МЧЖ томонидан ишлаб чиқарилмоқда. Девор панелининг умумий қалинлиги 150 мм. Панелнинг ташқи ва ички томонларидан асосий таркибий қисми цемент-қум асосида олинган ва арматура

сифатида шиша тола тўр қўлланилган қалинлиги 10 мм қоплама қилинган. Цементли қоришма қопламанинг ораси зичлиги 40 кг/м^2 бўлган пенополистирол (ГОСТ 15588-70*) билан тўлдирилган. Панелнинг мустаҳкамлиги ва бикирлигини таъминлаш мақсадида узун йўналиши бўйлаб ҳар 220 мм масофада цементли қоришмадан қалинлиги 10 мм бўлган қовурғалар қилинган. Панелнинг номинал эни 115 мм ни ташкил қилади (1-расм).

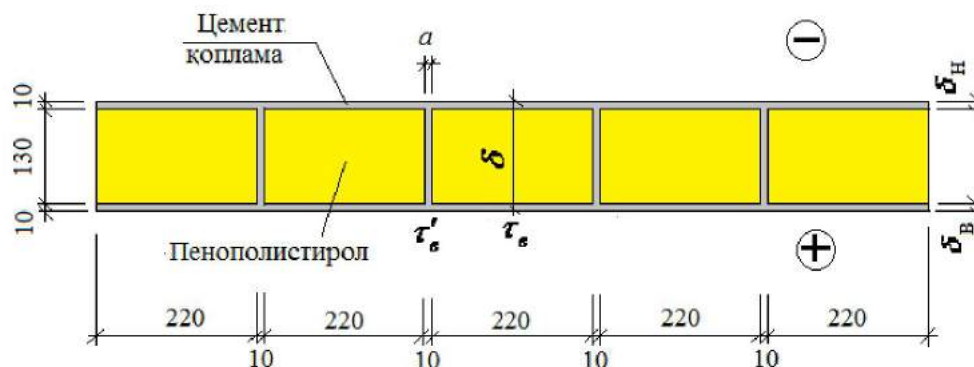

Панелда қўлланилган материалларнинг теплофизик кўрсаткичлари куйидагича: қоплама ва қовурға сифатида қўлланилган цементли қоришманинг зичлиги $\gamma_0 = 1800 \text{ кг/м}^3$, иссиқлик ўтказувчанлик коэффициенти А эксплуатация шароити учун $\lambda = 0,76 \text{ Вт/(м} \cdot ^\circ\text{С)}$ га тенг [1];

иссиқлик изоляцияси сифатида қўлланилган пенополистиролнинг зичлиги $\gamma_0 = 40 \text{ кг/м}^3$, иссиқлик ўтказувчанлик коэффициенти А эксплуатация шароити учун $\lambda = 0,041 \text{ Вт/(м} \cdot ^\circ\text{С)}$ га тенг [1];

ички ва ташқи сиртларнинг иссиқлик бериш коэффициентлари мос равишда $\alpha_B = 8,7$ ва $\alpha_n = 23 \text{ Вт/(м}^2 \cdot ^\circ\text{С)}$ [1].

Цементли сэндвич-панелининг иссиқлик изоляцияли кесими, яъни қовурғасиз қисмининг иссиқлик узатишга умумий қаршилигини [1] даги (4) формулага асосан $R_0 = 3,355 \text{ м}^2 \cdot ^\circ\text{С/Вт}$ га тенг.

Девор панелида ҳар 220 мм масофада цементли қоришмадан қилинган қовурға мавжуд. Унинг иссиқлик ўтказувчанлик коэффициенти пенополистиролникидан деярли $0,76:0,041=18,5$ марта катта. Шунинг учун бундай девор конструкцияси бир жинсли бўлмаган конструкциялар турига киради. Цементли сэндвич-панелнинг конструктив схемаси [1] нинг 4-иловасида кўрсатилган тўсиқ конструкциялардаги иссиқликни кўп ўтказадиган қўшимчаларнинг Па схемасига мос келади. Шунинг учун цементли сэндвич-панелининг қовурға бўйича кесимида ички сиртидаги температуранинг [1] даги (13) формула ёрдамида аниқлаймиз. Бунинг учун ҳисоблашлар учун зарур маълумотларни аниқлаймиз.

Цементли сэндвич-панелининг қовурғаси бўйича иссиқлик узатишга умумий қаршилиги [1] даги (4) формулага асосан $R'_0 = 0,355 \text{ м}^2 \cdot ^\circ\text{С/Вт}$ га тенг.

Сэндвич-панелдаги (1-расм) қовурғанинг қалинлиги a нинг панелнинг қалинлиги d га нисбати $a/d=0,01/0,15=0,0667$ га, ички ва ташқи қопламалари қалинликларининг нисбати $d_{в}/d_{н}=0,01/0,01=1,0$ га тенг. У ҳолда [1] даги 8-жадвалдан $z=0,72$ га тенг бўлади.

Иссиқликни кўп ўтказадиган қўшимча жойлашган кесим бўйича конструкция ички сиртидаги температурани аниқлаш учун [1] да қуйидаги формула берилган:

$$\tau'_e = t_e - \frac{n \cdot (t_e - t_n)}{R_0^{усл} \cdot \alpha_e} \cdot \left[1 + \eta \cdot \left(\frac{R_0^{усл}}{R'_0} - 1 \right) \right].$$

Юқорида аниқланган қийматларни бу формулага қўйсақ, цементли қовурга бўйича девор ички сиртдаги температуранинг қиймати

$$\tau'_e = 20 - \frac{1,0 \cdot (20 - (-15))}{3,355 \cdot 8,7} \cdot \left[1 + 0,72 \cdot \left(\frac{3,355}{0,3557} - 1 \right) \right] = 11,52^\circ C$$

га тенг эканлиги келиб чиқади. Кўриниб турибдики, бу температура девор панелининг иссиқлик изоляцияли қисмидаги ички сиртнинг температурасига нисбатан $7,28^\circ C$ га паст.

Сэндвич-панель сиртининг ўртача температурасини аниқлаймиз:

$$\tau_{e.ўрт} = \frac{\sum \tau_i \cdot F_i}{\sum F_i} = \frac{18,8 \cdot 0,22 \cdot 5 + 11,52 \cdot 0,01 \cdot 4}{0,22 \cdot 5 + 0,01 \cdot 4} = \frac{21,1408}{1,14} = 18,54^\circ C.$$

[2] даги (34) формула бўйича сэндвич панелнинг иссиқлик узатишга қаршилигининг ўртача (келтирилган) қийматини аниқлаймиз:

$$R_{0.ўрт} = \frac{t_e - t_n}{(t_e - \tau_{e.ўрт}) \cdot \alpha_e} = \frac{20 + 15}{(20 - 18,54) \cdot 8,7} = 2,755 \text{ м}^2 \cdot ^\circ C / \text{Вт}.$$

ҚМҚ [1] да бир жинсли бўлмаган конструкциялар учун келтирилган термик қаршилик $R_K^{ип}$ ни ҳисоблаш методи ҳам берилган. Девор панелининг ҳисобий схемаси 2-расмда кўрсатилган.

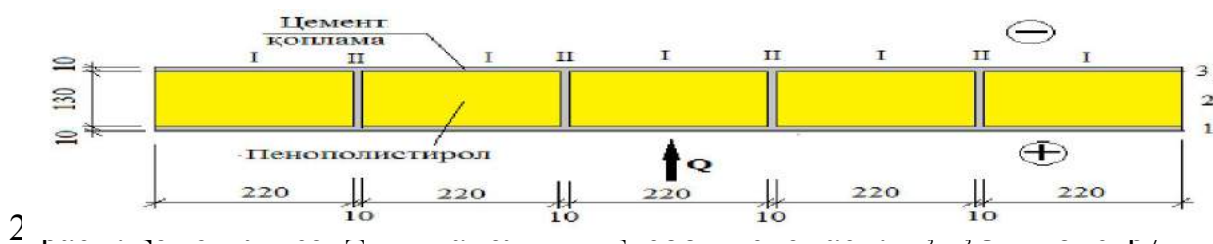

қатламлар; I, II – панелдан иссиқлик оқимига параллел текисликлар билан ажратиб олинган қисмининг бўлаклари.

Ҳисобий схемага асосан сэндвич-панелнинг иссиқлик узатишга умумий қаршилиги R_0 нинг қиймати $R_0 = 2,14 \text{ м}^2 \cdot ^\circ C / \text{Вт}$ га тенг. Бу қиймат қовурғаларни ҳисобга олмагандаги қийматга нисбатан 33,2 % га кам. Сэндвич-панель ички сиртининг ўртача температураси асосида аниқланган иссиқлик узатишга умумий қаршиликнинг қиймати эса, мазкур қийматга нисбатан 17,88 % га кам.

Лекин панель учун аниқланган иссиқлик узатишга қаршилиқ R_0 нинг ҳар уччала қиймати ҳам турар-жой биноларининг ташқи деворлари учун Ўзбекистоннинг градус-сутка кўрсаткичи D_d нинг қиймати 2000 дан 3000 гача бўлган худудлари учун [1] да иссиқлик ҳимоясининг 2-даражаси учун белгиланга $R_0^{TP} = 1,8 \text{ м}^2 \cdot \text{°C} / \text{Вт}$ қийматдан катта, яъни энергия самарадорлик талабларига жавоб беради.

Цементли сэндвич-панелдан бажарилган экспериментал девор намунасининг иссиқлик узатишга умумий қаршилигини лабораторияда иқлим камераси ёрдамида ҳам аниқлаб кўрилди. Бунда панель таркибига кирган қатламларнинг термик қаршилиги R_i ни қуйидаги формула ёрдамида аниқланди:

$$R_i = \frac{\Delta t}{q} \text{ м}^2 \cdot \text{°C} / \text{Вт}, \quad (1)$$

бу ерда Δt - конструктив қатламнинг чегара сиртларидаги температура, $^{\circ}\text{C}$;
 q - иссиқлик оқимининг ўлчашларнинг ҳисобий давридаги ўртача қиймати, $\text{Вт}/\text{м}^2$.

Девор намунасининг иссиқлик узатишга қаршилигини аниқлаш бўйича бажарилган ўлчашлар натижаларига ишлов беришни қуйидагича амалга оширилди. Ўлчашлар бажарилган нуқталар бўйича температуралар ва иссиқлик оқимининг ўртача қийматини қуйидаги формулалар ёрдамида аниқланди:

$$t_{cp} = \frac{\sum t_i}{n}; \quad (2)$$

$$\tau_{cp} = \frac{\sum \tau_i}{n}; \quad (3)$$

$$q_{cp} = \frac{\sum q_{cp}}{n}. \quad (4)$$

Бу ерда $\sum t_i$ - ўлчашларнинг стационар режимда аниқланган ҳаво температураси жорий қийматларининг йиғиндиси;

$\sum \tau_i$ - ўлчашларнинг стационар режимда аниқланган айрим сиртлар температураси жорий қийматларининг йиғиндиси;

$\sum q_i$ - ўлчашларнинг стационар режимда аниқланган иссиқлик оқими жорий қийматларининг йиғиндиси.

n - ўлчашларнинг стационар режими даврида бажарилган ўлчашлар сони.

Бунда стационар режим даврида ўтказилган ўлчашлар сони 10 тадан ва вақти бир суткадан кам бўлмаслиги керак деган қоидага риоя қилинди.

Сэндвич-панель девор ва унинг қатламлари учун иссиқлик узатишга умумий қаршилик R_0 ва термик қаршиликлар R_i ни аниқлаш натижалари 1- ва 2-жадвалларда келтирилган.

Иссиқлик изоляцияси пенополистиролдан бажарилган сэндвич девор панели учун олинган натижалардан кўришиб турибдики, девордаги пенополистирол қатламнинг термик қаршилиги $R_i = 2,651 \text{ м}^2 \cdot \text{°C} / \text{Вт}$ га тенг. ҚМҚ [1] даги (3) формулага асосан бу материал учун иссиқлик ўтказувчанлик коэффициентини аниқлаймиз:

$$\lambda = \frac{\delta}{R} = \frac{0,13}{2,651} = 0,049 \text{ Вт}/(\text{м} \cdot \text{°C}) \text{ га тенг.}$$

Бу қиймат иссиқлик изоляцияси сифатида қўлланилган пенополистирол учун қабул қилинган ҳисобий иссиқлик ўтказувчанлик коэффициенти λ дан фарқ қилади. Буни мазкур қатламдаги пенополистирол иссиқлик ўтказувчанлик коэффициентининг лойиҳадаги қийматга нисбатан ўзгарувчанлиги билан изоҳлаш мумкин. Бу пенополистиролдан иссиқлик изоляцияси сифатида фойдаланиш учун уни тайёрлашда технологик жараённинг қатъий ўзгармас шароитда бажарилишига эътибор қаратилиши кераклигидан дарак беради.

1-жадвал.

Сэндвич-панелнинг иссиқлик изоляцияси бор кесими учун бажарилган аниқланган натижалар

Температура ўлчанган жой	Термодатчик номери	Ҳаво ёки сиртнинг температураси, °C	Температуралар фарқи Δt , °C	Иссиқлик оқими q , Вт/м ²	R_i , м ² ·°C/Вт	R_0 , м ² ·°C/Вт
Ички ҳаво	6	21,61				
Ички сирт	5	20,63	0,98		0,131	
Пенополистиролнинг ички-сирти	4	20,48	0,15	7,48	0,02	2,96
Пенополистиролнинг ташки сирти	3	0,65	0,14		0,0187	

Ташқи сирт	2	0,51				
Ташқи ҳаво	1	-0,50	1,01		0,135	

Тажриба ўтказилган сэндвич девор панели учун олинган натижалардан кўриниб турибдики, девордаги цементли қоришма қатламнинг термик қаршилиги биттаси учун $R_1 = 0,02 \text{ м}^2 \cdot \text{°C} / \text{Вт}$ га, иккинчиси учун $R_2 = 0,0187 \text{ м}^2 \cdot \text{°C} / \text{Вт}$ га тенг. ҚМҚ [1] даги (3) формулага асосан бу материал учун иссиқлик ўтказувчанлик коэффициентини аниқлаймиз:

$$\lambda_1 = \frac{\delta}{R} = \frac{0,01}{0,02} = 0,5 \text{ Вт}/(\text{м} \cdot \text{°C}) \text{ га ва}$$

$$\lambda_2 = \frac{\delta}{R} = \frac{0,01}{0,0187} = 0,534 \text{ Вт}/(\text{м} \cdot \text{°C}) \text{ га тенг.}$$

Бу қийматлар ҳам қабул қилинган зичлиги $\gamma_0 = 1800 \text{ кг} / \text{м}^3$ бўлган цемент-қум қоришмасининг ҳисобий иссиқлик ўтказувчанлик коэффициенти λ дан фарқ қилади. Буни сэндвич-панелда қўлланилган қоплама қатламлардаги қоришмага синтетик кўшимчалар кўшилишининг натижаси билан боғлиқ ҳолда изоҳлаш мумкин.

2-жадвал.

Сэндвич-панель девор намунасининг цементли қовурғаси жойлашган қисми учун аниқланган натижалар

Температура ўлчанган жой	Термодатчик номери	Ҳаво ёки сиртнинг температураси, °C	Температуралар фарқи Δt , °C	Иссиқлик оқими q , $\text{Вт}/\text{м}^2$	R_i , $\text{м}^2 \cdot \text{°C} / \text{Вт}$	R_0 , $\text{м}^2 \cdot \text{°C} / \text{Вт}$
Ички ҳаво	6	21,61	1,84		0,136	
Ички сирт	7	19,77	17,36	13,54	1,282	1,559
Ташқи сирт	8	2,41	1,91		0,141	
Ташқи ҳаво	1	-0,50				

Девор панелининг цементли қоришмадан бажарилган қовурғаси жойлашган кесимида иссиқлик узатишга умумий қаршилиқ $R_0 = 1,559 \text{ м}^2 \cdot ^\circ\text{C} / \text{Вт}$ қовурғасиз кесимдаги иссиқлик узатишга умумий қаршилиқ $R_0 = 2,96 \text{ м}^2 \cdot ^\circ\text{C} / \text{Вт}$ га нисбатан сезиларли даражада камаяди. Сэндвич-панелнинг ички сиртидаги экспериментал аниқланган ўртача температура

$$\tau_{e,\text{ўрт}} = \frac{20,63 \cdot 0,22 \cdot 5 + 19,77 \cdot 0,01 \cdot 4}{1,14} = \frac{23,4838}{1,14} = 20,6^\circ\text{C} \text{ га тенг.}$$

Эксперимент ўтказилган сэндвич-панелининг иссиқлик узатишга келтирилган қаршилиги [2] даги (34) формулага асосан

$$R_0^{np} = \frac{t_e - t_n}{(t_e - \tau_{e,\text{ўрт}}) \cdot \alpha_e} = \frac{21,61 - (-0,5)}{(21,61 - 20,6) \cdot 8,7} = 2,516 \text{ м}^2 \cdot ^\circ\text{C} / \text{Вт} \text{ га тенг.}$$

Цементли сэндвич-панеллардан бажариладиган ташқи деворнинг иссиқлик узатишга қаршилигининг ҳақиқий қиймати иссиқлик ҳимоясининг иккинчи даражаси учун талаб этилган қиймат $R_0^{mp} = 1,8 \text{ м}^2 \cdot ^\circ\text{C} / \text{Вт}$ дан катта, демак, юқорида таъкидлаб ўтилганидек, Ўзбекистоннинг градус-сутка кўрсаткичи 2000 дан 3000 гача бўлган минтақаларида бундай девор конструкциясидан турар-жой биноларида беҳавотир фойдаланса бўлади.

Фойдаланилган адабиётлар:

1. ҚМҚ 2.01.04-97*. Қурилиш иссиқлик техникаси / ЎЗР давлат архитектурил.қўм/ : - Тошкент : АҚАТМ, 2011. -98 б.
2. Ўз РСТ 809-97. Биолар ва иншоотлар тўсиқ конструкцияларининг иссиқлик узатишга қаршилигини аниқлаш услублари.

SOG'LOM ONADAN SOG'LOM FARZAND

SamDAQI "Chet tillar" kafedrasida o'qituvchisi S.S.Bo'riyeva

Ona va bola sog'lom bo'lsa, oila baxtli bo'lsa, jamiyat mustahkam boladi.

I.Karimov.

Yurtimiz iqtisodiy barqarorligining muhim omillari, barcha sohada qo'lga kiritilayotgan muvaffaqiyatlarimiz keng e'tirof etilgani qalbimizda ona-Vatanimizdan g'ururlanish, ayni paytda shukronalik tuyg'ularini yanada kuchaytiradi. Ayniqsa, davlatimiz rahbari taklifiga ko'ra, kirib kelayotgan yangi -2016 yil "Sog'lom ona va bola yili" deb e'lon qilingani onalik va bolalikni muhofaza etish borasidagi ishlarni yanada yuqori bosqichga ko'tarish maqsadiga qaratilgani bilan nihoyatda ahamiyatlidir.

Mamlakatimizda oilani va oilaviy qadriyatlarni mustahkamlash, yosh oilalarga g'amxorlik qilish, ularning huquqiy va ijtimoiy himoyasini ta'minlash, soglom va mustahkam oilani barpo etish, jismonan va ma'nan sog'lom barkamol avlod dunyoga kelishi va shakillanishi uchun zarur sharoitlarni yaratish borasida amalga oshirilayotgan keng miqyosli ishlarga ko'maklashish alohida belgilangan.

Ona va bola salomatligini mustahkamlash, oilada tibbiy madaniyat va sog'lom turmush tarzini shakllantirish qizlarning erta turmushga chiqishini oldini olish, farzand tarbiyasida ota-onalar ma'suliyatini oshirish hozirgi kunning muhim masalalaridandir.

Bugun sog'lom avlodni tarbiyalash nikohlanuvchilarni tibbiy ko'rikdan o'tkazish sifatini yanada yaxshilash, ko'rikni amalga oshiruvchi mutaxassislar ma'suliyatini yanada kuchaytirish bilan chambarchas bog'liq. Yoshlarni mustaqil hayotga tayyorlash, ularning tibbiy madaniyatini yuksaltirishga qaratilgan targ'ibot tadbirlari soni va sifatini yanada oshirish, ularga soha mutaxassislarini keng jalb etish juda muhim. Mamlakatimizda aholi uchun har tomonlama munosib turmush sharoiti yaratish, zamon talablari darajasida tibbiy xizmat ko'rsatishga eng muhim ustuvor vazifa sifatida qaralmoqda. Onalarga, yosh avlodga bo'lgan e'tibor va g'amxo'rlikning chek-chegarasi yo'q. Onalik va bolalikni muhofaza qilish bo'yicha davlat dasturlari asosida ish olib borilmoqda. Barcha tuman va shaharlardagi tug'ruq majmualari zamonaviy tibbiy jihoz va uskunalalar bilan ta'minlandi. Viloyatlarda ona va bola skrining markazlari tashkil etildi. Yurtimizda onalar va bolalar o'limi, nogiron farzandlar tug'ilishi keskin kamaydi.

Barkamol avlodni voyaga etkazishning asosiy vositasi sifatida jismoniy tarbiya va sportni rivojlantirishga davlat siyosati darajasida e'tabor qaratilayotgani, buning natijasida bolalarimiz har tomonlama sog'lom hamda irodali bo'lib voyaga yetib, xotin qizlar salomatligi mustahkamlanib bormoqda. Bugungi kunda sport bilan muntazam shug'ullanayotgan xotin qizlar salkam 50 foizni tashkil etayotgani, professional sportchilarimiz safida ular soni tobora kengayib borayotgani bu borada olib borilayotgan ishlarning yaqqol tasdig'idir.

Ayollar salomatligini muhofaza qilish, onalar va bolalar o'rtasida kasallik hamda o'lim ko'rsatgichlarini kamaytirish 2000 yili Birlashgan Millatlar Tashkiloti sammitida qabul qilingan Mingyillik rivojlanish deklarasiyasining asosiy maqsadlaridan sanaladi. Mazkur global loyiha asosida O'zbekistonda 2015 yilga kelib, onalar va bolalar o'limini 1990 yildagi ko'rsatgichga nisbatan to'rt dan uch qismga kamaytirish ustuvor vazifalardan qilib belgilangan edi. Quvonarlisi, onalik va bolalikni muhofaza etish, oilalarda tibbiy madaniyatni yuksaltirish, aholining reproduktiv salomatligini mustahkamlash, sog'lom avlod tug'ilishi hamda voyaga yetishini ta'minlash bilan bog'liq davlat dasturlarining tizimli amalga oshirilishi natijasida mamlakatimizda onalar va bolalar o'limi uch barobardan ziyod kamayadi. Aholining o'rtacha umr ko'rish 67 dan 73 yoshga, ayollar o'rtasida 75 yoshga ko'tarildi. Bugungi kunda yurtimizda bolalarning 92 foizi rivojlanish ko'rsatgichlari bo'yicha Jahon sog'liqni saqlash tashkiloti standartlariga mos keladi.

Onalik va bolalik muhofazasi haqida so'z yuritganda, dunyo tajribasi ilk bor homilador ayollarning tarkibida inson hayoti hamda salomatligi uchun zarur bo'lgan mikroelementlarga ega polivitaminlar bilan ta'minlash amaliyotining samarasi onalar

va dunyoga kelayotgan farzandlarning salomatlik ko'rsatgichi yanada yaxshilanayotganida nomoyon bo'lmoqda. Epidemik barqarorlikni ta'minlash maqsadida amalga oshirilayotgan tadbirlar natijasida yillar davomida aholi o'rtasida poliomielit, bo'g'ma, qoqshol kasalliklarining ro'yxatga olinmaganligini aytib o'tish joiz.

Prezidentimiz qaroriga muvofiq, qabul qilingan 2014 yillarda O'zbekistonda aholining reproduktiv salomatligini yanada mustahkamlash, onalar, bolalar va o'smirlar sog'lig'ini muhofaza qilish borasidagi Davlat dasturida mamlakatimizda tibbiy muassasalarining moddiy-texnika bazasi va kadrlar salohiyatini kuchaytirish, zamonaviy tashxis usullarini joriy etish, ayollar, bolalar hamda o'smirlar kasalliklarining oldini olish bo'yicha 5 yilga mo'ljallangan qator dolzarb vazifalar belgilab berilgan bo'lib, hozirgi vaqtda uning ijrosini ta'minlash bo'yicha aniq chora-tadbirlar ro'yobga chiqarilmoqda.

Prezidentimiz Islom Karimov rahnomaligida aholiga sifatli xizmat ko'rsatish, bolalar salomatligining asrash, xastaliklarining oldini olish choralarini ko'rish maqsadida ko'plab loyihalar hayotga tadbiiq etilmoqda. "Kokrak suti bilan emizishni targ'ib qilish va qo'llab-quvatlash", "Besh yoshgacha bolalar orasida A vitamin sapslementasiyasi" kabi loyihalar bolalar o'limining kamayishi, xastaliklar asoratini bartaraf etishga xizmat qilmoqda.

O'zbekiston Sog'liqni saqlash vazirligidan ma'lum qilishlaricha, bolalarni emlash, ularni vitaminlar bilan ta'minlash bo'yicha amalga oshirilayotgan loyihalar samarasida o'sib kelayotgan avlodning sog'lom va barkamol ulg'ayishida ulkan natijalarga erishilmoqda.

Ona sog'lom bo'lsagina undan jismonan va aqlan sog'lom farzand dunyoga keladi. Shu bois ayolning bolalik, o'smirlik davridanoq reproduktiv salomatligiga katta ahamiyat berish ma'suliyatli vazifadir. Mutaxassislar tomonidan u boradagi targ'ibot-tushuntirish ishlari muntazam olib borilayotgani aholi, ayniqsa, yosh onalarning tibbiy madaniyatini yuksaltirishga xizmat qilmoqda.

Erta yoshda homilador bo'lish tug'ish jarayonida ona va bola sog'lig'iga xavf soladi. Qizlar 16-17 yoshga to'lgani bilan ularda homilaning taraqqiy etishi va bola tug'ish uchun normal sharoit vujudga kelmagan bo'ladi. Qizlar 20 yoshdan keyin jismonan va ruhan ona bo'lishga tayyor bo'ladi. Erta turmush qurish ko'pincha farzandsizlikka, bolaning oy kuni yetmay chala tug'lishiga, homiladorlik asoratlariga olib keladi. Shunday ekan, bu jihatga ahamiyat berish kerak. Har bir oilada ona va bola salomatligini muhofaza qilish, sog'lom avlodni shakllantirish uchun qayg'urmoq kerak.

Xulosa o'rnida aytganda, onalik va bolalikni muhofaza etish borasidagi tizimli ishlar pirovardida yurtimizda har bir insonning sog'lom va baxtiyor turmush kechirishi, go'daklarining sog'lom dunyoga kelishi, ayollarning reproduktiv salomatligi yaxshilanishi, jamiyat tayanchi bo'lgan mustahkam oilalarning ko'payishiga zamin yaratmoqda. Zero, Prezidentimiz ta'kidlaganidek, ona va bola sog'lom bo'lsa, oila baxtli, oila baxtli bo'lsa, jamiyat mustahkam bo'ladi.

К.РАХМАНОВТЫҢ ШЫҒАРМАЛАРЫНДА АНТОНИМ СӨЗЛЕРДИҢ ҚОЛЛАНЫЛЫҰ ӨЗГЕШЕЛИКЛЕРИ

Сейтназарова Инжайым Ержановна

Бердақ атындағы Қарақалпақ мәмлекетлик университети ҳаял-қызлар шөлкеми баслығы, ф.и.к., доцент.

Бердақ атындағы Қарақалпақ мәмлекетлик университети

Ҳәзирги кунде тилди системалы үйрениўдин өзине сай көриниси саналған майдан теориясы лексикография ҳам лексикалогия машқалалары менен байланыслы түрде тиллик изертлеўди талап етеди. Лексикалогиянын ҳәр бир тәрәпи көркем шығарманын қунллылығын асырады. Онда әсиресе, антонимлер айрықша орын тутады. Көркем шығармаларда антонимлерди қолланыў жазыўшы яки шайырдың өзине тән өзгешелигин көрсетеди. Әдетте, тилде антонимлер лексикалық хәм контекслик антонимлер болып бөлинеди. Лексикалық антонимлер контекстте хәм контексттен тысқарыда да антонимлик қәсийетин сақлайды. Контекстлик антонимлер болса айырым контекстте қарама-қарсы мәниде қолланылады, контексттен тысқарыда бири екиншисин бийкарлайды. Усы көз қарастан, антоним сөзлер қарақалпақ көркем сөз шебери К.Рахманов дәретиўшилигиндеги қосықлар тилинде оғада шеберлик пенен қолланылған. Шайыр дәретиўшилигиндеги антонимлерди бирқанша мәнилик топарларға ажыратып үйрениўге болады.

1. Муғдарға, адамнын минез-қулқына, психологиясына байланыслы антонимлердиң қолланылыўы. Мысалы:

1. Бир сөз *артық* , бир сөз *кемис* болмағай,
Туўған жерим тәрийиплеўим дым қыйын
2. *Жақсыны* көрсем жадырап,
Ашыла берди талайым.
Жаманды көрсем , арырақ,
Тәрк ете берди паяным.

Жоқарыда келтирилген мысалларда “артық”, “кемис” сөзлери мәнилик жақтан муғдарды билдирип келгени менен , қосық қатарларында қарама-қарсы мәниде қолланыў арқалы туўылған жерге деген ҳәр қандай тәрийип аз болмайды деген мәнилик түсиникти билдирип тур, екинши мысалда адамнын минез-қулқын байланыслы қолланған “жақсы”, “жаман” сөзлери атлықласқан келбетликлер хызметинде жумсалып образ жасап келген.

2. Шайыр шығармаларында мына қатарлар лексикалық антонимлер хызметин атқарып тур.

1. Менин әрманларым алға жол алған,
Өлмеймен ! Жасайман адамлар ушын.
2. Сен *бәленттен* келдиң , мен *пәслең* қалдым,
Сездим, тәғдийримиз бағдарлар емес .
3. Қыс бораны жыллылықты аңсатар,
Пал орнына *зәхәр* жуттық еми деп.

3. Еки антоним сөзден контексттик антонимлер жүзеге келеди, бундай антоним сөзлөр К.Рахманов дөрөтпелеринде антитеза сыпатында қолланылып келеди:

1. Хәмме *жақсы* дегенди,
Жаманлайсан сен енди.

Үпилдирикти *қатты* деп,
Жумсақ дейсең еменди.

2. Биреу гәпин *сыбырласа*,
Биреу *ұарлап дауыслайды*.
Биреу *зорға қыбырласа*.
Биреу *зынғып алыслайды*.

4. Айрым жағдайларда лексикалық антоним сөзлөр улыўмалық мәни беретугын сөзлерден болады, бирақ контексте қарама-қарсы мәни берип келеди:

1. Қой сен көтеринки сөзге устасаң,
Әўеле *алды-артын* ойланыў лазым.

Шайыр шығармаларындағы антонимлерди таллап қарасақ, оның поэзиясындағы көпшилик антоним сөзлөр абстракт мәнили топарға тийисли болған антонимлер екенлигин ушратамыз. Олар көбинесе төмендегидей мәнилерде антонимлик жубайларды қурайды:

Турмыста адамлар арасындағы қатнастын сыпатына байланыслы пайда болған антоним сөзлөр:

1. Қарап турсан адамларға,
Ишинде бар аўанлар да,
Сөз берилсе *наданларға*,
Ақыллыдан қалыспайды.

2. Турмыста адамлардың түрли минез-қулық қәсийетлерине байланыслы антонимлер сөзлөр:

Жақсылық та, жаманлық та бар сенде,
Сақыйлық та, саранлық та бар сенде,
Сол ушын сен гә *шадлы*, гә *қайғылы*,
Ҳадаллық та, *қарамлық* та бар сенде.
Бир күн *қазлик* берсе, мың күн *қайғы*,
Тәғдир таққан шайыр атлы ярлығым.

3. Төмендеги қосық қатарларда шайыр абстракт мәнидеги антонимлер менен бирге конкрет мәнидеги антонимлерди қатар қолланып антонимлер дүкинин пайда етиў арқалы төртлик мазмунын тәсирли хәм терен мазмунға бай түрде жеткизген.

Журт айыар: *қате ме, я дурыс па?*

Шайырлықты жумсамадым ырысқа.

Өмир, жаздым сенин *ашишы-душишынды*.

Пал да, уў да сақланады ыдыста.

Антонимлердин көркем әдебиятта стиллик хызмети айрықша, оларды көркем әдебиятта шайырлар қарама-қарсы қойып, шығарма тилинің көркемлігин асырады.

а) Заттын, кубылыстардың, турмыстағы хәрқыйлы жағдайлардың сапалық қәсийетлерин билдиретуғын сөзлер арқалы:

Өмирде орны бар **жақсы, жаманын,**
Гилем де, **тикен** де астында табанның.
Бир **қайғы** бар, бир **шадлық** бар қойында,
Соның менен гә **жеңил,** гә **ауыр** ем.

ә) Ыақытқа, мезгилге, мәўсимге байланыслы сөзлер арқалы:

Қыс өтеди, кетер дархал **жаз** шығып,
Ыақыт тынбай айландыра қаразын.
Кеше ғана паспорт алған жас жигит,
Бүгин сазлар пенсияның қағазын

б) Турмыста адамлар арасындағы қатнастың сыпатын, турмыс жағдайына байланыслы пайда болған сөзлер арқалы:

Кулки де бар, **көз жас** та бар,
Бул өмирдин жолларында,
Анаў жүрген гил **жас баллар,**
Билер **киси** болғанында.
Пытыранқы един, **бирлестиң,**
Ығбал соқпақларын ашты тан саған.

д) Заттын я кубылыстын тутқан жағдайын, орнын, бағытын көрсететуғын антонимлер:

Сен **бәленттен келдин,** мен **пәсле** қалдым,
Сездим, тәғдийримиз бағдарлар емес.
Сәлем маған **жақынлаған алыслық,**
Хош аллияр: **алыслаған жақынлық.**

Жуўмақластырып айтқанда, антомин сөзлер хәр қандай тилдиң сөзлик курамында айрықша орынды ийелейди. Биз жоқарыда сөз еткен шайыр К.Рахманов поэзиясында да олар оғада өнимли жумсалып, шайыр шығармаларының көркемлигин арттырыўда әхмийетли хызмет атқарған. Биз буны жоқарыда шайыр шығармаларынан келтирилген мысаллар арқалы дәлийллеп көрсетиўге хәрекет еттик.

Антонимлер көркем шығармалар тилинде, жазба яки, аўызеки сөйлеў тилинде пикирди түсиндириўде, ўақыяларды бир-бирине қарама-қарсы қойыўда, хәр қандай дәретиўшиниң ой-пикирлерин толық жеткерип бериўде әхмийетли көркемлеў куралы есапланады.

Әдебиятлар

1. Berdimuratov E. Na'zirgi qaraqalpaq tili. Leksikologiya No'kis 1994.
2. Бердимуратов Е. Әдебий тилдиң функциональлық стильлериниң раўажланыўы менен қарақалпақ лексикасының раўажланыўы. Нөкис, 1972.
3. К.Рахманов «Өмир сен уллысан» Қосықлар топламы. Нөкис, 1984.

SH.SEYITOV SHI'G'ARMALARI'NDA IRKILIS BELGILERININ' QOLLANI'LI'W WO'ZGESHELIKLARI

Seytnazarova Injayim Yerjanovna

*Berdaq ati'ndag'i' Qaraqalpaq Ma'mleketlik Universiteti hayal-qi'zlar sho'lkemi
basli'g'i', f.i.k., docent Seytmuratova Ari'wxan Berdaq ati'ndag'i' Qaraqalpaq
Ma'mleketlik Universiteti Qaraqalpaq filologiyasi fakulteti 4-b kurs student*

Ha'r bir xali'qti'n' milliy maqtani'shi'na aylang'an hasi'l ga'wharlari', alp tulg'alari' boladi'. Wolar qansha zaman wo'tse de yelinin' yesinde, xalqi'ni'n' sanasi'nda ma'n'gi saqlani'p qaladi'. Usi'nday ardaqli' perzentleri arqali' xali'q wo'zinin' kim yekenligin tani'ydi', ruwx'i'y bayli'g'i'n wo'zinin' usi'nday perzentleri arqali' wo'lshep woti'radi'. Usi'nday a'debiyati'mi'zdi'n' iri tulg'alari'ni'n' biri Sh.Seyitov boli'p yesaplanadi'. Sh.Seyitov do'retiwshilik islerinde qaraqalpaq awi'zeki a'debiyati', klassikali'q a'debiyati' menen jazba a'debiyati'n qala berse bati'sti'n' ha'm shi'gi'sti'n' ulli' so'z sheberlerinin' shi'g'armalari'n qunt penen u'yrendi. Bul a'lbette, ko'rkem a'debiyat taraw'nda Sh.Seyitovti'n' jemisli islewine wo'zinin' paydali' ta'sirin tiygizdi ha'm wo'z ustaxanasi'na iye jazi'wshi'lardi'n' qatari'nan wori'n iyeledi. Sh.Seyitov ideya-tematikali'q jaqtan bay, janrli'q jaqtan jetilisen poeziyali'q ha'm prozali'q shi'g'armalari' menen ha'zirgi da'wir qaraqalpaq a'debiyati'nda belgili wori'ndi' iyelep kiyati'rg'ani' bizge ma'lim. Sh.Seyitov shi'g'armalari'n woqi'p woti'ri'p, woni'n' do'retiwshilik stilinin' basqalarg'a uqsamaytug'i'n qi'rlari'nin' ko'p yekenin an'lawg'a boladi'. Usi'nday wo'zgesheliklerdi yesapqa alg'an halda Sh.Seyitovti'n' shi'g'armalari'nda irkilis belgilerinin' ko'rkemlik xi'zmeti yamasa avtorli'q punktuaciya ma'selelerine toqtap wo'tpekshimiz. Sebebi, qaraqalpaq a'debiyati'nda punktuaciyanin' ko'rkemlik ma'selesini, avtorli'q punktuaciya ma'seleleri yelege shekem izertlenilmegen aktual ma'selelerdin' biri boli'p yesaplanadi'.

Avtorli'q punktuaciya - bul ko'rkem tekstke punktuaciyali'q bezew beriw boli'p, anaw yamasa mi'naw avtorg'a tiyisli, woni'n' shi'g'arma tekstinde qollang'an, tekstke ekspressivlik-emocionalli'q ma'ni beriwshi, avtordin' tekstke bolg'an jeke qatnasi'na baylanisli' irkilis belgiler jiyag'i'.

Bazi'da avtorli'q punktuaciya termini shi'g'armada lingvistikali'q qag'i'ydag'a boysi'nbaytug'i'n irkilis belgilerine qarata qollaniladi'. Jazi'wshi'-shayi'rlardi'n' shi'g'armalari'n analizlegende, wolarg'a punktuaciyali'q analiz beriw maqsetke muwapi'q boli'p yesaplanadi'. Ko'rkem shi'g'armani'n' tekstin punktuaciyali'q jaqtan analizlegende irkilis belgilerdin' qollanilawin' yesapqa ali'w, irkilis belgilerin qag'i'ydag'a muwapi'q yamasa qag'i'ydag'a boysi'nbay qolang'anli'g'i'n ani'qlaw kerek. Tek sol jag'day da g'ana teksttin' ishine kire ali'w ha'm tekstti toli'g'i'raq tu'siniw mu'mkin.

Sh.Seyitov shi'g'armalari'nda irkilis belgileri avtordin' jeke stiline baylanisli' jiyeqollang'anin' ko'riwimizge boladi'. Ma'selen, avtor ko'binese shi'g'armalari'nda ko'p noqatti' (...) soraw (?), u'ndew (!), noqat (.), ti'rnaqsha ("") belgileri menen qabatlastiri'p qollanilawin', soraw (?) ha'm u'ndew (!) belgilerin birge qollanilaw jag'daylari' ko'p ushrasadi'. Irkilis belgilerin bunday yetip paydalani'w wonin' basqa jazi'wshi'-shayi'rlardan ajirati'p turi'wshi' ko'rkem

stili boli'p yesaplanadi'. Usi'lardan kelip shig'ip, Sh.Seyitov shi'g'armalari'nda yen' ko'p qollani'lg'an irkilis belgilerinin' ko'rkemlik xi'zmetin mi'sallar tiykari'nda u'yreniwdi maqul tapti'q.

Sh.Seyitov shi'g'armalari'nda ti'rmaqsha belgisi ko'binese noqat, soraw, u'ndew belgileri, ko'p noqat, u'tir menen qosarlasip qollani'la beredi. Mə'salə':

Jani' qi'ynalg'an sayi'n: "...Sol jigiti Wa'liy yeken, aytqani' keldi de turdi'..." dedi ishinen.[1,14]

Birden tayawg'a jarmasa berip: "Hawwa-hawwa,-dedi g'arri' wo'zin maqullap: -Sol don'i'zlar da'lil sorap ha'lek! Atadi' da taslaydi'!..."[1,12]

Wo'zinen wo'zi i'razi' keyipte: "Da'ryani'n' wortasi'nda wo'rtenip wo'lsek, wol da qudaydan shi'g'ar!" dedi.[1,15]

I'rasi'nda da g'arri' so'ginip-so'ginip qoydi', biraq ko'p so'gindi, ondi'rmay so'kti! Kempir bul so'gislerdi qurasti'ri'p, ma'ni shi'g'ari'wg'a quraq qurap ko'rpeshe tigiwden de sheber yedi, bul sapari'da qurap-qurap qarasa:... [1,90]

-Jaq, senin' balan'nan awlaq, kishe. Men qaytayi'n,.. [1,120]

Soni' aytip wo'tiw wori'nli', Sh.Seyitov shi'g'armalari'ndagi' mi'sallardan ko'rinip turi'pti' jazi'wshi wo'zinin' stiline baylani'sli' basqa soraw ha'm u'ndew belgileri menen qatar yeki noqat (..) belgisin qosarlasti'ri'p qollani'w jag'daylari' ko'p ushrasadi'. Bul qag'i'yda boyi'nsha qa'te. Sebebi bul ko'p noqatti' qi'sqarti'li'p qollani'w boli'p yesaplanadi'.

Bul ma'sele boyi'nsha wo'zbek tilindegi punktuaciyani' arnawli' izertlewshi K.Nazarovti'n' "...ko'p noqat, soraw, u'ndew belgileri menen birge qollang'anda wo'z grafik belgisin (...) saqlawi' za'ru'r"[2] degen pikirini toli'q maqullawg'a boladi'.

Haqi'yqati'nda da, ko'p noqat grafikali'q jaqtan u'sh elementli boli'p qabi'l yetilgen. Sonli'q woni' basqa belgiler menen qosarlasip qollang'anda heshqanday qi'sqartpastan, wo'zinin u'sh elementi tu'rinde beriw maqsetke muwapi'q dep woylawmi'z. Ko'p noqatti' yeki noqat tu'rinde qollani'w ilimiy jaqtan naduri'sli'qqa ali'p keledi.

Sh.Seyitov wo'z shi'g'armalari'nda ko'p noqatti' basqa irkilis belgileri menen qosarlasti'ri'p ta, wo'z aldi'na qo'yi'p ta qollang'an. Bul avtorli'q stilge baylani'sli' boli'p tabi'ladi'. Mi'sali':

Bag'i' joq demesen', ha'wli-ha'remleri a'neydey yedi, nege ko'shkenine yelege shekem hayranman... [1,30]

Bul g'apte de ko'p noqat yeki tu'rli xizmetti atqarip tur. Birinshiden ga'ptin' son'i'na qoyi'latug'i'n noqatti'n' worni'na qollani'lsa, yekinshiden pikirdin' tamamlanbag'anli'g'i'n dawami' bar yekenin bildiredi.

Bir ku'ni bir aq shiysheden balag'a "ishteyin' ashi'ladi'" dep quyi'p berip ati'r yeken... Ishteydi ashadi' yeken biraq... (118-bet)

Bul mi'salda avtor ko'p noqatti' stillik maqsette qollani'lg'an. Ga'pte ayti'lajaq pikir avtor ishinde qali'p qoyg'an. Sebebi, ko'p noqatti'n' arti'nda, "spirtli ishimlik" so'zi jasiri'ng'an. Ga'pte wo'kiniw ma'nisi bar.

Soraw ha'm u'ndew belgileri bir ga'ptin' mazmuni'nda soraw ha'm tuyg'i'-sezimlik ma'ni bolg'an jag'dayda g'ana izbe-iz qabatlasip keliwi mu'mkin.

Irkilis belgilerin bunday yetip qollani'w Sh.Seyitov shi'g'armalari'nda ko'p ushrasadi'. Mi'sali:

–Jettik pe?! – dep aldi' menen Woraz sergeklendi. [1,46]

–Haw, sen “arjaqqa wo'temen” dep yedin'-g'o?! [1,62]

–Qansi'rasa sho'lleymen?!- dep tan'landi' g'arri'. [1,15]

Bul keltirilgen mi'sallarda, soraw ga'pler ku'shli tuyg'i'-sezim menen ayti'li'p, woni'n' sorawli'q ma'nisi basi'm boli'p kelgenlikten, soraw-u'ndew (!) belgisi poziciyasi'nda kelgen. Avtor bul intonaciyalar arqali' buyi'ri'w, g'azep, sorawli'q ma'nilerin bere alg'an.

Demek, Sh.Seyitov shi'g'armalari'nda irkilis belgilerinin' ko'rkemlik xi'zmeti ju'da' u'lken ha'm ayri'qsha. Bul bolsa, shayi'rdi'n' irkilis belgilerin qollani'wdag'i' jeke individual stili boli'p tabi'ladi'.

Juwmaqlasti'ri'p aytqanda, qaraqalpaq til biliminde punktuaciyani'n' lingvistikadag'i' xi'zmeti u'yrenildi. Al, irkilis belgilerinin' ko'rkem a'debiyattag'i' xi'zmetin u'yreniw, avtorli'q punktuaciya ma'seleleri yele izertlenilmegen ha'm izertleniwdi ku'tip turg'an ti'n' ma'selelerdin' biri. Sol sebepli irkilis belgilerinin' ko'rkemlik xi'zmetin a'debiyat ta'repinan Sh.Seyitov shi'g'armalari' mi'sali'nda u'yreniw, avtorli'q punktuaciya ma'selesin qaraqalpaq a'debiyati'nda qollani'w a'debiyati'mi'zdi'n' aktual ma'selerinin' biri boli'p yesaplanadi'.

XORAZM VILOYATINING DEMOGRAFIK VAZIYATIDAGI O'ZGARISHLAR

*Xodjaeva G.A., «Geografiya» kafedrasidotsenti; Ganjaeva
M.magistrant.Qoraqalpoq Davlat Universiteti.*

Xorazm viloyati qadimdan aholi yashab kelayotgan va madaniyat taraqqiy etgan vo'ha xisoblanib, hozirgi kunda aholi soni tez sur'atlar bilan o'sib borayotgan o'lkalardan biri sanaladi. Viloyatda mustaqillik yillarida demografik vaziyat - tug'ilish, tabiiy ko'payish, urbanizatsiya darajasidagi o'zgarishlar, aholi soni, tarkibi, joylashishi va ijtimoiy-iqtisodiy rivojlanishida namayon bo'lmoqda.

Xorazm viloyati tarkibida 98 qishloq fuqorolar yig'ini, 559 qishloq aholi punktlari, 3 ta shahar, 10 ta tuman markazi, 58 ta shaharchalar va 527 ta mahallalar (shu jumladan 161 ta shahar 366 ta qishloq mahallalari) bo'linadi.

Aholi asosiy ishlab chiqaruvchi kuch bo'lishi bilan bir vaqtda, u yaratilgan modiy boyliklarning asosiy iste'molchisi hamdir. Shu sababli u ijtimoiy ishlab chiqarish jarayonning eng muhim bo'g'inida turadi. Viloyat aholisi sonining o'sish suratlari joylashishi xususiyatlari va bandligiga ko'ra Respublikaning o'ziga hos viloyati bo'lib O'zbekiston jami aholisining 5,5%ni (1653,8 ming kishi (2013y.y)) qishloq aholisining esa, 6,7% istiqomad qiladi.

Ma'lumotlardan ma'lum bo'ldiki, 1950 yillargacha aholi o'sish suratlari sekin bo'lgan. 1939-yilda umumiy aholi soni 322,9 ming kishiga yetgan, 1959 yilda esa umumiy aholi soni 382,6 ming kishini tashkil etgan. Bu davrda (1939-1959yillarda) aholi jami 59,7ming kishiga ko'paygan. 1979 yildan 1999 yilgacha ya'ni 20 yil ichida aholi soni 582,5 mingga yetgan.

Yuqoridagilardan ma'lum bo'ladiki 1980-2000 yillarda aholi o'sish surati yuqori bo'lgan. Keyingi yillarda esa aholi o'sish surati nisbatan pasaymoqda. 2000-2013 yillardavomida 327,4 ming kishiga o'sdi. Aholining o'sishi asosan tabiiy o'sish xisobiga yuz bermoqda.

1959-2012 yillarda aholining milliy tarkibida ham ma'lum darjada o'zgarishlar yuz berdi. 1959 yil o'zbeklar jami aholisining 90,5 % ni tashkil etgan, ruslar 2,9 % ni, tatarlar 1,3 % ni, koreyslar 1,3 % ni, qozoqlar 1,9 % ni, turkmanlar 1,1 % ni qolgan 1 % ni boshqa millat vakillari tashkil qilgan. 2012 yilda o'zbeklar 95 % ni, ruslar 1,7 % ni, qozoqlar 1,4 % ni, koreyslar 0,6 % ni, tatarlar 0,6 % ni, turkmanlar 0,5 % ni boshqa millat vakillari 2,0 % ni tashkil etgan. Boshqa millat vakillarining asosiy qismi viloyat markazida va Xiva, Pitnak tumani markazlarida yashashgan. Aholining milliy tarkibidagi o'zgarishlar ruslar, tatarlar, koreyslar kamayishining sababi ularni bu hududdan ko'chib ketishi va demografik omillardir.

Viloyat statistika boshqarmasidan olingan ma'lumotlarga qaraganda (2013yil 1yanvar) mehnat yoshidagi mehnatga loyaqatli aholining umumiy soni 901,0 ming kishini tashkil etib, iqtisodiy tarmoqlarida band aholi esa 66.0%ga to'g'ri keladi. Shundan sanoatda 8 % qishloq xo'jaligida, 37,5% qurilishda, 9,6% transportda va a'loqada, 3,5% savdo umumiy ovqatlanishda, 8,1 % kammunal xo'jalikda, 3,3 % sog'liqni saqlashda, 6,1 % xalq morifida, 13,6 % va boshqa sohalarida 10% aholi band.

Buni 1991 yilgi ma'lumotlarga qiyoslaganda sanoatda 83,3 %, ga qishloq xo'jaligida 88,0 % ga qurilishda, 96,0%ga transportda, 71,4 ga % savdo umumiy ovqatlanishda 150,0 % ga kommunal xo'jalikda, 150 % ga sog'liqni saqlash 87,0%ga xalq maorifida 104,6%ga o'zgargan. Bundan ko'rinadiki 1991 yilga nisbatan mehnatga loyaqatli aholi 250 mingdan ortiq ko'paygan holda, xalq xo'jaligining ko'p sohalarida ish bilan band aholi soni umumiy aholiga nisbatan kamaygan. Faqat ijtimoiy sohalarida 1,5 barobarga ish bilan band aholi soni ko'paygan.

Aholining zichligi bo'yicha viloyat Respublikada Farg'ona vodiysi viloyatlari va Toshkent viloyatidan keyingi o'rinda turadi. Viloyat aholisi notekis va zich joylashgan bo'lib, o'rtacha zichligi 1kv km ga 245,2 kishini tashkil qiladi.

Viloyat aholining zichligi bo'yicha Respublikada oldingi o'rinlarda tursada, tumanlar bo'ylab notekis joylashgan. Masalan; Xiva, Urganch, Xonqa Shovot, Bog'ot tumanlarida 1 kv km ga 280-380 kishi to'g'ri keladi. Lekin Xozarasp, Yangibozor, Yangiariq tumanlarida (1kvkmga 200kishi)aholi nisbatan siyrak joylashgan.

Viloyatning eng janubi-sharqiy chekkalarida joylashgan tabiiy sharoiti va aholisining joylashish xususiyatlari jihatdan Xorazm viloyatiga o'xshamaydigan Tuproqqal'a manzilgohida aholi juda siyrak joylashgan.

Xozirgi kunda viloyatda 0-15 yoshdagi bolalarning umumiy soni 521280 kishi. Uning 265510 (50.9%) o'g'il bolalar, 255770(49.1%) qizlarbo'lib, bu umumiy aholining 35,5% ni tashkil etadi. Ularning asosiy qismi qishloq joylarda istiqomat qilishadi. Qishloqda tug'ilish jarayonining nisbatan yuqoriligiga asosiy sabablardan biri oila qadriyatleri hamda nikohdan o'tish jarayonlarining yuqoriligi sabab bo'lmoqda. Har yili 12500 dan ortiq yangi oila vujudga kelmoqda.

Xorazm aholisining tug'ilish va tabiiy ko'payishini rayonlar, bo'yicha tahlil qiladigan bo'lsak, ular o'rtasida farqlar borligi ko'rinadi. Masalan, Xiva, Xazarasp va

Urganch tumanlarida yiliga 3000 dan ko'p bola tug'ilayotgan bo'lsa, Yangibozor, Yangiariq tumanlarida undan 2.0-2.5 marta kam tug'ilish kuzatilmoqda.

Mehnatga layoqatli aholi (16-60 yosh erkaklar va 16-54 yosh xotin qizlar) 922,1 ming kishiga to'g'ri keladi. Agar aholining xozirgi o'sish suratlari saqlanib tursa va mehnatga yaroqlilar tarkibiga har yili 20-25 ming kishi qo'shilganini xisobga olsak, yaqin 4-5 yillar ichida viloyat hududida mehnat resurslarining soni 1 milliondan oshishi mumkin. Bu o'z navbatida ekin maydonlari nihoyatda cheklanganligi sababli Xorazm viloyati uchun aholini uy-joy oziq-ovqat ish joyi bilan ta'minlashga bog'liq bo'lgan qator iqtisodiy-ijtimoiy tadbirlarni amalga oshirishni talab qiladi.

Xozirgi kunda viloyatda 0-15 yoshdagi bolalarning umumiy soni 521280 kishi. Uning 265510 (50.9%) o'g'il bolalar, 255770 (49.1%) qizlar bo'lib, bu umumiy aholining 35,5% ni tashkil etadi. Ularning asosiy qismi qishloq joylarda istiqomat qiladi. Qishloqda tug'ilish jarayonining nisbatan yuqoriligiga asosiy sabablardan biri oila qadriyatlari hamda nikohdan o'tish jarayonlarining yuqoriligi sabab bo'lmoqda. Har yili 12500 dan ortiq yangi oila vujudga kelmoqda.

Xorazm aholisining tug'ilish va tabiiy ko'payishini rayonlar, bo'yicha tahlil qiladigan bo'lsak, ular o'rtasida farqlar borligi ko'rinadi. Masalan, Xiva, Xazarasp va Urganch tumanlarida yiliga 3000 dan ko'p bola tug'ilayotgan bo'lsa, Yangibozor, Yangiariq tumanlarida undan 2.0-2.5 marta kam tug'ilish kuzatilmoqda.

Mehnatga layoqatli aholi (16-60 yosh erkaklar va 16-54 yosh xotin qizlar) 922,1 ming kishiga to'g'ri keladi. Agar aholining xozirgi o'sish suratlari saqlanib tursa va mehnatga yaroqlilar tarkibiga har yili 20-25 ming kishi qo'shilganini xisobga olsak, yaqin 4-5 yillar ichida viloyat hududida mehnat resurslarining soni 1 milliondan oshishi mumkin. Bu o'z navbatida ekin maydonlari nihoyatda cheklangan. Xorazm viloyati uchun aholini uy-joy oziq-ovqat ish joyi bilan ta'minlashga bog'liq bo'lgan qator iqtisodiy-ijtimoiy tadbirlarni amalga oshirishni talab qiladi.

Mustaqillik yillarida (1991-2012y.y.) jami aholi soni 1,4 marta ko'paygan bo'lsa, qishloq aholisi 1,5 marta, shahar aholisi esa 1,1 martaga ko'paygan. Aholining ko'pchiligi qishloq joylarida istiqomad qilishining sababi viloyat potensialida qishloq xo'jaligi asosiy o'rinni egallashidir.

Xozirgi kunda umumiy aholining 66,8 % qishloq joylarida, 33,2 % shaharda yashaydi.

Qishloq aholisi shahar aholisidan 2 marta ko'p bo'lib, yalpi ichki mahsulotning 63,2 % ham qishloq aholisi yashaydigan joylardagi xo'jaliklarga to'g'ri keladi.

OILANING SHAKILLANISHIDA DEMOGRAFIK JARAYONNING O'RNI

Kurbaniyazova D.S. (SamDAQI)

Insoniyat sivilizatsiyasida oilaning roli muhim ahamiyatga ega. Shuning uchun jamiyatda sog'lom oilani shakillantirishda qator omillarga e'tibor qaratilishi kerak. Oiladagi sog'lom muhitni shakillantirishda quyidagi faktlarga e'tibor berishimiz zarur:

- oilaning moddiy farovonligi;
- oila a'zolarining ma'naviy barkamolligi;
- oiladagi sog'lom turmush tarzi;

oila a'zolarining o'zaro munosabatlari;
oiladagi sanitariya – gigiyena holati;
oiladagi psixologik holat;
oiladagi ovqatlanish madaniyati;
oila a'zolarining kiyinish madaniyati kabi elementlar oilaning
sog'lom muhitini vujudga kelishida eng xarakterli xususiyatlar hisoblanadi.

Shu bilan bir qatorda oilani kafolatlovchi manbalarni ham e'tibordan chetda qoldirmasligimiz zarur. Oilani saqlovchi manbalarga quyidagilar kiradi: Oila kodeksi, konstitutsiya, fuqarolik kodeksi, qonunlar, Prezidentning farmoni va farmoishlari, hukumatning me'yoriy huquqiy hujjatlari va halqaro huquq normalarini o'z tarkibiga oladi.

Bundan ko'rinadiki, oila va uning shakillanishi ma'lum bir me'yoriy hujjatlar asosida amalga oshiriladi va mavjud qonunlar asosida himoyalanaadi. Bugungi kunda zamonaviy oilaning muammolari, uning o'ziga xos xarakterli xususiyatlari nimalardan iborat degan muammoni, o'rtaga tashlash mumkin. Kuzatishlar natijasi shuni ko'rsatdiki, dunyoning ayrim mintaqalarida yuzaga kelayotgan demografik muammolar, uning o'ziga hos va salbiy tomonlarini yanada asosliroq isbotlashni talab etadi. Hechkimga sir emaski, moddiy borliq inson hayotidagi asosiy mezonlarda biridir. Oiladagi tug'ulishning haddan tashqari ko'payib ketishi oila uchun moddiy ham, ma'naviy ham qiyinchiliklarning ma'lum darajada yuzaga keltiradi. Masalan, bir xil sharoitda hayot kechirayotgan ko'p farzandli (8-9 farzand) va kam farzandli (2 farzand) oilalarni turmush tarziga jiddiyroq nazar tashlaylik. Tabiiyki, ko'p farzandli oilalarning farzandlariga bo'lgan ham moddiy ham ma'naviy imkoniyatini kam farzandli oiladagiga nisbatan sezilarli darajada farq qiladi. Ya'ni bu ikki oila orasidagi moddiy farovonlik tahminan besh marta farq qiladi. Bu esa o'z navbatida ko'p farzandli oilada tarbiyalangan bolalarni yetarli darajada ovqat yemasligiga, talab darajasida kiyim-kechak ololmasligiga, bilim olish uchun imkoniyat bo'lmasligiga, natijada jamiyatning asosiy bug'ini bo'lgan oilada tarbiyalangan bolalarning dunyo qarashi va fikrlash darajalari o'z tengdoshlaridan tubdan farq qilish darajasiga olib keladi. Bunday oilada voyaga eytayotga yoshlar uchun bilim olish, o'qib o'rganish uchun deyarlik imkoniyatlar cheklanib qoladi. Demak, bu esa oilaning qashshoqlik darajasiga tushub qolishining asosiy sabablardan birini yuzaga keltiradi. Bu esa kelgusi avlod uchun oddiy turmush tarziga aylanadi va butun jamiyatni ma'lum manoda qashshoqlashuviga olib keladi. Ya'ni bunday oilada bola murakkab og'ir sharoitda hayot kechirishiga majbur bo'ladi. Shu o'rinda savol tug'iladi, chaqaloq dunyoga kelgani uchun yoki tug'ilgani uchun ayibdormi? Nazarimda, bu savol juda ham o'rinli, oilada sog'lom muhitni yaratishda, albatta, birinchi navbatda, oila boshlig'ota bilan onaning roli muhimligini alohida ta'kidlab o'tish lozim. Fikrimcha dunyoning qashshoqlik darajasi yuqori bo'lgan mintaqalarda demografik muammolar yechimini topish, zarur bo'lganda tashviqot-targ'ibod ishlarini olib borish, bunday holatning sabablarini izohlash orqali mintaqalarga nafaqat moddiy, balki, ma'naviy va amaliy yordam berish zaruratini vujudga keltirmoqda.

Demografik muammo bugungi kundagi taraqqiyotning asosiy muammolaridan biridir. Dunyo aholisining keying 20-30 yil ichida keskin ko'payishi, aynan demografik o'sish bilan chambarchas bog'liq emasmikin degan fikrni yuzaga

chiqaradi. Agar shu tariqa o'sish davom etsa yaqin 50 yilda sayyoramiz ikki barobarga ko'payishi kuzatilmoqda. Bu esa o'z navbatida yer osti va yer usti boyliklarga bo'lgan talabni keskin oshishiga tabiiy ravishda sabab bo'ladi. Dunyo bo'lab ichimlik suvi muammosi bugungi kunning dolzabr muammosiga aylanib bormoqda. Huddi shunday yer osti boyliklari gaz, neft, ko'mir kabi energiya resurslarining zahirasi ham ma'lum ma'nodacheklangan. Bu esa davrlar o'tib, imkoniyatning energiyaga bo'lgan talabini qondirish muammosiniyuzaga keltiradi.

Shunday ekan oilani shakillantirishda demografik jarayon juda muhim ekanligini alohida ta'kidlab o'tish zarur. Nazarimda, demografik fojiani oldini olishning asosiy omillardan biri-bu insoniyatni qashshoqlikdan qutqarishdir. Oilani shakillantirish jarayoni jiddiy tahlil qilinib, rejalashtirilgan kriteriyalar asosida amalga oshirilsa, o'ylaymanki, barcha insonlar irqidan, kelib chiqishidan va dinidan qat'iy nazar, tinch farovon hayot kechiradilar va Ona Yerimiz boyliklarini kelajak avlod uchun meros qilib qoldirish imkoniyatlari asosli ravishda yanada kengaygan bo'lardi.

ЭНЕРГИЯ ВА УНДАН ФОЙДАЛАНИШ

СамДАҚИ401-ХС гуруҳи талабаси Ортиқова Ҳ.З.

Энергия нима? Бугунги кунгача унинг аниқ таърифи мавжуд эмас. Энергия физик жисм ҳам, модда ҳам, материал ҳам эмас. Аммо инсон ўз хаётини энергиясиз тасаввур қила олмайди.

Энергия сўзи юнон тилидан олинган бўлиб *energia*- ҳаракат, фаолият деган маънога эга. Бугунги кунда унинг қуйидаги талқинлари мавжуд: материянинг барча ҳаракат формаларининг ягона миқдор меъёри; жисмлар ва жисмлар системасининг иш бажариш қобилияти; материянинг турли хил ҳаракат формалари “энергия” деб тушунилади;

Материянинг ҳаракат формасига қараб энергия аниқроқ намоён бўла бошланади.

Механик иш ёки механик энергия (жисмнинг ташқи куч таъсири остида маълум масофага жисмни, ҳаракатга келиши)

иссиқлик энергияси (жисмнинг температураси ортиши туфайли уни ташкил қилувчи зарраларнинг ҳаракат тезлигининг ортиши. Температуралар фарқи сабабли иссиқлик оқимининг ҳосил булиши);

электр энергияси (потенциаллар фарқи туфайли жисм электронларининг тартибли ҳаракати);

Химиявий энергия (икки ёки ундаги нур узаро тасир майдонида жойлашган моддаларнинг атом ва молекулаларининг элестрон қобикларида рўй берадиган қайта тикланишда ҳосил бўладиган энергия).

ички энергия (жисмнинг кинетик ва потенциал энергияларнинг йиғиндиси)

гравистатик энергия – барча жисмларнинг массаларига пропорционал равишда ўзаро таъсирининг потенциал энергияси.

Энергия сўзининг ёнида уни изоҳловчи сўзларнинг пайдо бўлиши, энергия ҳақидаги тасаввуримизни анча ойдинлаштирди. Шу билан биргаликда юқорида келтирилган таърифларда жисмнинг энергия билан узвий боғлиқлиги яққол намоён бўлмоқда.

Жисм нима? Атроф борлиқдаги барча физик жисмлар дейилади. Барча физик жисмлар эса ўз навбатида модда деб аталувчи алоҳида жисмлардан иборат булади.

Модда – ушбу жисмнинг химиявий хусусиятларини сақлаб турувчи энг кичик заррачалар – молекулалардан ташкил топган. Шунинг учун ҳар бир модда унинг молекулалари мавжуд бўлиб турса – модда бўлиб туради. Агар унинг молекулалари парчаланиб кетса, ушбу модда ҳам йуқ булади. Модданинг молекулалари алоҳида формуладан иборат бўлади ва химиявий реакциялар жараёнида молекула мана шу зарраларга ажралади.

Материя – барча моддалар материядан ташкил топган. Физик нуқтаи назаридан – материя моддани бор қилувчи – энг кичик бирлик. Унинг хоссаси эса шундаки у фақат ва фақат энергия ёрдамида намоён бўла олиши мумкин. (массанинг энергия эквиваленти $9.987 \cdot 10^{16}$ ж/кг

Худди шунингдек энергияни ҳам, материясиз ҳам ҳозирча тасаввур қила олмаймиз. Ваҳолангки инсоният ҳозирча энергия айланиши ва сақланиши қонуни, гравитация кучи майдони, ҳаракат миқдорининг сақланиш қонуни, механик энергия сақланиш қонуни, Бернулли қонуни, термодинамиканинг 1-2- қонунлари ва ҳоказо фундаментал қонунлар асосида мавжуд бўлиб турган моддий дунёда яшаётган экан, ўзини энергиясиз тасаввур қила олмайди. Узлуксиз равишда янги энергия турларини қидириш билан банд экан, унда ҳамма нарсани ўша энергиянинг бошланғич бўғинидан бошлаш макул. Бу эса Эйнштейн формуласи орқали ифодаланган:

$$E = mc^2$$

бу ерда: E – энергия
 m – масса
 c² – ёруглик тезлиги.

Хулоса қилиб айтилганда, ушбу ифода ўз ичида энергия ҳақидаги фаолият ва илмий маъноларни яшириб ётибди.

Адабиётлар.

Эшматов М.М., Мавжудова Ш.С., Алимова М.М. “Энергомубозанат ва одам жамиятининг ривожланиши”, Гуманитар ва ижтимоий-иқтисодий фанлар соҳаларининг муҳим масалалари. Олий ўқув юртлари учун ўқув қўлланма выпуск 2 Ташкент – 1999

“O‘ZBEKISTONDA ONALIK VA BOLALIKNI MUHOFAZA QILISH SIYOSATI IJROSINING SAMARADORLIGI”

SamDU Ijtimoiy-iqtisodiyot fakulteti

Ijtimoiy ish yo‘nalishi talabasi 3-bosqich talabasi Suvonova Umida

Bugungi kunda Vatanimizda olib borilayotgan oqilona siyosat natijasida aholining ijtimoiy muhofazasiga juda katta ahamiyat berilmoqda. Buning yaqqol dalili bo‘lib, ijtimoiy siyosatning muhim yo‘nalishi hisoblangan onalik va bolalikni muhofaza qilish siyosatida olib borilayotgan chora-tadbirlar, ularning samarali natijalari hisoblanadi. Bu siyosatning yuritilishi va unga qaratilgan e‘tibordan maqsad hayotimiz davomiyligini, avlodlar barkamol va sog‘lomligini ta‘minlashda muhim ahamiyatga ega bo‘lgan mehr va latofatga boy ayollarimizning onalik davridagi hamda bolali oilarning moddiy va ma‘naviy turmush darajasini, uning sifatini himoya qilish, shuningdek, ularning sog‘ligini saqlash desak xato bo‘lmaydi. Bu muhim vazifalar ijrosiga bevosita sub‘yektlari sifatida sog‘liqni saqlash birlashmalari, aholini ijtimoiy muhofaza qilish tizimidagi organlar, kasaba uyushmalari, siyosiy va diniy tashkilotlar, jamoat birlashmalari, hayriya jamg‘armalari birdek mas‘uldirlar. Bu vazifalarni tartibga solish yuzasidan milliy qonunchiligimizda onalik va bolalikni muhofaza qilish, ayollar manfaatlarini himoya qilishga doir 91 ta me‘yoriy-huquqiy hujjatlar qabul qilingan.¹

O‘zbekiston ijtimoiy siyosatida onalik va bolalikni muhofaza qilishning nechog‘lik dolzarb masala ekanligini yurtboshimiz I.A.Karimov tominidan 2011-yildagi “O‘zbekistonda ona va bola salomatligini muhofaza qilishning o‘zbek modeli: “Sog‘lom ona – sog‘lom bola” konsepsiyasida ham ko‘rishimiz mumkin. Ushbu konsepsiyada ilgari surilgan maqsad va vazifalar xalqaro miqiyosda ham keng e‘tirof etilgan va turli investitsiya loyihalari ham yo‘lga qo‘yilgan edi. Shulardan “Ayollar va bolalar salomatligini mustahkamlash” loyihasi Osiyo Taraqqiyot Banki tomonidan moliyalashtirilgan edi. Loyihaning umumiy qiymati 40.00 million AQSh dollarni tashkil etadi. Loyiha tomonidan viloyatlardagi 13 tug‘riq bo‘linmalari, 177 ta tuman va shahar darajasidagi tug‘riqxonalar umumiy 190 ta ob‘yekt kerakli asbob uskunalar bilan ta‘minlanishi ko‘zda tutilgan.² Yana bir jamiyatimiz ijtimoiy siyosatida muhim ahamiyatga ega bo‘lgan investitsion loyihalardan biri bu - “O‘zbekistonda onalik va bolalikni muhofaza qilish xizmatlarini takomillashtirish” loyihasidir. Loyihaning vazifasi onalik va bolalikni muhofaza qilish bo‘yicha xizmatlar sifatini oshirish maqsadida Sog‘liqni saqlash vazirligining qo‘llab-quvvatlash hamda salomatlik va ovqatlanish sohasida ongli tanlov uchun oilalarning salohiyatini oshirishdan iborat. Ushbu loyiha ikki bosqichda amalga oshirilgan bo‘lib, uning I bosqichi 2008-2011-yillarda O‘zbekistonning 8 ta hududida amalga oshirilgan. Loyiha doirasida 17 ming nafardan ortiq tibbiyot xodimi 17 o‘quv markazlarida o‘z bilim va ko‘nikmalari darajasini oshirdi. Ayni paytda yangi tug‘ilgan chaqaloqlar va bolalar hayotni asrash bo‘yicha integratsiyalshgan chora-tadbirlar majmui homiladorlik boshlanganidan bolalik davrigacha parvarishlash bilan birga neonatal kasallanish va o‘lim darajasini sezilarli darajada kamaytirish mumkin bo‘ldi. Natijada mamlakat Ming yillik Maqsadlarining to‘rtinchi va beshinchi maqsadlariga erishishga yanada yaqinlashishga erishdi. Loyihaning ikkinchi bosqichi

2012-2014-yillarda davom etdi hamda chaqaloqlar va bolalar salomatligini muhofaza qilishdagi samarali tadbirlari qolgan 6 ta hududlarni qamrab oldi. Loyiha tomonidan hayotni asrash va har bir bolaga hayotning eng yaxshi tarzda boshlanishini ta'minlashga doir taklif yangilandi. U 15,5 million kishi, shu jumladan, 5 yoshgacha bo'lgan 3,5 million o'g'il va qiz bolalar turmushini yaxshi tomonga o'zgartirdi hamda mamlakatning ijtimoiy-iqtisodiy rivojlanishiga hissa qo'shdi. Yutuqlar nuqtai nazaridan loyiha Sog'liqni saqlash vazirligining Onalik va bolalikni muhofaza qilishni muvofiqlashtirish bo'yicha kengash yaratilishi borasidagi harakatlarini qo'llab-quvvatladi. Kengash sog'liqni saqlash sohasidagi islohotlarni qo'llab-quvvatlash, Sog'liqni saqlash vazirligi va turli xalqaro hamkorlar o'rtasida onalik va bolalikni muhofaza qilish sohasida tajriba almashish va samarali muvofiqlashtirish uchun asos bo'lib xizmat qiladi. Loyihani amalga oshirish va rivojlantirish bo'yicha xalqaro va milliy hamkor tashkilotlar O'zbekiston Sog'liqni saqlash vazirligiga yordam berdilar. Bunday tashkilotlarga Yevropa Ittifiqi, BMT Bolalar fondi, Jahon Sog'liqni saqlash tashkiloti, Nemis xalqaro hamkorlik agentligi, Nemis taraqqiyot banki, BMTning aholishunoslik sohasidagi fondi va Jahon banki kabilarni kiritishimiz mumkin. Ushbu Xalqaro sheriklarning barchasi Sog'liqni saqlash vazirligining boshchiligidagi onalik va bolalikni muhofaza qilish bo'yicha muvofiqlashtirish qo'mitasida o'z vakillariga ega.³

Yurtimizda ana shu yo'nalishdagi keng ko'lamli ishlarimizning davomi haqida gapirganda, yana bir misol keltirish mumkin. Bugungi kunda Toshkent shahrida Janubiy Koreya davlatining yordami bilan qiymati 130 million 600 ming dollar bo'lgan ko'p tarmoqli zamonaviy bolalar shifoxonasining qurilishi boshlandi. Bu majmuaning - Mustaqil Davlatlar Hamdo'stligi mamlakatlari hududida yagona bo'lgan, to'rtinchi, ya'ni eng yuqori darajaga ega noyob tibbiyot maskanining yaqin kelgusida foydalanishga topshirilishi sog'lom avlod tarbiyasi yo'lida ulkan qadamlardan biri bo'lishi shubhasizdir.

O'zbekistonda bolalar va homilador ayollarga tibbiy yordam ko'rsatish maqsadida turli muassasalar, jumladan, Respublika perinatal markazi, viloyat perinatal markazlari, respublika ixtisoslashtirilgan akusherlik va ginekologiya ilmiy-amaliy tibbiyot markazi filiallari, 13 viloyat bolalar ko'p tarmoqli markazlari, shahar va tuman davolash-profilaktika muassasalari, shuningdek ularning bolalar va homilador ayollarga tibbiy yordam ko'rsatish bo'limlari moddiy texnik bazasi yaxshilandi. "Sog'lom ona – sog'lom bola" loyihasi doirasida esa jami 13 million 600 mingdan ziyod ayollar va bolalar tibbiy ko'rikdan o'tkazildi. Buning natijasida 2 million 800 ming ayol va 2 million 500 ming bola sog'lomlashtirilgani bu yo'ldagi katta qadam bo'ldi. Bu sa'y-harakatlar natijasida oxirgi besh yilda mamlakatimizda har 100 ming chaqaloqqa nisbatan onalar o'limi 23,1dan 19 taga, besh yoshgacha bo'lgan bolalar o'limi 14,8tadan 10,7 taga kamaydi.

2016- yilgi "Sog'lom ona va bola yili" Davlat dasturini amalga oshirish uchun yo'naltirilgan 7 trillion 483,3 milliard so'm, ekvivalentda esa 194,4 million AQSh dollari ijtimoiy siyosatdagi ishlar va yangi tashabbuslarni amalga oshirishni izchil davom ettirish, shubhasiz, mamlakatimizda shakllangan onalik va bolalikni muhofaza qilish siyosatini yanada mustahkamlash, kelajak avlodni barkamol etib tarbiyalashga xizmat qiladi. Jumladan, Davlat dasturiga kiritilgan qator ijtimoiy masalalar amalda

o'z ijrosini boshlagan. Bulardan biri Sog'lomlashtirish dasturiga kiritilgan 11 nafar o'zbekistonlik bemor bolalar davolanish uchun 2016-yilning 17-fevral kuni Germaniyaga jo'nab ketganligidir. Mazkur hayriya tadbiri O'zbekiston Respublikasi Sog'liqni saqlash vazirligi, "Sog'lom avlod uchun" xalqaro nodavlat hayriya fondi, Germaniyaning "Friedensdorf International" xalqaro tashkiloti o'rtasida uch tomonlama hamkorlik bitimi asosida tashkil etilmoqda. Ushbu hamkorlik doirasida 12 yoshgacha bo'lgan bemor va nogiron bolalarni davolash va reabilitatsiya qilish ko'zda tutilgan. Aytib o'tish joizki, 261,6 million so'm miqdorida moliyalashtirilgan bolalarni respublika va chet el klinikalari va markazlarida sog'lomlashtirish tadbirlari bir nechta tarmoqlarda amalga oshirilishi yo'lga qo'yilgan. Shu jumladan, nogiron bolalarni Germaniya klinikalarida tezkor davolash 1 yildan 3 yilgacha muddatda, kam ta'minlangan oilalarning yuqori tishlari va qattiq tanglayini rivojlanishida tug'ma nuqsonlari bo'lgan kamida 100 nafar bolalarini tezkor davolash, kam ta'minlangan oilalarning oyoqlarida maymoqlik va bo'yin qiyshilik tug'ma ortopedik kasallangan kamida 200 nafar bolalarini tezkor davolash, tug'ma yurak yetishmovchiligi va surunkali osteomieliit kasalligiga chalingan kamida 20 nafar bolani sog'lomlashtirish va jadal davolash, kuyishdan keying kontrakturali kamida 25 nafar bolani plastikoperatsiya qilish orqali bolalar nogironligi darajasini pasaytirish rejalashtirilgan. 2016-yilda Bolalar ijtimoiy moslashuv respublika markazi faoliyatini yanada kengaytirish chora-tadbirlarini amalga oshirish doirasida qo'shimcha ravishda 2016-2018-yillarda Markazning 11 ta mintaqaviy filiallarini tashkil etish yo'li bilan bolalikdan nogironlarga, rivojlanishida psixofiziologik buzilishlar bo'lgan bolalarga va ota-onalarning vasiyligisiz qolgan bolalarga, shuningdek bolalarning boshqa zaif toifalariga kompleks xizmatlar ko'rsatish tarmog'ini yanada kengaytirish asosiy vazifalardan biri deb belgilab olingan. Karlik bo'yicha bolalar nogironligini pasaytirish va ushbu toifaga kiruvchi bolalarni integratsiya qilish maqsadida audioskrining qilish asosida chaqaloqlarda eshitish qobiliyati buzilishini barvaqt aniqlash yo'li bilan ularni reabilitatsiya qilish dasturini amalga oshirish, neyrosensor qulog'I og'irlik va karlik kasaliga chalingan 100 nafardan ortiq bolalarni koxlaar implantatsiya qilish, operatsiyadan keyin surdopedagogik reabilitatsiya qilish yo'lga qo'yildi.⁴

Hozirda mustaqil va taraqqiy etib borayotgan davlatimiz ijtimoiy siyosatida onalik va bolalikni muhofaza qilish nafaqat tibbiy sohada, balki, moddiy jihatdan ham moliyalashtirib borilmoqda. O'zbekistonda 7 million 560 mingga yaqin oila mavjud bo'lsa, 2015 yilda shulardan 1 million 60 ming 569 tasiga ijtimoiy nafaqa va moddiy yordam tayinlangan. Bulardan 2 yoshgacha bolali oilalarga to'lanadigan nafaqa 326 684 ta, 14 yoshgacha bolalari bo'lgan oila 635 207 ta, kam ta'minlangan oilalar 98 678 tani tashkil etadi.⁵ Ana shu oilalardagi onalar va bolalarni ijtimoiy-iqtisodiy qo'llab-quvvatlash va muhofaza qilish maqsadida 2015-yilda O'zbekiston Respublikasi Davlat byudjetining ijtimoiy soha va aholini ijtimoiy qo'llab-quvvatlash xarajatlari 21 304,6 milliard so'mni tashkil etdi, shundan ijtimoiy ta'minot uchun 147,2 milliard, bolali oilalarni hisobga olgan holada ijtimoiy nafaqalarga 2 102,5 milliard so'm yo'naltirildi.⁶

Yuqorida ko'rsatib o'tilgan raqamlardan ham ko'rishimiz mumkinki, jahon tan olgan O'zbek modelining "Kuchli ijtimoiy siyosat" tamoyili asosida olib borilayotgan

siyosat eng samarali va oqilona siyosatdir. Onalik va bolalikni muhofaza qilish esa bu siyosatdagi ustuvor yo'nalish ekanligi bejiz emas. Zero, Prezidentimiz ta'birilari bilan aytganda "Ona va bola sog'lom bo'lsa, oila baxtli, oila baxtli bo'lsa, jamiyat mustahkam bo'ladi". O'zbekistondagi ijtimoiy siyosatning bu tamoyili ona va bola salomatligini nafaqat jismonan, balki, ruhan va ma'nan ta'minlab bermoqda. Xalq manfaatlarini ustunligi fuqarolarimizda, onajonlarimizda ishonch va mag'rurlik tuyg'usini mustahkamlamoqda, bu esa ijtimoiy siyosatning samarali ko'rsatgichidir.

Foydalanilgan adabiyotlar ro'yxati:

Internet manbaa:

www.lex.uz "Onalik va bolalikni muhofaza qilish, ayollar manfaatlarini himoya qilishga doir normativ-huquqiy hujjatlar ro'yxati".

Internet manbaa:

www.minzdrav.uz "Ayollar va bolalar salomatligini mustahkamlash" loyihasi.

Internet manbaa:

www.ona-bolasalomatligi.uz "O'zbekistonda onalik va bolalikni muhofaza qilish xizmatlarini takomillashtirish" risolasi.

ЁШЛАРНИНГ ИЖТИМОЙ ТАРМОҚЛАРДАН ФОЙДАЛАНИШИ

Есемуратова С.А. Қорақалпоқ давлат университети талабаси

Ҳозирги замонавий ахборот технологияларининг ривожланиши билан инсонлар, айниқса ёшлар вақтни тежаш мақсадида сўзларни қисқартириб қўллашни урфга айлантирган. Бу айниқса, энг фаол тармоқ бўлмиш ижтимоий тармоқлардан ёққол кўзга ташланади. Бунда кўпчилик сўзларни ёшларнинг ўзларига мос ҳолда қисқартириб қўлланганини кўрамыз. Масалан, «керак» сўзи «к.к» ёки «кк», «яхши» сўзи «я», «бўлади», «бўлиб» сўзлари фақат биттагина «б» ҳарфи билан ифодаланади. Шунингдек, «учун» сўзининг ўрнига «ун» ёки «у.н» деб ёзиш одати «урфга айланган».

Шулар билан бирга унли товушларни қисқартириш, аниқироғи унли ҳарифлардан умуман фойдаланмаслик ҳалоти ҳовотирга солади. Ваҳоланки, бу жуда кўп учрайдиган ҳалотга айланган. Энг ачинарлиси фақатгина ундош товушлардан иборат сўзларни ёзиб ҳам улар бир-бирларини бемалол тушиниб олишади. Масалан, «талаба» сўзини «тлб», «рахмат» сўзини «рхмт» кўринишида ёзади.

Пунктуация белгиларини қўлланишда ҳам худди шундай ҳалотни кўриш мумкин. Масалан, нуқта, вергул, сўроқ, ундов белгилари деярли ишлатилмайди. Гапни бош ҳарфлар билан бошлаш ёки бўлмаса инсонларнинг исмларини, мамлакат номларини бош ҳарф билан ёзишни эсдан чиқариб қўймоқдамиз, гўё. Аммо, бу она тилимизга нисбатан ҳурматсизик эмасми? Агар аҳвол шу тариқа давом этар экан, 10-15 йил эмас, нари барса 5 йилда она тилидан тўғри фойдаланишни буткил эсдан чиқармаймизми?

Ижтимоий тармоқлардан кўп фойдаланиладиган сўз боши ҳисобланмиш «Қалай?» сўзига жавоб ўрнида оддийгина смайликларни юбориш ҳаммага бирдек мақул бўлмоқда. Аҳволларинг қандай? Нима янгилик? Сўровларини «не

жанка» шаклида, «тинчлик» сўзини «т.т», «тт» шаклида жавоб қайтарилади. «Ўзинг қандайсан?» сўзини «Ўз кан» ёки «Ўз» сўзлари билан ифодалаш мумкин.

Яна айрим сўзлар ва айрим ҳарфлар сонлар билан, айрим ҳарфлар эса бошқа ҳарфлар билан ифодаланмоқда. Масалан қорақалпоқ тилидаги «ш» ҳарфининг ўрнига «w» ҳарфини ишлатиш ҳалотлари жуда кўп кўзга ташланади. Масалан, «ўзинг қандайсан?» сўзининг ўрнига «бзин қандайсан», «ишим кўп» деб қўлланилади. Бундай ёзиш усулини оддий инсанларнинг бир қарашдан тушуниши қийин. Гуё йиероглиф ёзувларига ухшаб кетади.

Социал тармоқлар орқали нафақат сўз, гап ёзиш, балки эмоциямизни осонгина билдириш ҳам мумкин. Масалан, қувончли пайтимиздаги кулгуларимизни «хахаха», «хихихи» сўзлари билан, тушундим маъносини берувчи сўзларни «хм» ёки «mmm» белгилари билан ифодалаш мумкин.

Яна бир ачнарли ҳалот зиёли инсонларнинг ҳам социал тармоқларда сўзларни, жумлаларни хато ёзишларини учратиш мумкин. Ҳарфларни қисқартириш, айримларини умуман ёзишда фойдаланмаслик кейинчалик оммавий ҳалотга айланиб қолмасмикан? Бу катта фожианинг олдини олиш ҳақида жиддий ўйлаб кўриш керак. Бизнингча, компьютер ва ижтимоий тармоқлар учун махсус «смарт» луғатларни ишлаб чиқиш вақти келди. Бу иш шу йўналишдаги энг ҳайрли биринчи қадам бўлади деб ўйлаймиз.

Яна ижтимоий тармоқ – бу интерфаол турдаги кўп одамлар фойдаланадиган веб-сайт. Улар ҳозирги пайтда маълумот алмашишнинг энг суръатли ва арзон усули ҳисобланади. Фойдаланувчилар ижтимоий тармоқларга илм олиш мақсадида ҳам уларга аъзо бўлишмоқда. Масалан, барча ижтимоий тармоқлар орасида энг тезкор янгиликларни таратувчи Facebook ҳисобланади. Ён-атрофимизда, дунёда бўлаётган воқеа-ҳодисалардан мазкур ижтимоий тармоқ орқали бохабар бўламиз. Ушбу ижтимоий тармоқни медиатаълимнинг замонавий канали қаторига қўшишимизнинг бир нечта сабалари бор.

Биринчидан, мазкур тармоққа аъзо бўлган инсонлар орасида ҳар хил интеллектуал ўйинларни ўтказиш имконияти мавжуд. Улар бир гуруҳга аъзо бўлишиб, ўртага умумий мантиқий савол ташланади. Ушбу саволларга гуруҳга аъзо бўлганларгина жавоб ёзишлари мумкин. Саволлар албатта манбалари билан кўрсатиб ўтилади. Улар шу йўл орқали мантиқий билимларини ошириб боришади.

Шунингдек, Facebook тармоғида ёзувчи-шоирларимизнинг ҳаёти ва ижодий фаолияти тўғрисида маълумотлар жамланган гуруҳлар ҳам мавжуд. Хоҳлаган фойдаланувчи ушбу гуруҳларга аъзо бўлиб, маълумотлар билан танишиш имкониятига эга. Агар ижодий иш Сизга мақул бўлса, унга Like босиш орқали ўз нуқтаи-назарингизни билдиришингиз мумкин. Турли касб эгалари тўғрисидаги гуруҳларга аъзо бўлиш орқали ушбу соҳалар юзасидан бирмунча маълумотларга эга бўлиш ҳам мумкин. Масалан, ҳайдовчилар, ошпазлар,

дизайнерлар, таржимонлар. Ушбу рўйхатни ҳали кўп давом эттириш мумкин.

Иккинчидан, айрим веб-сайтлар бошқа ижтимоий тармоқлар сингари Facebookда ҳам махсус саҳифасига эга. Бунда улар янги киритилган маълумотни мавзуси билан бирга расмларини ҳам саҳифага чиқариб, асосий сайтга йўналиш (ссылка) беради. Ушбу йўналиш ёрдамида асосий сайтга ўтиш ва янгиликларни ўқиш имкониятига эга бўласиз.

Ҳулоса қилиб айтганда, ижтимоий тармоқлар орқали ҳам фойдаланувчилар маълум даражада билим олади ёки мавжуд билимларини мустаҳкамлай олади деб бемалол айта оламиз. Шу сабабли ҳам, уларни таълимнинг замонавий усуллари қаторига киритиш мумкин.

ОИЛАНИ ОИЛА ҚИЛАДИГАН ЗОТ

*Каттақурғон тумани 1-ИДУМИ ўқувчиси Г.Д.Рахмонова
Илмий раҳбар Ибрагимова М.О (СамДАҚИ)*

Биз хонадонимиз кўрки, юртимиз бекаси бўлмиш аёл зотидан авлодлар силсиласини давом эттираётган, ҳаётимизнинг гўзаллиги ва осойишталигини кўз қорачигидек сақлаб келаётган оналаримиз, она-сингилларимиздан умрбод қарздормиз. Улар туфайли бу дунёда муҳаббат ва мурувват, инсоф ва диёнат доимо барқарордир. Жаннат оналарнинг оёғи остида деб бежизга айтилмаган ахир.

И.А.Каримов.

Оила ва унинг таъсирида шаклланувчи инсоний фазилатлар, биринчи галда, онанинг оқ сутидан, унинг чақалоққа бўлган меҳр-муҳаббатидан, бешик тебратиб ўтказган бедор тунларидан, эхтиросга ва завқ-шавққа тўла ҳавасманд онлардан бошланади.

Аёл алласи ўзига хос миллат мадҳиясидир, чунки бунда Ватанни ўзида жам қилган онанинг орзуси, унинг жавобгарлиги, унинг меҳри жўш уриб туради.

Она қалбида юрт, юрт меҳрида она ойдек балқийди. Юрт ва оила, она уйғунлиги, айни вақтда, инсон ва табиат уйғунлиги, ўтмиш, бугун ва келажак уйғунлигини, инсон, миллат, инсоният уйғунлигини ифода этади. Бунданда буюк уйғунлик бу оламда борми ўзи!

Миллат аёлларни нечоғли улуғласа, унинг ўзи ҳам шунчалик улуғланади. Давлат аёллар, уларнинг эркинлиги, ораста турмуш шароитларини қанчалик кенг яратса, аёл ифтихори, унинг қадри, келажак олидаги маъсуллиги учун шунча кенг имконият очилади.

Ҳурматли юртбошимиз айтганларидек, “Аллоҳнинг марҳамати билан оилани оила қиладиган зот бу аёлдир. Миллатни миллат қиладиган, юртини юрт қиладиган ҳам аёлдир”.

Баъзан турмушимизда шарқоналик, ўзбекчилик деган ақидалар билан, баъзи ҳолатларда, аёллар ўзларининг оддий ҳуқуқларини ҳам турмуш ўртоғи, қайнонаси ва бошқа яқинлари олдида ҳимоя қила олмайдилар. Мустақил Ўзбекистоннинг мустақил аёли ҳақ-ҳуқуқини таниган, ўз шахсини ҳимоя қила оладиган мустақил ва эркин аёл бўлмоғи керак.

Эркин, ақлли, андишали, ватанпарвар аёллардан эркин, Ватан учун жонини фидо қиладиган фарзандлар туғилади. Эркин аёлларгина фарзандларини эркинлик руҳи билан озиклантира олади. Аксинча, аёл қанча муте бўлса, жамиятга яна шунча муте фарзандларни беради. Республикамиз Президенти бу ҳақда шундай дейдилар: “Мен инсонни инсон қиладиган ҳам, майиб-мажруҳ, бахтиқаро қиладиган ҳам оиладир, - деган фикрни айтиб ўтган эдим. Шу мулоҳазани давом эттириб айтиш мумкинки, худонинг марҳамати билан оилани оила қиладиган зот - Аёлдир.

Оилани ҳам, жамиятимизни ҳам бирлаштириб, унга файзу баракот киритадиган, хонадонимизни меҳр-муҳаббат, нафосат, эзгулик нури билан мунаввар қиладиган зотлар ҳам аслида мўътабар оналаримиз, мунис опасингилларимиздир”.

Бугунги кунда жамиятимизда эркин қизлар ва аёлларни шакллантириш бобида бениҳоя катта сиёсий, ижтимоий-иқтисодий, маънавий ишлар амалга оширилмоқда. Шулардан бири уларни ижтимоий ҳимоя қилиш ва унинг самарадорлигини ошириш бўлса, иккинчиси-уларга бугунги кун талабига жавоб бера оладиган таълим ва тарбияни беришдир.

Малакатимизда миллий кадрларни тайёрлаш дастурини амалга ошириш, хусусан, қизларимизнинг илмий салоҳиятини юксалтириш йўлида бир талай илмий-педагогик ва ташкилотчилик ишлари амалга оширилмоқда. Жумладан, “Зулфия” мукофотининг жорий қилиниши, турли хилдаги кўрик ва олимпиадаларга қизларни кўпроқ жалб қилиш, Хорижий университетларда ўқишни давом эттиришлари учун иқтидорли қизларни танлаш, ўз шароитларидан келиб чиқиб тадбиркорлик билан шуғулланишни, оилада касаначиликнинг йўлга қўйилиши ва бошқа қатор имкониятларни айтиб ўтиш мумкин.

Албатта, инсон мустақил бўлиши учун, биринчи галда, ундан ўқимишли, ақлли, доно, ишбилармон бўлиш талаб этилади. Бинобарин, аёл ақилли бўлгандагина у эркин бўла олади. Шунинг учун Президентимиз бугун қизларимизга ёшлигиданоқ ҳар томонлама ривожланишлари учун керакли барча шароитларни яратиб бериш зарурлигини таъкидламоқда. Зеро, қизларимиз, аёлларимизнинг жисмонан бақувват бўлиши бизнинг бундан кейинги тараққиётимизнинг муҳим заминларидан ҳисобланади. Қизларимизнинг идеали машҳур Тумарис, Бибихоним, Зебунисо, Барчиной, Нодирабегим кабилар бўлиши керак. Чунки улар ўзларида ақлий ва жисмоний баркамолликни бенуқсон уйғунлаштирганликлари билан, ўзларининг жасорат ва матонатлари, ақл-заковати, нафосат ва назокати билан халқимиз тарихида ўчмас ном қолдирганлар.

Тарихдан маълумки, соҳибқирон Амир Темурнинг завжаси Сарой Мулк хоним – Бибихоним инсонпарвар, ватанни севувчи, мамлакатнинг сиёсий,

ижтимоий – иқтисодий ва маданий ҳаётидан яхши хабардор бўлган. Салтанат ишларида доно маслахатлари билан қатнашиб турган. Нақл қилишларича, Амир Темур Эронга юриш бошлаганида Исфохоннинг қамали кўпга чўзилиб, кўшинни озуқа билан таъминлашга маблағ етмай қолади. Шунда, Амир Темур Самарқандга чопар йўллаб, Сарой Мулк хонимга мактуб жўнатади. Унда “Кўшиннинг захираси тугади, хазинадан зар юборинг” дейилганди. Сарой Мулк хоним мактуб мазмунидан огоҳ бўлгач, мактубнинг орқа томонида “Улуғ Амир, зарингиз тугаган бўлса, сиёсатингиз ҳам тугадими?” – деб ёзади ва уни чопарга тутқазади. Мактубни олгач, Амир Темур Сарой Мулк хонимнинг нима демоқчи эканлигини тушуниб, шундай тадбир қўллайдики, натижада, ҳам иқтисодий тангликдан чиқади ҳам Исфохон шахрини забт қилади.

Аёлларнинг ижтимоий ҳаётдаги қадри орта бориши келажагимиз замини ҳамдир. Юртбошимиз айтганларидек: “Биз бугун ёш авлод тарбиясига ҳар қачонгидан ҳам катта аҳамият бермоқдамиз. Бизнинг энг катта ишончимиз, мадад-таянчимиз – бу ўсиб келаётган ёш авлодимиздир. Аввал айтганимиздек, мен ўзимнинг тақдиримни ҳам, мамлакатимиз ва мустақиллигимиз тақдири ва келажагини ҳам ана шу ёшлар қиёфасида, уларнинг пок қалби, эркин тафаккури, мустаҳкам иродаси ва дунёқарашида кўраман. Албатта, халқ тақдири, миллат истиқболи учун хал қилувчи аҳамиятга эга бўлган бу улуғ маъсулиятли иш фақат оналарнинг қўлидан келади”.

Бундай қудратни фарзандларга ўз меҳри, илму-фозиллиги, муқаддас алласи билан тарбия беришда оналаримиз омон бўлсин.

ОЙИЖОНИМ

Ойижоним малак, фаришта,
Онам борки уй-жой саришта.
Кўнгли унинг мусаффо, тоза.
Иши ундан олар андоза

Сўздан сўзнинг- фарқи бор дейди,
Сўзнинг ҳам ўз нархи бор дейди.
Синчков бўлсанг билиб олурсан,
Вақти келса чутга солурсан.

Сўзларида унинг меҳр бор,
Жозиба бор, нур бор, сеҳр бор.
Сўзларни у сўйиб сизлайди,
Сўзларидан маъно излайди.

Деб насиҳат айлаган чоғи,
Гулга кирар кўнглимнинг боғи.
Ойижоним шундайин одам,
Олам ичра кичик бир олам.

Кирган уйи хуб сариштали,
Ўзи эса хур, фариштали.
Суврати ҳам, сийрати ҳам пок,
Ойим каби бўлсам эди, оҳ!

Фойдаланилган адабиётлар:

И.А.Каримов. 8 март хотин-қизлар кунига бағишланган табриги. Халқ сўзи. 2013 йил 7 март.

И.А.Каримов. Жамиятимиз мафкураси халқни халқ-миллатни миллат қилишга хизмат этсин “Тафаккур” журнали 1998 й. 2-сон.

Б.Ахмедов. Амир Темурни ёд этиб. Т. “Ўзбекистон” 1996. 164-бет.
О.Мусурмонов. Оила маънавияти – миллий ғурур. Т. “Ўқитувчи” – 1999 йил

ИЗУЧЕНИЕ ТВОРЧЕСТВА ПОЭТА – СПОСОБ ВОСПРИЯТИЯ РЯДА ВАЖНЕЙШИХ ПРОБЛЕМ ГУМАНИТАРНЫХ НАУК

(на примере произведений Тлеубергена Жумамуратова)

*Малика Джумамуратова Тлеубергеновна. Доцент Каракалпакского
Государственного университета.*

Актуальность исследуемого вопроса объясняется тем, что приоритет развития любого общества в его духовно-нравственном облике. И изучение наиболее значимых для цивилизации произведения общепризнанных сеятелей прогрессивных идей, в данном случае, в лице лауреата Государственной премии имени Бердаха, народного поэта Узбекистана и Каракалпакстана Тлеубергена Жумамуратова (1915-1990), творчество которого оказало воздействие на всю духовную жизнь в рамках национальных культур, помогает воспринять ряд важнейших проблем гуманитарных наук.

Тлеуберген Жумамуратов – поэт-импровизатор, лирик, философ, мастер сатиры и юмора, знаток истории, литературы, переводчик, драматург, публицист. Зная традиции устного народного творчества, владея высоким профессионализмом в письменной литературе и в философском осмыслении категорий духовности и нравственности, он ввёл в поэзию новые виды и формы стихов. Это стремительные миниатюры, многокрасочные легенды, медлительные баллады и своеобразные четверостишия. Создал первый в национальной литературе роман в стихах «Красавица Макарья», уходящий корнями в самобытный фольклор. В творчестве Тлеубергена Жумамуратова поэтизация бережного отношения к родной земле, любви к человечеству опирается на философию Вселенной: «Мир изначально сотворён для всех!» Она вся пронизана мыслью о разумном, мирном сосуществовании людей всех стран в этом огромном пространстве, под названием – Планета Земля.

Большой выразительности добивается поэт в философском осмыслении категории духовности и нравственности из самых разнообразных жизненных ситуаций в разных жанрах поэзии, прозы, драматургии в многогранном творчестве. Особенно, это выявляется в его стихах традиционных для восточной поэзии жанре рубай.

Рубаят Омара Хайяма прозвучал в каракалпакской литературе в переводе Т.Жумамуратова и был издан в печати отдельной книгой. Прав, государственный деятель К.Камалов, когда, высоко оценив, поэтическую заслугу Т.Жумамуратова говорит, что не всякому подвластно воспринять, понимать, озвучивать на родном языке, сохраняя высокую эстетическую сущность оригинала произведения большого философа Востока [2]. В то же время, поэт-переводчик, и сам испытал свои возможности в этом жанре, достиг желаемых результатов художественного мастерства.

Как у других поэтов-мыслителей, в емкие четверостишия Т.Жумамуратова спрессованы нравственные установки и убеждения. В них

богатый жизненный опыт старшего поколения переливается на духовно-этический опыт творца художественного слова. Тут жизненное кредо опирается на философию вселенной: «Мир изначально сотворен для всех!» Следовательно, всё творчество пронизано мыслью о разумном, мирном существовании людей всех стран в этом огромном пространстве – планета Земля, об их взаимопонимании, о том, что в любой точке Земли значимые общечеловеческие ценности как добро, труд, любовь, дружба как основы жизни объединяют человечество. Определение дружбы звучит: «Друзья мои – мой драгоценный клад, Со мной они в дни счастья и утрат. Без помощи товарищей надежных, Как одолел бы столько я преград?!»

На заре человеческой истории люди открыли свойства вещей иметь определенную значимость, удовлетворять те или иные потребности человека, быть полезным в чем-либо. Тем самым была открыта ценностная природа вещей. Статус ценности стал признаваться и за социальными институтами и духовными явлениями [4,433]. Когда поэт, сталкивается с проблемой философии фиксирующей соотношение личности и общества, глубоко чувствует, что духовная возвышенность личности, выражается в его активной жизненной позиции: «Человек, отдаленный от общества — дерево без корней, если ты ни с кем не озабочен, то для чего существуешь?!» (взят смысл).

Художественное восприятие Т. Жумамуратова обосновано на абсолютную гармонию мысли и чувства, его герой лирик, в то же время герой-мыслитель, его романтически возвышенный герой-мечтатель, в то же время серьезный и глубокий философ. Поэтому, в его следующих строках раскрывается философия жизни еще строже, напоминая о трагическом последствии безответственности перед обществом: «Я взлеты и паденья знал в судьбе, И понял, что на жизненной тропе. Нет горше горя, если, схоронив, Народ тотчас забудет о тебе».

Слово поэта о доброте своеобразно, конкретно: «Доброе – то, что сделал ты для других людей, Сердце твое согреет в стужу закатанных дней. Если хитер и лжив ты, эти черты дурные, Словно колючки, встанут все на тропе твоей».

По научным положениям, любая философия выражает то или иное отношение человека к миру, выступая тем самым как определенное мировоззрение. Мировоззрение – это совокупность взглядов на окружающий человека мир и место человека в этом мире [4,9]. Оно выражается в различных формах, среди которых имеется и художественное представление, со структурой: знания, оценки, верования и убеждения.

В предисловии от редакции книги Т.Жумамуратова «Красавица Макарья» в русском издании, сказано, что «По эстафете времен от прославленных сказителей прошлого к Т.Жумамуратову перешел редкий дар импровизатора. Мастерски им, владея, поэт добивается задушевного диалога с читателем. Подкупает раскованность слога. Точность и емкость характеристик, которые дает автор своим героям. Произведения Т.Жумамуратова плотно «заселены» [1,5].

Эти оценки указывает на то, что:

-художественное мастерство поэта зависит от тех обстоятельств, которые оказали влияние на его мировоззрение;

об источниках духовного восприятия Т.Жумамуратова, можно сказать, что «животворные родники богатейшего каракалпакского фольклора неутомимо питают полувековое древо поэзии известного мастера»[1,5];

-он выполнил благородную миссию как носитель поэтической традиции своего народа, сохранил и развивал литературу идейно-художественном, жанровом отношении, обогатил национальный язык, воспевал общечеловеческие ценности на примере национального самосознания.

Творец искусства полагается на творческий дар – видеть невидимого, ощущать не пройденного, ссылаясь на этических, эстетических начал. В то же время, бесспорно, личный жизненный опыт играет значительную роль в художественном осмыслении. Тут сравнения бывают не только логическим, но и особо эмоционально -чувственными. Например, «Я любовался, стоя у крыльца, Как птица ставит на крыло птенца. И вновь подумал: выше всех вершин, Святые материнские сердца». Или же, «Знавал я пору холоднее льда, Не раз губила радость мне беда. На прошлое смотрю: не гладкий путь, Морской простор аврального труда».

В творческом наследии Т. Жумамуратова мы находим много напутственных слов и обращений к молодежи. Поэт психологически готовит молодежь к ее самостоятельной созидательной деятельности и аккуратно оберегает молодежь от заблуждения: «Что слава? Это ветер вихревой. Несет тебя, наполнив парус твой. Но чуть задремлешь, как умчится прочь, Наполнив паруса судьбы другой», находим мы на страницах его творчества. Эти наставления опять же опираются на анализ и выводов: «Смазливый ценит красоту лица, Силач твердит о силе без конца. Признался ль кто, что заяц он? Зато, что спит в них лев, считают все сердца».

Читая любое из этих произведений, невольно вступаешь в предлагаемый душевный диалог. Соответствие или несоответствие деятельности людей нормам этики может выражаться в похвалах или порицаниях, в согласии с той или иной деятельностью или ее критике, в проявлении тех или иных моральных чувств, иногда в весьма неожиданном повороте: «Верблюд того не знает, что горбат. Не чувствует глупец, что глуповат: Куда не надо, лезет, получая, Тычки и тумаки взамен наград».

Основой духовных ценностей является традиционная этика семьи и родственных отношений, основными принципами которой всегда было почитание старших, взаимовыручка, забота о детях. Тут, позиция поэта конкретная: «метр измеряют с двух концов». «Твоя вина, что встал на пути воров, Твой сын. Метр измеряют с двух концов. Виновна голова, когда по грязи, Ступают ноги, – вот наказ отцов».

Если в этих строках так строго остерегается родители, то в других чувствуется радость за соответствие «двух концов»: «Птенца в гнезде готовят в путь к вершине. И черт отца всегда немало в сыне. Хоть говорим: «Сын превзошел отца!» –Обоими взята вершина ими».

Формирование нравственных оценок индивидов происходит на основе усвоения исторического опыта, национальных ценностей. Здесь учитывается не столько принадлежность индивида к той или иной этнической группе, сколько степень овладения им нравственной культурой общества, в котором существует данная этническая группа, нравственной культурой человечества. Осмыслить, воспринять этот сложнейший вопрос помогает нам творчество Т. Жумамуратова, чья поэзия особо укоренена с народным фольклором. Эта определенность оставляет след в его поэтических строках в эстетической форме: «Где взял напев, печальный словно стон?» «В сердцах твоих прапрадедов рожден. Он был, - сказал кобыз, - и для тебя, Мной неприкосновенно сохранен».

Следующее четверостишие автора, отражая противоречивость бытия, гласит: «Тебя послушать, в жизни нет преград, Всё хорошо. Чему всегда ты рад?» «Что стало бы с людьми, - сказал дутар,- Когда б я рыдал с кобызом в лад?»

По философским учениям, «бытие есть все, что есть. Это и материальные вещи, это и все процессы (физические, химические, геологические, биологические, социальные, психические, духовные) [5]. Творческое мышление человека, значит, тоже бытие, и оно диалектично.

Две пары четверостишия в приведенных выше примерах, являются динамикой мысли поэта. Тут имеется эстетическое восприятие особенностей двух национальных музыкальных инструментов, в то же время глубинный подтекст ведет к мысли, что было много грустного и радостного в истории народа. Даже последовательность куплетов построена с сочетанием творческого замысла, обобщая противоположность диалектики, эстетические нюансы поэтических образов наполняют душ одухотворенностью и оптимизмом.

Философское мышление ссылается на естественную закономерность бытия, так как, в сущности, жизнь кажется трагичной, в то же время оптимистична характерным для развития обновлениями: «Но в тот, же миг, когда седой старик, Страдая, засыпает вечным сном. В другой семье младенца первый крик, Огромным счастьем наполняет дом».

В заключении можно сказать, что духовно-нравственные ценности – основной пафос поэта-импровизатора Т.Жумамуратова, его крылья усвоения новых эстетических и жанровых высот. Это творчество, которое выражает апогей разума в сложном мире разнообразия и представляет собой образца духовно-нравственной возвышенности основанной на теорию «Мир изначально сотворен для всех!»

Литература

1. Жумамуратов Т. Красавица Макарья. Нукус, «Каракалпакстан», 1986.
2. Камалов К. Өшпес жулдыз, «Еркин Каракалпакстан», №37(17783), 2003,
3. Материал из Википедии, ru.wikipedia.org/wiki/Рубай.
4. Основы философии. Ташкент, «Mehnat», 2004.
5. Спиркин А.Г. Учение о бытии. society.polbu.ru/spirkin_philosophy...
Samgasi-olimaconf@umail.uz

РАЗВИТИЕ СОЦИАЛЬНОЙ СФЕРЫ В УСЛОВИЯХ РЫНОЧНОЙ ЭКОНОМИКИ

Б.Джумаев, преподаватель СамГАСИ. С.Саттарова, студент 303-МКК

Относительно самостоятельная сфера жизнедеятельности общества, охватывающая отношения между социальными общностями, внутри этих обществ, между отдельными личностями, занимающими разное положение в обществе и принимающими неодинаковое участие в его социальной жизни. Именно в этой сфере, занимающей специфическое положение между экономической и политической сферами жизнедеятельности общества, в основном и протекает жизнь социальная. В социальной сфере реализуются социальные потребности и интересы классов и социальных групп, национально-этнических общностей, отношения общества и личности, она охватывает условия труда и быта, здоровья и досуга. Здесь пересекаются и сходятся комплексные последствия решений в практической деятельности и других сферах — экономике, политике, идеологии, культуре. Основными структурными компонентами социальной сферы являются социальная структура, социальные отношения и закрепляющие их материальные образования.

Социальная сфера является объектом изучения различных наук, в частности экономической (когда изучаются социальные последствия экономических решений, а также деятельности той или иной сферы материального производства), политические (когда изучается политическая деятельность и ее влияние на социальную жизнь), социальной психологии (когда изучаются социально детерминированные процессы социальной жизни) и т. д. Социология исследует социальную сферу под углом зрения реализации воспроизводства и изменения всей системы социальных отношений и их реального содержания — социальной жизни, тех факторов и закономерностей, которые определяют и регулируют эту жизнь. Первоочередные задачи социологии в этом отношении состоят в изучении механизмов и тенденций дифференциации сдвигов в социальной структуре общества, способов совместной деятельности различных социальных групп, их потребностей и интересов, ценностей, организации семьи и т. д. Решение этих задач предполагает также выяснение вопросов о критериях и границах социальной дифференциации при социализме, о ее роли на тех или иных исторических этапах развития общества и перспективах ее изменения по мере преобразования материальных условий и совершенствования всей системы социальных отношений.

Необходимость приоритетного значения развития социальной сферы — объективное требование перестройки. Недооценка назревших проблем материальной базы социальной сферы, остаточный принцип выделения для нее ресурсов, определенный перекося в сторону технократических подходов общественного развития не могли не сказаться на темпах социальных преобразований, экономического роста, на заинтересованности людей в

качестве и результатах труда, активности и нравственном здоровье общества. Новаторский подход к осознанию роли социальной сферы в жизни современного социального общества и путей ее дальнейшего развития опирается на диалектико-материалистическое понимание общих закономерностей исторического процесса и вытекает из анализа опыта конкретно-исторических особенностей социализма, его функционирования и качественных преобразований. Возрастание значения социальной сферы вызвано также как расширением наших возможностей, так и появлением новых проблем и потребностей на нынешнем этапе развития общества. Преобразования в социальной сфере направлены на создание равных возможностей для людей (например, в сфере образования и здравоохранения), оптимизацию их профессиональной мобильности в системе общественной организации труда, обеспечение условий для реализации способностей каждого, на преодоление уравнилельных тенденций в распределительных отношениях, повышение качества жизни, на как можно более полную реализацию принципов социальной справедливости.

ТАЪЛИМГА ИННОВАЦИОН ПЕДАГОГИК ТЕХНОЛОГИЯЛАРНИНГ ТАЪСИРИ

Фн. З.Қ. Оразимбетова Қорақалпоқ давлат университети

Бугинги кунда «инновацион таълим технологиялари» ва «педагогик технологиялар» тушунчаларини кўп ҳолларда таҳлил қилинмоқда, мазмунан буларни бир-бирига ҳар қандай ҳолларда тенглаштирилмоқда. Айни бир пайтда бу тушунчалар ўртасида фарқ бор. Инновацион таълим ва ўқитиш тушунчалари бир-биридан фарқ қилиб, улар қуйидагича талқин қилинади.

Инновацион таълим олиш – бу тизимлаштирилган янги усул орқали олган билимлар, малака ва кўникмаларни ўзлаштириш жараёни бўлиб, улар асосида ўқувчида дунёқараш, хулқ-атвор, шахс сифатлари ташкиллаштирилган инновацион таълим ва мустақил таълим орқали шаклланади.

Ўқиш – ўқитувчи ва ўқувчи ўртасида мақсадга йўналтирилган жараёндаги ўзаро таъсир бўлиб, унинг натижасида ўқувчига таълим, тарбия бериш, шахсини ривожлантириш амалга оширилади.

Инновацион таълим технологияси педагогик технологиянинг бир қисми сифатида янги таълим тизимлари назарияси ва лойиҳалаш усулларини яратиш, таълим жараёнларини бошқаришга йўналтирилган. Таълим технологиясининг асосий вазифаси дарс бериш ва ўқиш жараёнини оптималлаштиришдан иборат.

Таълим технологияси – мақсадга эришиш усули бўлиб, у кўзланган натижага олиб келиши ёки келмаслиги ҳам мумкин. Мақсадга эришиш даражаси фақат технологияга боғлиқ бўлиб қолмай балки, «технолог»нинг (яъни педагогнинг) маҳоратига ҳам боғлиқ.

Ўқитиш жараёнининг технологизацияси бу реал ўқитиш тизимига аниқ инновацион усулларни, восита, шакл ва уларнинг элементларини трансформация ва жорий этиш жараёнидир.

Ўқув жараёнини модернизациялаш жараёни ва компьютер, аудиовизуал техникаларни жорий этишнинг мақсади, тест назоратларида инновацион усуллардан фойдаланиш, янги билимларни ўзлаштиришда ва шакллантиришда видеофильмлардан фойдаланиш, тажрибалар ўтказишда янги компьютер дастурларидан фойдаланишдир. Буларнинг барчаси модернизация моҳиятини англатади.

Касбий таълим тизимида ўқитишнинг қандай технологиясини танлаш ўқув жараёнининг қуйидаги характеристикаларига боғлиқ:

- Малакавий тавсифномаларга кирган билим, малака, кўникмаларни ўзлаштиришнинг самарасини оширадиган ўқув фаолиятининг потенциал ташкилий формаларини лойиҳалаштириш;

- Педагогик жараёнда ўқув ахборотининг функцияси;

- Ўқув ахборотининг мақсадли йўналтирилганлиги;

- Ўқувчиларнинг ўқув ўзлаштириш имкониятлари даражаси;

- Ўқитувчининг имкониятлари, ўқув методик салоҳияти, ўқув жараёнининг услубий ва техник жиҳатдан жиҳозланганлиги;

Ўқитиш технологиясини танлаш ва ишлаб чиқариш касбий олий таълим учун жуда муҳим бўлиб, ўқитиш мақсадларидан келиб чиққан ҳолда турли технологияларни дарс жараёнида қўллаш мақсадга мувофиқдир. Бўлажак мутахассисларнинг касбий сифатларини шакллантириш учун қуйидаги асосий тамойилларни амалга ошириш керек.

Фан ва ишлаб чиқариш интеграцияси асосида ўқитиш. Бундаги асосий вазифа ўқув фанини илмий англаш асосида моделлештириш муҳим ҳисобланади. Унинг асосий функцияси фан мазмуни, келиб чиқиши, ривожланиши ва ўқув фанининг структурасига боғлиқ. Фанни ўқитиш методологияси, уни мантиқий тўзиш янги усулларини шакллантириш ва ривожлантириш орқали фан ва ишлаб чиқиш интеграцияга эришилади.

Ўқитишни касбий-ижодий йўналтириш. Бу талабаларни илмий-техник ижодий иш қилишда тажриба орттиришига қаратилган услублар орқали мамлакатдаги ижтимоий-иқтисодий ўзгаришларга мослашишини таъминлайди. Ўз наватида уларга қуйидаги хусусиятлар киради:

- ўз интеллектуал имкониятларини юқори даражада амалга ошира олиш, ижодий потенциалини имкони борича ташаббус ва тадбиркорликка йўналтириш;

- илмий-техник билимларни ўзликсиз равишда ошириб бориш;

- мураккаб масалаларни базор иқтисодиёти шароятида ҳал қила олиш;

- юқори рақоботли базор иқтисодиёти шариятида бўлажак мутахассисларни касбий фаолияти даражасида рақоботбардош этиб тайёрлаш. Булар олий таълим муассасасининг муҳим миссияси бўлиб ҳисобланади.

Шундай қилиб, педагогик инновацион технологияларни таълим-тарбия жараёнининг глобал, ўқиш тизимини аниқ йўналтирилган бошқарув моделини шакллантируви технология деб қараш мумкин. Олий таълим муассасида кўзланган натижага эришиш учун аниқ йўналтирилган инновацион технологиялар билан бир қаторда ананавий педагогик технологиялар ҳам тор йўналишдаги фан ўқитувчилари тамонидан қўлланилади. Демак, бизнингча

инновацион таълим технологиялар доирасида янги ўқитиш моделлерини ишлаб чиқиш, лойиҳалаштириш ва ўқув жараёнига жорий этиш таълим сифатига ижобий таъсир кўрсатади.

Адабиётлар:

1. Ўзбекистон Республикаси Президентининг 2011 йил 20 майдаги «Олий таълим муассасаларининг моддий-техник базасини мустаҳкамлаш ва юқори малакали мутахассислар тайёрлаш сифатини тубдан яхшилаш чора-тадбирлари тўғрисида»ги Қарори.//Халқ сўзи, 2011 йил 20 май, № 100 (5267).

2. Азизходжаева Н.Н. Педагогик технологиялар ва педагогик маҳорат. – Т.: Молия, 2003. – 192 б.

3. Ишмухамедов Р., Абдуқодиров А., Пардаев А. Таълимда инновацион технологиялар (таълим муассасалари педагог-ўқитувчилари учун амалий тавсиялар). – Т.: “Истеъдод” жамғармаси, 2008. – 180 б.

4. Зеер Э.Ф., Шахматова Н. Личностью ориентированные технологии профессионального развития специалиста. – Екатеринбург, 1999. – 244 с.

МАҲСУЛОТ СИФАТИГА СЕНСОРИК БАҲО БЕРИШ

Ш.Э.Умидов, Д.М.Нортожиев – Тошкент давлат аграр университети

Маҳсулот сифатига сенсорик (органолептик) баҳо бериш таҳлил қилишнинг энг қадимий усули ҳисобланади. Бу усул йиллар давомида қўлланилиб, шаклланиб келган ва замонавий таҳлил усуллари ҳамда ускуналари яратилгунга қадар ягона усул ҳисобланган. Бу усул ҳозирги кунда ҳам ўз аҳамияти йўқотмаган.

Ҳозирги кунда ҳам сенсорик усулда маҳсулот сифатига баҳо бериш энг нуфузли усуллардан ҳисобланади. Мазкур усул ривожланган давлатларда энг асосий усул сифатида қўлланилмоқда. Ишлаб чиқариш корхонасида албатта сенсорик баҳо бериш бўйича лаборатория ташкил этилган. Қуйида ISO 6658 халқаро стандартига мос келувчи усуллар таснифи келтирилган:

1. Истеъмолчи муносабати омилига асосланган усули. Бу усулларнинг афзаллиги шундаки, истеъмолчининг маҳсулотнинг қадоқланиши, замонавий материаллар қўлланилиши, замонавий технологияларни қўллаб янги маҳсулот яратилганлиги каби ўзгаришларга муносабати ўрганилади. Бу усулда баҳолаганда мутахассис сифатида эмас, балки истеъмолчи сифатида ёндошувнинг хусусиятлари ўрганилади.

Маҳсулот сифатини бу усулда баҳолаганда гедоник шкалалар асосида тузилган жадвал тўлдирилади (1-жадвал.)

1-жадвал.

Маҳсулот сифатини баҳолаш учун гедоник шкалалар

№	Хусусияти	А	В	С
1	Жуда ёқимли	+4		
2	Ёқимли	+3		
3	Ўртача ёқимли	+2		

4	Кам ёқимли	+2			
5	Нейтрал	0			
6	Салгина ёқимсиз	-1			
7	Ўртача ёқимсиз	-2			
8	Ёқимсиз	-3			
9	Жуда ёқимсиз	-4			

Бунда истеъмолчилар ўзлари тўғри деб ҳисоблаган катакчага (+) белгисини қўяди ва бу белгилар ҳисобланиб, маҳсулот сифати баҳоланади.

2. Сенсорик баҳолашнинг сифат таҳлили усуллари.

Бу усуллар икки ёки ундан ортиқ маҳсулотларнинг органолептик хусусиятлари фарқ қилганда қўлланилади.

А. Ўзаро таққослаш усули қуйидаги ҳолларда қўлланилади:

Иккита таҳлил қилинётган маҳсулотлар орасида фарқ бўлганда;

Иккита таҳлил қилинётган маҳсулотлар орасида афзали борлигини аниқлаганда;

Дегустаторларни ўқитишда фарқлаш ва таълим олувчиларини назорат қилишда.

Бу усулда баҳолаганда намуналар жуфтлиги биргаликда ёки кетма-кетликда баҳоланиши керак. Намуна жуфтликлари бир-биридан кўп фарқ қилмайдиган иборат бўлиши керак. Бунда дегустатор намуналар сифати орасидаги фарқни аниқ баҳолай олиши талаб қилинади.

Б. Триангуляр (учбурчак) усули икки маҳсулот ўртасидаги фарқни учбурчак усулида баҳолашга асосланади. Бу усулда учта намуна олинади, улар орасидаги 2 таси бир хил бўлади. Бунда дегустаторларнинг сезувчанлик қобилиятлари назоратдан ўтади.

В. Сенсорик баҳолашнинг “Дуэт-трио” усули. Бу усулдан иккита намунанинг бир-биридан яққол фарқ қилувчи жиҳатларини аниқлаш учун фойдалананилади. Икки шаклда амалга оширилади:

Ўзгарувчан кодланган назорат намуна билан солиштирилиб, фарқлар аниқланади;

Доимий (ўзгармас) назорат намуна билан солиштирилиб, фарқлар аниқланади.

Г. “Бештадан иккитаси” усули. Бу усул дегустаторлар ўқитиш ва тренинглари ўтказишда бир биридан кам фарқ қилувчи намуналар асосида бажарилади. Бунда намуналар бешта блокка ажратилади, кодланади ва дегустаторларга тақдим этилади. Уларга намуналарни хусусиятлари бўйича блокларга ажратиш вазифаси қўйилади. Бу усул юқорида келтирилганларига қараганда самаралироқ ва қулайроқ ҳисобланади.

3. Сенсорик баҳолашнинг миқдорий таҳлил усуллари.

Миқдорий усуллари маҳсулотнинг мўйян хусусиятини жадаллигини миқдорий баҳолаш имкониятини беради.

А. Индекс усули. Бунда суюқ маҳсулотлар сифатини баҳоланади. Маълумки, суюқ маҳсулотларга турли қўшимча ва зираворлар кутилган таъм, маза, ҳид ва кўриниш ҳосил бўлмагунга қадар қўшиб борилади. Қанчалик кўп қўшимчалар қўшилса, унинг индекси ошиб бораверади. Натижада ҳид, таъм, ташқи кўриниши ва мазалилиги даражаси ҳам ўзгариб боради. Бу усул сақлаш

ёки қайта ишлаш технологияси ўзгарганда амалга оширилади. Бунда битта янги технология бўйича тайёрланган, иккинчиси (стандарт) – анъанавий технология бўйича тайёрланган маҳсулотлар намуна сифатида олинади. Қўшимчалар қўшиш технология ўзгаришининг маҳсулот сифатига таъсирини ўрганиш имконини беради. Бу усул дегустаторларни ўқитишда кенг қўлланилади.

Мазалилик, ҳид, ранг, ширинлилик ва бошқа кўрсаткичлар (индекс) эритмадаги қўшилган миқдор ёки фоиз кўрсаткичи шаклида ифодаланади. Масалан, агар олча шарбати сув билан 1:30 нисбатда аралаштирилса, ҳиди бутунлай йўқолади.

Б. Scoring усули (жамғарилган баллар ҳисоби). Бунда дегустация қилинаётган маҳсулот сифати балларда ёки сўз билан ифодаланган баҳоларда ёки чизмалар орқали ифодаланади. Бу маҳсулотнинг сифат кўрсаткичларига миқдор бўйича баҳо беришга, ҳамда маҳсулотнинг органолептик хусусиятлари даражаларини ўрганишга кенг имкон беради

Дегустаторга иккита намуна таклиф этилади: биринчиси – ўрганилаётган жиҳатлари максимал даражада сезилади, иккинчисидан эса бу жиҳатлар минимал даражада сезилади бўлади. Дегустатор ўрганилаётган маҳсулот сифати таҳлили бўйича хулосасини график ёки сўзлар орқали ўз фикрини айтиши керак бўлади.

4. Сенсорик таҳлилнинг ифодаловчи усуллари. Бу усуллар маҳсулотнинг органолептик хусусиятлари сўзлар билан (оғзаки) ифодалашга асосланади ва қуйидагилар киради:

А. Дарҳол тавсифловчи усул. Бу усул меъёрий техник ҳужжатларида органолептик хусусиятлари баҳоланиши зарур бўлган озиқ-овқат маҳсулотларида доимий равишда қўлланилиши стандартларда белгилаб қўйилган.

Б. Профил усули. Бу усулнинг моҳияти шундан иборатки, оддий компонентлар бўйича алоҳида хусусиятларига тартиб билан баҳо берилади ва умумлаштирилади. Профил усулида маҳсулот сифатига баҳо беришда алоҳида белгилар бўйича балли шкалалар шакллантирилади. Олинган таҳлил натижалари таъм, ҳид ёки консистенция профилаграмма (диаграмма)си шаклида ифодаланади.

В. Балли баҳолаш усули. Бу – озиқ-овқат маҳсулотларига органолептик баҳо беришдаги энг кенг тарқалган усул бўлиб, натижалар “Балл” деб номланувчи ўлчамсиз рақамлар билан ифодаланади.

Маҳсулот сифати балли шкала асосида баҳоланади. Шкалаларнинг тўртта тури мавжуд:

Номинал – рақамлар ёки белгилар сифатнинг шартли белгилари сифатида қўлланилади;

Кетма-кет – маҳсулотнинг сифат кўрсаткичлари муҳимлиги ва бир-бирига боғлиқлиги бўйича тартибга солиб рақамланади;

Оралик – бунда маҳсулот сифат кўрсаткичлари орасидаги фарқ интерваллар орқали ифодаланади. Бу шкалаларда кўрсаткичлар орасидаги масофа бир хил бўлади ва мустақил равишда ўрнатилади;

Рационал – маҳсулот сифат кўрсаткичлари “0” нуқтасига нисбатан ўлчамлари бўйича баҳоланади.

Сенсорик баҳолашда бошқаларига қараганда оралиқ усули кўпроқ қўлланилади. Оралиқ балл шкалалари маҳсулотни баҳолашдаги баллар сонига, маҳсулот сифати диапазониغا, сифатнинг ҳар бир даражасининг таърифига, маҳсулот сифатига умумий баҳо бериш усулига қараб таснифланади.

Ҳозирги кунда баллар сони ҳар хил бўлган шкалалар мавжуд бўлиб, улар қуйидагилар:

100 балли шкала – пишлоқлар сифатини баҳолашда;

25 балли шкала – пиво ва алкаголсиз газланган ичимликлар сифатини баҳолашда;

20 балли шкала – сарғ, нон сифатини баҳолашда;

10 балли шкала – шароб, спиртли ичимликлар, чой ва бошқа маҳсулотлар сифатини сенсорик баҳолашда қўлланилади.

Баҳолашни объектив ва қулай бўлиши учун барча маҳсулотлар учун 100 баллик шкалага ўтиш тенденциялари ривожланши кузатилмоқда. Чунки бунда маҳсулот сифатига тўлиқроқ ва аниқроқ баҳо бериш имкониятлари кенгроқдир.

Маҳсулот сифати бўйича қўйилган балларнинг йиғиндиси асосида аниқланади.

Маҳсулотлар сифатига сенсорик баҳо бериш ҳозирги кндаги энг нуфузли усул сифатида барча жабҳада кенг қўлланилмоқда. Шу сабабли бу усулни мутахассислар яхши ўзлаштирган бўлишлари ҳозирги замон талабидир.

Фойдаланилган адабиётлар:

1. Ho Chi Sensory evaluation in quality control Minh City University of Technology, HCMC, SUMMER PROGRAM IN SENSORY EVALUATION 2014 4th International Symposium, July 25-27, Vietnam

2. Stolz, H., Jahrl, I., Baumgart, L. and Schneider, F. (2010): Sensory Experiences and Expectations of Organic Food. Results of Focus Group Discussions. Deliverable No. 4.2 of ECROPOLIS Project. Research Institute of Organic Agriculture (FiBL), Frick, Switzerland.

3. Васильева А. Г. Сенсорный анализ пищевых продуктов: лабораторный практикум. / Мин-во образования и науки РФ, Институт экономики, права и естественных специальностей. - Краснодар: ИнЭП, 2004. - 92 с.

4. www.ecropolis.eu

ЗАМОНАВИЙ ҚУРИЛИШДА ҚУРИЛИШ МАТЕРИАЛЛАРИНИНГ АҲАМИЯТИ

Содикова С.А., т.ф.н., доцент, Ходиева Н., ассистент

Кейинги йилларда юртимизда қурилиш соҳаси жадал суратлар билан ривожланмоқда. Вилоятларда, шаҳарларда, қишлоқларда замонавий, кўркам турар жой бинолари, саноат иншоотлари турли савдо комплекслари қад

кўтармоқда. Президентимиз раҳнамолигида қишлоқлар инфратузилмасини ривожлантириш борасида амалга оширилаётган кенг кўламли лойиҳалар, саноат объектлари, уй-жой фонди, таълим ва тиббиёт муассасаларининг моддий-техник базасини мустаҳкамлаш, меъморчилик, қадимги авлодларимиздан қолган тарихий ёдгорликларни таъмирлашга, замонавий бино ва иншоотларни барпо этишга қаратилган дастурлар қурилиш материаллари саноатини жадал ривожлантиришда муҳим омил бўлмоқда.

Ҳозирги замон меъморчилигида қурилишнинг материал базасини ҳамда маҳаллий хом-ашёдан замонавий қурилиш материаллари ишлаб чиқаришни ривожлантириш жуда катта аҳамият касб этмоқда.

Мустақиллик йилларида замонавий, кўркам бинолар барпо этиш билан бир қаторда аҳолининг турмуш фаровонлигини ошириш учун қулайликлар яратишда ҳам кенг кўламли лойиҳалар амалга оширилмоқда. Бутунжаҳон банкининг «Бухоро ва Самарқанднинг тозалаш иншоотлари ва канализация тизимларини реконструкция қилиш» лойиҳаси доирасида Самарқандда насос билан сув ҳайдаш станциялари қурилди ва Панжикент кўчасида 2,2 километр узунликдаги янги канализация коллектори ётқизилди. Шаҳар атрофидаги кўчалар кенгайтирилиб, замонавий бинолар қад кўтармоқда, йўллар таъмирланмоқда. Умуман олганда, юртбошимиз томонидан қабул қилинган 2025 йилгача қурилиш ва реконструкция ишларини ривожлантириш режаси доирасида қатор лойиҳалар бажарилиши кўзда тутилган. Бу ўз навбатида қурилиш материаллари саноатини ривожлантириш, ушбу соҳа бўйича мутахассисларни тайёрлаш сифатини оширишни талаб қилмоқда.

Юртимиздаги қурилиш материаллари индустриясига келсак, Жиззах вилоятининг Зафаробод туманида цемент заводи очилди. Таъкидлаш керакки, қурилиш учун зарур бўлган цементни ишлаб чиқариш жараёнида энергия захиралари сезиларли даражада иқтисод қилинишига эришилади. Ишлаб чиқариш учун зарур бўлган хом ашё заводдан 1,5 км масофа узоқликдаги «Балиқли» ва «Кўтарма» тоғлари ёнбағридан топилган оҳактош захираси 150 йилга етиши таъкидланмоқда. Айни пайтда янги ишга туширилган завод йилига 350 минг тонна оқ цемент ва 760 минг тонна портландцементи ишлаб чиқариш қувватига эга. Дунё бозорида оқ цементга талаб юқори бўлгани боис ишлаб чиқарилган цементнинг 70% дан ортиғи экспортга йўналтирилади.

“Ўзқурилишматериаллари” акциядорлик компанияси тизимида қурилиш материаллари ишлаб чиқаришга ихтисослашган 120 тадан ортиқ йирик, кичик, ва шрта бизнес корхоналари фаолият кўрсатмоқда. Уларда 100 дан ортиқ турдаги қурилиш материаллари, жумладан, оҳак, деворбоп, қоплама ва пардозлаш материаллари, йиғма темир-бетон ва бетон конструкциялар ишлаб чиқариш йўлга қўйилган.

Бугунги кунда қурилиш материалари бозорини маҳаллий рақобатбардош қурилиш материаллари билан тўлдириш, импорт ўрнини босишни чуқурлаштириш ва экспорт ҳажмини оширишда мутахассисларнинг сифатини ошириш долзарб бўлмоқда.

Бу соҳада “Замонавий қурилиш материаллари ва буюмлари“, “Архитектуравий ашёшунослик” фанларини замон талабларига мос равишда

ўқитиш, қурилиш материаллари саноатини ривожлантириш учун ишлаб чиқариш корхоналарини модернизациялаштириш, маҳаллий хом-ашё ва ресурслардан фойдаланишни такомиллаштиришни, янги сифатли, қулай ва арзон замонавий материалларни ишлаб чиқаришда олимлар томонидан илмий изланишлар ишларини кучайтирмақ лозим.

ФРИЛАНС И УДАЛЕННАЯ РАБОТА СЕГОДНЯ

*Усманова Нодира – студентка группы 303 – ДЗ СамГАСИ
Джувльматова С.Р., к.э.н., ст. преподаватель кафедры социальных дисциплин
СамГАСИ*

В последнее время все больше людей хотят жить свободно и не зависеть от постоянной работы. Под свободой понимается, прежде всего, жизнь по собственному удобному графику, а не по отработанной схеме «работа-дом-работа».

Фрилансер (англ. freelancer — Свободный работник— частный специалист) **Фрилансер** – это человек, который выполняет работу на заказ. При этом место работы и время он выбирает самостоятельно. У него нет фиксированной заработной платы, нет графика, а есть только заказы и сроки их выполнения. Фрилансер чаще всего сам предлагает свои услуги — через интернет, газетные объявления или пользуясь «сарафанным радио», то есть личными связями

Современный фриланс – это эффективный и взаимовыгодный способ сотрудничества работодателя с исполнителем, который не предполагает зачисление в штат компании. Будучи вне штата, человек может получать доход от фриланса и одновременно выполнять работу для разных заказчиков. Удаленный работник, имея способности и опыт работы в какой-либо сфере, предлагает свои услуги через объявления или личные связи. С развитием всемирной паутины многие люди начинают узнавать, что такое фриланс и пробуют зарабатывать на дому. Сегодня фрилансерами называют всех, кто работает вне стен какого-либо офиса и не привязан к определенной компании. Такие работники привлекаются для выполнения определенного проекта.

Фрилансерами чаще всего выступают люди творческих профессий – дизайнеры, художники-иллюстраторы, фотографы и т.д., также распространен фриланс в сфере ИТ-технологий, журналистики, филологии (перевод текстов и книг), маркетинга, инженерии и других.

Фрилансом в этой области могут заниматься: дизайнеры интерьеров (ландшафтов), графические дизайнеры (рисующие баннеры, кнопки, календари и т.п.), веб-дизайнеры (сочетающие в себе задатки программиста и эстета), дизайнеры игр и другие вариации фрилансеров этого рода. Объединяет их обостренное «чувство прекрасного» и умение работать с различными графическими программами (Illustrator, Photoshop, CorelDraw, 3D Max, 4Studio, МАХ, Maya), а также базовые познания во многих смежных фриланс-специальностях (например, веб-дизайнер должен уметь верстать, владеть азами веб-программирования и т.п.) Успешный дизайнер-фрилансер, помимо

профессиональных навыков, должен обладать управленческими и коммуникационными навыками и уметь правильно «продать» свои услуги, учитывая как свои интересы, так и требования заказчика.

Плюсы фриланса в том, что отпадает необходимость добираться от дома до работы и обратно. Можно поработать утром и вечером, а весь день провести с семьей, решать вам. Вы можете сами обустроить свое рабочее место так, как вам удобно. Можете работать дома, можете снять офис. Фрилансер является финансово независимым специалистом. Он получает ровно столько денег за каждый выполненный проект, сколько реально заработал. И может совмещать сразу несколько профессий. Фрилансить удаленно из какой-нибудь теплой страны. Фрилансер никогда не услышит эти неприятные слова: «Вы уволены!», которые часто наносят людям психологический удар и вгоняют в состояние депрессии.

Фриланс одинаково выгоден как заказчику, так и исполнителю. Преимущества для работодателя определяются тем, что он существенно экономит на аренде помещений, оборудовании офиса и рабочих мест, которые необходимы для штатных сотрудников. Он также экономит на выплате налогов и других отчислений, и у него есть возможность нанять для одной конкретной работы действительно квалифицированного специалиста, оплачивать услуги которого постоянно нет смысла.

Интернет выступает посредником между фрилансером и заказчиком, служит для отправки выполненной работы и оплаты. Нужно постоянно быть в тренде и изучать новые технологии. freelance не терпит слабых. Только тот, кто постоянно развивается и контролирует абсолютно все – тот может добиться здесь успеха.

Фриланс - это всегда свобода, творчество и самостоятельный профессиональный поиск. К тому же фрилансером может стать человек любого возраста и социального статуса. Фриланс- это отличная возможность начать свой собственный бизнес. Именно поэтому все больше людей по всему миру начинают понимать, что такое фриланс и предпочитают зарабатывать с помощью удаленной работы.

“ҚОБУСНОМА”- ҲИКМАТЛАР ГУЛДАСТАСИ.

Н.Сиддиқова Самдчти Д.Пўлатова Намду

Форс-тожик адабиётининг дидактик йўналишдаги машҳур асарларидан бири бу-ҳақли равишда Кайковуснинг “Қобуснома” асари ҳисобланади. Шу ўринда дидактик адабиёт ҳақида тушунча бериб ўтамиз. “Дидактика” – юнонча “дидактикос”, яъни “ибратли” деган сўздан олинган. “Дидактик адабиёт” деганда эса панду ҳикмат, насиҳат, ўғит, ибрат руҳидаги асарлар тушунилади. Бу Шарқ адабиётида ҳам, Ғарб адабиётида ҳам бўлган. Шарқ сўз санъатида панд-насиҳат руҳи устунроқ, у шуниси билан Ғарб адабиётидан фарқ қилади. X асрдаёқ буюк Абу Али ибн Сино Шарқ кўпроқ насиҳат йўли билан, Ғарб эса ҳаётни реал кўрсатиш орқали кишини тарбиялашга мойиллигини махсус қайд этиб ўтган эди.

“Қобуснома” XI яратилди, бу даврда Абу Абдуллоҳ Рудакий, Абул Қосим Фирдавсий Тусий, Абул Ҳасан Бинни Аҳмад Унсурий, Абул Ҳасан Фаррухий, Низомул Мулк, Умар Ҳайём, Носир Хисрав каби форс-тожик адабиётининг забардаст вакиллари ижод қилди. “Қобуснома” ҳам ана шу сўз санъаткорларининг дидактик руҳдаги асарлари таъсирида яратилди.

“Қобуснома” рус ва Ғарб шарқшуносларининг, Шарқ олимлари ва педагоглариинг диққатини жалб этди. Бу олимлар “Қобуснома”ни диққат билан ўргандилар ва ўз тилларига таржима қилдилар. Масалан, 1432 ва 1705 йилларда турк тилига, 1786 – 87 йилда Муҳаммад Сидиқ малақаби билан Рашидий томонидан уйғур тилига, тахминан 1860 йилда Огаҳий томонидан ўзбек тилига, 1881 йилда эса Қайном Носирий томонидан татар тилига таржима қилинади. Бу таржималар туркий тилдаги энг нодир нусхалар бўлиб қолди.

“Қобуснома” 44 бобдан иборат бўлиб, уларнинг барчасида ҳаётини воқеалар ўз ифодасини топган. Ҳар бир боб маълум бир мавзуга бағишланган. Асар Кайковуснинг ўғли Гилон шоҳга бағишланган.

Кайковус ўзининг ҳаётини тажрибалари билан ўғли Гилон шоҳни тарбиялашни истади ва ўзининг бу панд-насиҳатларини ўғли учун энг қимматбаҳо мерос деб таъкидлайди. У ўз асари “Қобуснома”да ўғли Гилон шоҳга мурожаат қилиб дейди: “Эй фарзанд, умидим шуки, сен шу пандларни қабул қилгайсан, (бу билан) мен оталик вазифасини бажо келтирган бўлурман. Билгилки, халқнинг расми, одати шундайки, югуриб-елиб, қидириб-ахтариб дунёдан бирор нарса ҳосил қиладилар ва (бу топган) нарсаларини ўзларининг яхши кўрган кишисига қолдириб кетадилар. Мен дунёда мана шу сўзларни ҳосил қилдим, сен менинг учун энг қимматбаҳосан. Менга сафар вақти яқинлашди, дунёдан нима ҳосил қилган бўлсам, сенинг олдингга қўйдим, токи ўзингга бино қўймагайсан ва ўзингга номуносиб ишларни қилмагайсан”.

Асарнинг бешинчи боби “Ота-онани ҳурматлаш ҳақида” деб аталади. Бу бобда муаллиф ёшларни ота-онани ҳурмат қилишга чақиради. Ота-она ўз фарзанди учун “ўлимга ҳам тайёр” туришини таъкидлайди. Айни замонда ота-онанинг кўнглини ранжитмасликка, уларни ҳурмат қилишга ва ширин сўзлар билан муносабатда бўлишга ундайди.

Кайковус ота-онанинг тарбиясига катта эътибор этади. У, бир томондан, болани ота-онани ҳурмат қилишга, уларни ранжитмасликка чақирса, иккинчи томондан, ота-онани болага яхши ва тўғри тарбия беришга ундайди. Айни замонда, муаллиф ота-онанинг ҳурмат қилишни фарзанднинг ақлли ва доно, ўқиган бўлиши билан боғлайди: “Ҳар бир фарзанд ақлли ва доно бўлса, ота-онанинг меҳр-муҳаббатини адо қилишдан бош тортмайди”. Кайковус асарининг бу бобида ғоят муҳим бир фикрни баён қилади, яъни ўзбек ва тожик халқи “нима эксанг, шуни ўрасан” деган машҳур бир мақолни ишлатади, бу мақолнинг асли маъноси шундан иборатки, киши одамларга яхшилик қилса, катталарга ҳурмат, кичикларга мурувват қилса, унинг бу қилмишлари бошқалардан қайтади, аксинча одамларга ёмонлик. Дилозорлик қилса, бу ҳам бошқалардан қайтади. Мана шу тамойилга асосланиб, Кайковус “Ота-онани ҳурматлаш ҳақида” бобида ўғлига насиҳат қилиб дейди: “...ўз фарзандининг сени ҳурмат қилишини истасанг, сен ҳам ота-онанингни ҳурмат қил, чунки сен ота-онанинг ҳақида нима иш қилсанг, фарзандинг ҳам сенга шундай иш қилади”.

Ўз даврининг мутафаккирлари каби Кайковус ҳам ақлга алоҳида эътибор қаратади. Ақлнинг ҳар қандай давлатдан юқори туришини таъкидлайди. Шунинг учун фарзанднинг ақл эгаси бўлишини ҳамма нарсадан улуғ деб билади: “Молсизликдан қашшоқ бўлсанг ҳам, ақлдан бой бўлишга ҳаракат қил, чунки мол билан бой бўлгандан, ақл билан бой бўлган яхшироқдир. Ақл билан мол тўпласа бўлади, аммо мол билан ақл тўплаб бўлмайди, билгилки, ақл бир қимматбаҳо нарсаки, уни ўғри олиб кета олмас, ўтда ёнмас, сувда оқмас”. Кайковус бундай фикрларни асарининг олтинчи – “Билимни ошириш ва ўзини юқори олмаслик” деб номланган бобида янада чуқурлаштиб беради. Унинг фикрича жамият тараққиёти унинг аъзоларининг билимли, илму-ҳунарлилиги билан белгиланади.

Ёшларнинг илм ўрганиши Кайковуснинг диққат марказида турди. Унинг фикрича, илм (фан) инсонни ҳар томонлама тараққий қилдиради, ҳусусан, у тиббиёт, астрономия ва мусиқа илмларига диққат билан қаради, бу илмларни ўрганиши ҳар бир ёшнинг вазифаси деб билади.

“Қобуснома” ҳаётий ва амалий масалаларни ёритади. Муаллиф бу масалаларни ўз турмушида кўрган ва учратган. Бу муаммоларни Кайковус ҳикоялар, мақолалар ва донишмандларнинг ҳикматли сўзлари билан исботлайди. Шунинг учун ҳам “Қобуснома” XI аср Шарқ педагогикаси тарихида ғоят қимматли асарлар қаторига киради.

Фойдаланилган адабиётлар:

“Қобуснома”. Тошкент, 1993 йил.

Герман Вамбери. Бухоро ёхуд Мовароуннахр тарихи. Москва, 1996 йил.

ИДЕИ ГУМАНИЗМА В ТВОРЧЕСТВЕ АБДУРАХМАНА ДЖАМИ

Бахирева Дилфуза Асс. кафедры Социальной работы.

Гуманизм по своему содержанию является одной из важнейших общественных идей, рожденных человечеством, последовательно развивавшихся на протяжении многих тысячелетий его истории.

Идея гуманизма - результат огромного исторического опыта в его наиболее глубоком восприятии, результат осознания человеком в процессе этого опыта самого себя, своих задач. Гуманизм есть высшая по своей общественной значимости и этическая категория. Он всегда был высшим критерием подлинного человеческого прогресса.

Гуманисты разных стран и эпох по-разному определяли ценность человеческой личности. В своих воззрениях они, естественно, зависели от социально- исторических условий своего времени и общественной среды. Деятели Китайского возрождения, например, видели ценность человеческой личности главным образом способности человека к самосовершенствованию; представители Ренессанса в Италии воспринимали человека прежде всего как носителя разума, считая разум высшим проявлением человеческого начала. Гуманисты Ирана и Средней Азии концентрировали внимание преимущественно на нравственном содержании человеческой личности, ибо только человеку доступны высшие моральные качества: душевное благородство, великодушие и т.д. Проблема воспитания таких высших моральных качеств очень ярко выражена в «Весеннем саде» А.Джами.

Как свидетельствует сам автор, одно из бессмертных творений Абдурахмана Джами, «Бахаристан» («Весенний сад»), написано в подражание «Гулистану» («Розовому саду») шейха Саади Ширази (ум. в 1292 г.)

«Весенний сад», как и «Розовый сад», состоит из введения и восьми глав, каждая из которых называется садом» (*пауза*). Главы скомпонованы из небольших рассказов, близких по тематике.

В первой главе «Весеннего сада» повествуется о жизни знаменитых шейхов и мудрецов, во второй главе приводятся афоризмы и мудрые изречения великих людей, третья глава посвящена носителям власти – падишам. В четвертой главе даются рассказы о щедрости, великодушии и благородстве, пятая глава состоит из увлекательных новелл и новеллет о страстной любви и душевной дружбе, в шестой главе собраны веселые сатирические и юмористические рассказы, острые шутки и забавные случаи из жизни известных деятелей литературы, культуры, науки и народных героев. В седьмой главе говорится о стихе, его возникновении, красоте и изяществе, о разновидностях поэзии и прозы. Здесь же Абдурахман Джами приводит отдельные эпизоды из жизни или даёт тонкую характеристику творчества 39 великих поэтов Средней Азии X-XV вв, в том числе Рудаки, Дакики, Фирдоуси, Хафиза, Камала, Навои и др. В восьмой главе приведены рассказы и притчи, героями которых являются животные, под ними автор подразумевает людей. Таким образом «Весенний сад» Абдурахмана Джами – это своеобразная энциклопедия жизни и нравов людей современного ему общества, от мусорщика до падишаха, рассказанная в увлекательной и доходчивой форме небольших рассказов, юморесок и бесед мудрецов.

Следует отметить, что всемирно известно дидактическое произведение Абдаррахмана Джами «Весенний сад» можно считать вершиной его творчества. В нем развиты и подытожены основные этические, эстетические и гуманистические воззрения великого мыслителя. Эти свои взгляды Джами

излагает не в виде научных обобщений, назиданий и получений, а в увлекательной и доходчивой художественной форме.

У Джами всегда и везде на первый план выдвигается Человек, говорит ли он о политике, философии или нравственности, излагает ли свои раздумья о жизни, смерти, свободе, благородстве или воспекает мистическую любовь. По убеждению Джами, Он – причина создания мира. Он – вершина творения, Он – основа и корень общества. Поэтому поэт обращается к сильным мира сего с призывом и назиданием быть добрыми, великодушными, гуманными. Безусловно, эта гуманистическая направленность творчества Джами, его политического и нравственного учения с призывом к труду, знаниям, любви к людям придает его творчеству общечеловеческую ценность.

По учению Джами, основами, на которых должно строиться идеальное человеческое общество, является труд, знание и справедливость:

В стране основа власти – справедливость,

Стране дарует счастье – справедливость.

По его утверждению, улучшения общества можно добиться путем нравственного совершенствования человечества.

Одна из важнейших проблем, которую Джами затрагивает в «Бахаристане», - это тема человеческого достоинства. Достоинство человека, говорит писатель, следует оценивать по его качествам и способностям, по богатству его духовного мира, а не внешнему облику, так как «тело-это ножны, а душа – мечь, разят мечом, а не ножнами».

Исходя из суфийских взглядов, Джами в «Весеннем сад»-е пытается описать те качества, которыми должен обладать современный человек.

Джами не считает всех людей одинаковыми по их образу мыслей, интересам, стремлениям. Он делит людей на две категории: к первой относятся те, которые достойны носить звание настоящего человека, обладают положительными качествами; ко второй относятся деспоты, тунеядцы, те которые разоряют и угнетают народ, не обладают родными человеческими качествами. Джами как гуманист, не только не считает таких людей объектами любви в своем понимании, но презирает их, разоблачает их а также призывает не причинять страданий человеку.

А.Джами в своем великом произведении “Весенний сад” хочет показать, что человек является самым ценным из всего существующего на земле. Человек, его интересы – вот та основная мера ценности, нужности, достоинства всего остального. Все создано ради человека, для него.

Джами неоднозначен. Так, развивая учения «Вахдат ал-вужуд», в центр всего он ставит Бога, считая его самодостаточным, но признавая при этом соединение творца с творением. Целью познания для него является Бог, но целью деятельности- человек, его заботы о нем, любви и дружбы, справедливого отношения к себе и себе подобным, является истинной, гуманистической идеей, пронизывающей всю философию, поэзию, всё мировоззрение мыслителя.

Богатое наследие А.Джами является не только историческим событием прошлого. Оно даёт стимул:

1. Шире разрабатывать и пропагандировать духовное и нравственное наследие поэта;
2. Ввести в курсы этики в учебных заведениях;
3. Шире использовать гуманистические и демократические взгляды мыслителя при разработке концепции идеологии национальной независимости, её пропаганды и практической реализации;
4. Учитывая тенденцию мирового сообщества к интегративным, процессам, шире использовать творчество Джами в качестве фактора сближения и упрочнения духовного родства народов Центральной Азии.

Список литературы :

1. Конрад Н.И. Запад и Восток. (статьи). Издательство восточной литературы, М., 1966, стр.508.
2. Абдурахман Джами. Весенний сад, («Бахаристан»). «Ирфон» Душанбе, 1964 г., стр 57.
3. Абдурахман Джами. Весенний сад. («Бахаристан»). «Ирфон» Душанбе, 1964

O'ZBEK AYOLI JAMIYAT BARQARORLIGINING ASOSIY TIMSOLI

Qosimova Farog'at Abduraxmonovna

SamDAQI "Tasviriy san'at" kafedراسi assistenti

Ayolga yuksak hurmat-ehtiroм ko'rsatishda o'zbek xalqiga teng keladigani topilmasa kerak. Vatanimizning necha ming yillik tarixidan so'zlovchi osori-atiqalar, dostonu afsonalar, muqaddas kitoblarda ota-bobolarimiz xotin-qizlarga oila farishtasi sifatida alohida e'tibor qaratganlari ma'lum.

Mamlakatimizda xotin-qizlarning jamiyatdagi mavqeini mustahkamlash, ularning nafaqat oilada, hayotimizning barcha jabhalarida faol ishtirokini ta'minlashga qaratilgan ezgu sa'y-harakatlar xalqimizning ana shu beqiyos fazilatlariga uyg'un va hamohangdir. Zotan, oilani mustahkamlash, oilaga ko'mak berish, avvalo, ayolni ulug'lash, xonadonimiz farishtasi bo'lgan xotin-qizlarga e'tibor ko'rsatishdir.

Ayol - mehribon ona, oila bekasi, millat tarbiyachisi, davlat, siyosat arbobi, bir so'z bilan aytganda, jamiyatning barcha bo'g'inlarida faol xizmat qiluvchi zotdir. Tarixdan ma'lumki, hamma zamonlarda ayollarning hayot davomchisi sifatidagi o'rni qadrlangan, ularga yuksak ehtiroм ko'rsatilgan. Jumladan, Sharq mamlakatlarida ayollar qadimdan siyosiy-ijtimoiy, madaniy hayotda katta rol o'ynaganlar. Sharq ayollari ko'p hollarda dono va adolatli maslahatlari, fikr-mulohazalari bilan saltanat ishlarida faol qatnashgan. Sharq ayoli timsoli hamisha buyuk bo'lgan. Bu zaminda To'marislar, Bibixonimlar, Nodirai davronlar tug'iladi. Bu zaminning ayollari iffatu hayoda tengi yo'q, ehtimol, shuning uchun ham asrlar silsilasida ham ularning madhi tillarda doston, dillarda barhayot. Mamlakatimizda o'zbek ayolining o'zi uchun muqaddas bilguvchi oiladagi o'rni, uning farzandlar tarbiyasiga bo'lgan e'tibori, shuningdek jamiyatdagi o'rni har doim muhim hisoblangan. Ayol! O'zbek ayolining qiyinchiliklarini yengishi haqida gapirib o'tirish shart emas. Ne-ne azob-u uqubatlarga bardosh bergan Kumushbibi, Ra'no, Barchinoy kabi buyuk siymolarning

timsoli hali-hanuz barchaning nigohida o'z aksini yo'qotgan emas. Ayol dunyoni larzaga solguzchi, qalblarni to'lqinlantiruvchi, olamni hayratga soluvchi va daryo suvlaridek qalbida mehr nuri mavjlanib oqguvchi ham sharq ayoli, o'zbek ayoliga xos xususiyatlardan. O'zbek ayoli, o'zbek onasi, mehribon ona, vafodor rafiq, jamiyatni boshqaruvchisi bir qo'li bilan beshikni, bir qo'li bilan dunyoni tebratuvchidir. Hayotimizni nurafshon etgan saxovatlik, mehr- muxabbatni, barcha olam go'zalliklarini baxshida etguvchi aziz inson ham o'zbek ayolidir. Yurtimizda azaldan ayol zotiga hurmat bilan qaralgan. Mamlakatimiz mustaqilligi bois bu hurmat-e'tibor yanada yuksaldi. Xotin-qizlarimizning ijtimoiy hayotdagi o'rni mustahkamlandi. O'zbekiston Respublikasi Prezidenti I.A.Karimovning farmoniga binoan 1999-yil "Ayollar yili" deb nomlanishi ham buning yaqqol ifodasi bo'la oladi. Zulfiya nomidagi Davlat mukofotining ta'xis etilishi adabiyot, fan, ta'lim, madaniyat va san'at sohalarida izlanayotgan, faol, fidoyi, tashabbuskor va iqtidorli qizlarni kashf etishda muhim ana shunday yuksak e'tibor tufayli Prezidentimizning 1999 yil 10 iyunda qabul qilingan farmoni asosida mamlakatimizda ahamiyat kasb etmoqda. O'tgan davrda o'zining a'lo bilimi va xulqi, adabiyot va san'at sohasidagi iste'dodini namoyon qilib kelayotgan yuzdan ziyod iqtidorli qiz ushbu mukofotga sazovor bo'ldi. Hozirgi kunda ma'naviy hayotimizda faol ishtirok etib, ko'pchilikka o'rnak bo'layotgan bu qizlar timsolida el-yurtimiz kelgusida Zulfiyaxonim kabi Vatanimiz shuhratini dunyoga taratadigan yuksak salohiyat, aql va tafakkur sohibalarini ko'rishni orzu qiladi.

Bugungi kun o'zbek ayoli har taraflama o'rnak bo'lishga erishmog'i lozim. Ayni paytda zamon bilan hamnafas, oilasi va jamiyat uchun ham birdek kamarbasta bo'layotgan ayollar oramizda ko'pchilikni tashkil etadi. Bunday ayollarimiz turli tanlovlarda ham ishtirok etib, iqtidorlarini yanada to'laqonli namoyon etishga erishmoqdalar.

Respublikamizda har yili o'tkazib kelinayotgan "Yil ayoli" milliy tanlovi ana shunday yuksak qadriyatlarimizni yanada keng targ'ib etish, ayollarning jamiyatdagi faolligini oshirish kabi qator ustuvor vazifalarni belgilab olgan. Shunday tadbirlardan biri "Yil ayoli" milliy tanlovi sharq ayoli timsolini gavdalantirish, tanlov orqali uning mehribon ona, ajoyib pazzanda va go'zal uy bekasi ekanligini, qiyinchiliklarga qaramasdan o'zining ezgu xislatlarini yo'qotmagan, aksincha ularni farzandlariga ham singdirishga harakat qilayotgan sharq ayolini ko'rsatishdan iborat. Yurtimizda o'tkazib kelinayotgan "Yil ayoli" tanlovi ana shunday talablarga javob bera oladigan oilaning sarishta ayolini aniqlash maqsadida, fidoyi ayollarimizning samarali mehnatlari Yurtboshimiz va Respublika tomonidan munosib taqdirlanib borilmoqda.

Sobiq ittifoqning turli siyosiy o'yinlari avjga chiqib mamlakatda murakkab ijtimoiy-iqtisodiy vaziyat yuzaga kelgan bir paytda oilalarning tinchligi haqida o'ylash, buning uchun amaliy qadamlar qo'yish chinakkam jasorat edi. Prezidentimiz tomonidan qo'yilgan bu ulug' maqsad istiqloqlarning ilk kunlaridanoq davlat siyosati darajasiga ko'tarildi. Odamlarning ertangi kunga ishonchini mustahkamlash, ularning oilaviy sharoitini, iqtisodiy, moddiy ahvolini yaxshilashga izchillik bilan kirishildi.

Prezidentimiz shu yilni "Sog'lom ona va bola" yili deb e'lon qilishi bejizga emas albatta. Oila sog'lom ekan – jamiyat mustahkam, jamiyat mustahkam ekan – mamlakat barqaror. Sog'lom oilada sog'lom farzandlar voyaga yetadi. Ana shu

maqsadlarni o'zida mujassam etgan "Sog'lom ona – sog'lom bola" konsepsiyasining mamlakatimizda izchillik bilan amalga oshirilishi samarasida bugun O'zbekiston bolalar salomatligiga eng g'amxo'r bo'lgan yetakchi mamlakatlar safidan joy oldi. Oilalarda sog'lom muhitni yaratish, onalar salomatligini saqlashning yuksak natijalari "O'zbekistonda ona va bola salomatligini muhofaza qilishning milliy modeli: "Sog'lom ona – sog'lom bola" mavzuidagi xalqaro simpoziumda ham alohida e'tirof etilmoqda.

Bularning barchasi oilalardagi to'kinlik, totuvlik, ayollarimizning oilasiga bo'lgan e'tibori oilaviy xotirjamlikning muhim omilidir. Shunday ekan ayol – mustahkam oilaning mustahkam poydevoridir.

Xulosa qilib aytadigan bo'lsak, mustahkam oilani barpo etish, yoshlarimizni aql-zakovatli, yuksak ma'naviyatli, oila, jamiyat oldida o'z burchi va mas'uliyatini chuqur anglab yetishga qodir insonlar etib tarbiyalashda ayollarning o'rni g'oyat katta. Oilani muqaddas bilish va uning mustahkamligi uchun kurashish bizning qon-qonimizga singgan yuksak ma'naviy tuyg'u, hayotiy tutumdur. Zotan, Prezidentimiz Islom Karimov "Yuksak ma'naviyat – yengilmas kuch" kitobida ta'kidlaganidek, hayot abadiyligi, avlodlar davomiyligini ta'minlaydigan ma'naviyat qo'rg'oni bo'lmish oilani mustahkamlash bugungi kunda barchamizning nainki asosiy vazifamiz, balki insoniy burchimizdir.

O'QUVCHILARNI KASB-HUNARGA YO'LLASHISHLARINING PEDAGOGIK MEZONLARI

Sam.DAQI o'qituvchisi Boliyeva R.

Mustaqil O'zbekistonning davlat siyosati darajasiga ko'tarilgan, ta'lim sohasida amalga oshirilayotgan islohatlar jarayonida asosiy bo'g'in hisoblangan umumiy o'rta ta'lim maktablari faolyatining muhim vazifalaridan biri o'quvchilarni hayotga tayyorlash va kasb tanlashga yo'naltirilgandan iboratdir. Bu jarayon to'g'ri tashkil etilganida shaxsni bo'lg'usi kasbiy faolyat sub'ekti sifatida shakillanishi ta'minlanadi, kelajakda bozor iqtisodiyoti munosabatlariga tezroq moslashishi uchun sharoit yaratiladi .

Pedagogik nazaryasi taraqqiyotining barcha davrlarda ta'lim mazmunini tanlash muommosi dolzarb masalasi bo'lib kelgan chunki jamiyatning kelajagi hisoblangan yosh avlodga nimani o'rgatish kerak degan savolga javob aynan ta'lim mazmunida o'z ifodasini topadi. Kasb hunarga yo'llash ishlarini tashkil qilishda darsdan tashqari mashg'ulotlar mazmunini tanlab olish va tizimlashtirish masalasiga nisbatan yetarli darajada ishlanmagandir.

Kasbga yo'naltirishga yoshlarning kasbni erkin va mustaqil tanlashning ilmiy amaliy tizimini sifatida qadrlash lozim. U har bir shaxsning ham individual xususyatlarini , ham xalq xo'jaligi manfaatlari nuqtai nazaridan mehnat resurslarini to'la qonli taminlash zaruratini xisobga olish kerak.

Shaxsda kasbga yo'naltirish jarayonini maxsus ilmiy amaliy faoliyat orqali amalga oshiriladi. O'quvchining shaxs sifatida shakillanishi bosqichlarida shaxs va jamiyat yagona bir tizim sifatida qaraladi, o'tish davrining bozor iqtisodiyoti bilan bog'liq talablarni inobatga olinadi. O'quvchilarni kasb-hunarga yo'llash jarayoni

mazkur omillarni etiborga olgan holda, ta'lim isloxoti talablari darajasida tashkil qilishda darsdan tashqari mashg'ulotlar mazmunini tanlash muhim ahamiyatga ega bo'ladi. Ya'ni:

Darsdan tashqari mashg'ulotlarning maqsadi va vazifalariga

ko'ra o'quvchilarni kasbga yo'naltirish ishining mazmunini tanlash mezonlari

Darsdan tashqari mashg'ulotlarda o'quvchilarni kasbga ishining mazmunini tanlash mezonlari

O'quvchiga tushincha berilayotgan kasblarining tiplari va nomlari bo'yicha real mavjud kasblarning miqdoriga nisbatan optimal munosabatni saqlash

Kasb tanlash ishida maxalliy va mintaqaviy ehtiyojlar asosida kasbga yo'naltirishning ustuvorligiga

Bo'lajak kasb tiri bilan bogliq faoliyatning mazmuni va tuzilmasini asoslash

O'quvchining o'zi yo'naltirilgan kasblar obektlarining xususiyatlari to'g'risida malumotga ega bo'lishligi.

O'quv materiallarini xaddan tashqari kamaytirish zamonaviy fan texnika yutuqlari va roli ishlab chiqish texnologiyalarini etarli darajada taxsil oluvchilar tomondan o'zlashtirishga imkon bermasa, o'rganalayotgan obektlarni juda batafsil bayon etilishi ularni ortiqcha zo'riqishga, o'z imkoniyatlariga ishonmay qolishga sabab bo'ladi. Fan texnika taraqqiyoti, ishlab chiqarish texnologiyalari muntazam ravishda rivijlanib borganligi ta'lim mazmuni xam unga mushtarak tarzda takomillashtirib boorishni taqozo etadi.

Xozirgi vaqtda, ijtimoiy va milliy- texnikaviy taraqqiyot sharoitida maktab o'quvchilariga kasbga yo'naltirishning muhimligi ancha oshdi bir tomondan ishlab chiqarishning mavjudligi, ikkinchi tomondan bir qator barqaror shaxsiy xususiyatlar bilan ajralib turgan omillarning mavjudligi kasblarni, o'quv yurtlari tanlashda, kadrlarni ish o'rinlariga joylashtirishda va qayta joylashtirishda ana shu omillarni, umuman inson omilini xisobga olini qat'iy talab qiladi.

Kasb tanlashga yo'llash ishining vazifalari, birinchi galda o'quvchilarni maktabga yaqin joylashgan korxonalar uchun zarur xisoblangan kasblar bilan tanishtirishdir. Biroq, ko'pincha biror kasb haqida ma'lumotlar o'quv dasturlari mazmuniga kiritilmaydi. Darsdan tashqari mashg'ulotlar bunday cheklashlardan holi ekanligidan foydalanib, biz o'quvchilarni yaqin atrofdagi korxonalarda uchraydigan kasblar bilan to'g'ridan to'g'ri tanishtirishni maqsad qilib qo'ydik. Bu bilan o'quvchilarni maxalliy talablarni qondirishga xizmat qiladigan kasblarga yo'naltirishga muvaffaq bo'ldi. Bu ishda turli kasb egalari bilan uchrashuvlar uyushtirib, kasbga qiziquvchilar kulublarini tashkil qilish va shu kabi tadbirlardan keng foydalandik.

Umumiy ta'lim maktablarda zavod va fabrikalarda, o'quv yurtlarida kasbga yo'naltirish ishlarini o'tkazish zaruriyatini turmishning o'zi taqazo etmoqda. Bu holat bozor iqtisodiyatiga o'tish jarayonida kasb-korlik bozori va u bilan bo'liq raqobatning yuzaga kelishi bilan chanbarchas bog'liq. Respublikamizda sanoatni rivojlantirishda davlat meqiyosida e'tibor qaratilayotganligi natijasida O'zbekistonning o'zida yaqin kelajakda bir necha yangi sanoat va qishloq xo'jalik ob'yektlari paydo bo'ldi va mavjudlari kengaytirildi, ularda mehnat faolyatining yangi turlari vujudga keltirildi. Yangi kasblar mutaxassisliklar -

metrosozlar , binokorlar, keng profildagi kasblar paxtakor - mexanizator , chorvador - operator, ommalashib qolgan bo'lib , ular O'zbekistonda xalq xo'jaligi tarmoqlarini belgilab bermoqda. Yangi kasblar va mutaxassisliklar soni yil sayin ko'payib bormoqda.

ЎЗБЕКИСТОН ҚИШЛОҚ АҲОЛИ ПУНКТЛАРИНИНГ ЛАНДШАФТ АРХИТЕКТУРАСИНИ РЕЖАЛАШТИРИШДА ЗАМОНАВИЙ ШАҲАРСОЗЛИК ТАМОЙИЛЛАРИ

101- III ва ҚАЯЖКҚ гуруҳи магистранти: Холдорова Д. Н.

Илмий раҳбар: арх. ф.н. Умаров М. У.

Давлатимиз раҳбари ташаббуси билан 2009–йилнинг мамлакатимизда “Қишлоқ тараққиёти ва фаровонлиги йили” деб эълон қилиниши ва “Қишлоқ тараққий топса, юртимиз обод, ҳаётимиз янада фаровон бўлади” деган эзгу ғояни ўзида ифода этган махсус Давлат дастурининг ишлаб чиқилиши ва уларнинг изчиллик билан ҳаётга жорий қилиниши бу соҳада янги даврни бошлаб берди.

Мазкур дастурга биноан қишлоқ аҳолиси ҳаётининг сифатини янада яхшилаш мақсадида қишлоқларимизнинг архитектура, шаҳарсозлик ва ландшафт нуқтаи назаридан режалаштирилишини ташкил этиш, уларда уй–жой, ижтимоий ва ишлаб чиқариш объектларининг комплекс қурилишини ташкилллаштиришга қаратилган кенг қўламли ишлар амалга оширилмоқда.

Меҳнаткашлар маданий турмуш шароитининг юксалишида аҳоли турар–жой ларининг лойиҳаларини оқилона ҳал этиш муҳим аҳамият касб этади. Шунингдек, яшашга қулай ва шинам биноларнинг, маданий–маиший хизмат кўрсатиш иншоотлари ва манзаравий меъморчилик, яъни ландшафт архитектураси билан комплекс тарзда қурилиши ҳам бугуннинг долзарб вазифаларидан биридир.

Қишлоқ аҳоли пунктлари ҳудудларининг нисбатан унча катта бўлмаган ўлчамлари ва қишлоқлардаги ишлаб чиқариш, турар–жой ва жамоат бинолари типлари ва турларининг ҳамда қаватлар сонининг чегараланганлиги қишлоқларда қурилаётган ҳар бир бино ёки иншоотнинг архитектуравий ечими ва ҳажмий композициясига, унинг жойлашиши, қавати ва функциясига, қишлоқ ҳудудининг ландшафт ечимига бўлган талабни, меъморлар ва қурувчилардаги жавобгарлик ҳиссини оширади.

Бугунги кунда қишлоқларимиз архитектураси нафақат уларда янги такомиллаштирилган меъморий лойиҳаларни қўллашга, балки, қишлоқда қурилаётган биноларнинг меъморий туркумлашувига, яъни қишлоқ қурилишининг ансамбллаштирилиши ва комплекслаштирилишига ҳам боғлиқдир. Чунки, айнан ана шундай комплекс ва ансамбл, тугал ландшафт кўринишидаги қурилишларгина қишлоқларимиз фэйзига–фэйз, чиройига–чирой бағишлайди ва қишлоқ қурилишининг гўзаллигини янада ошириш ва такомиллаштиришга имкон яратади.

Ландшафт архитектураси худди кўзги каби ўзида қишлоқликлар ҳаётини, уларнинг айни даврдаги турмуш даражасини, ижитимой–иқтисодий

таъминлинганлик ҳолатини, қишлоқ жамиятининг қай даражада ривожланганлигини ва, ниҳоят, уларнинг қурилиш ва ландшафт маданиятини ўзида акс эттирувчи воқелиқдир.

Ландшафт архитектураси ҳамма вақт, турли макон ва замонларда жамиятнинг моддий, маънавий–маданий қадриятлари ва бойликларини ўзига сингдириб, акс эттириб келган, ўша макон ва замон таъсирида яшаб ижод ва меҳнат қилаётган инсонларнинг бунёдкорлик ва ландшафт маданияти бўйича фаолиятининг мевасидир. Инсоннинг қилаётган ижодий омили эса ҳамма вақт меъморларнинг буюртмачилар ва қурувчилар билан ҳамоҳанг ва уйғун тарзда ишлашида, уларнинг устакорлиги, иқтидори, малакаси, маданиятида акс этган, бу эса ўз навбатида уларнинг маълумотига, касбий савияси ва тажрибасига боғлиқ бўлган.

Ҳар қандай аҳоли пунктларининг архитектураси ва манзаравий ландшафт тузилишини яшил кўкаламзорларсиз ва гулларсиз тасаввур этиш қийин. Улар нафақат аҳоли пунктининг ландшафтини яхшилади, балки ораста ва қулай меъморий муҳит, соғлом микроиклим яратиш имконини беради. Азал–азалдан инсон билан табиат орасидаги муносабатларда, хусусан аҳоли пунктларини кўкаламзорлаштиришда ўзига хос услублар, ландшафт композициялари, анъаналар ва қурилмалар шакллантрилиб ва қўлланилиб келинган. Бу услуб ва анъаналарнинг асосийлари, ишончлилари ва амалда синалганлари ландшафт архитектураси ва хусусан кўкалам-зорлаштиришнинг қоида ва қонунларига айланиб, бу соҳадаги ландшафт архитектураси фани ва амалиётининг таркибий асосларини ташкил қилган.

Демак, замонавий ландшафт архитектураси узоқ тарихдан шаклланиб ва ривожланиб келаётган турли анъана ва услубларни, ландшафт қурилмалари ва дизайн элементларини ўз ичига олади. Турли минтақа ва халқларда турлича бўлган маданий–маърифий, иқлимий, ижтимоий-иқтисодий шарт–шароитларда бу услублар ўша минтақаларга мослашиб, такомиллашиб, ўзгариб, янгиланиб келмоқда. Масалан, нафақат одатий горизонтал кўкалам-зорлаштириш, балки тик (вертикал) кўкаламзорлаштириш услуби, дарахт ва буталарни нафақат табиий шаклларда ўстириш, балки қиртичлаб ва кузаб уларга турли–туман сунъий яшил шакллар бериш услуби ва ҳоказо.

Ўзбекистон қишлоқлари муҳитининг ўзига хослигини шакллантиришда ободончилик, кўкаламзорлаштириш, жойдаги табиий манзаравий муҳит катта рол ўйнайди. Бу борада кўкаламзорлаштиришнинг аҳамияти, айниқса, каттадир. Дов–дарахтларнинг шу хизматини назарда тутиб, уларнинг яшилликда энг умри узоқларидан танлаб экилмоқда. Баҳор нафаси сезилиши ҳамон қишлоқларни яшиллик чулғайди. Кўклам киргач эса оппоқ ва пушти ранг ўрик, шафтоли, олма гуллари кўзни қувонтиради. Ҳатто қишда ҳам шумтол, чинор сингари турфа дарахтларнинг уруғлар шодаси илинғач яйдоқ шохларини кўрганда ўзгача завққа туясан киши! Хуллас, бу ерда йилнинг тўрт фасли ҳам ўзига яраша жозиба, ўзига яраша чирой касб этиб туради. Дарахтзорлар майдони янада ўсиб бормоқда. Йилдан–йилга дарахт ва буталар, гул ва ўланлар навининг янги–янги хиллари пайдо бўлаётир. Бу барча ранг–баранглик

қишлоқларнинг нафосат ва меъморий ландшафт муҳитини шакллантирибгина қолмай, аҳоли ҳаёти учун хос иқлим ҳам яратади.

Кишилар ўз тарихини ўзи яратадилар, бироқ бу тарихни улар ўзлари хоҳлаганларича яратавермайди. Бунинг учун зарур моддий–ижтимоий, маданий–маърифий асос, имконият яратилиши талаб этилади. Ана шундай имкониятлар яратилган ёки топилгандагина ўшаларга мос тарзда кишиларда ижтимоий ва бадиий, ҳаётий эҳтиёжлар вужудга келади. Демак, қишлоқларда ландшафт архитектурасини ривожлантириш учун энг аввало қишлоқларнинг ландшафт маданияти ва моддий имкониятларини яхшилаш, юқорига кўтариш зарурдир. Ўшандагина уларда ландшафт архитектурасига эҳтиёж, ҳаётий зарурат туғилади.

Адабиётлар:

А.С. Уралов, А.Э. Жонузақов, Ш.А. Балгаева. - Ўзбекистон қишлоқларида ландшафт архитектурасини режалаштиришнинг замонавий йуналишлари. <<Зарафшон>>., Самарқанд, 2015 йил.

А.С. Уралов, А.Л. Адилова. – Ландшафт архитектураси. – Тошкент, 2014.

Д. Исамухаммедова, А.Л. Адилова. – Шахарсозлик асослари ва ландшафт архитектураси (II қисм). – Т.: << Фан ва технология>>, 2010.

ILG'OR PEDAGOGIK TAJRIBANI O'RGANISH, UMUMLASHTIRISH VA YOYISH TARTIBI

SamDAQI o'qituvchisi Boliyeva R.

Ilg'or pedagogik tajribani o'rganish, umumlashtirishni va almashtirish hozirgi vaqtda dolzarb masalalardan biri bo'lib tuman xalq ta'lim bo'limi va metodika kabineti (uslubiyat xonasi) maktab, kollej direktor hamda direktor o'rin bosarlari ish faoliyatining asosiy va doimiy yo'nalishlaridan biridir.

Ma'lumki o'qituvchining ishi tabiatiga ko'ra o'ziga takrorlanmas shakliga ko'ra ko'p qirralidir. Ba'zi pedagoglar o'z ustlarida tinimsiz ishlab ijodiy izlanib, yangi noan'anaviy usullar, ilg'or chet pedagogika tajribasidan foydalanib dars o'tsalar, ba'zi birlari darsga xilma-xil ish turlarini qo'llaydilar birovlarini sinfdan tashqari ishga ko'proq ahamiyat bersa, boshqalari o'qitishning turli-tuman vositalaridan foydalanadilar.

Shuni ta'kidlash kerakki o'qituvchi hamkorligi faqat birgalikda amalga oshiriladi, uning provard natijasi esa o'qitish jarayoning qanchalik samara berganligi bilan samara beradi. Avvalo, ilg'or pedagogik tajriba deb nimani aytamiz? Birinchidan bu shunday dars uslubiki yangiligi bilan keskin farq qiladi. Ya'ni bu yerda o'qituvchining bunyodkorligi, ijodkorligi seziladi. Lekin o'qituvchining ish tajribasi tarkibida yangilik bo'lsagina bu fanda inqilobiy o'zgarish yasash mumkin degan gap emas, mayli o'qituvchining tajribasi o'rtamiyona bo'lishi yoki hammaga ma'lum tajribaning biroz takomillashtirilgani bo'lsin. Aynan shu biroz o'zgartirishi ham anchaga qo'yilgan qadam hisoblanadi.

Ikkinchidan, ish ilg'or tajriba ilmiy asoslangan bo'lishi lozim. Zero K.D Umeniskiyning takidlashicha agar pedagogik nazariya faktlar va tajribalarga tayanmasa, u allaqchon foydasi yo'q narsaga aylangan bo'lar edi.

Uchinchidan, ushbu tajribani boshqa maktablarda yoki o'qituvchilar uchun qo'llash nihoyat qulay bo'lishi lozim.

To'rtinchidan, ilg'or tajriba o'zining samaradorligi bilan ajralib turishi kerak. Yani o'sha tajriba ta'lim tarbiya sifatini, o'quvchilarning o'zlashtirish darajasini oshirishga olib kelishi kerak.

Ilg'or pedagogik tajribaning o'rganilishi bosqichma- bosqich amalga oshirilishi lozim.

O'rganish rejasini tuzish.

O'rganishning asosiy uslublarini belgilash.

Masalani nazariy jixatdan o'rganish.

O'qituvchi jamoani tayyorlash.

Belgilangan rejani amalga oshirish.

Ilg'or pedagogik tajribani umumlashtirish va ommalashtirish shaklini belgilash.

O'qituvchining aniq bir maqsadni ko'zda tutadigan ilg'or ish tajribasi 1-2-yilga mo'ljallab tuzilgan reja asosida o'rganiladi va unda quyidagi tomonlar o'z aksini topishi lozim.

Maktab m'amuryatidan o'qituvchi haqida tavsiyanoma va tegishli ma'lumot olish.

O'qituvchining darsga tayorgarlik ko'rish metodikasini o'rganish.

Sinifda va sinfdan tashqari o'qituvchi va o'quvchilar faoliyatini kuzatish.

Yozma nazorat test topshiriqlari o'tkazishni taxlil qilish.

O'qituvchida shakillangan ko'nikma va malakasini tekshirish bilimini og'zaki so'rash orqali nazorat qilish.

O'quvchilarni fan bo'yicha xar xil ko'rik tanlov olimpiyadalardagi ko'rsatgan natijalarni taxlil qilish.

Imtixonlarda qatnashish.

O'qituvchi va o'quvchilar uchun so'roq varaqa (anketa)ni tashkil qilish uni taxlil qilish .

O'qituvchining ma'ruzalar matni metodik tavsiyanomalari yozgan maqolalari yasalgan ko'rgazma qurollari bilan tanishish.

Rejadagi savollar o'z ko'lamiga ko'ra turlicha bo'lib ularni amalga oshirishga esa, ketadigan vaqt ham har xil bo'ladi. Yuqoridagilardan eng ko'p mehnat talab qiladigan o'qituvchi va o'quvchilar faoliyatini o'rganishdir, chunki bunda muntazam darslarga qatnashishi uni taxlil etish talab etiladi. Sinfdan tashqari mashg'ulotlarda va imtihonda qatnashish vaqti-vaqti bilan bo'ladi. O'quvchilarning bilimini og'zaki tekshirishni ham darsdan oldin yoki keyin amalga oshirsa bo'laveradi. Bundagi qiyin ish to'plangan ma'lumotlarni tartibga solish va oxirgi natijani chiqarishdir.

O'qituvchining darsidagi faoliyatini kuzatishi jarayonda o'quv materiallarning aniq bir tomonini qamrab olganligi, tanlangan o'quv uslublari va vositalarning qanchalik samara berishi ham ahamiyat kasb etadi.

Tanlangan o'quteriialarning mazmuni darsning maqsadiga, sinfning o'ziga xos xususiyatiga dastur talabiga mos tushishi lozim. Albatda bu yerda fan

o'qituvchisining bilim darajasi, o'qitish metodikasi qay darajada qurollangani dars tuzilishi bosqishlari orasidagi ma'lum aloqa ularning o'rtasidagi vaqtning maqsadiga muvofiq taqsimlanish o'qitish vositalari, shakllari hamda turli tuman usullarning omuxtasiga ularning natijasi o'quvchilarning nazariy materiallarini o'zlashtirish darajasi va tushinish me'yori boshqa tomonlar muhim ahamiyatga ega.

Ilg'or tajribani o'rganish uchun o'qituvchining kamida dars yoki mashg'uloti kuzatishi shart. Qiyinchilik tajribasi o'rganilayotgan o'qituvchining butun darsi nazoratga olinadi o'quvchilar bilimi va mahorat darajasini haqqoniyligini nazorat qilish maqsadida har yarim yillikda bir marotaba 2 nafar bo'sh va 2 nafar o'zlashtiruvchi tanlanib ularning bilimlarini og'zaki sinab ko'rish maqsadga muvofiqdir nazorat qilish vaqti 45 daqiqadan oshmasligi lozim. Yarim yillik va bir yil oxirida yozma nazorat va test sinovi ishini o'tkazish ham katta ahamiyatga ega.

Ilg'or pedagogik tajribasini umumlashtirish- bu o'qituvchi ishidagi bor narsaning eng keraklisi, foydasini ajratib olish hisoblanadi. To'plangan materiallarni umumlashtirish bosqichiga qo'yiladiganlarga e'tibor berish kerak .

1. O'qituvchining o'ziga xos xususiyatiga .
2. O'qituvchi faoliyatining sifatiga .
3. O'quvchilar faoliyatining sifatiga.
4. . O'quvchilarning ta'lim tarbiya ko'rsatkichlariga .

O'quvchilarning o'ziga xos-xususiyatlari deganda uning jamoat ishlaridagi faolligi ishiga talabchanligi o'z-o'ziga baho berish ya'ni narsani tez payqashi hamkasiblari bilan bir – birini tushungan holda ish ko'rish va boshqa ishlarda shular ko'zda tutiladi. O'qituvchi faoliyati deganda 4-narsa ko'zda tutilishi kerak. Dars berishi ,ta'lim va tarbiya berishi hamda o'quvchilarni shakillantirish .

Dars berishi ta'lim va tarbiya berishi hamda o'quvchilarni shakillantirish .Dars berish yoki o'qitishini pedagogik va psixologiyadan chuqur bilimga ega bo'lmay turib tasavvur etish qiyin . Yoki metodika bilan qurollanishidan darsga yaxshi tayyargarlik ko'rmasdan ba'zi bir o'quvchilarga yakka yondashishidan fanlar aro aloqani oshirmasdan hozirgi zamon bilan bog'lanmasdan o'quvchilar bilimini sinashning turli usullaridan foydalanmay turib yaxshi dars o'tish gumon albatta.

O'quvchilarni shakillantirish deganda ularning darsdan tashqari ishlari ya'ni o'zlarini nazorat qilishi yoki narsalarni tahlil qilishi ular haqida xulosa chiqara bilishi va ularni bir biri bilan taqqoslay olish tushuniladi .

O'quvchilar faoliyati 2 yo'nalishda aniqlanadi .O'qib o'rganish va o'quv materiallarini o'zlashtirishda olgan bilimlarini yangi sharoitda qo'llay olsalar bu o'quvchilarning ruvojlaniishi turli manbalardan foydalansalar bilimlarini boyitish degan ma'noni anglatadi .

O'quvchilarni o'quv ishlari ko'rsatkichlari ularning miqdori va sifatiga bog'liq miqdor ko'rsatkichlari o'quvchilar bilimi og'zaki yoki yozma ravishda sinalganda ular olgan "a'lo "va "yaxshi" baholarda o'z aksini topadi .

Sifat ko'rsatkichlari esa bilimlarning qanchalik chuqur va mustahkamligi va ularni hayotga tadbiiq etishi hisoblanadi .

Ilg'or pedagogik tajribani umumlashtirgandan keyin ommalashtirish boshlanadi .

Ommalashtirishning quyidagi bosqichlari mavjud .

1. O'quv yurtida darslar ijodiy hisobotlar murabbiylik metod birlashmalarining yig'ilishlari albom ,stend tashkil etish orqali.

2.Tumanda va viloyatda ilmiy amaliy semenarlar anjumanlar mahalliy matbuotdagi maqolalar pedagogik o'qish ko'rik tanlovlar tashkil etish broshyuralar chiqarish orqali .

3 .Respublikada ilmiy –amaliy anjumanlar ro'znoma va oynomalarda , maqolalar chiqarish oynai jahon va radioga chiqish orqali,bukletlar tayyorlash orqali amalga oshiriladi .

Xulosa qilib aytish mumkinki ilg'or pedagogik tajribani o'rganish umumlashtirish va ommalashtirish orqali o'qituvchilarning pedagogik mahoratini oshirish va ularni izlanishga chorlash imkoniyati yaratiladi. Bu esa ta'lim va tarbiya mazmuniga o'zgartirish kiritmoq milliy dasturni amalga tadbiiq etishdan iborat demakdir .

XX АСР УРГУТ КАШТАЧИЛИК МАКТАБИ АНЪАНАЛАРИ ҲАҚИДА.

СамДАҚИ «Тасвирий санъат» кафедраси ассистенти Турабоева З.М.

(Анъанавий меросни асраб-авайлаш, келгуси авлодларга етказиш борасида муҳим муаммолардан бири фаолияти тўхтаб қолган маҳаллий хунармандчилик марказларини қайта тиклаш ва уларни ривожлантиришдир).

Шарқ мамлакатларида хунармандчилик азалдан кўп асрлардан буён кенг тараққий этган. XX аср анъанавий маданиятнинг барча турлари, жумладан, хунармандчилик ҳам мураккаб синов даври бўлди. Уларнинг айримлари саноат ишлаб чиқариш маҳсулотлари кенг тарқалиши оқибатида деярли йўқолиб кетган. Бугунги кунда халқ хунармандлари, замонавий усталарнинг ўзлари тайёрлаган маҳсулотларни тақдим этиш учун ярмарка, фестивал, танлов ва савдо-кўرғазмалар ташкил этилди. Президентимизнинг фармони билан 1997 йилдан бошлаб халқ хунармандларини иқтисодий жиҳатдан қўллаб қувватлаш мақсадида хунармандлар беш йил мобайнида даромад солиғи, халқ хунармандлиги буюмларини республикадан ташқарида сотганлиги учун божхона божи тўлашдан озод қилинган.

1997 йилда анъанавий санъат турларини қайта тиклаш ва ривожлантириш чора тadbirlарини кўриш, хунармандчилик ва амалий санъат йўқолиб бораётган турларини сақлаш ва усталарга ғамхўрлик қилиш, ёшларга касб сирларини ургатиш мақсадида «Мусаввир» илмий ишлаб чиқариш маркази ва Республика «Усто» маҳсул ижодий ишлаб чиқариш бирлашмаси ташкил этилди. Амалий санъат усталарига кейинги ўрта асрлар меъроси анча яқин зеро, утмиш тажрибасини меърос қилиб олишда ички алоқа ҳали ҳам барҳаётдир, чунки амалий ва хунармандчилик анъаналари изчиллиги бевосита устоздан шогирдга ўтиб келади. Ўзбек миллий каштачилиги иқлим табиий шароит, муҳит билан боғлиқ ҳолди барча касб-хунарлари билан биргаликда ривож топган. Каштачилик санъатининг энг қадимиси сақланмаган. XIV –XV асрларга мансуб миниатюралар орқали каштачиликнинг жуда қадимдан ривожланганлигини кўриш мумкин.

Самарқанд каштачилиги ёрқин ўзига хослиги билан алоҳида аҳамиятга эга. Бухоро, Нурота, Шаҳрисабз каштачилиги анъналарига яқин бўлишига қармай, Самарқанд каштачилик мактаби ўзининг бадиий тўхтами, маҳобатлилиги, рангларнинг қатъийлиги ва тозаллиги, шакллари ҳаракатчанлиги билан алоҳида ажралиб туради. Ўзбекистон каштачилигини ўрганишда дастлаб Самарқанд каштачилик мактабига мурожаат қилинганлиги эътиборни тортади.

XX аср Ургут каштачилик мактаби анъаналари, ҳозирги Самарқанд худудида жойлашган қадимги “Аркут” Ургут воҳаси каштачиликнинг муҳим марказларидан биридир. Олимларнинг фикрича Ургут “Бобурномада”, “Аркат” номи билан аталган. XIV аср бошларидаги хужжатларга Аркут қишлоғи сифатида тилга олинади. Ургут Ўркент сўзининг ўзгарган ясамаси “Ўр” баландлик, “кент” шаҳар баландликдаги шаҳар маъносини англатади. Ургут воҳасидаги ҳунармандчилик деҳқончилик, кулолчилик анча ривожланган. Шу боис Ургут савдо марказига айланган. Айни пайтгача ҳам Ургутда касб ҳунар ўрганишнинг анъанавий устоз шогирдлик тизими сақланиб қолган. Ҳар бир уста ўз касб сирларини шогирдига ўргатишга интилади. Моҳир каштадўз у бошлаган ишни шогирдлари давом эттиришини истади. XX аср Ургут бадиий ҳунармандчилиги Самарқанднинг мураккаб этник тарихий ва унга хос тараққиёт хусусиятларини белгиловчи анъаналар давомийлиги ва маҳаллий ўзига хослигини сақлаб қолди. Анъанавий санъат мавжуд бўлишининг бир неча шакллари бор. Улар орасида энг муҳими, унинг табиий шаклидир. Ҳозирги вақтда мавжуд бўлган Ургут каштачилиги халқ санъатининг табиий шакли ҳисобланади. Бугунги кунда анъанавий бадиий ҳунармандчилик бу фақат тарихий меърос эмас, балки ўзига хос қонуниятлар билан ривожланаётган замонавий маънавий маданиятнинг бир қисми эканлиги бизга маълум.

Ўрта Осиё бадиий ҳунармандчилигида фалсафий рамзлар алоҳида аҳамият касб этиб, ҳар бир нақш ўз маъно мазмунига эга. Айниқса каштачилик соҳаси ўзининг сержилолиги ва ранг-баранглиги билан жаҳон халқларини ўзига ром этиб келган. Каштачиликнинг Бухоро, Нурота, Шаҳрисабз, Самарқанд мактаблари мавжуд бўлиб, уларнинг ҳар бирида ўзига хос услуб ва ранглар мутаносиблиги мавжуд. Бухоро сўзаналари Хирот занжирлилиги билан Шаҳрисабз кашталари майда гул барглари билан Бойсун каштачилиги кийик ва қиз композициялари билан, Нурота каштачилари эса майда ислимий гирих нақшлари билан ажралиб туради. Самарқанд каштачилигида асосий марказ бўлган Ургут каштачилиги бу мактаблар орасида ўзининг бадиий тўхтами, маҳобатлилиги, ранглар қатъийлиги, шаклларнинг ҳаракатчанлиги билан алоҳида ажралиб туради. Ургутлик каштадўзлар тасвирларни “босма”, “кандахаёл”, “йўрма” чоклари асосида ташкил қилинган.

Ургутнинг қадимдан сақланиб қолган кашталари аниқ ишланган тасвири бой ва хилма-хил ранглар жилоси билан ажралиб туради. Табиий тасвир Ургут каштачилигига хос бўлган йўналиш ҳисобланади. Кашталардаги қумғон тасвири ризқ-рўзи, ҳаёт манбаи тарзида тасвирланган. Айниқса улар яратган токчапўшларда акс эттирилган қумғон тасвирини ўраб турган ошпичок нақшларини каштадўзлар турлича талқин қилишиди. Масалан, қумғон рўзғор буюми сув сақланадиган буюм ҳисобланса, ош пичок тасвири уй рўзғор

буюмидир. Демак токчапўшлардаги икки тасвир жамулжамлиги оиланинг кут-барака келтирувчиси деб биладилар. Айниқса ёш оила курган мухитда токчапўшнинг тутилиши ҳам рамзий холдир. Токчапўш бошқа кашталарда келтирилган яна бир тасвир қуёш ва ярим ой тасвири ва уларнинг кўк ва оқ матога тикилганлиги кишини хайратлантириди. Кўк ранг орзу - умид, эзгулик, ижолд рамзи ва у осмон ранги ҳам ҳисобланади. Кўк фонда акс эттирилган қуёш ва ярим ой тасвири каштадўзлар наздида осмону - фалак тимсолидир.

XX аср давомида Самарқанд каштачилигида бироз таназзулик кузатила бошланган эди. Буни ижтимоий мухитда кечаётган воқеалар, илм-фан техниканинг ривож, фабрикалар фаолияти таъсирида бўлган деб айтиш унчалик ҳам тўғри бўлмайди. Чунки, кашталарни кўлда тикилганларига талаб катта бўлган. Ундан ташқари қизлар ўз кўли билан сарпо тайёрлаши ва шунга ўхшаш удумлар сақланиб келади. Сабаби Самарқандда каштачилик сир-асрорларидан хабардор аёллар жуда камайиб кетди. Аммо Самарқанд каштачилик анъаналари Ургутда сақланиб қолди. Ҳозирги пайтда Ургут каштачилигининг маҳаллий маркази бўлиб қолди. Аммо ургутча тасвирлар самарқандча кашталарга қараганда содда ва кўполроқ. Қизил, пушти ва қора барглар халқаси сингари уч рангли хусусият сақланиб қолди. Ундан ташқари анъанавийликка қарамай Ургут кашталари тасвир тараққиётида бутунлай янги босқич бўлиб қолди. Бу хусусият Самарқанд анъанавий каштачилигини сақлаб қолиш заминидан уларнинг асосий композицион тузилмаларини ўзида жамлаган холда акс эттиришидан келиб чиққан эди. Уларда ранглар боғлами бир бутун кашта юзасини эгаллаб мураккаб безак хусусиятига айланди. Ургутда бу безаклар рўйжо, сўзана баъзида зардевор, болинпўшларда оқ матога қора иплардан нақшларни зич қилиб тикилишида кўрамыз. Ўтган асрларда нақшлар батартиб кенг маконда тасвирланса айна вақтда уларнинг ҳар томонга тарвақайлаб кетгани деярли бўш макон қолмаслиги билан ажралиб туради. Ургут анъанавий каштачилиги Самарқанд каштачилигини сақлаб қолган бўлсада, ҳозирги кунда айнан Ургут кашталари Самарқанд бозорларини таъминлаб турибди.

Ургутда яна бошқа Самарқанднинг анъанавий каштачилиги хусусиятлари сақланган. Жумладан, жойнамоз ёки жойпўшларда меҳробсимон жой қолдириб атрофини марказида пушти рангли қора халқали нақшлар кўлланиши уларининг зич холда жойлаштирилишини кўриш мумкин. Зардеворларда, энсиз хошияларда тўлқинсимон нақшлар меҳроб ичида жойлашган қора розеткалар оқ фонда тикилган. Уларни эни узунлиги ҳам худди Самарқанд анъаналарини ўзида мужассам этган. Асосан Ургут сўзаналаридан саккиз розеткаларнинг кўлланиши ҳам юқоридаги фикрга далил бўлади. Ундан ташқари Ургутда токчапўш, болинпўш кабиларда ҳам анъаналарнинг сақланганини кўриш мумкин. Ўзига хос Ургутча нақшларда барглар билан боғланган нақшлар шунингдек ўрта асрлар рассомлари асарларида бўлгани сингари йирик тишли чирмашиб кетган шохлар тасвири мавжуд. Улардаги тасвир таглик матонинг муҳим безак унсури бўлиб қолганлигини кўрсатади. “Қумғон” тасвирлари Ургут кашталарда янгича тасвир воситалари бўлиб қолди. Баргли халқа ўзининг қора рангини сақлади. Аммо яшил ранг нақш маркази четларида пайдо бўлди.

Умуман Самарқанд ва унга ёндош бўлган марказларнинг кашталари ўзига хос мактаб таъсирида яратилгани аниқ билиниб туради.

Ҳозирги вақтга келиб Ургут каштачилик кўринишларида озгина ўзгаришлар кўзга ташланади. Уларда каштачилик буюмларининг ҳамми қисқарди. Сўзаналарда тўтта розетка жойлашуви ва квадрат шаклга яқинлиги безакларида оз бўлсада ўзгаришлар сезилади. Шунга қарамай Ургут каштачилиги Самарқанд каштачилиги анъаналарига хос бўлган яна бир хусусиятни яъни кашталарда яшил ранглардан фойдалана бошлади. Маълумки, XX аср охарларида Самарқандга яшил ранг келтирилмай қўйилган ва унинг ўрнини қора ранг эгаллаган эди. Аммо бу ҳолат Ургут кашталарида ҳозирги кунда тикланди.



Хулоса килиб шуни айтиш керакки, Бадиий ҳунармандчиликни ўрганиш асосида бадиий маданият ҳозирги турмушимизга қанчалик кириб борганлиги ва у ўз маҳаллий хусусиятидадир. Асори ва атиқалари ҳаёт тарзи урф одатлари, байрамлари кабиларга нечоғлик боғлиқ эканлигини тушунамиз. Шу боисдан XIX асрда немис тадқиқотчиси ва сайёҳи Фем Шварц: “Марказий Осиё аҳолиси чиройли ранглар ва қимматбаҳо матолар танлашда осмоннинг кўк рангига ўрганиб қолган барча европа рассомларидан устун туради”, деб таъкидлаган эди. Амалий санъатнинг ўзига хос хусусияти шундайки анъанавий маданият ҳамisha маълум ва тарихий даврнинг ўзига хос хусусиятларини акс эттиради. Анъанавий санъат маданиятнинг ажралмас қисми сифатида барча соҳалар билан ўзвий боғлиқ. Ургут каштачилиги ўзида дастлабки асосларни сақлаб қолган қимматли тарихий материал сифатида уни яратган халқнинг этник тарихи ва этногenezисини ўрганишда жуда муҳим бўла олади. Ушбу худуд кашталаридаги нақшларнинг муҳим жиҳати шундаки халқнинг дунё қараши акс этган. Кишилар коинот ва ўзларини ўраб турган борлиқ ғоят чексиз эканини ҳаёлан тасаввур қилишади. Нақш оламининг бадиий моделини кўрсатишнинг энг қадимий усулидир.

Фойдаланилган адабиётлар рўйхати

Э.Гул. Самарқанд каштачилиги. “Санъат” журнал. Т.:2004й.

О.А.Сухарева. Среднеазиатская декоративная вышивка. М.:2006г.

С.Булатов. Ўзбекистон халқ амалий санъати.Т.:1982й.

Г.Л.Чепелевская. Сузани Узбекистана. Т.:1961г.

Э.Гул. Мустақиллик даврида Ўзбекистон анъанавий санъати. “Санъат” журнал. Т.:2011й.

МУСТАҚИЛЛИК ДАВРИДА ФУҚАРОЛАРНИНГ ВИЖДОН ЭРКИНЛИГИНИ БУЗИШГА ОИД ҲУҚУҚБУЗАРЛИКЛАРНИНГ СУБЪЕКТИВ САБАБЛАРИ

Ф.Х. Кучкарова – СамДУ ўқитувчиси

Б.А.Ходжаёрова-СамВХТХҚТМОИ ўқитувчиси

Инсон манфаатларини ҳимоялашга асосланган ижтимоий сиёсат мамлакатимизда устувор аҳамиятга эга. Ўзбекистон Республикаси Конституциясининг 14 моддасида «Давлат ўз фаолиятини инсон ва жамият фаровонлигини кўзлаб, ижтимоий адолат ва қонунийлик принциплари асосида амалга оширади»³⁰ деб белгилангани бежиз эмас. Шу боис Президентимиз Ислом Абдуғаниевич Каримов томонидан 2012 йилни «Мустаҳкам оила йили» деб эълон қилинганда ҳам теран маъно бор.

Мустаҳкам оилада соғлом фарзанд туғилади, соғлом танда соғлом ақл ривожланади. Зеро ота-она ўз фарзандини соғлом муҳитда, ибратли оила аъзолари қўйнида камол топишини истайди.

Ҳуқуқий демократик давлат ва фуқаролик жамиятини қуришда оиланинг тутган ўрни бекиёсдир. Оилада аёл фарзандлар тарбиясида асосий вазифани бажаради, у жамиятда юз бераётган воқеа ва ҳодисаларни онги таҳлил қилиб биладиган, маънавийлиги, ҳуқуқий маданияти юксак, оилапарвар, тадбиркор, ўтиш даврига хос бўлган қийинчиликларни енга оладиган садоқатли аёл ва меҳрибон она бўлиши талаб қилинади. Оиладаги муҳит, ота-онанинг бир-бирига бўлган муомала маданияти, муносабати, катталарга нисбатан иззат, кичикларга ҳурматини билиши, тарбия тамоилларидан бири ҳисобланади.

Дарҳақиқат, давлатимиз келажаги ҳам ривожланган мамлакатлар орасида тутган мавқеи ва салоҳияти ҳам дунёқараши, билими, ақл заковати, Ватан, жамият ва оила олдидаги бурчи ва маъсулиятини теран англаши, бугунги авлодга боғлиқ.

Шунинг учун оилада, болаларга ёшлигидан ҳуқуқий тарбия берилиб, ҳуқуқий онги, ҳуқуқий маданияти юксалтирилса жамиятимизда яхши фуқаролар етишиб чиқади.

Ҳуқуқбузарлик конкрет, индивидуал характерга эга, уни амалга ошир-ганлар муайян ҳуқуқий хулққа эга конкрет шахслар ёки кишилар гуруҳидир. Ҳуқуқбузарликни фаолият турига айлантирган шахслар ҳам бор, шунингдек, уни тасодифан амалга оширган шахслар ҳам бор. Муайян мотив асосида, муайян шарт-шароит бўлганида ўз ғаразли мақсадларини амалга оширган шахснинг ҳаракати мақсадли, ўйлаб амалга оширилган экан, бундай ҳолга ҳуқуқбузарликнинг субъектив сабаби деймиз. Шароит, у социал ёки моддийдир, маънавий ёки сиёсий ва ҳуқуқийдир, низоли экан, қайсидир шахсда ҳуқуқбузарликка мойиллик хусусияти сақланиб қолаверади. Мазкур шароитдан келиб чиқиб, ушбу руҳий ҳолат фуқаролар виждон эркинлиги ҳуқуқини бузилишининг умумий субъектив ички сабабларидир.

Фуқароларнинг виждон эркинлиги ҳуқуқи бузилишининг субъектив сабабларини аниқлаш мақсадида қуйидаги Бухоро, Жиззах, Навоий, Наманган, Самарқанд, Сирдарё, Фарғона, Хоразм вилоятлари, Наманган ва Тошкент шаҳарлари прокуратуралари томонидан диний-экстремистик оқимларга мансуб

³⁰ Қаранг: Диний-экстремистик оқимларга мансуб бўлган айрим шахслар анкеталари. –Т., 2002. 12,6 б.т.

1880 та жиноий жавобгарликка тортилган “кимса”лар анкета (дело)лари асосида ёши, миллати, фуқаролиги, судланганлиги, мансаби, касб-кори, моддий аҳволи, маълумоти, дунёқараши, характери, маҳалла жамоатчилиги тадбирларидаги иштироки, меҳнатга, ота-она ва фарзандларга муносабати ва норасмий диний уюшмаларга мансублиги бўйича баъзи умумлашмаларни келтирдик. Бунда, авваламбор, ушбу “кимса”ларнинг ёши, миллати ва фуқаролигига эътиборни қаратайлик.

Диний-экстремистик оқимларга мансуб бўлган, жиноий иш қўзғатилган айрим шахсларнинг анкета (дело)ларини ёши бўйича умумлаштириб таҳлил этиш 18-20 ёшгача бўлганлар 50,3 фоизни, 31-45 ёшдагилар 40,0 фоизни, 45 ёшдан ошганлар 8,8 фоизни ташкил қилганлигини кўрсатмоқда. Бу сабабий-оқибат, биринчидан, 18-20 ёшдагиларнинг шахс сифатида шаклланиши бир жамиятдан иккинчи жамиятга ўтиш даврига – тоталитар, атеистик давлат ҳукмронлиги давридан мустақил демократик фуқаролик жамиятига ўтиш даврига, деярли барча соҳаларда “бўшлиқ”лар (масалан, маънавий ҳаёт соҳасида мафкуравий бўшлиқ) пайдо бўлиб, ислохотлар даври бошланиб, Ўзбекистонда исломий ҳаракатларнинг кучайиши (1984-1993 йй.) ва ёшларга диққат-эътибор қаратилган ҳолда, мамлакатимиз аҳолисини исломлашти-ришга уриниш даври (1993-1999 йй.) юзга келганлиги билан, иккинчидан, улар орасида 31-45 ёшдагиларнинг ҳам кўпчиликини ташкил этишлари ушбу ёшдагиларнинг шахс сифатида шаклланиш даврида уларга радикал диний ғояларнинг тарқалиш (1970-1985 йй.) таъсири, “ҳужра”лар таъсири, совет тоталитар тузуми иллатларининг ошқора намоён бўлиб, уларга нисбатан қарши танқидий руҳиятнинг шаклланиши каби ўзига хос сабаблар билан изоҳланади. Шунингдек, ўрта ёшдагилар, ҳатто 45 ёшдан ошганлар Наманган ва Фарғона вилоятларида юқори даражадалиги, субъектга хос алоҳидалиги билан бошқа вилоятлардаги кўрсаткичлардан фарқ қилади. Бизнингча, бунинг сабаби Фарғона водийсида аҳолининг зичлиги, инфратузилманинг ривожланганлиги, уларнинг қўшни мамлакатларга яқин чегарада эгалигидан ташқари чўли-дашт кенг майдонни ташкил этган зоналарга нисбатан қадимий деҳқончилик марказлари бўлиб, аҳолининг ўтроқлиги, исломнинг чуқур томир отганлиги, художўйликнинг устунлиги билан фарқ қилади. Бу менталитет ҳам “таҳрирчилар”нинг ёши катталарга ҳам кучли таъсир қила олганлигига олиб келган. “Ҳизб ут-таҳрир ал-ислами” халқаро диний-экстремистик ташкилот. Диний-экстремистик оқимларга мансуб айрим шахсларнинг анкета (дело)ларининг умумлашмасидан кўришиб турибдики, ҳуқуқбузарлик, жумладан, кўпорувчилик, қотиллик ишлари билан Ўзбекистонда фаолият олиб борган шахслар нафақат ўзбеклар ёки Ўзбекистон фуқаролари, балки бошқа миллат вакиллари, ҳатто руслар ва чет эл фуқароларидир. Демак, мамлакатимизда фуқароларнинг виждон эркинлиги ҳуқуқларини бузишга мойил шахсларни ташқи, халқаро майдондаги субъектлар ҳам топиб, тайёрлай олганлар. Мазкур ҳолатни биз ўрганаётган ҳуқуқбузарлик, жумладан, жиноятларнинг субъектларга хос, хусусий, ташқи сабаблари деб, изоҳлаймиз.

Энди эътиборни мазкур жиноятчи шахсларнинг судланганлиги, манса-би, касб-кори ва моддий аҳволига қаратайлик. Диний экстремистик оқимларга мансуб бўлган, жиноий иш қўзғатилган айрим шахсларнинг анкета (дело)ларини судланмаганлиги, касб-кори ва моддий таъминланганлиги бўйича умумлаштириб

тахлил қилиш судланган-лар 9,3 фоизни, судланмаганлар 90,6 фоизни, яъни кўпроқ фоизни ташкил қилмоқда. Демак, бу йўлга кирганлар қайсидир жиҳатдан ўзларини ҳақ деб ҳисоблаётгандирлар? Балки моддий аҳволи ёки моддий манфаатдорлик са-бабдир? Чунки уларнинг 55,2 фоизининг моддий таъминланмаганлиги аниқ-ланган. Чунки хориждаги экстремистик ташкилот вакиллари уларни “маблағ” билан таъминлаб боришганлари факт-ку?! Ушбу қотиллик йўлига кирган кимсаларнинг кўпчилиги – 72,7 фоизи ишсизлар, 10,37 фоизи ишчилар. Балки бу ишчиларнинг олаётган маошлари оиласини боқиш учун етмаёт-гандир?! Ёки, аксинча, нафс балосига – “маблағ” олиб туришга йўлиққандир! Демак, кишиларнинг иш билан таъминланмаганлиги ёки моддий таъминланмаганлиги ҳам “ҳуқуқбузарликлар”нинг ушбу йўлга кириб кети-шига сабаб бўлган омиллардандир. Аммо судланмаган ва моддий таъминлан-ган шахсларнинг ушбу йўлни танлаганликлари биз ўрганаётган ҳуқуқбузарликларнинг субъектив хусусий сабабларидандир. Шаҳарларда мавжуд мардикорлар бозорида ишсизлар билан суҳбатлашиш шуни кўрсатадики, уларнинг кўпчилиги малакасиз. Малакасиз ишсиз кимга керак?! Мазкур ҳолат ҳам ҳуқуқбузарликларнинг хусусий даражадаги объектив ва субъектив сабабларидандир.

Энди эътиборни мазкур жинойтчи шахсларнинг маълумоти, дунёқара-ши ва характерларига қаратамиз. Диний-экстремистик оқимларга мансуб бўлган, жинойй иш кўзгатилган айрим шахс-ларнинг анкета (дело)ларини маълумоти, дунёқараши ва характери бўйича умумлаштириб таҳлил қилиш уларнинг кўпчилигининг маълумоти ўрта (90,5 фоиз), дунёқараши тор (74,5 фоиз), характери энгилтак (57,8 фоиз) ва қизиққон (18,1 фоиз) эканлигини кўрсатади. Уларнинг туб мақсади ислоний давлатни ўрнатиш экан, қандай қилиб бундай маълумот, дунёқараш ва характер билан ҳокимият ва жамиятни бошқариш мумкин?! Ҳеч қандай махсус, юксак диний ёки илмий билимга эга бўлмаган, 1960 йилда Андижонда туғилган Акрам Йўлдошевга (“Акроний”лар унинг исмидан олинган) эргашишган, соддадил баъзи ватандошларимизга ҳайрон қоламиз. У фан, санъат ёки техникада таниқли шахсми?! У ҳеч ким-ку?! Одатда халқимизда “дарахтнинг бўшини қурт ейди”, деган нақл бор. Маънавияти (маълумоти ва дунёқараши) паст, энгилтак кишилар назарида жамиятимизда юзага келган муаммоларни гўёки “Акронийлар” ҳал қилиб бериши мумкин. Хўш, “Акронийлар” жамиятга нима беради, жамиятни саводсизлар бошқариши билан жамият муаммолари ҳал бўладими?!

Энди эътиборни мазкур жинойтчи шахсларнинг маҳалла жамоатчилиги тадбирларида иштироки, меҳнатга, ота-онага ва фарзандларга муносабат-ларига қаратамиз. 1880 та жинойй жавобгарликка тортилган шахсларнинг маҳалладаги иштирокига назар солсак, мутлақо паст даражада – 75,9 фоиз. Меҳнат қилиш, пешона терини тўкиб ҳалол еб-ичишга, бола-чақасини боқишга муносабатлари ҳам мутлақо салбий даражада – 82,0 фоизни ташкил қилмоқда. Ота-она ва фарзандларга ҳам муносабатлари деярли бефарқ - 82,3 фоиз даражада. Ота-она ўғитларини олмаган, бундай ҳолатдаги “кимса”лардан қандай фидойи фарзандларни кутиш мумкин?! Мана, уларнинг руҳий ҳолатлари. Демак, маълумотга боғлиқ ҳолда дунёқарашнинг торлиги, характернинг қизиққон ва энгилтаклиги, маҳалла-кўйдан узоклашиш, меҳнатга салбий муносабат, ота-она ва фарзандларга нисбатан бемехрлик ва худбинликлар биз ўрганаётган

ҳуқуқбузар-ликларнинг хусусий даражадаги субъектив сабабларидандир.

Эътиборни мазкур шахсларнинг норасмий диний уюшмаларга мансуб-лигига қаратайлик. Шуни алоҳида таъкидлаш керакки, норасмий диний уюшмалар ғоявий жиҳатдан асосан ваҳҳобийлик оқими атрофида айланади. Ўзбекистонда ноқонуний шаклланган норасмий, диний-экстремистик уюшмалар қайсидир даражада Марказий Осиёдаги ва халқаро миқёсдаги диний экстремистик жинойий уюшма-ҳаракатлари билан алоқадордир. Анкета (дело)лари ўрганилган 1880 та жавобгарликка тортилган кимсалардан 95 фоиздан юқориси “Ваҳҳобийлар” оқимига ва “Ҳизб ут-таҳрир ал-ислами”га мансублиги аниқланган. Уларнинг асл мақсади диний таълим олиш мақсадида “Ислом давлати”ни тузишдир. Жумладан, Наманган шаҳри прокуратураси томонидан диний экстремистик оқимларга мансуб қўлга тушган 182 та кимсанинг ҳаммаси “Ёлланишдан кўзлаган мақсадингиз нима?” деган саволга “Ислом давлати”ни тузиш, деб жавоб берганлар”³¹. Ушбу савол бўйича Навоий вилояти прокуратураси 325 та жавобгарликка тортилганлардан 20 таси эътиқод йўлида, 30 таси диний таълим олиш йўлида ва 275 таси “Ислом давлати”ни тузиш деб; Навоий вилоятидан 192 та жавобгарликка тортилганлардан 105 таси эътиқод йўлида, 68 таси диний таълим олиш учун, 4 таси моддий манфаатдорлик, 1 таси адашиб кириб қолган ва 14 таси “ислом давлати”ни тузиш деб; Жиззах вилоятидан 65 тадан 4 таси аниқланмаган, 56 таси диний таълим олиш йўлида ва 5 таси “ислом давлати”ни тузиш деб; Самарқанд вилоятидан 254 тадан 35 таси диний таълим олиш учун ва 219 таси “ислом давлати”ни тузиш деб; Тошкент шаҳридан 497 тадан 54 таси диний таълим олиш йўлида, 10 таси моддий манфаатдорлик ва 433 таси “ислом давлати”ни тузиш деб жавоб берганлар.

Тасаввур қилинг: ислом давлатини ўрта маълумотлилар бошқарса, дунёқараши тор ва енгилтаклар бошқарса, меҳнат қилишга, ота-она ва фарзандларига бефарқ қарайдиганлар бошқарса, маҳалласининг дардини билмайдиган, жамият ташвишларини ҳис қилолмайдиганлар, талончи, кўпо-рувчи ва қотиллар бошқарса, зиёлилар эмас, аксинча саводсизлар бошқарса, унда жамиятда маърифат ва адолат эмас, балки жаҳолат ва зўравонлик ҳукмронлик қилиши айни ҳақиқатдир.

Турмуш қийинчиликлари, объектив шарт-шароит, аммо бу қийинчиликларга чидаёлмасдан, ҳуқуқбузарликни фаолият турига айлантириш, имонни йўқотиш ёки “ҳақ йўл” деб фанатизмга берилиш фуқароларнинг виждон эркинлигини бузишга оид ҳуқуқбузарликларнинг субъектив, шахсга боғлиқ сабабларидандир.

Демак, инсон ҳуқуқларининг амалга ошиши давлат ҳокимияти органлари фаолияти билан узвий боғланган. Агар давлат ҳокимияти кучсизланса, бошқа “қўча ҳокимиятлари”, “коррупциялашган ҳокимият”, “таниш-билишлар ҳокимияти”, “пул ҳокимияти” кучаяди. Мазкур субъектив ҳолатлар ҳам, яъни назоратнинг сусайиши, виждон эркинлигини бузишга оид ҳуқуқбузарликлар келиб чиқишининг махсус субъектив сабабларидандир.

¹ Н.Хўжаев, Ж.Ҳасанбоев. Иқтисодий педагогика. – Т.: ТДИУ, 2002.

ТАЪЛИМИДА ҲАР ТОМОНЛАМА ЕТУК КАДРЛАР ТАЙЁРЛАШНИНГ НАЗАРИЙ АСОСЛАРИ

*Ашурова Нигина магистрант (СамДЧТИ)
Хушвақтов А.А. илмий маслаҳатчи (СамДЧТИ)*

Республикамизда қабул қилинган “Кадрлар тайёрлаш миллий дастури”да таълим сифати ва самарадорлигини оширишда, маъруза машғулотлари ва амалий машғулотларни ҳозирги кун талабларига жавоб берадиган замонавий педагогик технологиялар ва улар асосида яратилган интерфаол усуллар ёрда-мида ташкил этиш бугунги кун давр талаби бўлибгина қолмасдан, шу ёрдамида талабаларнинг билим, кўникма ва малакаларини шакллантиришдек муҳим масалага катта эътибор берилган.

Ҳар томонлама етук ва юқори малакага эга бўлган ходимлар учун асосий модели сифатида илғор ходимларнинг меҳнат фаолиятини мисол қилиб олиш керак. Ходимларнинг қобилияти, малакалари педагогик кузатув ва тажриба орқали ўрганилади. Ўрганиб чиқилган натижалар асосида мукамал модел яратилади. Бундай модел мутахассис-ходимларнинг шахсий сифатлари ва фикрлашларини, билим даражалари, кўникма ва малакалари, иш жараёнида қўлланиладиган методларини аниқлашга ёрдам беради. Кенг малакали мутахассис-ходимнинг модели қуйидагича кўринишда тузилиши мумкин:¹

1. *Прогностик* – олдиндан билиш ва иш ривожини характерлаш.

2. *Малакавий* - техник мазмунига қўйиладиган талаблар.

1. Бу мақсадда махсус рухсат этилган ва тасдиқланган ҳужжатлар: мақола, қўлланма, илмий-техник ахборотлардан, диссертациялар ва конференция материалларидан кенг фойдаланилади.

2. Ишчи-ходимларни малакавий тайёрлашда ишлаб чиқилган талаб ва мазмун. Олдиндан ташхисланган маълумотлар моделда қайд қилиниб илмий таянган ҳолда ходимнинг малакасини оширишга имкон беради. Шу билан бирга дидактик прогнозни ҳам ажратиш зарур бўлади. Ўқув режаси ва дастурларни мукамаллаштиришда ташхисли маълумотлар зарур.

Ривожланишнинг илк босқичларидаёқ педагогик фаолият ўз ўрнини топиб олди. Бугунги кунга келиб илм ва фан ва ишлаб чиқаришнинг ўзаро боғлиқлигини ҳамда малакали педагогика бу соҳаларда ўзининг таъсирини кўрсатиб келмоқда. Буни яна самарали шакллантириш учун педагогик қонуниятларни билиш керак бўлади.

Улар қуйидагилардан иборат:

3. Ишлаб чиқариш турига қараб ходимларни шу соҳага тайёрлаш.

Ишлаб чиқариш турига қараб ўқитиш дастурлари 3 та катта гуруҳга бўлинади:

Якка ҳолда ишлаб чиқариш

Гуруҳлаб ишлаб чиқариш

Оммавий ишлаб чиқариш

Ишлаб чиқаришнинг ҳар бир тури ўзининг техник жараёнларига эга бўлиб, шу билан бирга ўзининг шакллариغا ҳам эгадир. Ишлаб чиқаришнинг у ёки бу туридан қатъий назар бир цехнинг ўзида 3 та ишлаб чиқариш тури мавжуд бўлиши мумкин.

Якка ҳолда ишлаб чиқариш – ўз характериға кўра ўзининг афзалликларига эға бўлиб, у ёки бу операцияларни универсал ускуналар ёрдамида амалға ошириш, маҳсулотға қўйиладиган турли талабларни аниқ бажариш имконини беради. Шунингдек, мутахассисдан ўлчов асбобларидан тўғри фойдалана билишни талаб этади.

Гуруҳлаб ишлаб чиқариш – бу тур якка ҳолда ишлаб чиқаришдан бироз фарқ қилади. Бунда маҳсулот доналаб эмас, балки қисм-қисм ҳолда ишлаб чиқаришға мўлжалланган бўлади. Ҳар бир операция алоҳида-алоҳида ускуналарда бажарилади. Бу ерда ишлаб чиқариш хизмати кўрсатиш яъни мослаш, созлаш, кичик таъмирлаш ишлари махсус ишчилар зиммасига юклатилади.

Оммавий ишлаб чиқариш – уларнинг иш жойларида тинимсиз равишда қайтарилиши билан бу операциялар иш жойида характерланади. Цехлардаги асбобларнинг сифати ва самарадорлиги ишлаб чиқарилаётган маҳсулотға мос бўлиши керак.

Шундай қилиб, таълим олувчилар берилган муддат охирида мустақил тарзда барча ишларни режалаштириши ўз иш жойларида илғор усулларни қўллашлари, чизма ва технологик ҳужжатлардан фойдаланишлари ва шу билан бирға ишлаб чиқаришдаги ютуқларға эришишға интилишлари, вақтни ва хом-ашёни тежашлари, меҳнат хавфсизлиги қоидаларига ва талабларига жавоб беришлари керак бўлади.

Умуман олганда, таълим тизими талабаларни бугунги кундаги ҳаётға эмас, балки келажакдаги ҳаётға тайёрлаши лозим. Бу ҳам таълим жараёнининг ўзига хос хусусиятларидан биридир.

Адабиётлар:

1. Педагогика профессионального образования. Под. ред. В.А.Сластенина. - Москва. Академия, 2004 .
2. Е.Н.Пронина, В.В.Лукашевич. Психология и педагогика. Учебник для студентов ВУЗов.-М.: Элит, 2004 .
3. Н.Хўжаев, Ж.Ҳасанбоев. Иқтисодий педагогика. – Т.: ТДИУ, 2002.

МУНДАРИЖА

	Фан, таълим ва ишлаб чиқариш интеграциясида - олималар мамлакат тараққиётининг кафолати. <i>С.И. Ахмедов СамДАҚИ ректори</i>	3
	Аёл – оила ва жамият устуниси. <i>Н.И.Раббимова Самарқанд вилоят ҳокимининг ўринбосари, Хотин қизлар қўмитаси раиси</i>	5
	Аёли улуғланган юрт. <i>М.О.Ибраимова СамДАҚИ Хотин-қизлар қўмитаси бошланғич ташиқлот етакчиси.</i>	7
4-ШҶЪБА: АХБОРОТ ТЕХНОЛОГИЯЛАРИНИ ИШЛАБ ЧИҚАРИШДА ҚЎЛЛАШ ИСТИҚБОЛЛАРИ		
2	Визуальная коммуникация. <i>ассистент Н.А.Байкулова СамГАСИ</i>	10
3	Ingliz tili o'qitishning keng usullari va o'rganishda internet materiallaridan foydalanishning ahamiyati. <i>Kurbonova SadoqatErmamatqizi, GulistonDavlatUniversitetitalabasi</i>	13
4	Особенности проблемного метода обучения информатике. <i>Низамова Низора Негматовна, старший преподаватель, Самаркандский Государственный Университет</i>	15
5	Модульная программа обучения английскому языку студентов технического вуза. <i>Старший преподаватель Самтарова Н.Б ассистент Ибодов У. Р (ТАСИ)</i>	17
6	Таълимда ахборот технологияларини қўллашнинг афзалликлари. <i>Ф.ф.н., доц. Ш.Ж.Маматкулова СамДАҚИ</i>	19
7	Касб-хунар коллежларида дастурлаш бўйича амалий машғулотлар мазмуни ҳақида. <i>Маҳбуба Қаршиева, Самарқанд молия ва иқтисодиёт коллежи</i>	21
8	Самарқанд давлат архитектура-қурилиш институти ахборот ресурс марказининг электрон кутубхонаси имкониятлари. <i>Д.У.Маматкулова СамДАҚИ АРМ директори</i>	23
9	Ахборот технологиялари воситалари асосида мустақил билим олишни ташиқил этиш. <i>Алиева Махсуда Халиловна, Сам ДУ</i>	24
10	Moodle платформасида чат элементи билан ишлаш. <i>Ф.У.Анарбаева Самарқанд давлат чет тиллар институти</i>	26
11	Moodle платформасида форум элементи билан ишлаш. <i>Ф.У.Анарбаева Самарқанд давлат чет тиллар институти</i>	27
12	Распознавания рукописных букв с помощью помеченными вершинами. <i>Бекмуратов К.А. (Доцент, Самаркандский филиал ТУИТ</i>	30
13	Интегрирование информационной системы прогнозирования, мониторинга и управления производственными процессами. <i>Пиримов О.Ж., и.о., доцент, Абдуллаева Д.А., ассистент, ТИИМ</i>	33
	Кичик корхоналар бошқариш сифатини оширишда ахборот технологияларини қўллаш. <i>Қутлымуратов Ю., Кувандикова Д.,</i>	35

	<i>Қулбаева М. Қутлымуратов Ю. ТАТУ Нукус филиали катта ўқитувчиси</i> <i>Кувандикова Д. ТАТУ Нукус филиали ассистент ўқитувчиси</i> <i>Қулбаева М. Бердақ номидаги ҚДУ талабаси.</i>	
14	<i>Imzolar to'plamini klasterlar asosida sinflash algoritmi va dasturiy ta'minoti. Bekmurotov K.A. (dotsent, TATU Samarqand filiali, Bekmurotov D.K. (assitent, TATU Samarqand filiali, Allaberdiyeva M.K. TATU Samarqand filiali talabasi</i>	37
15	<i>Aholini zamonaviy turar joy bilan ta'minlashda davlat dasturining ahamiyati. assistent M.Z. Yuzboyeva, dos. O'.A.Muxammadiyev, katta o'qituvchi U.Ch. Xudoyqulov</i>	41
16	<i>Архитектура и особенности сетей IPTV Бекмуратов Ф.К. (ассистент, Самаркандского филиала ТУИТ, Хидиров А.М. (ассистент, Самаркандского филиала ТУИТ</i>	42
17	<i>Таълим тизимини инновацион технологиялар орқали самарали ташкил этиш. Усмонов М.С - ЖДПИ ўқитувчиси</i>	46
18	<i>Ахборотлашган жамият ҳаёти. О'ralov Shuhrat – Jizzax politexnika instituti. Mavlyanov Bahodir – O'zbekiston Respublikasi Prezidenti xuzuridagi Davlat boshqaruvi akademiyasi tinglovchisi</i>	48
19	<i>Simsiz tarmoqni tashkil etishda wi-far texnologiyasini tadbiq etish. A.M.Xidirov, assistant, TATU Samarqand filiali, F.K.Bekmurotov, assistant, TATU Samarqand filiali</i>	50
20	<i>Информационные технологии в системе «физическая культура и спорт». Алимджанов З.Н., ассистент СамМИ, Бердиев А.В.. студент СамГАСИ</i>	51
21	<i>Активизация творческого потенциала учащихся с помощью икт на занятиях русского языка. Усманова Насиба Махмудовна преподаватель Сам ГАСИ</i>	53
<u>5-ШҶБА: СОҒЛИҚНИ САҚЛАШ СОҲАСИНИ РИВОЖЛАНТИРИШНИНГ УСТУВОР ЙЎНАЛИШЛАРИ</u>		
22	<i>Некоторые характеристики туберкулеза органов дыхания у детей. Саидова М. А. асс. кафедры «Внутренние болезни I и фтизиатрия» Самаркандского Государственного медицинского института</i>	56
23	<i>Вирусли гепатитлар. Урунова М.А., Қориева Ҳ. Самарқанд давлат университети</i>	58
24	<i>Ichki kasalliklarga tashxis qo'yish usullari. Qoriyeva H., Urunova M. A. Samarqand davlat universiteti</i>	59
25	<i>Восемь простых способов укрепить иммунитет. Курбанова Ф.Н. СамГУ.</i>	62
26	<i>Репродуктив саломатлик. Ёрмухамедова Н Н,Мардонова М.Э Халилова Н М. СамДУ-Хаёт фаолияти хавфсизлиги кафедраси</i>	64
27	<i>Соглом она - соглом бола. Ёрмухамедова Н Н,Мардонова М.Э Халилова Н М. СамДУ-Хаёт фаолияти хавфсизлиги кафедраси</i>	66
28	<i>Внедрение методики дистанционного обучения в учебный</i>	68

	процесс. Саидова М. А. асс. кафедры «Внутренние болезни I и фтизиатрия» Самаркандского Государственного медицинского института	
29	Васлий самарқандийнинг авлодни соғлом асрамоқ хусусидаги фикрлари. Б.М.Муҳиддинова ф.ф.н., СамДУ	70
30	Toza ichimlik suvining sanitar –gigienik ahamiyati. Samarqand davlat chet tillar instituti „Jismoniy madaniyat” kafedrasida o’qituvchilari Aliyev B.X., Sohadinova N.S	72
31	Хотин-қизларни жисмоний сифатларини тарбиялашнинг услубий хусусиятлари. СамДЧТИ ўқитувчиси - Иброимова Г.Х	74
32	Роль и место физической культуры и спорта в сохранении и укреплении здоровья населения. Гайбуллаева Ф. СамДУ преподаватель кафедры «Безопасность жизнедеятельности человека»	75
33	Мультирезистентный туберкулез. Арифджанова Ф.В. (СамДУ)	77
34	Йод танқислигининг жисмоний ривожланишга таъсири. Махсудова Н. А. – СамДУ ўқитувчиси	78
35	Некоторые характеристики туберкулеза органов дыхания у детей. Саидова М. А. асс. кафедры «Внутренние болезни I и фтизиатрия» Самаркандского Государственного медицинского института	80
36	Jismoniy tarbiya va sport bilan shug’ullanuvchi bolalar hamda o’smirlar. SamDChTI “Jismoniy madaniyat” kafedrasida o’qituvchisi-M.A.Normurodova	82
37	Репродуктив саломатлигини ва тарбиявий ишларини мустахкамлаш. Гайбуллаева Ф. СамДУ	84
38	Роль семьи в воспитании здорового образа жизни. Алимджанов З. Н., ассистент СамМИ	86
	Қандли диабет касаллиги. Махсудова Н. А. – СамДУ ўқитувчиси.	88
39	Экология ва саломатлик Исмоилова Г.Ш. II-тоифали биология фани ўқитувчиси Навоий тиббиёт коллежи Халилова З.Н. Биология фани ўқитувчиси Навоий кончилиқ коллежи	90
40	Железодефицитная анемия. Курбанова Ф.Н. (СамГУ)	92
41	Оилада соғлом турмуш тарзини шакллантириш. Катта ўқитувчи М.Ш.Султанова (СамДАҚИ)	94
<u>6-ШЎБА: ҚИШЛОҚ ХЎЖАЛИГИДА ЗАМОНАВИЙ ТЕХНОЛОГИЯЛАРНИ ҚЎЛЛАШ ИСТИҚБОЛЛАРИ</u>		
43	Замонавий деҳқончиликда органико-минерал тувакчалар технологиясини қўллаш истиқболлари. М.Хўжаназарова магистр, С.А.Азимбаев б.ф.д. профессор, А.Сайымбетов ассистент Тошкент давлат аграр университети	97
44	Tomchilab sug’orish jarayonida avtomatlashtirish vositalarini qo’llash samaradorligi va xosildorligi. M.SHerbayev assistant,	100

	<i>R.Erzakova assistant, Toshkent irrigatsiya va melioratsiya insitituti</i>	
45	Binomial differensiyalni integrallash. <i>assistent M.Z. Yuzbojeva., assistent J.X.Xudoyqulov (SamDAQI)</i>	102
46	Доим гулловчи жонли деворлар. <i>Жумабоева Н. талаба, Тошкент давлат аграр университети, Холмуротов М.З. камта ўқитувчи, Тошкент давлат аграр университети</i>	105
47	Tabiiy resurslar milliy boyligimiz. <i>Samdchti o'qituvchilari – Sohadinova N.S., Normurodova M.A.Talaba – Abdurazzoqov B.</i>	106
48	Перспективы применения современных нанотехнологий в сельском хозяйстве. <i>А. А. Алаев – доцент, научный руководитель; Д. Якубова – студентка Ташкентский государственный аграрный университет</i>	107
49	Перспективы применения природных инсектицидов. <i>Закиров С.Х. (доцент), Мухидова З.Ш.(ст. преподаватель) Ташкентский государственный аграрный университет</i>	111
50	Tabiatni va atrof muhitni asraylik. <i>Sh.I. Usmonqulova., N.X. Turdibekova., M.X. Turdibekova</i>	113
51	Четан (sorbus) туркуми биоэкологияси ва кўкаламзорлаштиришда манзаралик хусусиятлари. <i>Холова Ш.А., Норқувватова Г.Ш., Ўрмон хўжалиги ва доривор ўсимликлар факультети талабаси. ТошДАУ.</i>	115
52	Аграр соҳа ёритиштизимиди электр энергиясидан самарали фойдаланиш масалалари. <i>У.Халиқназаров ассистент, А. Турсунбоева талаба, Д. Акбаров талаба Тошкент Давлат Аграр Университети</i>	117
53	Биоэкологические особенности хеномелеса японского (<i>chaenomeles japonica thunb. lindl</i>) в условиях города ташкента <i>Холова Ш.А. Ассистент. Хатамов Б.Я., Убайдуллаев А.Н. Студенты 2 курса ТашГАУ.</i>	121
54	Декоративные особенности фарзии европейского в целях озеленения. <i>Холова Ш.А. Ассистент ТашГАУ Исломов С.И. Студентка 3 курса ТашГАУ</i>	123
<u>7-ШУЪБА:ТАЪЛИМ-ТАРБИЯ ВА ПЕДАГОГИКА СОҲАСИДА КАДРЛАР СИФАТИНИ ОШИРИШ МУАММОЛАРИ ВА ЕЧИМЛАРИ</u>		
55	Maktabgacha yosh davrdagi bolalarini uy hayvonlariga bo'lgan munosabatlarini tarbiyalash. <i>Nizomiy nomidagi TDPU o'qituvchisi M.A. Rasulxodjaeva</i>	125
56	Oilada bolalarni tasviriy faoliyat asosida maktabga tayyorlash muammolari. <i>Nizomiy nomidagi TDPU p.f.n. Sh.A. Sodiqova, o'qituvchiRashidova N.</i>	126
57	Специфические особенности проявления организаторских качеств личности в различных видах деятельности. <i>ТГПУим Низами доц.Н.Н.Джамилова</i>	129
58	Таълим-тарбия ва педагогика соҳасидаги кадрлар сифатини	

	оширишда хорижий тилларнинг аҳамияти. <i>Кариева Матлюба Абдурахмоновна ЎзДЖТУ Шарқ тиллари кафедраси ўқитувчиси</i>	130
59	О'қувчиларда нафосат тарбиясини шакллантиришда педагогнинг о'рни. <i>В.Мавлонова SVXTXQTMOI о'қитувчиси Z. Abdakimova Oqdaryo tuman 25-maktab о'қитувчиси.</i>	133
60	Та'лим jarayonida bolalar ijodkorligini rivojlantirish. <i>Nizomiy nomidagi TDPU о'қитувчиси Sh.Xasanova Nizomiy nomidagi TDPU talabasi N.Po'latova</i>	135
61	Мактабгача yoshdagi bolalarda tasviriy faoliyat mashg'ulotlari orqali ijodiy qobiliyatlarini shakllantirish. <i>Nizomiy nomidagi TDPU о'қитувчиси Sh.Xasanova</i>	136
	Таълим-тарбия ва педагогика соҳасида кадрлар сифатини ошириш муаммолари ва ечимлари . <i>Ёрматова Азиза Воҳидиллаевна ЎзДЖТУ, Шарқ тиллари кафедраси ўқитувчиси</i>	137
62	Та'лим-тарбия jarayonida о'қувчиларни yuksak odob-axloq sifatlarini shakllantirish usullari. <i>Н.Худойберdiyeva SVXTXQTMOI assistenti</i>	139
63	Бўлажак ўқитувчиларнинг касбий маҳорати ва бошқарув маданиятини шакллантириш. <i>Ҳайитбоев Д.Ж., УрДУ Педагогика факультети декан муовини; Жонибеков Рафаель -4 курс ТС ва МГ толиби</i>	141
64	Использование инновационной технологии moodle в образовательном процессе в самаркандском государственном медицинском институте. <i>Старший преподаватель, Азиза Нугмановна Махмудова Самаркандский Государственный Медицинский Институт</i>	143
65	Kasb-hunar kollejlari da о'quv amaliyotini tashkil etish tartibi. <i>Sohiba Kamolova, Samarqand moliya va iqtisodiyot kollej</i>	146
66	Таълим тизимида курсантларнинг маънавий-руҳий барқарорлигини ошириш усуллари. <i>Чирчиқ ОТҚМБЮ Гуманитар, ижтимоий-иқтисодий фанлар ва шахсий таркиб билан ишларни ташкиллаштириш кафедраси ўқитувчиси, лейтенант М.Б.Шеров</i>	148
67	“Таълим методлари ва воситалари” модулини ўқитишда интерфаол таълим методлари. <i>Кибриё Ҳасанова (СамДУ)</i>	152
68	Техника олий ўқув юртларида талабаларга оғзаки нутқни ривожлантиришнинг айрим хусусиятлари. <i>Ф.ф.н., доц. Ш.Ж.Маматкулова СамДАҚИ</i>	156
69	Boshlang'ich ta'limning ertaklarni о'qish darslarida о'quvchilarda ilm-hunar egallashga intilishni shakllantirish. <i>Jumaniyozova Muhabbat Xo'sinovna- UrDU Boshlang'ich va maktabgacha ta'lim metodikasi kafedrasi dotsenti, f.f.n. Jumaniyozova Oydinoy- UrDU BT va STI yo'nalishi 3-kurs talabasi</i>	158
70	Та'лим-тарбия sifatini oshirishda о'qituvchining roli. «QHALTE» kafedrasi assistenti: <i>Adilova. D</i>	161

71	Ta'lim tarbiyada takomillik davr talabi. <i>O'qituvchi: Xo'jamov X.SamDAQI RashidovaMarg'uba. 204 -Arx</i>	163
72	Кадрлар сифатини оширишда талабалар мустақил ишининг тутган ўрни. <i>Мухидова З.Ш.(катта ўқитувчи), Закиров С.Х(доцент). Тошкент давлат аграр университети</i>	165
73	Баркамол авлод тарбиясида миллий кадрларимизнинг ўрни ва ахамияти. <i>СамДАҚИ 201-КТ (ТСваМГ) гуруҳи талабаси Қурбонова Ф.О</i>	167
74	Бўлажак ўқитувчиларнинг касбий маҳорати ва бошқарув маданиятини шакллантириш <i>Ҳайитбоев Д.Ж., УрДУ Педагогика факультети декан муовини; Жонибеков Рафаель -4 курс ТС ва МГ толиби</i>	169
75	Проблемы переподготовки кадров в отрасли архитектуры и строительства. <i>Холмаматова Лола Аманкуловна Старший преподаватель, Ташкентский архитектурно строительный институт</i>	171
76	Математика дарсларида таълим самарадорлигини ошириш. <i>Юлдошева Инобат Рузимуродовна Умирова Норхол Зулпиқоровна Навоий тиббиёт коллежи Математика-информатика фани Катта ўқитувчиси</i>	175
77	Hozirgi zamon o'qituvchisi va unga qo'yiladigan talablar. <i>"Kasb ta'lim" kafedراسi o'qituvchisi To'rayeva Nargiza</i>	177
78	Замонавий физика виртуал лабораторияларида интерфаол услублар. <i>Кошчанова Дурдона Эрматовна, УрДУ</i>	178
79	Organik kimyoning "uglevodorodlar" mavzusini muammoli bayon etish usullari. <i>Muxidova Z.Sh.(katta o'qituvchi), Zakirov S.H(dotsent) Toshkent davlat agrar universiteti</i>	182
80	Measures to college and lyceum teachers' professional development. <i>Senior teacher, Shadybaeva A.K. The chair of methodics and practices of the English language teaching, SamSIFL</i>	184
81	Interfaol ta'lim va uning didaktik imkoniyatlari. <i>Muratova M. SamDAQI o'qituvchisi:Hikmatova Z 401-QMB va QICH guruh talabasi</i>	186
82	Musiqiy bilimlar o'zviyiligini ta'minlashda ijodiy faollikni oshirish yo'llari. <i>B.Boltaev SamDU o'qituvchisi. A.Boltaev I-Samaqand pedagogika kolleji o'qituvchisi.</i>	189
83	Maktabgacha yoshdagi bolalarning yosh xususiyatlari va ularni itarbiyalash. <i>Nizomiy nomidagi DPU,kattao'qituvchisiN.M.Kayumova</i>	192
84	Ta'lim-tarbiya sifatini oshirish- hozirgi kun talabi . <i>«QHALTE» kafedراسi assistenti Бекмухаммедова З.А.,СамДАҚИ</i>	193
85	«Maktabgacha tayyorlov guruh bolalarni savodga o'rgatishda mul'timedia texnologiyasidan foydalanishning ahamiyati» . <i>Nizomiy nomidagi TDPU o'qituvchisi</i>	196

	<i>N.S.Mo'minova</i>	
86	Maxsus fanlarni o'qitish jarayonida muammoli ta'lim usulidan foydalanish va uni amaliy mashg'ulotlarda qo'llash. <i>B. O. Bobobekova. SQMHKHK, maxsus fan o'qituvchisi S. J. Xusanova. SamDAQI, 2 – KT (Ts va Mg) talabasi.</i>	198
87	Интерфаол технологиялар ёрдамида таълим олувчи фаолияти самарадорлигини ошириш. <i>Бобоқулова М.Н.- СамДАҚИ «Касб таълими» кафедраси катта ўқитувчиси,</i>	200
88	Инклюзивное образование: равные возможности для каждого. <i>Очилова Зарина., Холова Дилноза СамГУ</i>	202
89	Какой должна быть педагогика в «эпоху нано»? <i>Б.Э. Эшпулатов¹, Р.Т. Парманова².</i>	206
90	Курашчиларни спортга тайёрлаш жараёнида тайёргарлик турларининг ўзаро боғлиқлиги <i>Холмуратов Р.Н., ассистент, ТАТУ</i>	207
91	Ўқувчиларнинг ғовлар оша югуриш техникасини такомиллаштириш ва сифатини ошириш. <i>Холмуратов Р.Н., ассистент, ТАТУ</i>	210
92	Ноанъанавий усуллардан касбий фанлар уқитилишида фойдаланиш. <i>Камбарова Мухаббат Рахматовна Навоий тиббиёт коллежи фармакология фани ката уқитувчиси</i>	213
93	Ёшларни оила қуришга тайёрлашда иқтисодий психология-нинг функцияси <i>Шариф Файзуллаев, СамДАҚИ Касбий таълим кафедрасининг соатбай асосида доценти. Мадина Рахматова, Боғишамол саноат касб-ҳунар коллежи ўқитувчиси</i>	216
94	Педагогик техника ўқитувчининг педагогик маҳоратини ташкил этувчи омил сифатида. <i>Анорқулова Гулноза Мирзахматовна ТДПУ “Касб таълими методикаси” кафедраси мудури, п.ф.н. доцент Рўзиева Шаҳло – Тошкент ш. Шайхонтохур тиббиёт коллежи ўқитувчиси</i>	218
95	Boshlang'ich ta'limning ertaklarni o'qish darslarida o'quvchilarda ilm-hunar egallashga intilishni shakllantirish. <i>Jumaniyozova Muhabbat Xo'sinovna- UrDU Boshlang'ich va maktabgacha ta'lim metodikasi kafedrasi dotsenti, f.f.n. Jumaniyozova Oydiyoy- UrDU BT va STI yo'nalishi 3-kurs talabasi</i>	222
96	Таълим тизимида курсантларнинг маънавий-руҳий барқарорлигини ошириш усуллари. <i>Чирчиқ ОТҚМБЮ Гуманитар, ижтимоий-иқтисодий фанлар ва шахсий таркиб билан ишларни ташкиллаштириш кафедраси ўқитувчиси, лейтенант М.Б.Шеров</i>	225
97	“Болаларда ҳамширалик парвариши” фанини уқитишда инновацион технологиялардан ”нима учун” схемаси усули билан ишлашнинг афзалликлари. <i>Зебинисо Шодиева - Навоий тиббиёт коллежи “Болаларда ҳамширалик парвариши” фани</i>	229

	<i>катта ўқитувчиси</i>	
98	Бўлажак ўқитувчиларнинг касбий маҳорати ва бошқарув маданиятини шакллантириш. <i>Ҳайитбоев Д.Ж., УрДУ Педагогика факультети декан муовини; Жонибеков Рафаель -4 курс ТС ва МГ толиби</i>	231
99	Проблемы переподготовки кадров в отрасли архитектуры и строительства. <i>Холмаматова Лола Аманкуловна Старший преподаватель, Ташкентский архитектурно строительный институт</i>	233
100	Математика дарсларида таълим самарадорлигини ошириш. <i>Юлдошева Инобат Рузимуродовна., Умирова Норхол Зулпиқоровна Навоий тиббиёт коллежи Математика-информатика фани катта ўқитувчиси</i>	236
101	Tarix fanini o'qitishda axborot komunikatsion texnologiyalari va yangi pedagogik texnologiyalardan foydalanishning ahamiyati. <i>N.O. Mirzayeva – Oqdaryo politexnika kasb-hunar kollejining tarix fani katta o'qituvchisi</i>	238
102	Hozirgi zamon o'qituvchisi va unga qo'yiladigan talablar. <i>"Kasb ta'lim" kafedrasida o'qituvchisi To'rayeva Nargiza</i>	241
103	Цементли сэндвич-панель ташқи девор намунасининг иссиқлик узатишга қаршилигини аниқлаш бўйича назарий ва экспериментал тадқиқотлар натижалари. <i>М.М.Маҳмудов, Рустамова Д.Б.</i>	243
104	Sog'lom onadan sog'lom farzand. <i>SamDAQI "Chet tillar" kafedrasida o'qituvchisi S.S.Bo'riyeva</i>	249
105	К.Рахмановтың шығармаларында антоним сөзлердің қолланылығу өзгешеликleri. <i>Сейтназарова Инжайым Ержановна Бердақ атындағы Қарақалпақ мәмлекетлик университети ҳаял-қызлар шөлкеми баслығы, ф.и.к., доцент. Бердақ атындағы Қарақалпақ мәмлекетлик университети</i>	251
106	Sh. Seyitov shi'g'armalari'nda irkilis belgilerinin' qollani'li'w wo'zgeshelikleri. <i>Seytnazarova Injayim Yerjanovna Berdaq ati'ndag'i' Qaraqalpaq Ma'mleketlik Universiteti hayal-qi'zlar sho'lkemi basli'g'i', f.i.k., docent Seytmuratova Ari'wxan Berdaq ati'ndag'i' Qaraqalpaq Ma'mleketlik Universiteti Qaraqalpaq filologiyasi fakulteti 4-b kurs studenti</i>	254
107	Xorazm viloyatining demografik vaziyatidagi o'zgarishlar. <i>Xodjaeva G.A., «Geografiya» kafedrasidotsenti; Ganjaeva M. magistrant. Qoraqalpoq Davlat Universiteti</i>	256
108	Oilaning shakllanishida demografik jarayonning o'rni. <i>Kurbaniyazova D.S. (SamDAQI)</i>	259
109	Энергия ва ундан фойдаланиш. <i>SamDAQI401-XC гуруҳи талабаси Ортиқова Ҳ.З.</i>	260
110	“O'zbekistonda onalik va bolalikni muhofaza qilish siyosati	

	<i>ijrosining samaradorligi” SamDU Ijtimoiy-iqtisodiyot fakulteti Ijtimoiy ish yo’nalishi talabasi 3-bosqich talabasi Suvonova Umida</i>	262
111	<i>Ёшларнинг ижтимоий тармоқлардан фойдаланиши. Есемуратова С.А. Қорақалпоқ давлат университети талабаси</i>	265
112	<i>Оилани оила қиладиган зот. Каттақурғон тумани 1-ИДУМИ ўқувчиси Г.Д.Рахмонова Илмий рахбар Ибрагимова М.О (СамДАҚИ)</i>	267
113	<i>Изучение творчества поэта – способ восприятия ряда важнейших проблем гуманитарных наук. Малика Джумамуратова Тлеубергеновна. Доцент Каракалпакского Государственного университета</i>	270
114	<i>Развитие социальной сферы в условиях рыночной экономики. Б.Джумаев, преподаватель СамГАСИ. С.Саттарова, студент 303-МКК</i>	274
115	<i>Таълимга инновацион педагогик технологияларнинг таъсири. Ффн. З.Қ. Оразимбетова Қорақалпоқ давлат университети</i>	275
116	<i>Маҳсулот сифатига сенсорик баҳо бериш. Ш.Э.Умидов, Д.М.Нортожиев – Тошкент давлат аграр университети</i>	277
117	<i>Замонавий қурилишда қурилиш материалларининг аҳамияти. Содикова С.А., т.ф.н., доцент, Ходиева Н., ассистент</i>	281
118	<i>Фриланс и удаленная работа сегодня. Усманова Нодира – студентка группы 303 – ДЗ СамГАСИ Джўльматова С.Р., к.э.н., ст. преподаватель кафедры социальных дисциплин СамГАСИ</i>	282
119	<i>“Қобуснома”- хикматлар гулдастаси. Н.Сиддиқова СамДЧТИ Д.Пўлатова НамДУ</i>	284
120	<i>Идеи гуманизма в творчестве абдурахмана джами. Бахирева Дилфуза Асс. кафедры Социальной работы.</i>	285
121	<i>О’zbek ayoli jamiyat barqarorligining asosiy timsoli. Qosimova Farog’at Abduraxmonovna SamDAQI “Tasviriy san’at” kafedراسи assistenti</i>	288
122	<i>О’quvchilarni kasb-hunarga yo’llashishlarinng pedagogik mezonlari. SamDAQI o’qituvchisi Boliyeva R.</i>	290
123	<i>Ўзбекистон қишлоқ аҳоли пунктларининг ландшафт архитектурасини режалаштиришда замонавий шаҳарсозлик тамойиллари. 101- III ва ҚАЯЖКҚ гуруҳи магистранти: Холдорова Д. Н., Илмий рахбар: арх. ф.н. Умаров М. У.</i>	292
124	<i>Ilg’or pedagogik tajribani o’rganish, umumlashtirish va yoyish tartibi. SamDAQI o’qituvchisi Boliyeva R.</i>	294
125	<i>XX аср ургут каштачилик мактаби анъаналари хақида. СамДАҚИ «Тасвирий санъат» кафедраси ассистенти Турабоева З.М. СамДАҚИ «Тасвирий санъат» кафедраси ассистенти Турабоева З.М.</i>	297
126	<i>Мустақиллик даврида фуқароларнинг виждон эркинлигини бузишга оид ҳуқуқбузарликларнинг субъектив сабаблари. Ф.Х.</i>	301

	<i>Кучкарова – СамДУ ўқитувчиси, Б.А.Ходжаёрова-СамВХТХҚТМОИ ўқитувчиси</i>	
127	<i>Таълимида ҳар томонлама етук кадрлар тайёрлашнинг назарий асослари. Ашурова Нигина магистрант (СамДЧТИ), Хушвақтов А.А. илмий маслаҳатчи (СамДЧТИ)</i>	305

**“ФАН, ТАЪЛИМ ВА ИШЛАБ ЧИҚАРИШ ИНТЕГРАЦИЯСИДА
ОЛИМАЛАРНИНГ ЎРНИ” МАВЗУСИДАГИ РЕСПУБЛИКА
ИЛМИЙ-АМАЛИЙ КОНФЕРЕНЦИЯСИ**

МАТЕРИАЛАРИ

II ҚИСМ

*Ушбу тўплам муаллифларнинг қўлёзмалари асосида ўзгартиришсиз тўлалигича
нашрга тайёрланди ва чоп этилди. Мақолалардаги грамматик ва стилистик
хатоларга шахсан муаллифлар жавобгардир*

Босишга рухсат этилди: 09.04.2016 й.
Босишга берилди: 11.04.2016 й.
Офсет босма қоғози. Қоғоз бичими 60x84
“Таймс” гарнитураси. Офсет босма усули.
Ҳисоб-нашриёт т.: 20,0. Шартли б.т.: 19,5.
Адади: 100 нусха. Буюртма 025.

“SHEROZIY ELEGANT STIL”

мчж босмахонасида чоп этилди.

Босмахона манзили: Самарқанд шаҳри,
Темур Малик кўчаси 19^а уй. тел: (366) 233-68-85

